

Gratulerar, du och din MacBook Pro
är som gjorda för varandra.

Inbyggd iSight-kamera

Videochatta med upp till tre vänner samtidigt, var i världen de än råkar vara.

www.apple.com/se/macbookpro

Mac Hjälp  isight



Finder

Bläddra genom datorns innehåll med Cover Flow.

www.apple.com/se/macosx

Mac Hjälp  finder



Time Machine

Säkerhetskopiera dina filer automatiskt till en extern hårddisk.

www.apple.com/se/macosx

Mac Hjälp  time machine



iMovie

Samla all video i ett bibliotek. Skapa och dela filmer på någon minut.

www.apple.com/se/ilife/imovie

iMovie Hjälp 🔍 film



iPhoto

Ordna alla bilder i händelser. Publicera i ett webb Galleri med en enda klickning.

www.apple.com/se/ilife/iphoto

iPhoto Hjälp 🔍 foto



iLife^{'08}



GarageBand

Skapa musik genom att lägga till musiker på en virtuell scen. Mixa och förbättra låten så att dem får ett superproffsigt sound.

www.apple.com/se/ilife/garageband

GarageBand Hjälp 🔍 spela in



iWeb

Skapa snygga webbplatser med bilder, filmer, bloggar, podcaster och dynamiska webbwidgetar.

www.apple.com/se/ilife/iweb

iWeb Hjälp 🔍 webbplats

Innehåll

Kapitel 1: Klara, ställ in, gå

- 9 Vad som följer med
- 9 Installera MacBook Pro
- 15 Försätta MacBook Pro i vila eller stänga av den

Kapitel 2: Leva med MacBook Pro

- 18 MacBook Pro-datorns delar och reglage
- 20 Ytterligare funktioner hos MacBook Pro-datorn
- 22 MacBook Pro-datorns tangentbordsfunktioner
- 24 Portar på MacBook Pro
- 26 Använda styrplattan och tangentbordet
- 28 Använda batteriet i MacBook Pro
- 30 Få svar på dina frågor

Kapitel 3: Förbättra ditt minne

- 35 Installera mer minne
- 43 Kontrollera om MacBook Pro hittar det nya minnet

Kapitel 4: Problem? Här finns lösningen!

- 46 Problem som gör att du inte kan använda MacBook Pro
- 51 Använda Apple Hardware Test
- 51 Problem med Internetanslutning
- 54 Problem med trådlös kommunikation via AirPort Extreme
- 55 Hålla programvaran uppdaterad
- 56 Installera om programvaran som följde med MacBook Pro
- 57 Mer information, service och support
- 59 Hitta datorns serienummer

Kapitel 5: Sist, men inte minst

- 62 Viktig säkerhetsinformation
- 65 Viktig information om hantering
- 67 Arbeta bekvämt
- 69 Apple och miljön
- 70 Regulatory Compliance Information

1

Klara, ställ in, gå

www.apple.com/se/macbookpro

Mac Hjälp  Flyttassistent

MacBook Pro är enkel att installera och du kommer snabbt igång med att använda den. Läs det här kapitlet om du aldrig har använt en MacBook Pro eller är ny som Mac-användare, så får du veta hur du kommer igång.

Viktigt: Läs noga igenom installationsanvisningarna och informationen om säkerhet (från sidan 61) innan du börjar använda datorn.

Om du är en erfaren Mac-användare vet du säkert redan hur du startar och använder datorn. Läs igenom informationen i kapitel 2, "Leva med MacBook Pro", om du vill veta mer om de nya funktionerna i MacBook Pro.

Du kan hitta svar på en mängd frågor om datorn i Mac Hjälp. Mer information om Mac Hjälp finns i "Få svar på dina frågor" på sidan 30. Då Apple kan släppa nya versioner av eller uppdaterar systemprogramvaran kan bilderna i handboken skilja sig lätt från vad som visas på skärmen. Även en del datorillustrationer kan skilja sig åt en aning beroende på vilken modell du har av MacBook Pro.

Viktigt: Om det finns en skyddsfilm runt MagSafe-nätadaptern (85 W), ta bort den innan du installerar MacBook Pro.

Vad som följer med

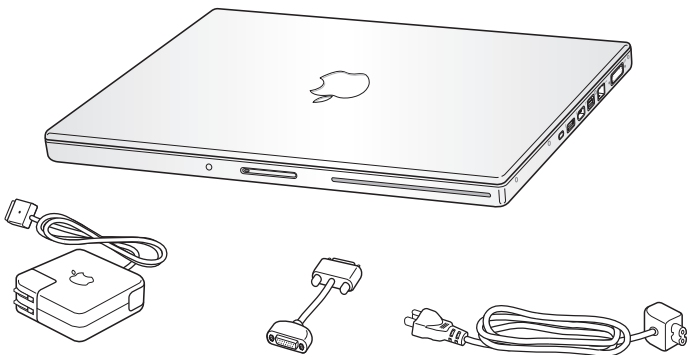

85 W MagSafe-nätadapter

DVI-till-VGA-adapter

Nätsladd

Installera MacBook Pro

MacBook Pro är enkel att installera och du kommer snabbt igång med att använda den. På de följande sidorna beskrivs de olika stegen för att installera datorn, bland annat följande:

- Ansluta MagSafe-nätadaptern (85 W)
- Ansluta kablar och ansluta till nätverk
- Slå på MacBook Pro och använda styrplattan
- Ställa in ett användarkonto och göra andra inställningar med Inställningsassistent
- Ställa in skrivbordet i Mac OS X och göra andra inställningar

Steg 1: Anslut MagSafe-nätadaptern (85 W) som ger ström till MacBook Pro och laddar batteriet.

Kontrollera att näkontakten sitter ordentligt i nätadaptern och att stiften på kontakten är oskadade. Anslut nätadapterns stickkontakt till ett eluttag och MagSafe-kontakten till datorns MagSafe-kontakt. När MagSafe-kontakten hamnar i närheten av datorns strömkontakt känner du hur de dras magnetiskt till varandra.

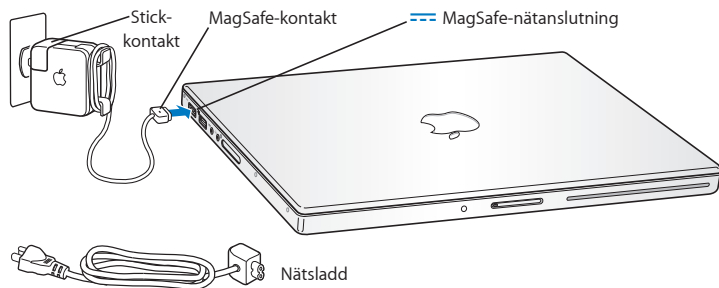

Om du vill ha större räckvidd kan du byta ut elkontakten på nätadaptern mot en nätsladd. Dra först kontakten uppåt så att den lossnar från nätadaptern och anslut sedan nätsladden till adaptern. Se till att den sitter ordentligt på plats. Sätt in den andra änden i ett eluttag. Strömsladden ger en jordad anslutning.

Dra i kontakten, inte i sladden, när du kopplar loss nätadaptern från eluttaget eller datorn.

Obs! Första gången du ansluter nätadaptorn till datorn börjar en statuslampa på nätadaptorns kontakt att lysa. När lampan lyser gult betyder det att batteriet laddas. En grön lampa visar att batteriet är fulladdat eller inte installerat. Om ingen lampa lyser kontrollerar du att kontakten är ordentligt isatt och att nätadaptorn är ansluten till ett elutag.

Steg 2: Vill du ansluta till Internet eller ett nätverk, ansluter du ena änden av en Ethernetkabel till datorn och den andra änden till ett DSL- eller kabelmodem, eller till ett nätverk.

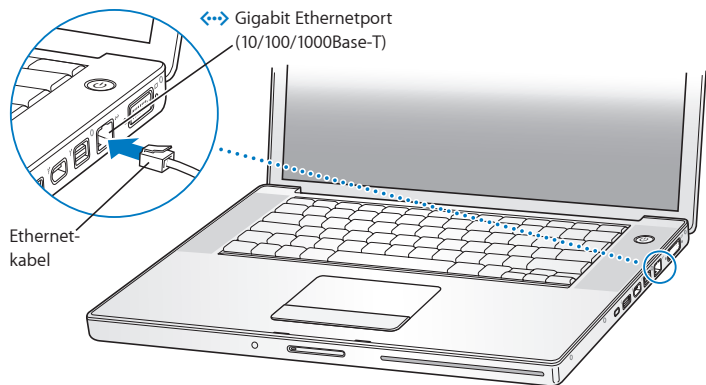

Om du vill använda en uppringd anslutning behöver du Apples externa USB-modem som du kan köpa på webbutiken Apple Store med adressen www.apple.com/se/store eller hos en auktoriserad Apple-återförsäljare. Anslut Apples USB-modem till en USB-port på MacBook Pro och anslut sedan en telefonkabel (medföljer ej) från modemmet till ett telefonjack.

Obs! MacBook Pro innehåller även AirPort Extreme-teknik för anslutning till trådlösa nätverk. Mer information om att skapa en trådlös anslutning via menyraden får du genom att välja Hjälp > Mac Hjälp och sedan söka efter "AirPort". Se "Få svar på dina frågor" på sidan 30.

Steg 3: Slå på MacBook Pro genom att trycka på strömbrytaren (⏻).

När du slår på datorn hörs en ljudsignal.

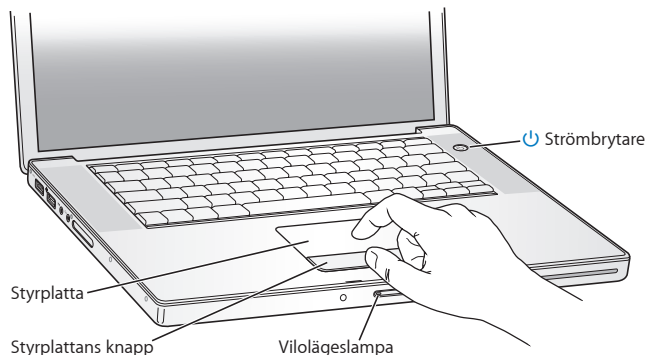

Det tar en stund för datorn att starta. När datorn har startat öppnas Inställningsassistent automatiskt.

Om datorn inte startar läser du ”Om MacBook Pro inte går att slå på eller inte startar” på sidan 49.

Steg 4: Ställa in MacBook Pro med Inställningsassistent.

När du slår på MacBook Pro för första gången startar inställningsassistenten. Inställningsassistenten hjälper dig att ange rätt uppgifter för Internetanslutning och e-post och ställa in ett användarkonto på MacBook Pro. Om du redan har en Mac kan inställningsassistenten hjälpa dig att automatiskt föra över filer, program och annan information från den gamla datorn.

Om du inte tänker behålla eller använda den andra datorn, är det bäst att avauktorisera den från att spela musik, videor eller ljudböcker som du har köpt från iTunes Store. När du avauktoriserar en dator förhindrar du att låtar, videor eller ljudböcker du har köpt spelas upp av någon annan. Dessutom frigör du en auktorisering som du kan använda på en annan dator. Om du vill veta mer om avauktorisering väljer du iTunes Hjälp från menyn Hjälp i iTunes.

Om du inte överför informationen med inställningsassistenten när du startar datorn första gången, kan du överföra den senare med Flyttassistent. Gå till mappen Program, öppna Verktygsprogram och dubbelklicka på Flyttassistent.

Steg 5: Anpassa skrivbordet i Mac OS X och göra inställningar.

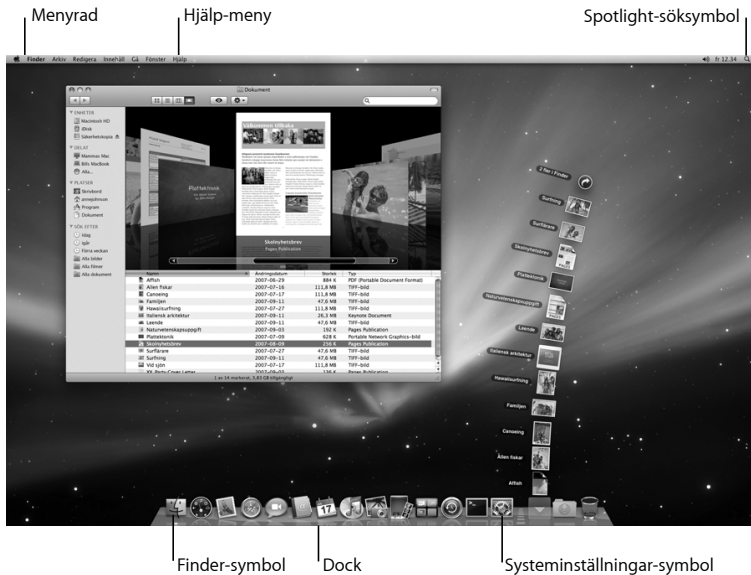

I Systeminställningar kan du snabbt anpassa utseendet på skrivbordet. Välj (🍏) > Systeminställningar från menyraden eller klicka på symbolen för Systeminställningar i Dock. I Systeminställningar finns nästan alla inställningar du kan göra på MacBook Pro. Om du vill veta mer öppnar du Mac Hjälpsöket och söker efter "Systeminställningar" eller den inställning du vill ändra.

Försätta MacBook Pro i vila eller stänga av den

När du har arbetat färdigt med datorn kan du antingen försätta den i viloläge eller stänga av den.

Försätta MacBook Pro i viloläge

Om du inte tänker använda datorn på en kort stund kan du försätta den i viloläge. När datorn är i viloläge kan du "väcka den" utan att den måste gå igenom hela startprocessen.

Gör något av följande när du vill försätta MacBook Pro i viloläge:

- Fäll ner bildskärmen.
- Välj Apple (🍏) > Vila från menyraden.
- Tryck på strömbrytaren (⏻) och klicka på Vila i dialogrutan.
- Välj Apple (🍏) > Systeminställningar, klicka på Strömspare och ställ in vilotimern.

ANMÄRKNING: Vänta några sekunder tills den vita vilolägeslampan börjar pulsera (vilket visar att datorn är i viloläge och att hårddisken har slutat snurra) innan du flyttar datorn. Om du flyttar datorn medan hårddisken snurrar kan det skada hårddisken, leda till förlust av data eller göra så att datorn inte startar från hårddisken.

Så här väcker du MacBook Pro:

- Om bildskärmslocket är stängt öppnar du det helt enkelt så väcks datorn.
- Om bildskärmslocket redan är öppet trycker du på strömbrytaren (⏻) eller valfri tangent på tangentbordet.

När du aktiverar datorn igen finns dina program, dokument och inställningar kvar exakt så som du lämnade dem.

Stänga av MacBook Pro

Om du inte tänker använda datorn på en dag eller två bör du stänga av den. Lampan för viloläge lyser tillfälligt medan datorn stängs av.

Gör något av följande om du vill stänga av datorn:

- Välj Apple () > Stäng av från menyraden.
- Tryck på strömbrytaren (⏻) och klicka på Stäng av i dialogrutan.

Om du inte tänker använda MacBook Pro under en längre tid läser du "Viktig information om hantering" på sidan 65, där det finns anvisningar om hur du undviker att batteriet laddas ur.

2

Leva med MacBook Pro

www.apple.com/se/macosex

Mac Hjälp  Mac OS X

MacBook Pro-datorns delar och reglage

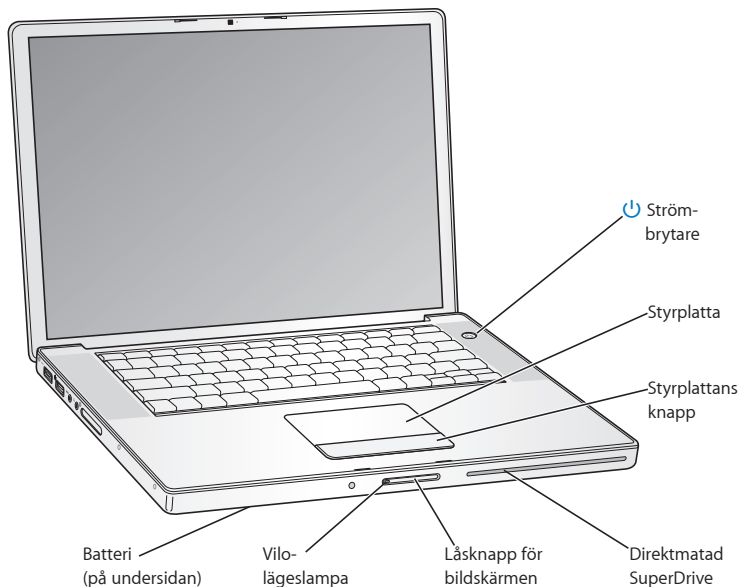



Strömbrytare

Starta och stäng av datorn eller försätt den i vila.

Styrplatta och styrplatteteknapp

Flytta pekaren på skärmen med ett finger på styrplattan, rulla med två fingrar eller bläddra genom dokument med tre fingrar. Knacka lätt med fingertoppen på styrplattan för att klicka eller dubbelklicka. Zooma in eller ut genom att sära eller föra ihop två fingrar. Använd två fingrar till att rotera bilder, med mera.

Direktmatad SuperDrive-enhet

Denna optiska enhet kan läsa och bränna CD- och DVD-skivor av standardformat.

Låsknapp

Tryck in den för att öppna MacBook Pro.

Lampa för viloläge

En vit lampa pulserar när datorn är i viloläge.

Batteri

Kör din MacBook Pro på batteriet när du inte har tillgång till ett eluttag.

Ytterligere funksjoner hos MacBook Pro-datoren

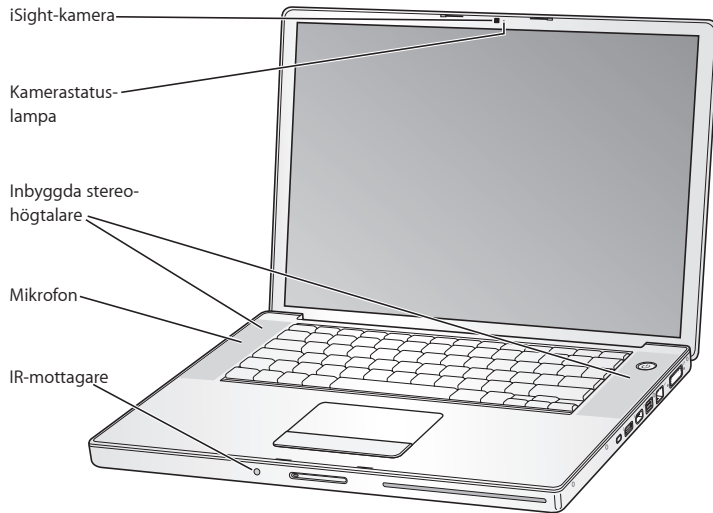

Inbyggd iSight-kamera

Videokonferera med det medföljande programmet iChat AV, ta bilder med Photo Booth eller samla in video med iMovie '08.

Kamerastatuslampa

Kamerastatuslampan lyser grönt när den inbyggda iSight-kameran spelar in.

Inbyggda stereohögtalare

Lyssna på musik, film, spel och andra multimediefiler.

Mikrofon (inbyggd, sitter under högtalargallret)







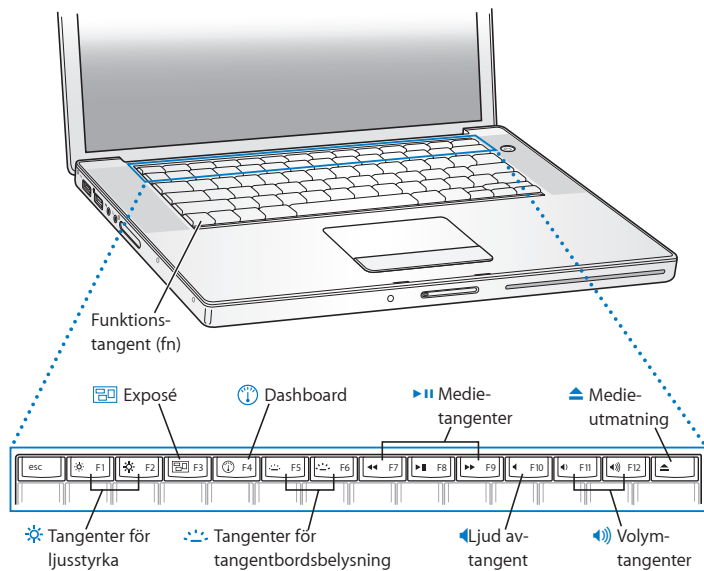

Spela in ljud direkt eller prata med dina vänner via bredband med programmet iChat AV som följer med.

IR-mottagare

Styr Front Row och Keynote på MacBook Pro med fjärrkontrollen Apple Remote (tillval, säljs separat på www.apple.com/swedenstore) från upp till 10 meters håll.

MacBook Pro-datorns tangentbordsfunktioner



	<p>Funktionstangent (fn) Tryck på tangenten för att aktivera anpassade åtgärder som du tilldelat funktions-tangenterna (F1 till F12). Om du vill veta hur du anpassar funktionstangenter väljer du Hjälp > Mac Hjälp från menyraden och gör en sökning efter "funktionstangenter".</p>
	<p>Tangenter för ljusstyrka (F1, F2) Öka (☀️) eller minska (🌑) bildskärmens ljusstyrka.</p>
	<p>Tangent som visar alla fönster i Exposé (F3) Öppna Exposé så kommer du snabbt åt alla öppna fönster.</p>
	<p>Dashboard-tangent (F4) Öppna Dashboard så att du kommer åt dina widgetar.</p>
	<p>Tangenter för tangentbordsbelysning (F5, F6) Öka (🔆) eller minska (🔇) ljusstyrkan för tangentbordsbelysningen.</p>
	<p>Medietangenter (F7, F8, F9) Spola tillbaka (⏮️), spela upp eller pausa (⏸️) eller spola framåt (⏭️) en låt, film eller ett bildspel.</p>
	<p>Ljud av-tangent (F10) Slå av ljudet från de inbyggda högtalarna och hörlursuttaget.</p>
	<p>Volymtangenter (F11, F12) Öka (🔊) eller minska (🔇) volymen på ljudet från de inbyggda högtalarna och hörlursuttaget.</p>
	<p>Utmatningstangent Tryck ner utmatningstangenten och håll den intryckt så matas skivan ut. Du kan också mata ut en skiva genom att dra dess symbol från skrivbordet till papperskorgen.</p>

Portar på MacBook Pro

Vänstra sidan

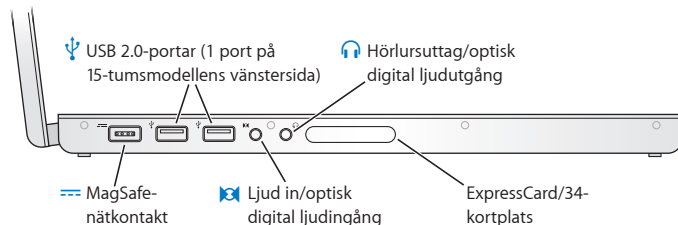

Högra sidan

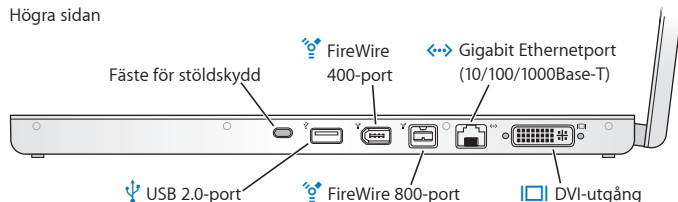



Nätanslutningen MagSafe

Anslut Apple MagSafe-nätadaptern (85 W) för att ladda upp datorns batteri.



Höghastighets-USB 2.0-portar (Universal Serial Bus)

Anslut modem, iPod, mus, tangentbord, skrivare, skivenhet, digitalkamera, styrspak och mer till MacBook Pro. Du kan även ansluta USB 1.1-enheter.



Ljudingång/optisk digital ljudingång

Här ansluter du MacBook Pro till en linjenivåmikrofon eller annan digitalljudutrustning.



Hörlursuttag/optisk digital ljudutgång

Anslut externa högtalare, hörlurar eller digital ljudutrustning.

ExpressCard/34-kortplats

Bygg ut MacBook Pros funktioner med vanliga 34 mm ExpressCard-kort. Du matar ut ett ExpressCard-kort genom att trycka lätt på det så att fjädern aktiveras. Sedan drar du ut det ur kortplatsen.

Fäste för stöldskydd

Förhindra stöld genom att ansluta ett lås och kabel (kan köpas via www.apple.com/se/store).



Två FireWire-portar (FireWire 400 och FireWire 800)

Anslut externa höghastighetsenheter, t.ex. DV-kameror och lagringsenheter.



Gigabit Ethernetport (10/100/1000Base-T)

Anslut till ett höghastighets Ethernetnätverk, ett DSL- eller kabelmodem eller en annan dator. Ethernetporten upptäcker Ethernetenheter automatiskt och kräver inte en Ethernet-direktöverföringskabel.



DVI-port (extern bildskärm)

Anslut till en extern bildskärm eller tv som har en DVI-kontakt, eller använd DVI-till-VGA-adaptern och anslut en VGA-bildskärm.

Använda styrplattan och tangentbordet

Använd styrplattan till att flytta på pekaren och till att rulla, klicka, dubbelklicka och dra. Hur långt pekaren flyttas på skärmen påverkas av hur snabbt du flyttar fingret på styrplattan. Om du vill flytta pekaren en kort bit drar du fingret långsamt på styrplattan. Ju snabbare du drar fingret, desto längre rör sig pekaren. Du kan finjustera accelerationshastigheten och ställa in andra alternativ för styrplattan genom att välja Apple (🍏) > Systeminställningar, klicka på Tangentbord och mus och sedan på Styrplatta.

Här kommer några praktiska tips och kortkommandon för tangentbordet och styrplattan:

- *Delete-tangenten* raderar tecken till höger om markören. När du trycker på backstegstangenten raderas tecken till vänster om markören.
Du kommer åt delete-tangenten genom att hålla ner funktionstangenten (fn) när du trycker på backstegstangenten.
- *Med sekundärklickning*, eller "högerklick", kommer du åt kommandon i kontextmenyer.
Du sekundärklickar genom att placera två fingrar på styrplattan samtidigt som du klickar med styrplatteknyppen. Om styrplatteklickning är aktiverat knackar du bara lätt med två fingrar på styrplattan.

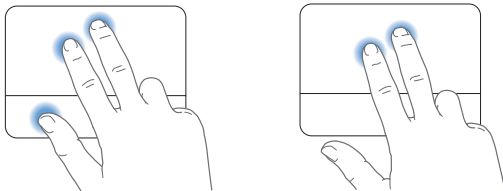

Du kan också sekundärklicka genom att hålla ner kontrolltangenten när du klickar.

- *Med tvåfingersrullning* kan du dra och snabbt rulla uppåt, nedåt eller i sidled i det aktiva fönstret. Det här alternativet är aktiverat som förval.

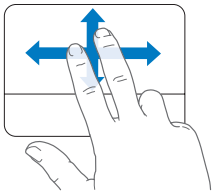

Följande styrplatterörelser fungerar i vissa program, t.ex. Förhandsvisning och iPhoto. Om du vill ha mer information väljer du Hjälp > Mac Hjälp och söker efter "styrplatta":

- *Dra ihop eller isär två fingrar* om du vill zooma in eller ut i PDF-filer, bilder, med mera.

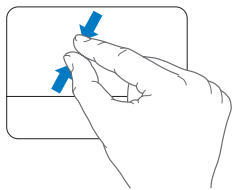
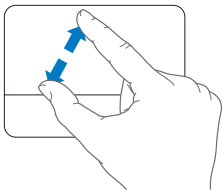

- *Rotera med två fingrar* om du vill rotera bilder, sidor, med mera.
- *Dra med tre fingrar* om du snabbt vill bläddra genom dokument, gå till föregående eller nästa bild, med mera.

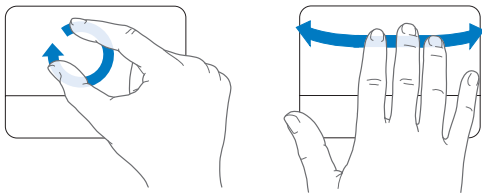

Använda batteriet i MacBook Pro

När MagSafe-nätadaptern inte är ansluten får datorn ström från batteriet. Den tid som du kan använda MacBook Pro med batteriström varierar beroende på vilka program du använder och vilka externa enheter som är anslutna till datorn. Om du stänger av vissa funktioner, som AirPort Extreme och Bluetooth, så sparar du på batteriet.

Om batteriet tar slut medan du arbetar med datorn ansluter du nätadaptern och laddar batteriet. Om du ska byta ut ett urladdat batteri mot ett laddat när datorn inte strömförsörjs av nätadaptern är det bäst att du stänger av datorn och följer anvisningarna på MacBook Prosidan 35.

På batteriet sitter små statuslampor som visar hur mycket laddning som finns i batteriet. Tryck på knappen vid lamporna så lyser lamporna ett ögonblick och visar hur mycket laddning det finns kvar i batteriet. Du kan kontrollera laddningen både när batteriet är monterat i datorn och när det är uttaget.

Viktigt: Om bara en statuslampa blinkar finns det väldigt lite laddning kvar i batteriet. Om ingen lampa lyser är batteriet tomt och datorn startar inte om du inte ansluter nätadaptern. Låt nätadaptern vara ansluten och ladda upp batteriet, eller byt ut det tomma batteriet med ett fulladdat batteri (se sidan 42).

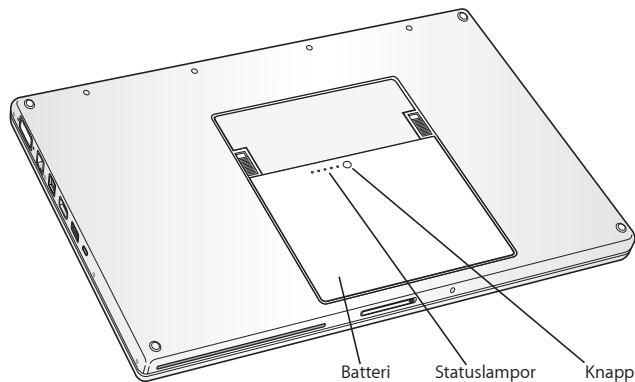

Den återstående batteriladdningen visas även i batterisstatussymbolen (🔋) i menyraden. Den återstående batteriladdning som visas baseras på den aktuella användningen av program, externa enheter och systeminställningar. För att förlänga batteritiden kan du stänga program och koppla bort externa enheter som inte används och justera strömspararinställningarna. Mer information om hur du sparar på batteriet och prestandatips hittar du på adressen www.apple.com/se/batteries/notebooks.html.

Ladda batteriet

När nätadaptern som följde med MacBook Pro är ansluten laddas batteriet, oavsett om datorn är avstängd, aktiverad eller i viloläge. Batteriet laddas dock snabbare om datorn är avstängd eller i viloläge.

Få svar på dina frågor

Mycket mer information om hur du använder MacBook Pro finns i Mac Hjälp på datorn och på Internet på adressen www.apple.com/se/support/macbookpro.

Så här öppnar du Mac Hjälp:

- 1 Klicka på Finder-symbolen i Dock (raden av symboler längst ner på skärmen).



- 2 Klicka på Hjälp-meny i menyraden och gör något av följande:
 - a Skriv en fråga eller ett ord i sökfältet och välj ett ämne från resultatlistan eller visa alla ämnen genom att välja Visa alla resultat.
 - b Välj Mac Hjälp så öppnas Mac Hjälp-fönstret där du kan klicka på länkar eller skriva en sökfråga.

Mer information

Mer information om hur du använder MacBook Pro finns i:

Om du vill lära dig om att	Gör så här
Installera minne	Se kapitel 3, "Förbättra ditt minne", på sidan 33.
Felsöka MacBook Pro om problem uppstår	Se kapitel 4, "Problem? Här finns lösningen!", på sidan 45.
Få service och support för MacBook Pro	Se "Mer information, service och support" på sidan 57 eller besök Apples supportwebbplats på adressen www.apple.com/se/support/macbookpro .
Använda Mac OS X	Besök webbplatsen för Mac OS på www.apple.com/se/macosx . Du kan även öppna Mac Hjälp och söka efter "Mac OS X".
Flytta från en PC till en Mac	Se "How to move to Mac" på www.apple.com/getamac/movetomac .
Använda iLife '08-program	Besök webbplatsen för iLife på www.apple.com/se/ilife , eller öppna ett iLife '08-program, gå till programhjälp och skriv in fråga i sökfältet.
Ändra systeminställningar	Öppna Systeminställningar genom att välja Apple (🍏) > Systeminställningar, eller sök efter "systeminställningar" i Mac Hjälp.
Använda styrplattan	Experimentera med gester inuti olika program så upptäcker du vilka funktioner som stöds. Sök efter "styrplatta" i Mac Hjälp eller öppna Systeminställningar och klicka på Tangentbord och mus och sedan på Styrplatta.
Använda iSight-kameran	Sök efter "iSight" i Mac Hjälp
Använda trådlös AirPort Extreme-teknik	Besök supportsidan för AirPort på www.apple.com/se/support/airport . Du kan också öppna Mac Hjälp och söka efter "AirPort".

Om du vill lära dig om att	Gör så här
Använda trådlös Bluetooth-teknik	Besök supportsidan för Bluetooth på www.apple.com/se/support/bluetooth . Du kan också öppna programmet Bluetooth Filöverföring (i mappen Verktögsprogram i mappen Program) och välj Hjälp > Bluetooth Hjälp.
Ta hand om batteriet	Sök efter "batteri" i Mac Hjälp.
Ansluta en skrivare	Sök efter "skrivare" i Mac Hjälp.
FireWire- och USB-anslutningar	Sök efter "USB" eller "FireWire" i Mac Hjälp,
Ansluta till Internet	Sök efter "Internet" i Mac Hjälp.
Ansluta en extern skärm	Sök efter "bildskärmsport" i Mac Hjälp.
Apple Remote (säljs separat på www.apple.com/store)	Sök efter "fjärrkontroll" i Mac Hjälp.
Front Row	Sök efter "Front Row" i Mac Hjälp.
Bränna en CD eller DVD	Sök efter "bränna" i Mac Hjälp.
Teknisk information	Besök sidan för teknisk information på support.apple.com/specs eller öppna Systeminformation, genom att välja Apple (🍏) > Om den här datorn från menyraden och sedan klicka på Mer info.
Nyheter från Apple, program som kan hämtas och webbkataloger med program och maskinvara	Besök Apples webbplats på www.apple.com/se .
Anvisningar, teknisk support och handböcker för Apple-produkter	Besök Apples supportwebbplats på www.apple.com/se/support .

3

Förbättra ditt minne

www.apple.com/se/store

Mac Hjälp 🔍 RAM

Det här kapitlet innehåller information och anvisningar för installation av extra minne och för att ta bort och ersätta batteriet i MacBook Pro.

Datorn har två minneskortplatser som du kommer åt genom att ta bort minnesluckan i batterifacket. MacBook Pro levereras med minst 2 gigabyte (GB) MHz DDR2-SDRAM-minne (Double Data Rate, Synchronous Dynamic Random-Access Memory) installerat. Båda minneskortplatserna hanterar SDRAM-moduler som uppfyller följande krav:

- Formatet DDR SO-DIMM (Double Data Rate Small Outline Dual Inline Memory Module)
- 1,25 tum eller mindre
- 1 GB eller 2 GB
- 200 stift
- RAM-minne av typen PC2-5300 DDR2 667 MHz

Du kan lägga till två stycken minnesmoduler i storleken 2 GB för maximalt upp till 4 GB totalt minne.

VARNING: Apple rekommenderar att du låter en Apple-certifierad tekniker installera minne. I informationen som följde med datorn kan du läsa om hur du kontaktar Apple för hjälp. Om du försöker installera minne själv och datorn skulle skadas täcks inte skadorna av garantin.

Installera mer minne

För att kunna installera minne måste du ta bort batteriet. Nedan får du anvisningar om hur du tar bort batteriet, lägger till minne och sätter tillbaka batteriet.

Steg 1: Plocka ur batteriet.

- 1 Stäng av MacBook Pro. Koppla loss nätadaptern, Ethernetkabeln och alla andra kablar som är anslutna till datorn, detta för att förhindra att datorn skadas.

VARNING: Var försiktig när du hanterar batteriet. Se informationen om batterisäkerhet på sidan 64.

- 2 Lägg MacBook Pro uppochner och leta reda på batterispärrarna på var sida om batteriet. Lossa båda batterispärrarna. Batteriet ska glida upp lite grand. Lyft ut batteriet.

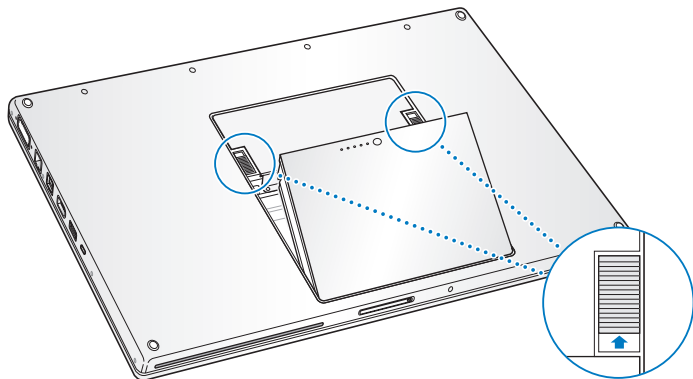

VARNING: Datorns inre delar kan vara varma. Om du har använt MacBook Pro nyligen bör du vänta 10 minuter innan du fortsätter så att de inre delarna hinner svalna.

Steg 2: Installera minne.

- 1 Lossa skruvarna som håller fast minnesluckan med en stjärnskruvmejsel av storlek 00 och ta bort luckan från datorns batterifack. Beroende på vilken modell du har av MacBook Pro kan det vara tre eller fyra skruvar.

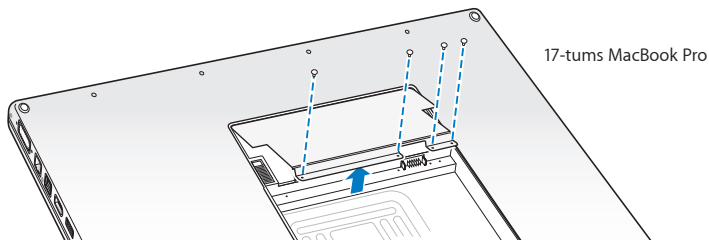
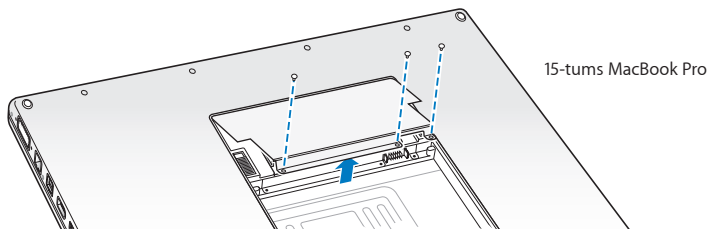

2 Ladda ur eventuell statisk elektricitet genom att röra vid en metallyta inuti datorn.

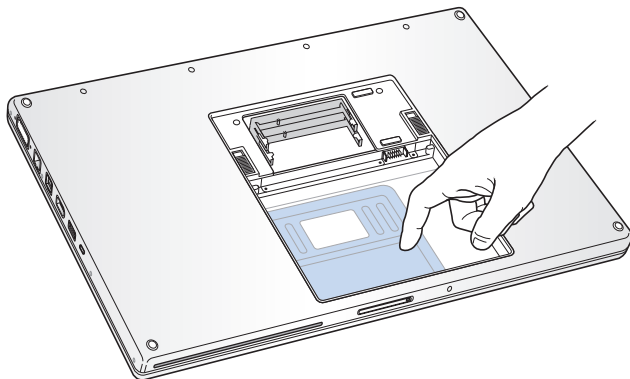

- 3 Om du behöver ta ut ett minneskort som redan är installerat i kortplatsen så viker du ut utflikarna i kortplatsen bort från skårorna i minneskortet. Minnet ska glida upp lite grand. Lyft upp minneskortet i 25 graders vinkel och dra försiktigt ut det ur minneskortplatsen.

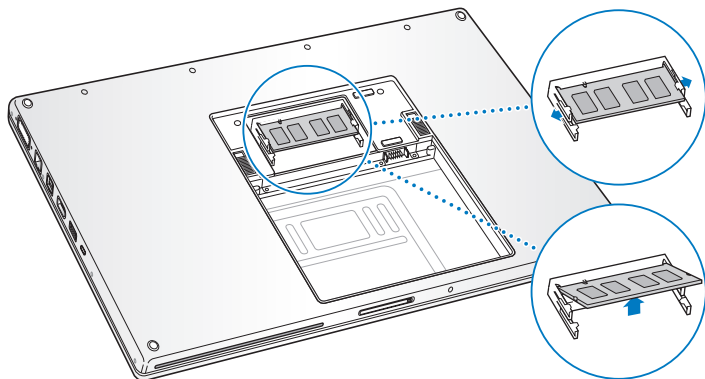

- 4 Sätt i minneskortet i 25 graders vinkel. Passa in kortets skåra i utbyggnadskortplatsen och skjut in kortet i kortplatsen tills den guldfärgade kanten nästan inte syns. Tryck sedan in minneskortet i minneskortplatsen och kontrollera att det sitter. Du kan känna ett visst motstånd.

- 5 För försiktig isär minneskortplatsens flikar och tryck ner minneskortet tills de två spärrarna på kortets sidor snäpper på plats.

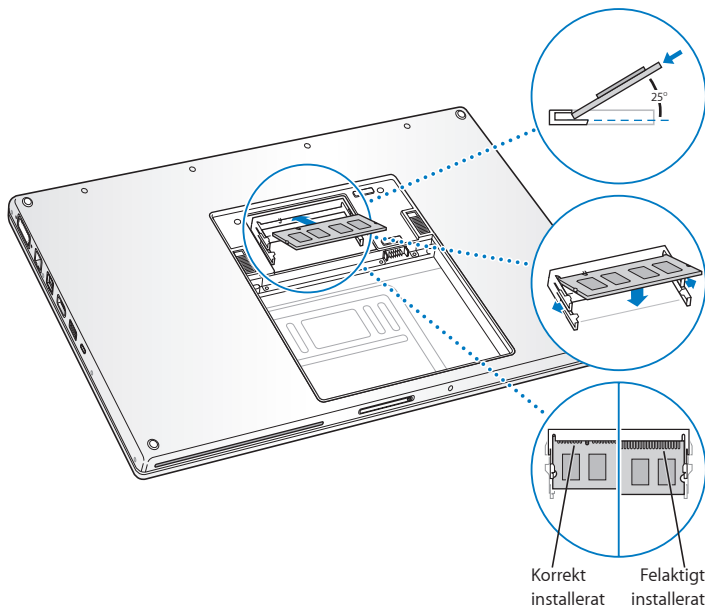

Obs! Kontrollera att minneskortet har installerats i enlighet med illustrationen med guldkanten nästan helt instucken i kontakten.

- 6 Sätt i eventuellt ytterligare minne i den andra minneskortplatsen.
- 7 Sätt tillbaka minnesluckan och se till att den ligger plant innan du drar åt skruvarna.

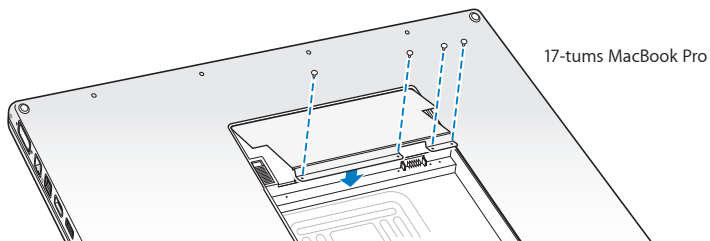
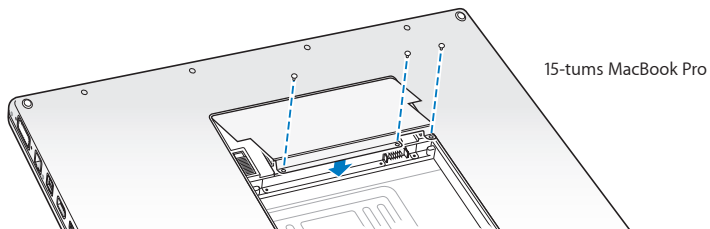

Steg 3: Sätt tillbaka batteriet.

- 1 Placera batteriets nedre kant i batterifacket. Tryck försiktigt in batteriets övre kant tills batterispärrarna snäpper på plats.

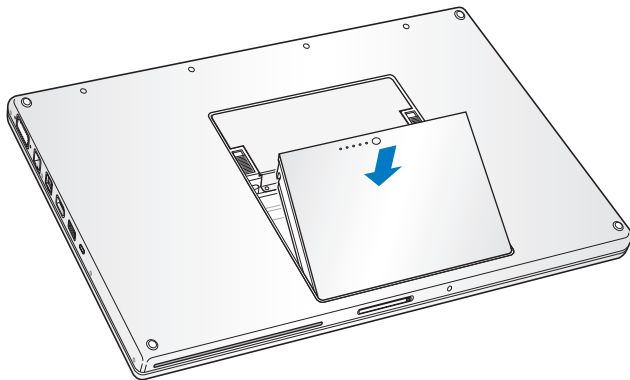

- 2 Anslut nätsladden, modemkabeln och alla andra kablar som var anslutna till datorn.

Kontrollera om MacBook Pro hittar det nya minnet

När du har installerat mer minne i MacBook Pro bör du kontrollera att datorn kan identifiera det nya minnet.

Så här kontrollerar du datorns minne:

- 1 Slå på datorn.
- 2 När skrivbordet i Mac OS X visas väljer du Apple () från menyraden och sedan Om den här datorn.

Total mängd minne utgörs av det minne som levererades med datorn plus det nya minnet som du installerat. Om du vill ha mer utförlig information om minnet som finns installerat i datorn öppnar du Systeminformation genom att klicka på Mer info och därefter på Minne.

Om MacBook Pro inte känner igen minnet eller inte startar på rätt sätt kontrollerar du att minnet du installerat är kompatibelt med datorn och att det har installerats på rätt sätt.

4

Problem? Här finns lösningen!

www.apple.com/se/support

Mac Hjälp  hjälp

Ibland kan du stöta på problem när du arbetar med MacBook Pro. Läs vidare så hittar du lösningar som du kan pröva när du har problem. Du kan också hitta mer information om felsökning i Mac Hjälp och på supportwebbplatsen för MacBook Pro på adressen www.apple.com/se/support/macbookpro.

Om du får problem att arbeta med datorn finns det oftast enkla och snabba lösningar. Försök komma ihåg vilka omständigheter som ledde fram till problemet. Om du antecknar vad du gjorde innan problemet uppstod kan du enklare begränsa antalet möjliga orsaker och sedan hitta lösningen på problemet. Anteckna följande:

- Programmet som du använde när problemet uppstod. Problem som inträffar när ett visst program används kan bero på att det programmet inte är kompatibelt med Mac OS-versionen som du använder.
- Nystallerad programvara, särskilt om den lagt in filer i systemmappen.
- Nystallerad maskinvara, t.ex. extra minne eller en extern enhet.

Problem som gör att du inte kan använda MacBook Pro

Om MacBook Pro inte reagerar på kommandon eller om pekaren inte rör sig

I sällsynta fall kan ett program låsa sig på skärmen. Du kan avsluta program som låst sig i Mac OS X och spara dina dokument i andra öppna program utan att starta om datorn.

Så här tvångsavslutar du ett program:

- 1 Tryck på tangenterna kommando (⌘), alternativ (⇧) och escape eller välj Apple () > Tvångsavsluta från menyraden.

Dialogrutan Tvångsavsluta visas med programmet markerat.

2 Klicka på Tvångsavsluta.

Programmet avslutas men övriga program förblir öppna.

Om det behövs kan du även starta om Finder i den här dialogrutan.

Spara sedan alla dokument i öppna program och starta om datorn så att du kan vara säker på att alla problem är lösta.

Om du inte kan tvångsavsluta programmet stänger du av datorn genom att trycka och hålla ner strömbrytaren (⏻) i några sekunder tills datorn stänger av sig själv. Vänta tio sekunder och slå sedan på datorn igen.

Om samma problem uppstår ofta väljer du Hjälp > Mac Hjälp från menyraden överst på skärmen. Sök t.ex. efter ordet "låser" så får du veta vad du ska göra om datorn låser sig eller inte svarar.

Om problemet bara uppstår när du använder ett viss program kontrollerar du med programtillverkaren om programmet är kompatibelt med din dator. Support- och kontaktinformation för de program som följer med datorn hittar du på adressen www.apple.com/se/guide.

Om du vet att ett program är kompatibelt kan du behöva installera om datorns systemprogramvara. Se "Installera om programvaran som följde med MacBook Pro" på sidan 56.

Om MacBook Pro låser sig vid start eller ett blinkande frågetecken visas på bildskärmen, eller om bildskärmen är svart och vilolägeslampan lyser med ett stadigt sken (vilket innebär att datorn inte är i viloläge)

Det blinkande frågetecknet innebär vanligtvis att datorn inte kan hitta systemprogrammen på hårddisken eller andra enheter som är anslutna till datorn.

- Vänta några sekunder. Om datorn inte startar inom en liten stund slår du av den genom att trycka och hålla ner strömbrytarknappen (⏻) i ungefär 8-10 sekunder. Koppla från alla externa tillbehör och prova att starta om genom att trycka på strömbrytarknappen (⏻) medan du håller ner alternativtangenter. När datorn startar klickar du först på hårddisksymbolen och sedan på högerpilen. Efter att datorn har startat öppnar du Systeminställningar och klickar på Startskiva. Markera en Mac OS X-systemmapp på hårddisken.
- Om det inte fungerar kan du försöka reparera hårddisken med hjälp av Skivverktyg.
 - Mata in skivan Mac OS X Install Disc 1 i datorn.
 - Starta om datorn och håll ner C-tangenten när datorn startar om.
 - Välj Verktyg från menyraden och sedan Öppna Skivverktyg. När Skivverktyg öppnas följer du anvisningarna i panelen Skivkontroll och ser om Skivverktyg kan reparera skivan.

Om det inte hjälper att använda Skivverktyg kan du behöva installera om systemprogrammen. Se "Installera om programvaran som följde med MacBook Pro" på sidan 56.

Om MacBook Pro inte går att slå på eller inte startar

Prova med följande förslag i tur och ordning tills datorn går att slå på:

- Kontrollera att nätadaptern är ansluten till datorn och till ett fungerande eluttag. Använd bara den 85 W MagSafe-nätadapter som levererades tillsammans med datorn. Om nätadaptern slutar ladda och statuslampan på MagSafe-kontakten inte tänds när du ansluter nätsladden kan du försöka återställa nätadaptern genom att dra ut kontakten och sedan återansluta den eller prova med ett annat eluttag.
- Kontrollera om batteriet behöver laddas. Tryck på den lilla knappen på batteriet. Du bör se en till fyra lampor som lyser och visar batteriets laddningsnivå. Om bara en batterilampa blinkar låter du nätadaptern ladda batteriet tills åtminstone den lampan lyser med fast sken.
- Om problemet finns kvar återställer du datorns strömhanterare genom att ta loss nätadapter, plocka ur batteriet och hålla ner strömbrytaren (⏻) i minst fem sekunder.
- Om du nyligen installerade mer minne eller någon annan inre del kontrollerar du att den är ordentligt installerad och att den fungerar med datorn. Prova om datorn startar om du plockar ut det nya minnet och installerar det gamla igen (se "Installera mer minne" på sidan 35).
- Starta datorn med strömbrytaren (⏻) och tryck omedelbart ner tangenterna kommando (⌘), alt (⌥), P och R samtidigt tills du hör startljudet en andra gång. Detta återställer parameter-RAM-minnet (PRAM).
- Om du fortfarande inte kan starta datorn, se MacBook Pro "Mer information, service och support" på sidan 57 för information om hur du kontaktar Apple för service.

Om bildskärmen plötsligt blir svart eller om MacBook Pro låser sig

Försök att starta om datorn.

- 1 Koppla loss alla enheter som är anslutna till MacBook Pro utom nätadaptern.
- 2 Starta om datorn genom att trycka på strömbrytaren (⏻).
- 3 Låt batteriet laddas upp till minst tio procent innan du ansluter några externa enheter och fortsätter att arbeta.

Klicka på batteristatussymbolen i menyraden (🔋) så får du veta hur mycket batteriet har laddats.

Dessutom kan bildskärmen dämpas om du har strömspararfunktioner inställda för batteriet.

Om du har glömt ditt lösenord

Du kan nollställa ditt administratörlösenord och lösenord för alla andra konton.

- 1 Mata in Mac OS X Install Disc 1. Starta sedan om datorn och håll nere C-tangenten samtidigt som den startar.
- 2 Välj Verktyg > Återställ lösenord från menyraden och följ anvisningarna som visas på skärmen.

Om du har problem med att mata ut en skiva

- Avsluta aktiva program som kanske använder skivan och försök igen. Om det inte fungerar startar du om datorn och trycker omedelbart ned styrplatteteknappen och håller den nedtryckt.

Använda Apple Hardware Test

Om du misstänker att du har problem med maskinvaran i MacBook Pro kan du använda programmet Apple Hardware Test. Det hjälper till att undersöka om det verkar vara fel på någon av datorkomponenterna, t.ex. minnet eller processorn.

Så här använder du Apple Hardware Test:

- 1 Koppla från alla externa enheter från datorn utom nätadaptern.
Om du har en Ethernetkabel ansluten så kopplar du loss den.
- 2 Starta om datorn och håll ner D-tangenten när datorn startar om.
- 3 Markera ditt språk när dialogrutan för att välja språk visas i Apple Hardware Test.
- 4 Tryck på returtangenten eller klicka på höger piltangent.
- 5 När huvudfönstret för Apple Hardware Test visas (efter ca 45 sekunder) följer du anvisningarna på skärmen.
- 6 Om Apple Hardware Test upptäcker ett problem visas en felkod. Skriv ner felkoden innan du söker assistans. Om Apple Hardware Test inte upptäcker några maskinvarufel kan problemet vara programvarurelaterat.

Mer information om Apple Hardware Test finns i filen Om Apple Hardware Test på skivan Mac OS X Install Disc 1.

Problem med Internetanslutning

På datorn finns programmet Inställningsassistent som hjälper dig att ställa in Internetanslutningen. Öppna Systeminställningar och klicka på Nätverk. Klicka på knappen "Hjälp mig" så öppnas inställningsassistenten för nätverk.

Om din Internetanslutning trasslar kan du prova med stegen för din anslutningstyp i det här avsnittet eller använda Nätverksdiagnos.

Så här använder du Nätverksdiagnos:

- 1 Välj Apple (🍏) > Systeminställningar.
- 2 Klicka på Nätverk och sedan på "Hjälp mig".
- 3 Klicka på Diagnos så öppnas Nätverksdiagnos.
- 4 Följ sedan anvisningarna på skärmen.

Om Nätverksdiagnos inte kan lösa problemet kan problemet bero på Internetleverantören som du försöker ansluta till, en extern enhet som du använder för anslutning till Internetleverantören, eller den servern som du försöker ansluta till. Du kan prova följande.

Internetanslutningar via DSL- eller kabelmodem eller lokala nätverk

Kontrollera att alla modemkablar är ordentligt inkopplade, kontrollera att modemmet får ström och att både kabeln mellan modemmet och datorn samt kabeln mellan modemmet och vägguttaget är inkopplade i bägge ändar. Kontrollera även kablar och strömförsörjning till hubbar, switchar och routrar.

Stäng av och slå på modemmet och återställ det

Slå av DSL- eller kabelmodemet några minuter och slå sedan på det igen. Vissa leverantörer rekommenderar att du kopplar loss modemets nätsladd. Om modemmet har en återställningsknapp kan du trycka på den innan du slår av och på strömmen eller efteråt.

Viktigt: Anvisningar om modem gäller inte för dem som ansluter via nätverk. I ett lokalt nätverk finns det ofta utrustning som hubbar, switchar, routrar och kopplingspaneler som DSL- och kabelmodemanvändare inte behöver. Om du arbetar i ett lokalt nätverk bör du i första hand tala med din nätverksadministratör, inte med Internetleverantören.

PPPoE-anslutningar

Om du inte kan ansluta till din Internetleverantör via PPPoE (Point to Point Protocol over Ethernet) kontrollerar du att du har fyllt i rätt uppgifter i inställningspanelen Nätverk.

Så här kontrollerar du nätverksinställningarna:

- 1 Välj Apple (🍏) > Systeminställningar.
- 2 Klicka på Nätverk.
- 3 Klicka på lägg till-knappen (+) nertill i listan med nätverksanslutningstjänster och välj PPPoE från popupmenyn Gränssnitt.
- 4 Välj ett gränssnitt för PPPoE-tjänsten från popupmenyn Ethernet. Välj Ethernet om du ansluter till ett fast nätverk, eller AirPort om du ansluter till ett trådlöst nätverk.
- 5 Ange uppgifterna du fått från din Internetleverantör, exempelvis användarnamn, lösenord och PPPoE-tjänstenamn (om din Internetleverantör kräver det).
- 6 Klicka på Utför för att aktivera inställningarna.

Nätverksanslutningar

Kontrollera att Ethernetkabeln är ordentligt ansluten till datorn och till nätverket. Kontrollera kablar och strömförsörjning till hubbar, switchar och routrar.

Om du försöker ställa in två eller flera datorer att dela på en anslutning måste du kontrollera att nätverket är korrekt inställt för detta. Du måste känna till om din Internetleverantör tillhandahåller en eller flera IP-adresser, en för varje dator.

Om leverantören bara delar ut en enda IP-adress måste du använda en router för att dela uppkopplingen. Routern kan dela en anslutning med hjälp av tjänster som NAT (Network Address Translation) eller "IP masquerading". Leta efter inställningsinformation i dokumentationen som följde med routern, eller fråga personen som ställde in nätverket. AirPort-basstationen kan användas till att dela en IP-adress mellan flera datorer. Information om hur du använder en AirPort-basstation finns i Mac Hjälp. Du kan också besöka Apples webbplats för AirPort Extreme på adressen www.apple.com/se/support/airport.

Om du inte kan lösa problemet med hjälp av dessa steg bör du kontakta din Internetleverantör eller nätverksadministratör.

Problem med trådlös kommunikation via AirPort Extreme

Om du har problem med trådlöst nätverk via AirPort Extreme

- Kontrollera att datorn eller nätverket som du försöker ansluta till fungerar och har en trådlös anslutningspunkt.
- Se till att du har ställt in programmet enligt anvisningarna som följde med basstationen eller anslutningspunkten.
- Kontrollera att datorn befinner sig inom räckvidden för den andra datorn eller nätverkets trådlösa basstation. Om det finns elektronisk utrustning eller metallföremål i närheten kan räckvidden minska. Du kan prova med att flytta på datorn och se om det hjälper.
- Kontrollera AirPort-statussymbolen (📶) i menyraden. Upp till fyra streck visar signalstyrkan. Om du inte ser några streck provar du med att byta plats.

- Läs mer i AirPort Hjälp som du hittar om du väljer Hjälp > Mac Hjälp och sedan väljer Bibliotek > AirPort Hjälp från menyraden. Läs också anvisningarna som följde med den trådlösa enheten för mer information.

Hålla programvaran uppdaterad

Du kan ansluta till Internet och automatiskt hämta och installera de senaste kostnadsfria programversionerna, drivrutinerna och andra förbättringar från Apple.

När du är ansluten till Internet kontrollerar Programuppdatering om det finns några uppdateringar för datorn. Du kan ställa in datorn så att den regelbundet söker efter nya uppdateringar, så att du sedan kan hämta och installera uppdaterad programvara.

Så här kontrollerar du om det finns uppdateringar:

- 1 Välj Apple (🍏) > Systeminställningar.
- 2 Klicka på symbolen Programuppdatering och följ anvisningarna på skärmen.
 - Om du vill ha mer information söker du efter "Programuppdatering" i Mac Hjälp.
 - Den senaste informationen om Mac OS X hittar du på www.apple.com/se/macosex.

Installera om programvaran som följde med MacBook Pro

Använd programinstallationssskivorna som följde med din dator när du vill installera om Mac OS X eller program som följde med datorn.

Viktigt: Apple rekommenderar att du säkerhetskopierar data på hårddisken innan du installerar om programvaran. Apple har inget ansvar för förlorade data.

Installera Mac OS X och program

Så här installerar du Mac OS X och programmen som följde med datorn:

- 1 Säkerhetskopiera viktiga filer.

Eftersom alternativet Radera och installera raderar hårddisken, bör du göra säkerhetskopiering av viktiga filer innan du installerar Mac OS X och andra program.

- 2 Se till att nätadaptern är ansluten till datorn och till ett eluttag och att lampan lyser.

- 3 Mata in skivan Mac OS X Install Disc 1 som följde med datorn.

- 4 Dubbelklicka på Install Mac OS X and Bundled Software. Om du bara vill installera programmen som följde med datorn dubbelklickar du på Install Bundled Software Only.

Obs! Om du vill installera iCal, iChat AV, iSync, iTunes, Safari och iLife '08-programmen dubbelklickar du på "Install Mac OS X and Bundled Software".

- 5 Följ sedan anvisningarna på skärmen.

- 6 Efter att du valt målenhet för installationen fortsätter du att följa anvisningarna på skärmen. Datorn kanske startar om och ber dig mata in nästa installationskiva för Mac OS X.

Obs! Vill du återställa Mac OS X till de ursprungliga fabriksinställningarna klickar du på Alternativ i panelen Välj målplats i installeraren och väljer Radera och installera.

Mer information, service och support

MacBook Pro innehåller inga delar som användaren själv kan utföra service på, med undantag av minnet. Om datorn behöver service tar du med den till ett auktoriserat Apple-serviceställe eller kontaktar Apple för hjälp. Mer information om MacBook Pro finns på Internet, i Mac Hjälp, Systeminformation och Apple Hardware Test.

Resurser på Internet

Du hittar information om service och support på adressen www.apple.com/se/support. Välj land från popupmenyn. Du kan söka i AppleCare Knowledge Base, leta efter programuppdateringar eller få hjälp i Apples olika diskussionsgrupper.

Hjälp på datorn

Du kan leta efter svar på dina frågor, liksom anvisningar och felsökningsinformation, i Mac Hjälp. Välj Hjälp > Mac Hjälp.

Systeminformation

Du får information om datorn i Systeminformation. Där får du bland annat veta vilken maskin- och programvara som installerats, datorns serienummer och operativsystem och hur mycket minne datorn har. Du öppnar Systeminformation genom att välja Apple (🍏) > Om den här datorn från menyraden och klicka på Mer info.

Service och support från AppleCare

MacBook Pro levereras med 90 dagars teknisk support och ett års reparationsgaranti för maskinvara hos ett auktoriserat Apple-reparationscenter så som ett Apple-auktoriserat serviceställe eller en av Apples butiker. Genom att köpa AppleCare Protection Plan kan du förlänga service- och supportperioden. Vill du ha mer information kan du besöka www.apple.com/se/support/products eller den webbplats som anges för ditt land nedan.

Om du behöver assistans kan AppleCares personal ge dig hjälp per telefon med att installera och starta program samt med grundläggande felsökning. Ring närmaste supportcenter (kostnadsfritt de första 90 dagarna). Ha information om datorns inköpsdatum och serienummer till hands när du ringer.

Obs! Din rätt till 90 dagars kostnadsfri telefonassistans börjar vid inköpsdatumet. Telefonavgifter kan tillkomma..

Land	Telefonnummer	Webbplats
Sverige	+ 46 0771 19 95 19	www.apple.com/se/support
Danmark	+ 45 7010 20 07	www.apple.com/dk/support
Finland	+ 358 0800 96162	www.apple.com/fi/support
Nederländerna	+ 31 0900 7777 703	www.apple.com/nl/support
Norge	+ 47 815 00 158	www.apple.com/no/support

Telefonnumren gäller med förbehåll för ändringar och lokala telefonavgifter kan tillkomma. En fullständig lista finns på webben:

www.apple.com/contact/phone_contacts.html

Hitta datorns serienummer

Så här hittar du datorns serienummer:

- Välj Apple (🍏) > Om den här datorn från menyraden. Klicka på versionsnumret under orden "Mac OS X" så kan du bläddra fram Mac OS X-versionsnumret, byggversion och serienummer.
- Klicka på Finder-symbolen och öppna /Program/Verktogsprogram/Systeminformation. Klicka på Maskinvara i kolumnen Innehåll.
- Om du tar bort batteriet hittar du datorns serienummer inuti batterifacket. Information om hur du tar bort batteriet finns i avsnittet på sidan 35.

5

Sist, men inte minst

www.apple.com/se/environment

Mac Hjälp  ergonomi

För att skydda både dig själv och din utrustning bör du följa dessa anvisningar när du rengör och hanterar MacBook Pro så att du kan arbeta tryggt och säkert. Ha alltid dessa anvisningar tillgängliga som referens.

Viktig säkerhetsinformation

VARNING: Om du inte följer dessa säkerhetsinstruktioner kan eld, elektriska stötar eller andra skador uppstå.

Undvik vatten och fuktiga utrymmen Använd eller förvara inte datorn i närheten av vätska, som t.ex. dryck, tvätthoar, badkar, dushkabiner, och så vidare. Skydda datorn mot fukt och våt väderlek som regn, snö och dimma.

Hantera din MacBook Pro Placera datorn på en plan, stabil arbetsyta så att tillräckligt med luft kan cirkulera runt och under datorn. Arbeta inte med datorn placerad på en kudde eller något annat mjukt föremål eftersom ventilationsöppningarna kan täckas för. Lägg aldrig något på tangentbordet när du arbetar med datorn. Tryck aldrig in föremål i ventilationsöppningarna.

Undersidan på datorn kan bli väldigt varm vid normal användning. Om du har datorn i knät och den blir obehagligt varm placerar du den på en plan, stabil yta istället.

Använda MagSafe-nätadaptern (85 W) Se till att nätkontakten eller nätsladden är ordentligt ansluten till nätadaptern innan du ansluter adaptern till ett eluttag. Använd bara nätadaptern som följde med MacBook Pro eller en Apple-auktoriserad nätadapter som är kompatibel med datorn. Vanlig datoranvändning kan göra att nätadaptern blir väldigt varm. Anslut alltid nätadaptern direkt till ett eluttag eller placera den fritt på golvet så att luft kan cirkulera runt den.

Koppla från nätadaptern och alla anslutna kablar samt plocka ur batteriet om:

- Du vill lägga till minne.
- Du vill rengöra datorns hölje (följ anvisningarna på sidan 66).
- Nätsladden eller -kontakten är sliten eller skadad.
- Datorn eller nätadaptern utsätts för regn, extrem fuktighet eller du råkar spilla vätska på datorn.
- Datorn eller nätadaptern har tappats, höljet blivit skadat eller du tror att datorn behöver servas eller repareras.

MagSafe-nätadapterkontakten på datorn innehåller en magnet som kan radera data på ett bankkort, en iPod, eller annan enhet. Skydda dina data genom att inte placera dessa eller andra föremål eller enheter som är känsliga för magnetism närmare än 2,5 cm från kontakten.

Om det kommer in skräp i MagSafe-kontakten tar du försiktigt bort det med en torr bomullspinne.

Hantera batteriet Försök aldrig ta isär, förstöra eller bränna upp batteriet. Utsätt det inte heller för stötar eller temperaturer högre än 100 °C. Sluta att använda batteriet om det verkar skadat på något sätt. Batteriet i produkten får endast ersättas med ett batteri som är godkänt av Apple. Lämna det gamla batteriet till återvinning.

Undvika hörselskador Din hörsel kan ta skada om du använder hörlurar på hög volym. Det finns risk att du vänjer dig vid för hög volym. Det kan leda till hörselskador trots att du upplever volymen som normal. Om det ringer i öronen eller om du upplever andras tal som dämpat bör du sluta använda hörlurar och kontrollera din hörsel. Ju högre volym, desto mindre tid tar det innan hörseln påverkas. Hördelexperter rekommenderar att du skyddar hörseln genom att:

- Begränsa tiden som du använder hörlurar på hög volym.
- Undvika att höja volymen för att stänga ute buller i omgivningen.
- Sänka volymen om du inte kan höra personer som pratar intill dig.

Högriskmiljöer Den här datorn är inte avsedd att användas vid drift av kärnkraftverk, flygplansnavigering eller kommunikationssystem, flygtrafikledning, eller för något annat ändamål där ett systemfel kan orsaka dödsfall, personskador eller allvarliga miljöskador.

Information om lasern i optiska skivenheter

VARNING: Installera och använd alltid utrustningen enligt anvisningarna i handboken som följde med den.

Den optiska skivenheten i datorn innehåller en laser som är ofarlig vid normal användning, men som kan skada ögonen om den monteras isär. För din egen säkerhet bör du anlita ett Apple-aktoriserat serviceställe om utrustningen behöver repareras.

Viktig information om hantering

ANMÄRKNING: Om du inte följer dessa hanteringsanvisningar kan du skada MacBook Pro eller annan egendom.

Slå på MacBook Pro Slå aldrig på datorn om inte alla in- och utvändiga delar sitter på plats. Att arbeta med datorn när delar saknas kan vara farligt och skada datorn.

Bära MacBook Pro Om du bär datorn i en väska eller portfölj måste du se till att det inte finns några lösa föremål (exempelvis gem eller mynt) i väskan som kan komma in i datorn genom ventilationsöppningarna eller öppningen för den optiska enheten, eller fastna i någon port. Undvik också att placera magnetiskt känsliga föremål i närheten av MagSafe-nätkontakten.

Använda kontakter och portar Tvinga aldrig in en kontakt i en port. När du ansluter en enhet ser du till att det inte finns skräp i porten, att kontakten passar till porten och att du har placerat kontakten rätt i förhållande till porten.

Använda den optiska enheten SuperDrive-enheten i MacBook Pro fungerar med skivor av standardformatet 12 cm. Oregelbundet formade skivor eller skivor som är mindre än 12 cm stöds inte.

Förvara MacBook Pro Om du inte ska använda datorn under en längre tid bör du förvara den på ett svalt ställe, runt 22 °C, och ladda ur batteriet till 50 procent. Om du inte tänker använda datorn på mer än fem månader bör du ladda ur batteriet till ungefär 50 procent och ta ut det ur datorn. För att bevara batteriets kapacitet bör du ladda upp det till 50 procent ungefär var sjätte månad.

Rengöra MacBook Pro När du ska rengöra höljet på datorn och dess komponenter slår du först av datorn, tar loss nätadaptern och plockar ut batteriet. Rengör sedan datorns utsida med en fuktad, mjuk, luddfri trasa. Se till att fukt inte tränger in i några öppningar. Spraya inte vätska direkt på datorn. Använd inte spray, lösningsmedel eller rengöringsmedel som innehåller slipmedel eftersom de kan skada ytskiktet.

Rengöra MacBook Pro-bildskärmen När du ska rengöra skärmen slår du först av datorn, tar loss nätadaptern och plockar ut batteriet. Fukta sedan den rengöringsduk som följer med datorn med enbart vatten och torka av skärmen. Spraya inte vätska på skärmen.

Arbeta bekvämt

Här får du några tips om hur du skapar en ergonomiskt bra arbetsplats.

Tangentbord och styrplatta

När du använder tangentbordet och styrplattan bör du sitta så att du inte spänner axlarna. Vinkeln mellan över- och underarmen ska vara något större än rät. Håll handen och handleden rakt utsträckt.

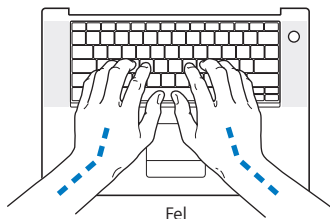
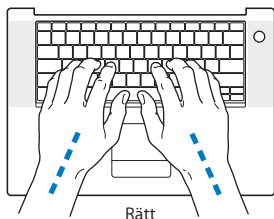

Tryck lätt när du skriver eller använder styrplattan. Försök att låta bli att spämma händer och fingrar när du arbetar. Håll inte tummarna under handflatorna.

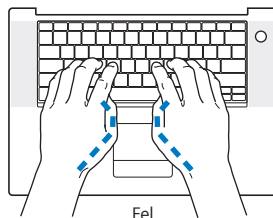
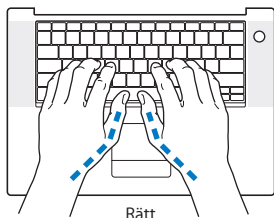

Byt handställning ofta så att du inte blir trött i handlederna. En del datoranvändare kan drabbas av värk i händer, handleder eller armar efter flera timmars arbete utan paus. Om du får ihållande värk eller obehagskänslor i händer, handleder eller armar bör du uppsöka läkare.

Extern mus

Om du arbetar med en mus placerar du den i samma höjd som tangentbordet inom bekvämt avstånd.

Stol

Använd en justerbar stol som ger stöd åt nedre delen av ryggen. Sitt så att låren är parallella med golvet och ha båda fötterna i golvet eller på en fotplatta. Ryggstödet ska stödja nedre delen av din rygg. Följ tillverkarens anvisningar och ställ in ryggstödet så att det passar dig.

Du kanske måste höja stolen så att vinkeln mellan över- och underarm blir rätt. Om du då inte når ner med båda fötterna till golvet kan du använda en fotplatta. Du kan även sänka skrivbordet så att behovet av en fotplatta försvinner eller använda ett skrivbord med nedsänkning för tangentbordet.

Inbyggd bildskärm

Justera bildskärmens vinkel så att du undviker störande reflexer från lampor och fönster. Skärmen kan bara öppnas till en viss vinkel. Använd inte våld för att tvinga den att öppnas mer om det tar emot. Skärmen kan inte öppnas mer än 130 grader.

Du kan behöva justera bildskärmens ljusstyrka när du flyttar datorn till en annan arbetsplats eller om ljusförhållandena på din arbetsplats förändras.

Du hittar mer information om ergonomi på webben:

www.apple.com/se/about/ergonomics

Apple och miljön

Apple Inc. lägger stor vikt vid att minimera miljöpåverkan i sina processer och produkter.

Du hittar mer information på webben:

www.apple.com/se/environment

Regulatory Compliance Information

Compliance Statement

This device complies with part 15 of the FCC rules.

Operation is subject to the following two conditions:

- (1) This device may not cause harmful interference, and
- (2) this device must accept any interference received, including interference that may cause undesired operation. See instructions if interference to radio or television reception is suspected.

L'utilisation de ce dispositif est autorisée seulement aux conditions suivantes: (1) il ne doit pas produire de brouillage et (2) l'utilisateur du dispositif doit être prêt à accepter tout brouillage radioélectrique reçu, même si ce brouillage est susceptible de compromettre le fonctionnement du dispositif.

Radio and Television Interference

This computer equipment generates, uses, and can radiate radio-frequency energy. If it is not installed and used properly—that is, in strict accordance with Apple's instructions—it may cause interference with radio and television reception.

This equipment has been tested and found to comply with the limits for a Class B digital device in accordance with the specifications in Part 15 of FCC rules. These specifications are designed to provide reasonable protection against such interference in a residential installation. However, there is no guarantee that interference will not occur in a particular installation.

You can determine whether your computer system is causing interference by turning it off. If the interference stops, it was probably caused by the computer or one of the peripheral devices.

If your computer system does cause interference to radio or television reception, try to correct the interference by using one or more of the following measures:

- Turn the television or radio antenna until the interference stops.
- Move the computer to one side or the other of the television or radio.
- Move the computer farther away from the television or radio.
- Plug the computer into an outlet that is on a different circuit from the television or radio. (That is, make certain the computer and the television or radio are on circuits controlled by different circuit breakers or fuses.)

If necessary, consult an Apple Authorized Service Provider or Apple. See the service and support information that came with your Apple product.

Or consult an experienced radio/television technician for additional suggestions.

Important: Changes or modifications to this product not authorized by Apple Inc. could void the EMC compliance and negate your authority to operate the product.

This product has demonstrated EMC compliance under conditions that included the use of compliant peripheral devices and shielded cables (including Ethernet network cables) between system components. It is important that you use compliant peripheral devices and shielded cables between system components to reduce the possibility of causing interference to radios, television sets, and other electronic devices.

Responsible party (contact for FCC matters only):

Apple Inc. Corporate Compliance
1 Infinite Loop, M/S 26-A
Cupertino, CA 95014-2084

Wireless Radio Use

This device is restricted to indoor use when operating in the 5.15 to 5.25 GHz frequency band.

Cet appareil doit être utilisé à l'intérieur.

Exposure to Radio Frequency Energy

The radiated output power of the AirPort Extreme technology is below the FCC radio frequency exposure limits. Nevertheless, it is advised to use the wireless equipment in such a manner that the potential for human contact during normal operation is minimized.

FCC Bluetooth Wireless Compliance

The antenna used with this transmitter must not be colocated or operated in conjunction with any other antenna or transmitter subject to the conditions of the FCC Grant.

Bluetooth Industry Canada Statement

This Class B device meets all requirements of the Canadian interference-causing equipment regulations.

Cet appareil numérique de la Class B respecte toutes les exigences du Règlement sur le matériel brouilleur du Canada.

Industry Canada Statement

Complies with the Canadian ICES-003 Class B specifications. Cet appareil numérique de la classe B est conforme à la norme NMB-003 du Canada. This device complies with RSS 210 of Industry Canada.

Bluetooth Europe - EU-deklaration om överensstämmelse

Denna trådlösa enhet överensstämmer med R&TTE-direktivet.

Europa – EU-direktiv

Se <http://www.apple.com/euro/compliance>

Korea Statements

“당해 무선설비는 운용 중 전파혼신 가능성이 있음”
“이 기기는 인명안전과 관련된 서비스에 사용할 수 없습니다”

B급 기기 (가정용 정보통신기기)

이 기기는 가정용으로 전자파적합등록을 한 기기로서 주거지역에서는 물론 모든 지역에서 사용할 수 있습니다.

Singapore Wireless Certification

Complies with IDA Standards DB00063

Taiwan Wireless Statements

於 2.4GHz 區域內操作之 無線設備的警告聲明

經型式認證合格之低功率射頻電機，非經許可，公司、商號或使用者均不得擅自變更頻率、加大功率或變更原設計之特性及功能。低功率射頻電機之使用不得影響飛航安全及干擾合法通信；經發現有干擾現象時，應立即停用，並改善至無干擾時方得繼續使用。前項合法通信指依電信法規定作業之無線電通信。低功率射頻電機須忍受合法通信或工業、科學及醫療用電波輻射性電機設備之干擾。

於 5.25GHz 至 5.35GHz 區域內操作之 無線設備的警告聲明

工作頻率 5.250 ~ 5.350GHz 該頻段限於室內使用。

Taiwan Class B Statement

Class B 設備の警告聲明
NIL

VCCI Class B Statement

情報処理装置等電波障害自主規制について

この装置は、情報処理装置等電波障害自主規制協議会 (VCCI) の基準に基づくクラス B 情報技術装置です。この装置は家庭環境で使用されることを目的としていますが、この装置がラジオやテレビジョン受信機に近接して使用されると、受信障害を引き起こすことがあります。

取扱説明書に従って正しい取扱をしてください。

External USB Modem Information

When connecting your MacBook Pro to the phone line using an external USB modem, refer to the telecommunications agency information in the documentation that came with your modem.

ENERGY STAR® Compliance



As an ENERGY STAR® partner, Apple has determined that standard configurations of this product meet the ENERGY STAR® guidelines for energy efficiency. The ENERGY STAR® program is a partnership with electronic equipment manufacturers to promote energy-efficient products. Reducing energy consumption of products saves money and helps conserve valuable resources. This computer is shipped with power management enabled with the computer set to sleep after 10 minutes of user inactivity. To wake your computer, click the mouse or trackpad button or press any key on the keyboard.

For more information about ENERGY STAR®, visit:
www.energystar.gov

中国

有毒或 有害物质	零部件				
	电路板	显示屏	电池组	附件	电源 适配器
铅 (Pb)	X	X	X	X	X
汞 (Hg)	0	15 英寸 0 17 英寸 X 17 英寸 (高分 辨率) 0	0	0	0
镉 (Cd)	0	0	0	0	0
六价铬 (Cr, VI)	0	0	0	0	0
多溴联苯 (PBB)	0	0	0	0	0
多溴二苯醚 (PBDE)	0	0	0	0	0

0: 表示该有毒有害物质在该部件所有均质材料中的含量均在 SJ/T 11363-2006 规定的限量要求以下。

X: 表示该有毒有害物质至少在该部件的某一均质材料中的含量超出 SJ/T 11363-2006 规定的限量要求。

根据中国电子行业标准 SJ/T11364-2006 和相关的中国政府法规, 本产品及其某些内部或外部组件上可能带有环保使用期限标识。取决于组件和组件制造商, 产品及其组件上的使用期限标识可能有所不同。产品上如有任何互相冲突或不同的环保使用期限标识, 以组件上的使用期限标识为准。

Information om kassering och återvinning



Symbolen betyder att produkten måste kasseras i enlighet med lokala lagar och bestämmelser. Eftersom lampan som lyser upp skärmen på 17-tums MacBook Pro med standardupplösning innehåller kvicksilver får produkten inte kastas tillsammans med hushållsavfallet. När produkten har tjänat ut kontakter du Apple eller de lokala myndigheterna för att få veta hur produkten kan återvinnas.

Läs mer om Apples program för återvinning på www.apple.com/se/environment/recycling.

Information om batterihantering

Lämna uttjänta batterier till återvinning.

California: The coin cell battery in your product contains perchlorates. Special handling and disposal may apply. Refer to www.dtsc.ca.gov/hazardouswaste/perchlorate.

Deutschland: Dieses Gerät enthält Batterien. Bitte nicht in den Hausmüll werfen. Entsorgen Sie dieses Gerätes am Ende seines Lebenszyklus entsprechend der maßgeblichen gesetzlichen Regelungen.

Nederlands: Gebruikte batterijen kunnen worden ingeleverd bij de chemokar of in een speciale batterijcontainer voor klein chemisch afval (kca) worden gedeponeerd.



Taiwan:



廢電池請回收

Europeiska unionen - information om återvinning:



Symbolen ovan betyder att produkten enligt lokala lagar och bestämmelser inte får kastas tillsammans med hushållsavfallet. När produkten har tjänat ut måste den tas till en återvinningsstation som utsetts av lokala myndigheter. Vissa återvinningsstationer tar kostnadsfritt hand om uttjänta produkter. Genom att låta den uttjänta produkten tas om hand för återvinning hjälper du till att spara naturresurser och skydda hälsa och miljö.

 Apple Inc.

© 2008 Apple Inc. Alla rättigheter förbehålls.

Den här handboken och de program som beskrivs i den är skyddade enligt lagen (1960:729) om upphovsrätt till litterära och konstnärliga verk, s.k. copyright, och all rätt förbehålls Apple Inc. Det innebär att varken handboken eller programmen helt eller delvis får kopieras utan skriftligt tillstånd från Apple.

Informationen i handboken har kontrollerats för att vara korrekt. Apple ansvarar inte för tryck- eller korrekturfel.

1 Infinite Loop

Cupertino, CA 95014-2084 USA

408-996-1010

www.apple.com

Apple, Apples logotyp, AirPort, AirPort Express, AirPort Extreme, Cover Flow, Exposé, FileVault, FireWire, GarageBand, iCal, iChat, iLife, iMovie, iPhoto, iPod, iSight, iTunes, Keynote, Mac, MacBook, Macintosh, Mac OS, MagSafe, Photo Booth och SuperDrive är varumärken som tillhör Apple Inc. och är registrerade i USA och andra länder.

Finder, FireWire-logotypen, iPhone, iWeb, Safari och Spotlight är varumärken som tillhör Apple Inc.

AppleCare och Apple Store är servicemärken som tillhör Apple Inc. och är registrerade i USA och andra länder.

iTunes Store är ett servicemärke som tillhör Apple Inc.

ENERGY STAR är ett varumärke registrerat i USA.

Intel, Intel Core och Xeon är varumärken som tillhör Intel Corp. i USA och andra länder.

Ordmärket och logotyperna för Bluetooth ägs av Bluetooth SIG, Inc. och all användning av sådana märken av Apple Computer, Inc. sker under licens.

Namn på andra produkter och företag som omnämns i den här handboken är varumärken som tillhör respektive företag. Omnämmandet av produkter från andra tillverkare än Apple sker endast i informationssyfte och bör inte betraktas som en rekommendation. Apple lämnar ingen som helst garanti för dessa produkters kvalitet, prestanda, säljbara skick eller lämplighet för visst ändamål.

Tillverkad under licens från Dolby Laboratories. Dolby, Pro Logic och Dolby-symbolen är varumärken som tillhör Dolby Laboratories. Confidential Unpublished Works, © 1992–1997 Dolby Laboratories, Inc. Alla rättigheter förbehålls.

Den produkt som beskrivs i denna handbok innehåller teknik som är patentskyddad i USA och som tillhör Macrovision Corporation och andra ägare. För att få använda denna patentskyddade teknik krävs tillstånd från Macrovision Corporation. Tekniken får endast användas för hemmabruk och i små, slutna sällskap om inte särskilt tillstånd inhämtats från Macrovision Corporation. Det är förbjudet att dekomplera eller dekonstruera programvaran.

USA- patentnummer 4 631 603, 4 577 216, 4 819 098 och 4 907 093. Licens ges endast för visning i små, slutna sällskap.

Samtidigt utgiven i USA och Kanada.