



ΕΠΙΤΡΟΠΗ ΤΩΝ ΕΥΡΩΠΑΪΚΩΝ ΚΟΙΝΟΤΗΤΩΝ

Βρυξέλλες, 5.9.2006
COM(2006) 478 τελικό

2006/0161 (COD)

Πρόταση

ΟΔΗΓΙΑΣ ΤΟΥ ΕΥΡΩΠΑΪΚΟΥ ΚΟΙΝΟΒΟΥΛΙΟΥ ΚΑΙ ΤΟΥ ΣΥΜΒΟΥΛΙΟΥ

**σχετικά με τη θέση προσαρμογής της οπίσθιας πινακίδας κυκλοφορίας των δικύκλων ή
τρικύκλων μηχανοκίνητων οχημάτων**

(Κωδικοποιημένη έκδοση)

(υποβληθείσα από την Επιτροπή)

ΑΙΤΙΟΛΟΓΙΚΗ ΕΚΘΕΣΗ

1. Στα πλαίσια της «Ευρώπης των πολιτών» η Επιτροπή αποδίδει ιδιαίτερη σημασία στην απλούστευση και τη σαφήνεια του κοινοτικού δικαίου, ώστε τούτο να καταστεί περισσότερο προσιτό και κατανοητό στον πολίτη, προσφέροντάς του, με τον τρόπο αυτό, νέες δυνατότητες και αναγνωρίζοντας τα συγκεκριμένα δικαιώματα που κάθε πολίτης είναι δυνατόν να απολαύει.

Ο στόχος αυτός, όμως, δεν μπορεί να επιτευχθεί εφόσον εξακολουθούν να υφίστανται πολυάριθμες διατάξεις οι οποίες, έχοντας επανειλημμένα τροποποιηθεί, συχνά δε κατ'ουσιώδη τρόπο, βρίσκονται διασκορπισμένες, τόσο στην αρχική όσο και στις μεταγενέστερες τροποποιητικές πράξεις. Απαιτείται λοιπόν η διερεύνηση και σύγκριση μεγάλου αριθμού πράξεων για να προσδιορίζονται οι ισχύουσες διατάξεις.

Ως εκ τούτου, η σαφήνεια και η διαφάνεια του κοινοτικού δικαίου εξαρτώνται επίσης από την κωδικοποίηση των τροποποιημένων πράξεων.

2. Η Επιτροπή, με απόφαση της 1ης Απριλίου 1987¹, έδωσε εντολή στις υπηρεσίες της να προβαίνουν σε κωδικοποίηση των νομικών πράξεων το αργότερο μετά τη δέκατη τροποποίησή τους, τονίζοντας συγχρόνως ότι τούτο αποτελεί τον ελάχιστο κανόνα δεδομένου ότι, προς διασφάλιση της σαφούς και ορθής κατανόησης της κοινοτικής νομοθεσίας, οι διάφορες υπηρεσίες πρέπει να κωδικοποιούν με μεγαλύτερη συχνότητα τα κείμενα που emπίπτουν στην αρμοδιότητά τους.
3. Τα συμπεράσματα της προεδρίας του Ευρωπαϊκού Συμβουλίου του Εδιμβούργου (Δεκέμβριος 1992) επιβεβαίωσαν τις επιτακτικές αυτές ανάγκες², τονίζοντας τη σημασία της κωδικοποίησης που παρέχει ασφάλεια δικαίου ως προς τον εφαρμοστέο νόμο σε ορισμένη χρονική στιγμή όσον αφορά συγκεκριμένο θέμα.

Η κωδικοποίηση πρέπει να πραγματοποιείται με πλήρη τήρηση της κανονικής νομοθετικής διαδικασίας της Κοινότητας.

Στο μέτρο που δεν μπορεί να γίνει καμία τροποποίηση επί της ουσίας των πράξεων που αποτελούν αντικείμενο της κωδικοποίησης, το Ευρωπαϊκό Κοινοβούλιο, το Συμβούλιο και η Επιτροπή συμφώνησαν, με τη διοργανική συμφωνία της 20ής Δεκεμβρίου 1994, ότι πρέπει να ακολουθείται ταχεία διαδικασία για την έγκριση των κωδικοποιούμενων πράξεων.

4. Σκοπός της παρούσας πρότασης είναι η κωδικοποίηση της οδηγίας 93/94/ΕΟΚ του Συμβουλίου της 29ης Οκτωβρίου 1993, σχετικά με τη θέση προσαρμογής της οπίσθιας πινακίδας κυκλοφορίας των δικύκλων ή τρικύκλων οχημάτων με κινητήρα³. Η νέα οδηγία θα αντικαταστήσει τις διάφορες πράξεις που αποτελούν αντικείμενο της κωδικοποίησης⁴. Η παρούσα πρόταση σέβεται πλήρως την ουσία των κωδικοποιούμενων κειμένων και αρκείται απλώς στη συγκέντρωσή τους,

¹ COM(87) 868 PV.

² Βλ. Παράρτημα 3 του Τμήματος Α των εν λόγω συμπερασμάτων.

³ Πραγματοποιήθηκε σύμφωνα με την ανακοίνωση της Επιτροπής στο Ευρωπαϊκό Κοινοβούλιο και στο Συμβούλιο - Κωδικοποίηση του κοινοτικού κεκτημένου, COM(2001) 645 τελικό.

⁴ Βλ. Παράρτημα II, Μέρος Α της παρούσας πρότασης.

επιφέροντας μόνο τις τυπικές τροποποιήσεις που απαιτούνται από την ίδια τη διαδικασία κωδικοποίησης.

5. Η πρόταση κωδικοποίησης καταρτίστηκε με βάση προηγούμενη ενοποίηση του κειμένου, σε όλες τις επίσημες γλώσσες, της οδηγίας 93/94/ΕΟΚ και της τροποποιητικής της πράξης, που έγινε με το σύστημα πληροφορικής της Υπηρεσίας Επίσημων Εκδόσεων των Ευρωπαϊκών Κοινοτήτων. Στο μέτρο που τα άρθρα έλαβαν νέα αρίθμηση, η αντιστοιχία μεταξύ των παλαιών και των νέων αριθμών εμφανίζεται στον πίνακα του Παραρτήματος ΙΙΙ της κωδικοποιημένης οδηγίας.

Πρόταση

ΟΔΗΓΙΑΣ ΤΟΥ ΕΥΡΩΠΑΪΚΟΥ ΚΟΙΝΟΒΟΥΛΙΟΥ ΚΑΙ ΤΟΥ ΣΥΜΒΟΥΛΙΟΥ

σχετικά με τη θέση προσαρμογής της οπίσθιας πινακίδας κυκλοφορίας των δικύκλων ή τρικύκλων μηχανοκίνητων οχημάτων

(Κείμενο που παρουσιάζει ενδιαφέρον για τον ΕΟΧ)

ΤΟ ΕΥΡΩΠΑΪΚΟ ΚΟΙΝΟΒΟΥΛΙΟ ΚΑΙ ΤΟ ΣΥΜΒΟΥΛΙΟ ΤΗΣ ΕΥΡΩΠΑΪΚΗΣ ΕΝΩΣΗΣ,

Έχοντας υπόψη:

τη συνθήκη για την ίδρυση της Ευρωπαϊκής Κοινότητας, και ιδίως το άρθρο 95,

την οδηγία 2002/24/ΕΚ του Ευρωπαϊκού Κοινοβουλίου και του Συμβουλίου της 18^{ης} Μαρτίου 2002 για την έγκριση τύπου δικύκλων ή τρικύκλων οχημάτων με κινητήρα και την κατάργηση της οδηγίας 92/61/ΕΟΚ του Συμβουλίου⁵

την πρόταση της Επιτροπής,

τη γνώμη της Ευρωπαϊκής Οικονομικής και Κοινωνικής Επιτροπής⁶,

Αποφασίζοντας σύμφωνα με τη διαδικασία του άρθρου 251 της συνθήκης⁷,

Εκτιμώντας τα εξής:

- (1) Η οδηγία 93/94/ΕΟΚ του Συμβουλίου της 29ης Οκτωβρίου 1993 σχετικά με τη θέση προσαρμογής της οπίσθιας πινακίδας κυκλοφορίας των δικύκλων ή τρικύκλων οχημάτων με κινητήρα⁸ καθόρισε τις τεχνικές προδιαγραφές σχετικά με τον σχεδιασμό και την κατασκευή των δικύκλων ή τρικύκλων μηχανοκίνητων οχημάτων όσον αφορά τη θέση προσαρμογής της οπίσθιας πινακίδας κυκλοφορίας. Οι τεχνικές αυτές προδιαγραφές αφορούν την προσέγγιση των νομοθεσιών των κρατών μελών σχετικά με την εφαρμογή για κάθε τύπο οχήματος της διαδικασίας έγκρισης τύπου ΕΚ, που προβλέπεται με την οδηγία 2002/24/ΕΚ εφαρμοστέες ανάλογα με τον αντίστοιχο τύπο οχήματος. Η οδηγία 93/94/ΕΟΚ έχει τροποποιηθεί⁹ κατά τρόπο ουσιαστικό. Είναι, ως εκ τούτου, σκόπιμη, για λόγους σαφήνειας και ορθολογισμού, η κωδικοποίηση της εν λόγω οδηγίας.

⁵ ΕΕ L 124 της 9.5.2002, σ.1. Οδηγία όπως τροποποιήθηκε τελευταία από την οδηγία 2005/30/ΕΚ της Επιτροπής (ΕΕ L 106 της 27.4.2005, σ.17).

⁶ ΕΕ L [...], [...], σελ. [...].

⁷ ΕΕ L [...], [...], σελ. [...].

⁸ ΕΕ L 311 της 14.12.1993, σ. 83. Οδηγία όπως τροποποιήθηκε με την οδηγία 1999/26/ΕΚ της Επιτροπής (ΕΕ L 118 της 6.5.1999, σ. 32).

⁹ Βλέπε παράρτημα II, μέρος Α.

- (2) Η παρούσα οδηγία συγκαταλέγεται στις επιμέρους οδηγίες για το σύστημα έγκρισης τύπου ΕΚ που θεσπίστηκε με την οδηγία 2002/24/ΕΚ. Κατά συνέπεια, εφαρμόζονται στην παρούσα οδηγία οι προβλεπόμενες από την οδηγία 2002/24/ΕΚ διατάξεις σχετικά με τα συστήματα, τα κατασκευαστικά στοιχεία και τις ιδιαίτερες τεχνικές ενότητες οχημάτων.
- (3) Στόχος της παρούσας οδηγίας δεν είναι να εναρμονίσει τις διαστάσεις των πινακίδων κυκλοφορίας που χρησιμοποιούνται στα διάφορα κράτη μέλη. Εμπίπτει επομένως στην αρμοδιότητα των κρατών μελών να μεριμνούν προκειμένου οι προεξέχουσες πινακίδες κυκλοφορίας να μην συνιστούν κίνδυνο για τους χρήστες, χωρίς όμως να απαιτούνται τροποποιήσεις σε ό,τι αφορά την κατασκευή των οχημάτων.
- (4) Η παρούσα οδηγία δεν θίγει τις υποχρεώσεις των κρατών μελών όσον αφορά στις προθεσμίες ενσωμάτωσης στο εθνικό δίκαιο και εφαρμογής των οδηγιών που εμφανίζονται στο Παράρτημα ΙΙ, Μέρος Β,

ΕΞΕΔΩΣΕ ΤΗΝ ΠΑΡΟΥΣΑ ΟΔΗΓΙΑ:

Άρθρο 1

Η παρούσα οδηγία εφαρμόζεται όσον αφορά τη θέση προσαρμογής της οπίσθιας πινακίδας κυκλοφορίας όλων των τύπων μηχανοκίνητων οχημάτων, όπως αυτοί ορίζονται στο άρθρο 1 της οδηγίας 2002/24/ΕΚ.

Άρθρο 2

Η διαδικασία χορήγησης έγκρισης τύπου ΕΚ στοιχείου σε ό,τι αφορά τη θέση προσαρμογής της οπίσθιας πινακίδας κυκλοφορίας τύπου δικύκλου ή τρικύκλου μηχανοκίνητου οχήματος, και οι όροι που διέπουν την ελεύθερη κυκλοφορία των εν λόγω οχημάτων, είναι εκείνοι που ορίζονται στα κεφάλαια ΙΙ και ΙΙΙ της οδηγίας 2002/24/ΕΚ.

Άρθρο 3

Οι τροποποιήσεις που είναι αναγκαίες για την προσαρμογή των προδιαγραφών του παραρτήματος Ι της παρούσας οδηγίας στην τεχνική πρόοδο, αποφασίζονται σύμφωνα με τη διαδικασία που αναφέρεται στο άρθρο 13 παράγραφος 3 της οδηγίας [70/156/ΕΟΚ].

Άρθρο 4

Τα κράτη μέλη ανακοινώνουν στην Επιτροπή το κείμενο των διατάξεων εσωτερικού δικαίου που θεσπίζουν στον τομέα που διέπεται από την παρούσα οδηγία.

Άρθρο 5

Η οδηγία 93/94/ΕΟΚ, όπως τροποποιήθηκε με την οδηγία που παρατίθεται στο Παράρτημα ΙΙ, μέρος Α, καταργείται, με την επιφύλαξη των υποχρεώσεων των κρατών μελών όσον αφορά στις προθεσμίες ενσωμάτωσης στο εθνικό δίκαιο και εφαρμογής των οδηγιών που εμφανίζονται στο Παράρτημα ΙΙ, Μέρος Β.

Οι αναφορές στην καταργούμενη οδηγία θεωρούνται ότι γίνονται στην παρούσα οδηγία και διαβάζονται σύμφωνα με τον πίνακα αντιστοιχίας που εμφανίζεται στο Παράρτημα ΙΙΙ.

Άρθρο 6

Η παρούσα οδηγία αρχίζει να ισχύει την εικοστή ημέρα μετά τη δημοσίευσή της στην *Επίσημη Εφημερίδα της Ευρωπαϊκής Ένωσης*.

Εφαρμόζεται από [...]

Άρθρο 7

Η παρούσα οδηγία απευθύνεται στα κράτη μέλη.

Βρυξέλλες, [...]

Για το Ευρωπαϊκό Κοινοβούλιο
Ο Πρόεδρος
[...]

Για το Συμβούλιο
Ο Πρόεδρος
[...]

ΠΑΡΑΡΤΗΜΑ Ι

1. ΔΙΑΣΤΑΣΕΙΣ

Οι διαστάσεις της θέσης προσαρμογής της οπίσθιας πινακίδας κυκλοφορίας των δίκυκλων ή τρίκυκλων οχημάτων με κινητήρα¹⁰ είναι οι ακόλουθες:

1.1. Μοτοποδήλατα και ελαφρά τετράκυκλα χωρίς αμάξωμα:

1.1.1. μήκος: 100 mm·

1.1.2. πλάτος: 175 mm·

ή

1.1.3. πλάτος: 145 mm·

1.1.4. ύψος: 125 mm·

1.2. Μοτοσυκλέτες, τρίκυκλα μέγιστης ισχύος έως 15 kW και τετράκυκλα, εκτός των ελαφρών τετρακύκλων, χωρίς αμάξωμα:

1.2.1. πλάτος: 280 mm·

1.2.2. ύψος: 210 mm·

1.3. Τρίκυκλα μέγιστης ισχύος άνω των 15 kW, ελαφρά τετράκυκλα με αμάξωμα και τετράκυκλα, εκτός των ελαφρών τετράκυκλων με αμάξωμα:

1.3.1. εφαρμόζονται οι προδιαγραφές που προβλέπονται για τα ιδιωτικά αυτοκίνητα (οδηγία 70/222/ΕΟΚ του Συμβουλίου¹¹).

2. ΓΕΝΙΚΗ ΘΕΣΗ

2.1. η θέση της οπίσθιας πινακίδας κυκλοφορίας πρέπει να βρίσκεται στο οπίσθιο τμήμα του οχήματος, κατά τρόπο που:

2.1.1. η πινακίδα μπορεί να τοποθετηθεί μεταξύ των διαμήκων επιπέδων που διέρχονται από τα εξωτερικά ακρότατα σημεία του οχήματος.

3. ΚΛΙΣΗ

3.1. η οπίσθια πινακίδα κυκλοφορίας:

3.1.1. πρέπει να είναι κάθετη προς το διάμεσο επίπεδο συμμετρίας του οχήματος·

¹⁰ Στα μοτοποδήλατα, πρόκειται για την πινακίδα κυκλοφορίας ή/και αναγνώρισης εφόσον υφίσταται.

¹¹ ΕΕ L 76 της 6.4.1970, σ. 25.

- 3.1.2. επιτρέπεται να παρουσιάζει κλίση προς την κατακόρυφο κατά γωνία που να μην υπερβαίνει τις 30 μοίρες, με το όχημα άφορτο, όταν η επιφάνεια με τον αριθμό κυκλοφορίας στρέφεται προς τα άνω·
- 3.1.3. επιτρέπεται να παρουσιάζει κλίση προς την κατακόρυφο κατά γωνία που να μην υπερβαίνει τις 15 μοίρες, με το όχημα άφορτο, όταν η επιφάνεια με τον αριθμό κυκλοφορίας στρέφεται προς τα κάτω.

4. ΜΕΓΙΣΤΟ ΥΨΟΣ

- 4.1. Κανένα σημείο της θέσης προσαρμογής της πινακίδας κυκλοφορίας δεν πρέπει να βρίσκεται σε ύψος μεγαλύτερο του 1,50m από το έδαφος όταν το όχημα είναι άφορτο.

5. ΕΛΑΧΙΣΤΟ ΥΨΟΣ

- 5.1. Κανένα σημείο της θέσης προσαρμογής της οπίσθιας πινακίδας κυκλοφορίας δεν πρέπει να βρίσκεται σε ύψος μικρότερο των 0,20m από το έδαφος ή από την ακτίνα του τροχού, εφόσον είναι μικρότερη των 0,20m, όταν το όχημα είναι άφορτο.

6. ΓΕΩΜΕΤΡΙΚΗ ΟΡΑΤΟΤΗΤΑ

- 6.1. Η ορατότητα της θέσης προσαρμογής της πινακίδας κυκλοφορίας πρέπει να εξασφαλίζεται στο εσωτερικό χώρου που οριοθετείται από δύο διέδρα: το ένα, με οριζόντια ακμή, καθορίζεται από δύο επίπεδα που διέρχονται από τα οριζόντια ανώτερα και κατώτερα άκρα της θέσης προσαρμογής της πινακίδας των οποίων η γωνία σε σχέση με το οριζόντιο επίπεδο φαίνεται στο σχήμα 1· το άλλο, με ακμή μάλλον κατακόρυφη, καθορίζεται από δύο επίπεδα που διέρχονται από τα πλευρικά άκρα της πινακίδας και των οποίων οι γωνίες προς το διάμηκες επίπεδο συμμετρίας φαίνονται στο σχήμα 2.

Σχήμα 1

Γωνία γεωμετρικής ορατότητας (δίεδρο οριζόντιας ακμής)

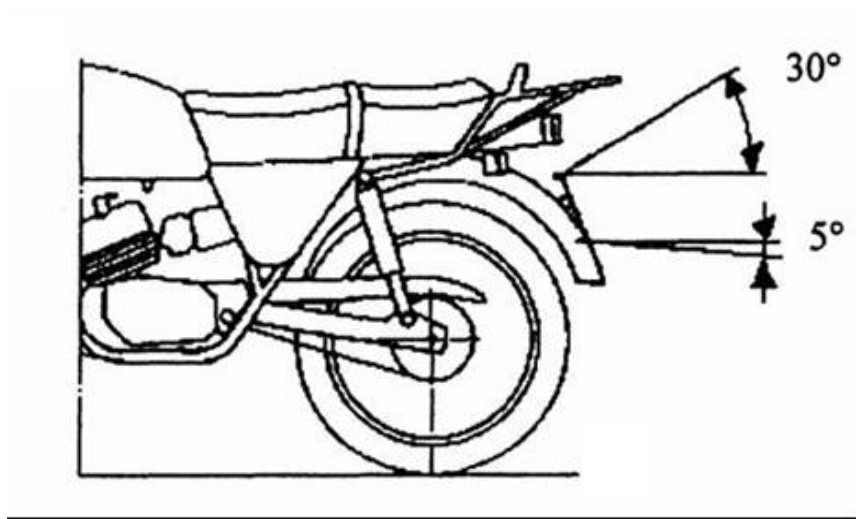

Σχήμα 2

Γωνία γεωμετρικής ορατότητας (δίεδρο μάλλον κατακόρυφης ακμής)

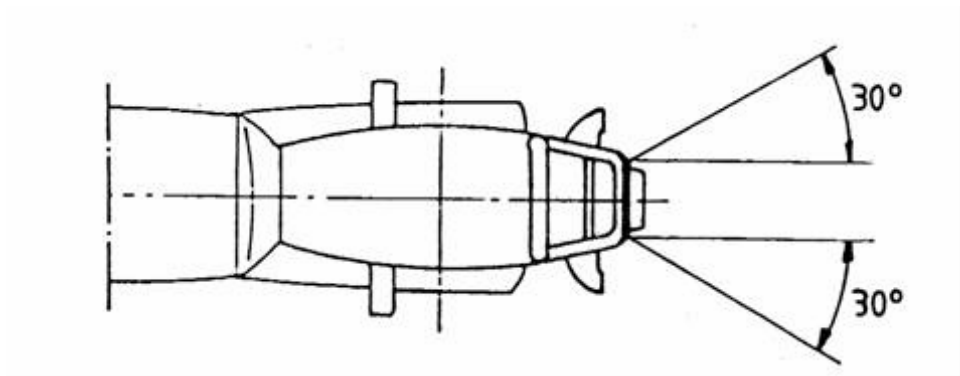

Προσάρτημα 1

**Δελτίο πληροφοριών για τη θέση προσαρμογής της οπισθίας πινακίδας κυκλοφορίας
ενός τύπου δικύκλου ή τρικύκλου μηχανοκίνητου οχήματος**

(επισυνάπτεται στην αίτηση έγκρισης τύπου ΕΚ εφόσον υποβληθεί χωριστά από την αίτηση
έγκρισης τύπου ΕΚ οχήματος)

Αύξων αριθμός (καθορίζεται από τον αιτούντα):

Η αίτηση έγκρισης τύπου ΕΚ στοιχείου όσον αφορά τη θέση προσαρμογής της οπίσθιας
πινακίδας κυκλοφορίας τύπου δικύκλου ή τρικύκλου οχήματος με κινητήρα επιβάλλεται να
συνοδεύεται από τις πληροφορίες που αναφέρονται στα ακόλουθα σημεία του
παραρτήματος ΙΙ της οδηγίας 2002/24/ΕΚ, μέρος Α:

- 0.1,
 - 0.2,
 - 0.4 έως 0.6,
 - 2.2,
 - 2.2.1,
 - 9.6,
 - 9.6.1.
-

Προσάρτημα 2

Ένδειξη της διοικητικής αρχής

Πιστοποιητικό έγκρισης τύπου στοιχείου για τη θέση προσαρμογής της οπισθίας πινακίδας κυκλοφορίας ενός τύπου δικύκλου ή τρικύκλου οχήματος με κινητήρα

ΥΠΟΔΕΙΓΜΑ

- Έκθεση αριθ. της τεχνικής υπηρεσίας στις
- Αριθμός έγκρισης τύπου στοιχείου Αριθμός επέκτασης
1. Κατασκευαστικό ή εμπορικό σήμα του οχήματος
 2. Τύπος του οχήματος
 3. Επωνυμία και διεύθυνση του κατασκευαστή
 4. Επωνυμία και διεύθυνση του εντολοδόχου του κατασκευαστή (εάν υπάρχει)
 5. Ημερομηνία δοκιμής του οχήματος
 6. Έγκριση/απόρριψη (*) της έγκρισης τύπου στοιχείου
 7. Τόπος
 8. Ημερομηνία
 9. Υπογραφή

(*) Η περιττή ένδειξη διαγράφεται.

ΠΑΡΑΡΤΗΜΑ ΙΙ

Μέρος Α

Καταργούμενη οδηγία με την τροποποίησή της (που αναφέρεται στο άρθρο 5)

Οδηγία 93/94/ΕΟΚ του Συμβουλίου (ΕΕ L 311 της 14.12.1993, σ. 83)

Οδηγία 1999/26/ΕΚ της Επιτροπής (ΕΕ L 118 της 6.5.1999, σ. 32)

Μέρος Β

Κατάλογος ημερομηνιών ενσωμάτωσης στο εθνικό δίκαιο και εφαρμογής (που αναφέρονται στο άρθρο 5)

Οδηγία	Λήξη προθεσμίας ενσωμάτωσης	Ημερομηνία εφαρμογής
93/94/ΕΟΚ	30η Απριλίου 1995	1η Νοεμβρίου 1995 ⁽¹⁾
1999/26/ΕΚ	31η Δεκεμβρίου 1999	1η Ιανουαρίου 2000 ⁽²⁾

⁽¹⁾ Σύμφωνα με το άρθρο 4 της οδηγίας 93/94/ΕΟΚ:

«Από την [1η Μαΐου 1995], τα κράτη μέλη δεν μπορούν να απαγορεύουν, για λόγους σχετικούς με τη θέση προσαρμογής της οπίσθιας πινακίδας κυκλοφορίας, την πρώτη θέση σε κυκλοφορία των οχημάτων που συμφωνούν με την παρούσα οδηγία.»

⁽²⁾ Σύμφωνα με το άρθρο 2 της οδηγίας 1999/26/ΕΚ:

«1. Από 1ης Ιανουαρίου 2000 τα κράτη μέλη δεν μπορούν, για λόγους που αναφέρονται στη θέση προσαρμογής της οπίσθιας πινακίδας κυκλοφορίας:

- να απορρίπτουν την έγκριση ΕΚ ενός τύπου δίκυκλου ή τρίκυκλου μηχανοκίνητου οχήματος ούτε
- να απαγορεύουν την ταξινόμηση, την πώληση ή τη θέση σε κυκλοφορία δίκυκλων ή τρίκυκλων μηχανοκίνητων οχημάτων,

εφόσον η θέση προσαρμογής της οπίσθιας πινακίδας ανταποκρίνεται στις προδιαγραφές της οδηγίας 93/94/ΕΟΚ, όπως τροποποιείται από την παρούσα οδηγία.

2. Από 1ης Ιουλίου 2000, τα κράτη μέλη δεν χορηγούν έγκριση τύπου ΕΚ για κάθε τύπο δίτροχου ή τρίτροχου μηχανοκίνητου οχήματος για λόγους που συνδέονται με τη θέση προσαρμογής της οπίσθιας πινακίδας κυκλοφορίας, εφόσον δεν τηρούνται οι απαιτήσεις της οδηγίας 93/94/ΕΟΚ, όπως τροποποιείται από την παρούσα οδηγία.»

ΠΑΡΑΡΤΗΜΑ ΙΙΙ

ΠΙΝΑΚΑΣ ΑΝΤΙΣΤΟΙΧΙΑΣ

Οδηγία 93/94/ΕΟΚ	Παρούσα οδηγία
Άρθρα 1, 2 και 3	Άρθρα 1, 2 και 3
Άρθρο 4, παράγραφος 1	-
Άρθρο 4, παράγραφος 2	Άρθρο 4
-	Άρθρο 5
-	Άρθρο 6
Άρθρο 5	Άρθρο 7
Παράρτημα	Παράρτημα Ι
-	Παράρτημα ΙΙ
-	Παράρτημα ΙΙΙ