

Επίσημη Εφημερίδα L 221 της Ευρωπαϊκής Ένωσης



Έκδοση
στην ελληνική γλώσσα

Νομοθεσία

63ο έτος

10 Ιουλίου 2020

Περιεχόμενα

II Μη νομοθετικές πράξεις

ΚΑΝΟΝΙΣΜΟΙ

- ★ Κατ' εξουσιοδότηση κανονισμός (ΕΕ) 2020/987 της Επιτροπής, της 20ής Ιανουαρίου 2020, για τη διόρθωση ορισμένων γλωσσικών εκδόσεων του κατ' εξουσιοδότηση κανονισμού (ΕΕ) αριθ. 1254/2014 για τη συμπλήρωση της οδηγίας 2010/30/ΕΕ του Ευρωπαϊκού Κοινοβουλίου και του Συμβουλίου όσον αφορά την επισήμανση της κατανάλωσης ενέργειας των οικιακών μονάδων εξαερισμού ⁽¹⁾ 1
- ★ Κατ' εξουσιοδότηση κανονισμός (ΕΕ) 2020/988 της Επιτροπής, της 12ης Μαρτίου 2020, για τη διόρθωση ορισμένων γλωσσικών εκδόσεων του κατ' εξουσιοδότηση κανονισμού (ΕΕ) 2015/35 για τη συμπλήρωση της οδηγίας 2009/138/ΕΚ του Ευρωπαϊκού Κοινοβουλίου και του Συμβουλίου σχετικά με την ανάληψη και την άσκηση δραστηριοτήτων ασφάλισης και αντασφάλισης (Φερεγγυότητα II) ⁽¹⁾ ... 3
- ★ Κατ' εξουσιοδότηση κανονισμός (ΕΕ) 2020/989 της Επιτροπής, της 27ης Απριλίου 2020, για την τροποποίηση του κατ' εξουσιοδότηση κανονισμού (ΕΕ) 2020/124 όσον αφορά ορισμένες διατάξεις και παραρτήματα των μέτρων διατήρησης και επιβολής της εφαρμογής της Οργάνωσης Αλιείας Βορειοδυτικού Ατλαντικού (NAFO) 5
- ★ Κατ' εξουσιοδότηση κανονισμός (ΕΕ) 2020/990 της Επιτροπής, της 28ης Απριλίου 2020, για τη συμπλήρωση του κανονισμού (ΕΕ) 2016/429 του Ευρωπαϊκού Κοινοβουλίου και του Συμβουλίου όσον αφορά απαιτήσεις υγείας των ζώων και πιστοποίησης για τις μετακινήσεις υδρόβιων ζώων και προϊόντων ζωικής προέλευσης από υδρόβια ζώα εντός της Ένωσης ⁽¹⁾ 42
- ★ Εκτελεστικός κανονισμός (ΕΕ) 2020/991 της Επιτροπής, της 13ης Μαΐου 2020, σχετικά με το άνοιγμα και τον τρόπο διαχείρισης δασμολογικών ποσοστώσεων εισαγωγής ρυζιού καταγωγής από τη Σοσιαλιστική Δημοκρατία του Βιετνάμ 64
- ★ Εκτελεστικός κανονισμός (ΕΕ) 2020/992 της Επιτροπής, της 9ης Ιουλίου 2020, σχετικά με τη χορήγηση άδειας για παρασκεύασμα 6-φυτάσης που παράγεται από *Aspergillus niger* (DSM 25770) ως πρόσθετη ύλη ζωοτροφών για όλα τα είδη πτηνών ωοπαραγωγής (κάτοχος της άδειας: BASF SE) ⁽¹⁾ 73

⁽¹⁾ Κείμενο που παρουσιάζει ενδιαφέρον για τον ΕΟΧ

EL

Οι πράξεις των οποίων οι τίτλοι έχουν τυπωθεί με λευκά στοιχεία αποτελούν πράξεις τρεχούσης διαχείρισεως που έχουν θεσπισθεί στο πλαίσιο της γεωργικής πολιτικής και είναι γενικά περιορισμένης χρονικής ισχύος.

Οι τίτλοι όλων των υπολοίπων πράξεων έχουν τυπωθεί με μαύρα στοιχεία και επισημαίνονται με αστερίσκο.

- ★ Εκτελεστικός κανονισμός (ΕΕ) 2020/993 της Επιτροπής, της 9ης Ιουλίου 2020, σχετικά με τη χορήγηση άδειας για παρασκεύασμα ενδο-1,4-β-ξυλανάσης (EC 3.2.1.8) που παράγεται από *Trichoderma reesei* (BCCM/MUCL 49755) ως πρόσθετη ύλη ζωοτροφών για όλα τα είδη πτηνών προς πάχυνση εκτός από κοτόπουλα προς πάχυνση, για τα διακοσμητικά πτηνά, για όλα τα απογαλακτισμένα χοιροειδή εκτός από απογαλακτισμένα χοιρίδια και για όλα τα χοιροειδή προς πάχυνση εκτός από χοίρους προς πάχυνση (κάτοχος της άδειας: Berg und Schmidt GmbH Co. KG) ⁽¹⁾ 76
- ★ Εκτελεστικός κανονισμός (ΕΕ) 2020/994 της Επιτροπής, της 9ης Ιουλίου 2020, σχετικά με την έγκριση της μονοεσίνης και της νικαρβαζίνης (Monimax) ως πρόσθετης ύλης ζωοτροφών για γαλοπούλες προς πάχυνση, κοτόπουλα προς πάχυνση και κοτόπουλα εκτρεφόμενα για ωοπαραγωγή (κάτοχος της άδειας: Huverpharma NV) ⁽¹⁾ 79
- ★ Εκτελεστικός κανονισμός (ΕΕ) 2020/995 της Επιτροπής, της 9ης Ιουλίου 2020, σχετικά με τη χορήγηση άδειας για παρασκεύασμα ενδο-1,4-β-ξυλανάσης που παράγεται από *Aspergillus oryzae* (DSM 26372) ως πρόσθετη ύλη ζωοτροφών για χοιρομητέρες σε περίοδο γαλουχίας (κάτοχος άδειας DSM Nutritional Products Ltd., η οποία εκπροσωπείται από την DSM Nutritional Products Sp. Z o. o) ⁽¹⁾ 84
- ★ Εκτελεστικός κανονισμός (ΕΕ) 2020/996 της Επιτροπής, της 9ης Ιουλίου 2020, σχετικά με τη χορήγηση άδειας για τη χρήση του παρασκευάσματος καρβακρόλης, θυμόλης, D-καρβόνης, σαλικυλικού μεθυλίου και L-μινθόλης ως πρόσθετης ύλης ζωοτροφών για κοτόπουλα προς πάχυνση, κοτόπουλα που εκτρέφονται για ωοπαραγωγή και μικρά είδη πουλερικών που εκτρέφονται για ωοπαραγωγή (κάτοχος άδειας Biomim GmbH) ⁽¹⁾ 87
- ★ Εκτελεστικός κανονισμός (ΕΕ) 2020/997 της Επιτροπής, της 9ης Ιουλίου 2020, σχετικά με την έγκριση της βάσης L-λυσίνης, υγρής, της θεικής L-λυσίνης και της μονοϋδροχλωρικής L-λυσίνης, τεχνικός καθαρός, ως πρόσθετων υλών ζωοτροφών για όλα τα ζωικά είδη ⁽¹⁾ 90
- ★ Εκτελεστικός κανονισμός (ΕΕ) 2020/998 της Επιτροπής, της 9ης Ιουλίου 2020, για την ανανέωση της έγκρισης της διμεθυλοδιηλεκτρικής ασταξανθίνης ως πρόσθετης ύλης ζωοτροφών για τα ψάρια και τα καρκινοειδή και για την κατάργηση του κανονισμού (ΕΚ) αριθ. 393/2008 ⁽¹⁾ 96
- ★ Εκτελεστικός κανονισμός (ΕΕ) 2020/999 της Επιτροπής, της 9ης Ιουλίου 2020, για τη θέσπιση κανόνων εφαρμογής του κανονισμού (ΕΕ) 2016/429 του Ευρωπαϊκού Κοινοβουλίου και του Συμβουλίου όσον αφορά την έγκριση των εγκαταστάσεων ζωικού αναπαραγωγικού υλικού και την ιχνηλασιμότητα του ζωικού αναπαραγωγικού υλικού βοοειδών, χοιροειδών, προβατοειδών, αιγοειδών και ιπποειδών ⁽¹⁾ 99
- ★ Κανονισμός (ΕΕ) 2020/1000 της Επιτροπής, της 9ης Ιουλίου 2020, για τη διόρθωση ορισμένων γλωσσικών εκδόσεων του κανονισμού (ΕΕ) αριθ. 1253/2014 για την εφαρμογή της οδηγίας 2009/125/ΕΚ του Ευρωπαϊκού Κοινοβουλίου και του Συμβουλίου όσον αφορά τις απαιτήσεις οικολογικού σχεδιασμού μονάδων εξαερισμού ⁽¹⁾ 105
- ★ Εκτελεστικός κανονισμός (ΕΕ) 2020/1001 της Επιτροπής, της 9ης Ιουλίου 2020, για τη θέσπιση λεπτομερών κανόνων εφαρμογής της οδηγίας 2003/87/ΕΚ του Ευρωπαϊκού Κοινοβουλίου και του Συμβουλίου όσον αφορά τη λειτουργία του Ταμείου Εκσυγχρονισμού για τη στήριξη επενδύσεων στον εκσυγχρονισμό των ενεργειακών συστημάτων και στη βελτίωση της ενεργειακής απόδοσης ορισμένων κρατών μελών 107
- ★ Εκτελεστικός κανονισμός (ΕΕ) 2020/1002 της Επιτροπής, της 9ης Ιουλίου 2020, για τη θέσπιση παρέκκλισης από τον εκτελεστικό κανονισμό (ΕΕ) 2019/2072 όσον αφορά τις απαιτήσεις για την εισαγωγή στην Ένωση ξυλείας φράξου που κατάγεται από τις Ηνωμένες Πολιτείες ή έχει υποστεί επεξεργασία στη χώρα αυτή 122
- ★ Εκτελεστικός κανονισμός (ΕΕ) 2020/1003 της Επιτροπής, της 9ης Ιουλίου 2020, για την ανανέωση της έγκρισης των δραστικών ουσιών *Phlebiopsis gigantea* στελέχη VRA 1835, VRA 1984 και FOC PG 410.3 ως ουσιών χαμηλού κινδύνου, σύμφωνα με τον κανονισμό (ΕΚ) αριθ. 1107/2009 του Ευρωπαϊκού Κοινοβουλίου και του Συμβουλίου σχετικά με τη διάθεση φυτοπροστατευτικών προϊόντων στην αγορά, και για την τροποποίηση του παραρτήματος του εκτελεστικού κανονισμού (ΕΕ) αριθ. 540/2011 της Επιτροπής ⁽¹⁾ 127

⁽¹⁾ Κείμενο που παρουσιάζει ενδιαφέρον για τον ΕΟΧ

- ★ Εκτελεστικός κανονισμός (ΕΕ) 2020/1004 της Επιτροπής, της 9ης Ιουλίου 2020, για την έγκριση του αγελαδινού γάλακτος ως βασικής ουσίας, σύμφωνα με τον κανονισμό (ΕΚ) αριθ. 1107/2009 του Ευρωπαϊκού Κοινοβουλίου και του Συμβουλίου σχετικά με τη διάθεση φυτοπροστατευτικών προϊόντων στην αγορά, και για την τροποποίηση του παραρτήματος του εκτελεστικού κανονισμού (ΕΕ) αριθ. 540/2011 της Επιτροπής ⁽¹⁾ 133

ΑΠΟΦΑΣΕΙΣ

- ★ Εκτελεστική απόφαση (ΕΕ) 2020/1005 της Επιτροπής, της 9ης Ιουλίου 2020, για την τροποποίηση του παραρτήματος της εκτελεστικής απόφασης 2014/709/ΕΕ σχετικά με τα μέτρα ελέγχου της υγείας των ζώων όσον αφορά την αφρικανική πανώλη των χοίρων σε ορισμένα κράτη μέλη ⁽¹⁾ 137

Διορθωτικά

- ★ Διορθωτικό στον κανονισμό (ΕΕ) 2020/460 του Ευρωπαϊκού Κοινοβουλίου και του Συμβουλίου, της 30ής Μαρτίου 2020, για την τροποποίηση των κανονισμών (ΕΕ) αριθ. 1301/2013, (ΕΕ) αριθ. 1303/2013 και (ΕΕ) αριθ. 508/2014 όσον αφορά ειδικά μέτρα για την κινητοποίηση επενδύσεων στα συστήματα ιατροφαρμακευτικής περίθαλψης των κρατών μελών και σε άλλους τομείς των οικονομιών τους για την αντιμετώπιση της επιδημικής έκρηξης του COVID-19 (Πρωτοβουλία Επενδύσεων για την Αντιμετώπιση του Κορωνοϊού) (ΕΕ L 99 της 31.3.2020) 164
- ★ Διορθωτικό στον κανονισμό (ΕΕ) 2020/459 του Ευρωπαϊκού Κοινοβουλίου και του Συμβουλίου, της 30ής Μαρτίου 2020, για την τροποποίηση του κανονισμού (ΕΟΚ) αριθ. 95/93 σχετικά με τους κοινούς κανόνες κατανομής του διαθέσιμου χρόνου χρήσης (slots) στους κοινотικούς αερολιμένες (ΕΕ L 99 της 31.3.2020) 165

⁽¹⁾ Κείμενο που παρουσιάζει ενδιαφέρον για τον ΕΟΧ

II

(Μη νομοθετικές πράξεις)

ΚΑΝΟΝΙΣΜΟΙ

ΚΑΤ' ΕΞΟΥΣΙΟΔΟΤΗΣΗ ΚΑΝΟΝΙΣΜΟΣ (ΕΕ) 2020/987 ΤΗΣ ΕΠΙΤΡΟΠΗΣ

της 20ής Ιανουαρίου 2020

για τη διόρθωση ορισμένων γλωσσικών εκδόσεων του κατ' εξουσιοδότηση κανονισμού (ΕΕ) αριθ. 1254/2014 για τη συμπλήρωση της οδηγίας 2010/30/ΕΕ του Ευρωπαϊκού Κοινοβουλίου και του Συμβουλίου όσον αφορά την επισήμανση της κατανάλωσης ενέργειας των οικιακών μονάδων εξαερισμού

(Κείμενο που παρουσιάζει ενδιαφέρον για τον ΕΟΧ)

Η ΕΥΡΩΠΑΪΚΗ ΕΠΙΤΡΟΠΗ,

Έχοντας υπόψη τη Συνθήκη για τη λειτουργία της Ευρωπαϊκής Ένωσης,

Έχοντας υπόψη τον κανονισμό (ΕΕ) 2017/1369 του Ευρωπαϊκού Κοινοβουλίου και του Συμβουλίου, της 4ης Ιουλίου 2017, σχετικά με τον καθορισμό ενός πλαισίου για την ενεργειακή σήμανση και για την κατάργηση της οδηγίας 2010/30/ΕΕ ⁽¹⁾, και ιδίως το άρθρο 16,

Εκτιμώντας τα ακόλουθα:

- (1) Η αγγλική, η βουλγαρική, η γερμανική, η δανική, η ελληνική, η εσθονική, η ισπανική, η ιταλική, η κροατική, η λετονική, η λιθουανική, η μαλτέζικη, η ολλανδική, η ουγγρική, η πολωνική, η σλοβακική, η σλοβενική, η σουηδική, η τσεχική και η φινλανδική γλωσσική έκδοση του κατ' εξουσιοδότηση κανονισμού (ΕΕ) αριθ. 1254/2014 της Επιτροπής ⁽²⁾ περιέχουν σφάλματα στο άρθρο 1 παράγραφος 2 στοιχείο ε) όσον αφορά τις οικιακές μονάδες εξαερισμού οι οποίες αποκλείονται από το πεδίο εφαρμογής του κανονισμού. Τα σφάλματα αυτά επηρεάζουν την ουσία της εν λόγω διάταξης.
- (2) Η μαλτέζικη γλωσσική έκδοση του κατ' εξουσιοδότηση κανονισμού (ΕΕ) αριθ. 1254/2014 περιέχει επίσης σφάλμα στο άρθρο 1 παράγραφος 2 στοιχείο στ) όσον αφορά τις μονάδες αερισμού οικιακού εξοπλισμού οι οποίες αποκλείονται από το πεδίο εφαρμογής του κανονισμού. Το σφάλμα αυτό επηρεάζει την ουσία της εν λόγω διάταξης.
- (3) Η σουηδική γλωσσική έκδοση του κατ' εξουσιοδότηση κανονισμού (ΕΕ) αριθ. 1254/2014 περιέχει ένα πρόσθετο σφάλμα στο σημείο 9 του παραρτήματος I και στο στοιχείο ιε) του παραρτήματος IV όσον αφορά έναν από τους όρους που ορίζονται για τους σκοπούς των παραρτημάτων II έως IX. Το σφάλμα αυτό επηρεάζει την ουσία των εν λόγω διατάξεων.
- (4) Επομένως, η αγγλική, η βουλγαρική, η γερμανική, η δανική, η ελληνική, η εσθονική, η ισπανική, η ιταλική, η κροατική, η λετονική, η λιθουανική, η μαλτέζικη, η ολλανδική, η ουγγρική, η πολωνική, η σλοβακική, η σλοβενική, η σουηδική, η τσεχική και η φινλανδική γλωσσική έκδοση του κατ' εξουσιοδότηση κανονισμού (ΕΕ) αριθ. 1254/2014 θα πρέπει να διορθωθούν αναλόγως. Οι εκδόσεις στις λοιπές γλώσσες δεν επηρεάζονται,

⁽¹⁾ ΕΕ L 198 της 28.7.2017, σ. 1.

⁽²⁾ Κατ' εξουσιοδότηση κανονισμός (ΕΕ) αριθ. 1254/2014 της Επιτροπής, της 11ης Ιουλίου 2014, για τη συμπλήρωση της οδηγίας 2010/30/ΕΕ του Ευρωπαϊκού Κοινοβουλίου και του Συμβουλίου όσον αφορά την επισήμανση της κατανάλωσης ενέργειας των οικιακών μονάδων εξαερισμού (ΕΕ L 337 της 25.11.2014, σ. 27).

ΕΞΕΔΩΣΕ ΤΟΝ ΠΑΡΟΝΤΑ ΚΑΝΟΝΙΣΜΟ:

Άρθρο 1

Ο κατ' εξουσιοδότηση κανονισμός (ΕΕ) αριθ. 1254/2014 διορθώνεται ως εξής:

1) στο άρθρο 1, η παράγραφος 2 διορθώνεται ως εξής:

α) το στοιχείο ε) αντικαθίσταται από το ακόλουθο κείμενο:

«ε) περιλαμβάνουν εναλλάκτη θερμότητας, καθώς και αντλία θερμότητας η οποία προορίζεται για την ανάκτηση θερμότητας ή επιτρέπει τη μεταφορά ή εξαγωγή θερμότητας επιπλέον εκείνων του συστήματος ανάκτησης θερμότητας, με εξαίρεση τη μεταφορά θερμότητας για αντιπαγετική προστασία ή απόψυξη.»

β) (δεν αφορά το ελληνικό κείμενο).

2) (δεν αφορά το ελληνικό κείμενο).

3) (δεν αφορά το ελληνικό κείμενο).

Άρθρο 2

Ο παρών κανονισμός αρχίζει να ισχύει την εικοστή ημέρα από τη δημοσίευσή του στην *Επίσημη Εφημερίδα της Ευρωπαϊκής Ένωσης*.

Ο παρών κανονισμός είναι δεσμευτικός ως προς όλα τα μέρη του και ισχύει άμεσα σε κάθε κράτος μέλος.

Βρυξέλλες, 20 Ιανουαρίου 2020.

Για την Επιτροπή
Η Πρόεδρος
Ursula VON DER LEYEN

ΚΑΤ' ΕΞΟΥΣΙΟΔΟΤΗΣΗ ΚΑΝΟΝΙΣΜΟΣ (ΕΕ) 2020/988 ΤΗΣ ΕΠΙΤΡΟΠΗΣ

της 12ης Μαρτίου 2020

για τη διόρθωση ορισμένων γλωσσικών εκδόσεων του κατ' εξουσιοδότηση κανονισμού (ΕΕ) 2015/35 για τη συμπλήρωση της οδηγίας 2009/138/ΕΚ του Ευρωπαϊκού Κοινοβουλίου και του Συμβουλίου σχετικά με την ανάληψη και την άσκηση δραστηριοτήτων ασφάλισης και αντασφάλισης (Φερεγγυότητα II)

(Κείμενο που παρουσιάζει ενδιαφέρον για τον ΕΟΧ)

Η ΕΥΡΩΠΑΪΚΗ ΕΠΙΤΡΟΠΗ,

Έχοντας υπόψη τη Συνθήκη για τη λειτουργία της Ευρωπαϊκής Ένωσης,

Έχοντας υπόψη την οδηγία 2009/138/ΕΚ του Ευρωπαϊκού Κοινοβουλίου και του Συμβουλίου, της 25ης Νοεμβρίου 2009, σχετικά με την ανάληψη και την άσκηση δραστηριοτήτων ασφάλισης και αντασφάλισης (Φερεγγυότητα II) ⁽¹⁾, και ιδίως το άρθρο 86 παράγραφος 1 στοιχείο α) και το άρθρο 111 παράγραφος 1 στοιχεία β), γ) και στ),

Εκτιμώντας τα ακόλουθα:

- (1) Η έκδοση του κατ' εξουσιοδότηση κανονισμού (ΕΕ) 2015/35 της Επιτροπής ⁽²⁾ στη γερμανική γλώσσα περιέχει σφάλμα στην εισαγωγική περίοδο του άρθρου 18 παράγραφος 5 πρώτο εδάφιο, εξαιτίας του οποίου η διάταξη αποκτά έννοια αντίθετη από την επιδιωκόμενη.
- (2) Η έκδοση του κατ' εξουσιοδότηση κανονισμού (ΕΕ) 2015/35 στη γερμανική γλώσσα περιέχει σφάλματα στο άρθρο 116 παράγραφος 3 στοιχείο δ) περίπτωση ii) και στο άρθρο 147 παράγραφος 3 στοιχείο δ) περίπτωση ii) που αλλοιώνουν την έννοια του κειμένου.
- (3) Η έκδοση του κατ' εξουσιοδότηση κανονισμού (ΕΕ) 2015/35 στη δανική γλώσσα περιέχει σφάλματα στο άρθρο 209 παράγραφος 3 στοιχεία η) και θ), εξαιτίας των οποίων η διάταξη αποκτά έννοια αντίθετη από την επιδιωκόμενη.
- (4) Οι εκδόσεις του κατ' εξουσιοδότηση κανονισμού (ΕΕ) 2015/35 στη δανική και στη γερμανική γλώσσα θα πρέπει, επομένως, να διορθωθούν αναλόγως. Οι λοιπές γλωσσικές εκδόσεις δεν επηρεάζονται,

ΕΞΕΔΩΣΕ ΤΟΝ ΠΑΡΟΝΤΑ ΚΑΝΟΝΙΣΜΟ:

Άρθρο 1

(δεν αφορά το ελληνικό κείμενο)

Άρθρο 2

Ο παρών κανονισμός αρχίζει να ισχύει την εικοστή ημέρα από τη δημοσίευσή του στην *Επίσημη Εφημερίδα της Ευρωπαϊκής Ένωσης*.

⁽¹⁾ ΕΕ L 335 της 17.12.2009, σ. 1.

⁽²⁾ Κατ' εξουσιοδότηση κανονισμός (ΕΕ) 2015/35 της Επιτροπής, της 10ης Οκτωβρίου 2014, για τη συμπλήρωση της οδηγίας 2009/138/ΕΚ του Ευρωπαϊκού Κοινοβουλίου και του Συμβουλίου σχετικά με την ανάληψη και την άσκηση δραστηριοτήτων ασφάλισης και αντασφάλισης (Φερεγγυότητα II) (ΕΕ L 12 της 17.1.2015, σ. 1).

Ο παρών κανονισμός είναι δεσμευτικός ως προς όλα τα μέρη του και ισχύει άμεσα σε κάθε κράτος μέλος.

Βρυξέλλες, 12 Μαρτίου 2020.

Για την Επιτροπή
Η Πρόεδρος
Ursula VON DER LEYEN

ΚΑΤ' ΕΞΟΥΣΙΟΔΟΤΗΣΗ ΚΑΝΟΝΙΣΜΟΣ (ΕΕ) 2020/989 ΤΗΣ ΕΠΙΤΡΟΠΗΣ**της 27ης Απριλίου 2020****για την τροποποίηση του κατ' εξουσιοδότηση κανονισμού (ΕΕ) 2020/124 όσον αφορά ορισμένες διατάξεις και παραρτήματα των μέτρων διατήρησης και επιβολής της εφαρμογής της Οργάνωσης Αλιείας Βορειοδυτικού Ατλαντικού (NAFO)**

Η ΕΥΡΩΠΑΪΚΗ ΕΠΙΤΡΟΠΗ,

Έχοντας υπόψη τη Συνθήκη για τη λειτουργία της Ευρωπαϊκής Ένωσης,

Έχοντας υπόψη τον κανονισμό (ΕΕ) 2019/833 του Ευρωπαϊκού Κοινοβουλίου και του Συμβουλίου, της 20ής Μαΐου 2019, για τον καθορισμό μέτρων διατήρησης και ελέγχου που εφαρμόζονται στη ζώνη διακανονισμού της Οργάνωσης Αλιείας Βορειοδυτικού Ατλαντικού και την τροποποίηση του κανονισμού (ΕΕ) 2016/1627 και για την κατάργηση των κανονισμών του Συμβουλίου (ΕΚ) αριθ. 2115/2005 και (ΕΚ) αριθ. 1386/2007 ⁽¹⁾, και ιδίως το άρθρο 50 παράγραφος 1,

Εκτιμώντας τα ακόλουθα:

- (1) Η Ένωση είναι συμβαλλόμενο μέρος της σύμβασης περί της μελλοντικής πολυμερούς συνεργασίας στον τομέα της αλιείας του Βορειοδυτικού Ατλαντικού («σύμβαση NAFO»), η οποία εγκρίθηκε με τον κανονισμό (ΕΟΚ) αριθ. 3179/78 του Συμβουλίου ⁽²⁾.
- (2) Το Ευρωπαϊκό Κοινοβούλιο και το Συμβούλιο εξέδωσαν τον κανονισμό (ΕΕ) 2019/833 για την ενσωμάτωση των μέτρων διατήρησης και επιβολής της εφαρμογής της NAFO στο ενωσιακό δίκαιο.
- (3) Σύμφωνα με το άρθρο 50 του κανονισμού (ΕΕ) 2019/833, η Επιτροπή υποχρεούται να εκδώσει κατ' εξουσιοδότηση πράξη για τη συμπλήρωση του εν λόγω κανονισμού με τις διατάξεις και τα παραρτήματα των μέτρων διατήρησης και επιβολής της εφαρμογής της NAFO, που αναφέρονται στο παράρτημα του εν λόγω κανονισμού.
- (4) Επίσης, σύμφωνα με το άρθρο 50 του κανονισμού (ΕΕ) 2019/833, ανατίθεται στην Επιτροπή η εξουσία να εκδίδει κατ' εξουσιοδότηση πράξεις σύμφωνα με το άρθρο 51 για τη μεταγενέστερη τροποποίηση της εν λόγω κατ' εξουσιοδότηση πράξης.
- (5) Ο κανονισμός (ΕΕ) 2020/124 της Επιτροπής ⁽³⁾ συμπλήρωσε τον κανονισμό (ΕΕ) 2019/833 με ορισμένα μέτρα διατήρησης και επιβολής της εφαρμογής της NAFO.
- (6) Κατά την ετήσια συνεδρίαση της NAFO, τον Σεπτέμβριο του 2019, τροποποιήθηκαν εννέα παραρτήματα των μέτρων διατήρησης και επιβολής της εφαρμογής της NAFO, σχετικά με τον κατάλογο ειδών-δεικτών ευπαθών θαλάσσιων οικοσυστημάτων (μέρος VI του παραρτήματος I.Ε), τους μορφότυπους κοινοποίησης και άδειας σκάφους (παράρτημα II.Γ), τον κατάλογο ειδών (παράρτημα I.Γ), τα επιτρεπόμενα προστατευτικά φύλλα άνω πλευράς/αλυσίδες με εγκάρσιο πείρο για την αλιεία γαρίδας (παράρτημα III.Β), τον μορφότυπο της αναφοράς αλιευμάτων (παράρτημα II.Δ), τον μορφότυπο ακύρωσης της αναφοράς αλιευμάτων (παράρτημα II.ΣΤ), το τυποποιημένο υπόδειγμα αναφοράς παρατηρητή (παράρτημα II.Π), την αναφορά παρατηρητή (παράρτημα II.Ζ), την έκθεση επιθεώρησης (παράρτημα IV.Β). Τα παραρτήματα αυτά καθίστανται δεσμευτικά για την Ένωση στις 3 Δεκεμβρίου 2019.
- (7) Οι αλλαγές αυτές θα πρέπει να ενσωματωθούν επίσης στο ενωσιακό δίκαιο. Συνεπώς, ο κατ' εξουσιοδότηση κανονισμός (ΕΕ) 2020/124 θα πρέπει να τροποποιηθεί αναλόγως,

⁽¹⁾ ΕΕ L 141 της 28.5.2019, σ. 1.

⁽²⁾ Κανονισμός (ΕΟΚ) αριθ. 3179/78 του Συμβουλίου, της 28ης Δεκεμβρίου 1978, περί συνάψεως από την Ευρωπαϊκή Οικονομική Κοινότητα της σύμβασης περί της μελλοντικής πολυμερούς συνεργασίας στον τομέα της αλιείας του Βορειοδυτικού Ατλαντικού (ΕΕ L 378 της 30.12.1978, σ. 1).

⁽³⁾ Κατ' εξουσιοδότηση κανονισμός (ΕΕ) 2020/124 της Επιτροπής, της 15ης Οκτωβρίου 2019, για τη συμπλήρωση του κανονισμού (ΕΕ) 2019/833 του Ευρωπαϊκού Κοινοβουλίου και του Συμβουλίου για τον καθορισμό μέτρων διατήρησης και ελέγχου που εφαρμόζονται στη ζώνη διακανονισμού της Οργάνωσης Αλιείας Βορειοδυτικού Ατλαντικού (ΕΕ L 34 I της 6.2.2020, σ. 1).

ΕΞΕΔΩΣΕ ΤΟΝ ΠΑΡΟΝΤΑ ΚΑΝΟΝΙΣΜΟ:

Άρθρο 1

Το παράρτημα του κατ' εξουσιοδότηση κανονισμού (ΕΕ) 2020/124 τροποποιείται σύμφωνα με το παράρτημα του παρόντος κανονισμού.

Άρθρο 2

Ο παρών κανονισμός αρχίζει να ισχύει την τρίτη ημέρα από τη δημοσίευσή του στην *Επίσημη Εφημερίδα της Ευρωπαϊκής Ένωσης*.

Ο παρών κανονισμός είναι δεσμευτικός ως προς όλα τα μέρη του και ισχύει άμεσα σε κάθε κράτος μέλος.

Βρυξέλλες, 27 Απριλίου 2020.

Για την Επιτροπή
Η Πρόεδρος
Ursula VON DER LEYEN

ΠΑΡΑΡΤΗΜΑ

Το παράρτημα τροποποιείται ως εξής:

1. Το σημείο 3 αντικαθίσταται από το ακόλουθο κείμενο:

«3) Μέρος VI του παραρτήματος I.E των ΜΔΕ που αναφέρονται στο άρθρο 3 σημείο 21, στο άρθρο 21 παράγραφος 2 και στο άρθρο 27 παράγραφος 11 στοιχείο α) σημείο i) του κανονισμού (ΕΕ) 2019/833

Κατάλογος ειδών-δεικτών ΕΘΟ (ευάλωτων θαλάσσιων οικοσυστημάτων)

Κοινή ονομασία και τριψήφιος αλφαβητικός κωδικός FAO του αρχείου ASFIS	Ταξινόμική βαθμίδα	Οικογένεια	ΤΡΙΨΗΦΙΟΣ ΑΛΦΑΒΗΤΙΚΟΣ ΚΩΔΙΚΟΣ FAO ΤΟΥ ΑΡΧΕΙΟΥ ASFIS
Σπόγγοι μεγάλου μεγέθους (PFR - Porifera)	<i>Asconema foliatum</i>	Rossellidae	ZBA
	<i>Aphrocallistes beatrix</i>	Aphrocallistidae	
	<i>Asbestopluma (Asbestopluma) ruetzleri</i>	Cladorhizidae	ZAB (Asbestopluma)
	<i>Axinella</i> sp.	Axinellidae	
	<i>Chondrocladia grandis</i>	Cladorhizidae	ZHD (Chondrocladia)
	<i>Cladorhiza abyssicola</i>	Cladorhizidae	ZCH (Cladorhiza)
	<i>Cladorhiza kenchingtonae</i>	Cladorhizidae	ZCH (Cladorhiza)
	<i>Craniella</i> spp.	Tetillidae	ZCS (Craniella spp.)
	<i>Dictyaulus romani</i>	Euplectellidae	ZDY (Dictyaulus)
	<i>Esperiopsis villosa</i>	Esperiopsidae	ZEW
	<i>Forcepia</i> spp.	Coelosphaeridae	ZFR
	<i>Geodia barrette</i>	Geodiidae	
	<i>Geodia macandrewii</i>	Geodiidae	
	<i>Geodia parva</i>	Geodiidae	
	<i>Geodia phlegraei</i>	Geodiidae	
	<i>Haliclona</i> sp.	Chalinidae	ZHL
	<i>Iophon piceum</i>	Acarnidae	WJP
	<i>Isodictya palmata</i>	Isodictyidae	
	<i>Lissodendoryx (Lissodendoryx) complicata</i>	Coelosphaeridae	ZDD
	<i>Mycale (Mycale) lingua</i>	Mycalidae	
	<i>Mycale (Mycale) loveni</i>	Mycalidae	
	<i>Phakellia</i> sp.	Axinellidae	
	<i>Polymastia</i> spp.	Polymastiidae	ZPY
	<i>Stelletta normani</i>	Ancorinidae	WSX (Stelletta)
	<i>Stelletta tuberosa</i>	Ancorinidae	WSX (Stelletta)
	<i>Stryphnus fortis</i>	Ancorinidae	WPH
	<i>Thenea muricata</i>	Pachastrellidae	ZTH (Thenea)
	<i>Thenea valdiviae</i>	Pachastrellidae	ZTH (Thenea)
	<i>Weberella bursa</i>	Polymastiidae	

Σκληρά κοράλλια (CSS - Scleractinia)	<i>Enallopsammia rostrata*</i>	Dendrophylliidae	FEY
	<i>Lophelia pertusa*</i>	Caryophylliidae	LWS
	<i>Madrepora oculata*</i>	Oculinidae	MVI
	<i>Solenosmilia variabilis*</i>	Caryophylliidae	RZT
Μικρές γοργόνιες (GGW)	<i>Acanella arbuscula</i>	Isididae	KQL (Acanella)
	<i>Anthothela grandiflora</i>	Anthothelidae	WAG
	<i>Chrysogorgia</i> sp.	Chrysogorgiidae	FHX
	<i>Metallogorgia melanotrichos*</i>	Chrysogorgiidae	
<i>Narella laxa</i>	Primnoidae		
<i>Radicipes gracilis</i>	Chrysogorgiidae	CZN	
<i>Swiftia</i> sp.	Plexauridae		
Μεγάλες γοργόνιες (GGW)	<i>Acanthogorgia armata</i>	Acanthogorgiidae	AZC
	<i>Calyptrophora</i> sp.*	Primnoidae	
	<i>Corallium bathyrubrum</i>	Coralliidae	COR (Corallium)
	<i>Corallium bayeri</i>	Coralliidae	COR (Corallium)
	<i>Iridogorgia</i> sp.*	Chrysogorgiidae	
	<i>Keratoisis βλέπε siemensii</i>	Isididae	
	<i>Keratoisis grayi</i>	Isididae	
	<i>Lepidisis</i> sp.*	Isididae	QFX (Lepidisis)
	<i>Paragorgia arborea</i>	Paragorgiidae	BFU
	<i>Paragorgia johnsoni</i>	Paragorgiidae	BFV
	<i>Paramuricea grandis</i>	Plexauridae	PZL (Paramuricea)
	<i>Paramuricea placomus</i>	Plexauridae	PZL (Paramuricea)
	<i>Paramuricea</i> spp.	Plexauridae	PZL (Paramuricea)
	<i>Parastenella atlantica</i>	Primnoidae	
	<i>Placogorgia</i> sp.	Plexauridae	
	<i>Placogorgia terceira</i>	Plexauridae	
	<i>Primnoa resedaeformis</i>	Primnoidae	QOE
<i>Thouarella (Euthouarella) grasshoffi*</i>	Primnoidae		
Φτερά της θάλασσας (NTW – Pennatulacea)	<i>Anthoptilum grandiflorum</i>	Anthoptilidae	AJG (Anthoptilum)
	<i>Distichoptilum gracile</i>	Protoptilidae	WDG
	<i>Funiculina quadrangularis</i>	Funiculinidae	FQJ
	<i>Halipterus βλέπε christii</i>	Halipteridae	ZHX (Halipterus)
	<i>Halipterus finmarchica</i>	Halipteridae	HFM

	<i>Halipterus</i> sp.	Halipteridae	ZHX (Halipterus)
	<i>Kophobelemnon stelliferum</i>	Kophobelemnidae	KVF
	<i>Pennatula aculeata</i>	Pennatulidae	QAC
	<i>Pennatula grandis</i>	Pennatulidae	
	<i>Pennatula</i> sp.	Pennatulidae	
	<i>Protoptilum carpenteri</i>	Protoptilidae	
	<i>Umbellula lindahli</i>	Umbellulidae	
	<i>Virgularia mirabilis</i>	Virgulariidae	
Κηρίανθοι	<i>Pachycerianthus borealis</i>	Cerianthidae	WQB
Όρθια βρυόζωα (BZN – Bryozoa)	<i>Eucratea loricata</i>	Eucrateidae	WEL
Θαλάσσιοι κρίνοι (CWD – Crinoidea)	<i>Conocrinus lofotensis</i>	Bourgueticrinidae	WCF
	<i>Gephyrocrinus grimaldii</i>	Hyocrinidae	
	<i>Trichometra cubensis</i>	Antedonidae	
Ασκίδια (SSX – Ascidiacea)	<i>Boltenia ovifera</i>	Pyuridae	WBO
	<i>Halocynthia aurantium</i>	Pyuridae	
Απίθανο να παρατηρηθούν σε τράτες· μόνο σε επιτόπιες παρατηρήσεις:			
Μεγάλα ξενοφυόρα	<i>Syringamina</i> sp.	Syringaminidae	

».

2. Το σημείο 5 αντικαθίσταται από το ακόλουθο κείμενο:

«5) Μορφότυπος ο οποίος προβλέπεται στο παράρτημα Π.Γ των ΜΔΕ, που αναφέρεται στο άρθρο 4 παράγραφος 2 στοιχείο α) του κανονισμού (ΕΕ) 2019/833

Κοινοποίηση και άδεια σκάφους

1) Μορφότυπος νηολογίου σκαφών

Στοιχείο δεδομένων	Κωδικός	Υποχρεωτικό (Υ)/ Προαιρετικό (Π)	Παρατηρήσεις
Έναρξη καταχώρισης	SR	Υ	Στοιχεία συστήματος· υποδηλώνει την αρχή της καταχώρισης
Διεύθυνση	AD	Υ	Στοιχεία μηνύματος· προορισμός, “XNW” για τη γραμματεία της NAFO
Από	FR	Υ	Στοιχεία μηνύματος· Τριψήφιος κωδικός ISO του διαβιβάζοντος συμβαλλόμενου μέρους
Αριθμός καταχώρισης	RN	Υ	Στοιχεία μηνύματος· αύξων αριθμός μηνύματος κατά το τρέχον έτος
Ημερομηνία καταχώρισης	RD	Υ	Στοιχεία μηνύματος· ημερομηνία διαβίβασης
Ώρα καταχώρισης	RT	Υ	Στοιχεία μηνύματος· ώρα διαβίβασης

Στοιχείο δεδομένων	Κωδικός	Υποχρεωτικό (Υ)/ Προαιρετικό (Π)	Παρατηρήσεις
Τύπος μηνύματος	TM	Υ	Στοιχεία μηνύματος· τύπος μηνύματος, “NOT” δηλαδή κοινοποίηση των σκαφών που ενδέχεται να διεξάγουν αλιευτικές δραστηριότητες στη ζώνη διακανονισμού της NAFO
Όνομα σκάφους	NA	Υ	Το όνομα του σκάφους
Διακριτικό κλήσης ασυρμάτου	RC	Υ	Διεθνές διακριτικό κλήσης ασυρμάτου του σκάφους
Κράτος σημαίας	FS	Υ	Κράτος στο οποίο είναι νηολογημένο το σκάφος
Εσωτερικός αριθμός αναφοράς	IR	Π (¹)	Μοναδικός αριθμός σκάφους συμβαλλόμενου μέρους ως τριψήφιος κωδικός ISO του κράτους σημαίας ακολουθούμενος από αριθμό
Εξωτερικός αριθμός νηολογίου	XR	Υ	Ο πλευρικός αριθμός του σκάφους
Αριθμός Διεθνούς Ναυτιλιακού Οργανισμού (ΔΝΟ) σκάφους	IM	Υ	Αριθμός ΔΝΟ
Όνομα λιμένα	PO	Υ	Λιμένας νηολόγησης ή λιμένας βάσης
Πλοιοκτήτης	VO	Υ (²)	Καταχωρισμένος ιδιοκτήτης και διεύθυνση
Ναυλωτής σκάφους	VC	Υ (²)	Υπεύθυνος για τη χρήση του σκάφους
Τύπος σκάφους	TP	Υ	Κωδικός σκάφους FAO (Παράρτημα II.Θ)
Εργαλεία σκάφους	GE	Π	Στατιστική ταξινόμηση αλιευτικών εργαλείων του FAO (Παράρτημα II.Ι)
Χωρητικότητα σκάφους μέθοδος μέτρησης χωρητικότητα	VT	Υ	Ικανότητα χωρητικότητας σκάφους κατά ζεύγη, όπως απαιτείται “OC” = “Σύμβαση του Όσλο” 1947, “LC” = “Σύμβαση του Λονδίνου” ICTM-69 Συνολική ικανότητα σε μετρικούς τόνους
Μήκος σκάφους μέθοδος μέτρησης μήκος	VL	Υ	Μήκος σε μέτρα κατά ζεύγη, όπως απαιτείται “OA” = συνολικό μήκος σε μέτρα
Ισχύς σκάφους μέθοδος μέτρησης ισχύς	VP	Υ	Ισχύς κινητήρα κατά ζεύγη, όπως απαιτείται, σε “KW” PE = κινητήρας πρόωσης AE = βοηθητικοί κινητήρες Συνολική εγκατεστημένη ισχύς κινητήρα του σκάφους σε “KW”
Τέλος καταχώρισης	ER	Υ	Στοιχεία συστήματος· υποδηλώνει το τέλος της καταχώρισης

(¹) Υποχρεωτικό όταν χρησιμοποιείται ως μοναδικό αναγνωριστικό στοιχείο σε άλλα μηνύματα.

(²) Όποια από τις δύο ενδείξεις είναι η κατάλληλη.

2) Μορφότυπος διαγραφής σκαφών από το νηολόγιο

Στοιχείο δεδομένων	Κωδικός	Υποχρεωτικό/ Προαιρετικό	Παρατηρήσεις
Έναρξη καταχώρισης	SR	Υ	Στοιχεία συστήματος· υποδηλώνει την αρχή της καταχώρισης
Διεύθυνση	AD	Υ	Στοιχεία μηνύματος· προορισμός, “XNW” για τη γραμματεία της NAFO
Από	FR	Υ	Στοιχεία μηνύματος· Τριψήφιος κωδικός ISO του διαβιβάζοντος συμβαλλόμενου μέρους
Αριθμός καταχώρισης	RN	Υ	Στοιχεία μηνύματος· αύξων αριθμός μηνύματος κατά το τρέχον έτος
Ημερομηνία καταχώρισης	RD	Υ	Στοιχεία μηνύματος· ημερομηνία διαβίβασης
Ώρα καταχώρισης	RT	Υ	Στοιχεία μηνύματος· ώρα διαβίβασης
Τύπος μηνύματος	TM	Υ	Στοιχεία μηνύματος· τύπος μηνύματος, “WIT” δηλαδή διαγραφή από τα κοινοποιηθέντα σκάφη

Στοιχείο δεδομένων	Κωδικός	Υποχρεωτικό/ Προαιρετικό	Παρατηρήσεις
Όνομα σκάφους	NA	Υ	Το όνομα του σκάφους
Διακριτικό κλήσης ασυρμάτου	RC	Υ	Διεθνές διακριτικό κλήσης ασυρμάτου του σκάφους
Εσωτερικός αριθμός αναφοράς	IR	Π	Μοναδικός αριθμός σκάφους συμβαλλόμενου μέρους ως τριψήφιος κωδικός ISO του κράτους σημαίας ακολουθούμενος από αριθμό, εάν υπάρχει
Εξωτερικός αριθμός νηολογίου	XR	Υ	Ο πλευρικός αριθμός του σκάφους
Αριθμός Διεθνούς Ναυτιλιακού Οργανισμού (ΔΝΟ) σκάφους	IM	Υ	Αριθμός ΔΝΟ
Ημερομηνία έναρξης	SD	Υ	Η πρώτη ημέρα κατά την οποία τίθεται σε ισχύ η διαγραφή
Τέλος καταχώρισης	ER	Υ	Στοιχεία συστήματος· υποδηλώνει το τέλος της καταχώρισης

3) Μορφότυπος άδειας διεξαγωγής αλιευτικών δραστηριοτήτων

Στοιχείο δεδομένων	Κωδικός	Υποχρεωτικό (Υ)/ Προαιρετικό (Π)	Παρατηρήσεις
Έναρξη καταχώρισης	SR	Υ	Στοιχεία συστήματος· υποδηλώνει την αρχή της καταχώρισης
Διεύθυνση	AD	Υ	Στοιχεία μηνύματος· προορισμός, "XNW" για τη γραμματεία της NAFO
Από	FR	Υ	Στοιχεία μηνύματος· Τριψήφιος κωδικός ISO του διαβιβάζοντος συμβαλλόμενου μέρους
Αριθμός καταχώρισης	RN	Υ	Στοιχεία μηνύματος· αύξων αριθμός μηνύματος κατά το τρέχον έτος
Ημερομηνία καταχώρισης	RD	Υ	Στοιχεία μηνύματος· ημερομηνία διαβίβασης
Ώρα καταχώρισης	RT	Υ	Στοιχεία μηνύματος· ώρα διαβίβασης
Τύπος μηνύματος	TM	Υ	Στοιχεία μηνύματος· τύπος μηνύματος, "AUT" δηλαδή χορήγηση άδειας σε σκάφη να διεξάγουν αλιευτικές δραστηριότητες στη ζώνη διακανονισμού NAFO
Όνομα σκάφους	NA	Υ	Το όνομα του σκάφους
Διακριτικό κλήσης ασυρμάτου	RC	Υ	Διεθνές διακριτικό κλήσης ασυρμάτου του σκάφους
Εσωτερικός αριθμός αναφοράς	IR	Π	Μοναδικός αριθμός σκάφους συμβαλλόμενου μέρους ως τριψήφιος κωδικός ISO του κράτους σημαίας ακολουθούμενος από αριθμό, εάν υπάρχει
Εξωτερικός αριθμός νηολογίου	XR	Υ	Ο πλευρικός αριθμός του σκάφους
Αριθμός ΔΝΟ σκάφους	IM	Υ	Αριθμός ΔΝΟ
Ημερομηνία έναρξης	SD	Υ	Στοιχεία άδειας· ημέρα κατά την οποία τίθεται σε ισχύ η άδεια
Ημερομηνία λήξης	ED	Π	Στοιχεία άδειας· Ημερομηνία κατά την οποία λήγει η άδεια. Η μέγιστη διάρκεια ισχύος είναι 12 μήνες.
Στοχευόμενα είδη και ζώνη	TA	Υ ⁽¹⁾	Στοιχεία άδειας· επιτρεπόμενα είδη και ζώνη κατευθυνόμενης αλιείας. Τα ρυθμιζόμενα είδη του παραρτήματος I.A ή I.B πρέπει να αναφέρονται στις προδιαγραφές των αποθεμάτων. Για τα μη ρυθμιζόμενα είδη χρησιμοποιείστε υποπεριοχή ή διαίρεση ή "ΑΛΛΟ". Πρόβλεψη για αρκετά ζεύγη πεδίων. Π.χ:// TA/GHL 3LMNO COD 3M RED 3LN RED 3M HER ANY//
Τέλος καταχώρισης	ER	Υ	Στοιχεία συστήματος· υποδηλώνει το τέλος της καταχώρισης

⁽¹⁾ Για τα σκάφη μεταφοράς το πεδίο TA είναι προαιρετικό.

4) Μορφότυπος αναστολής άδειας διεξαγωγής αλιευτικών δραστηριοτήτων

Στοιχείο δεδομένων	Κωδικός	Υποχρεωτικό/ Προαιρετικό	Παρατηρήσεις
Έναρξη καταχώρισης	SR	Υ	Στοιχεία συστήματος· υποδηλώνει την αρχή της καταχώρισης
Διεύθυνση	AD	Υ	Στοιχεία μηνύματος· προορισμός, “XNW” για τη γραμματεία της NAFO
Από	FR	Υ	Στοιχεία μηνύματος· Τριμήφιος κωδικός ISO του διαβιβάζοντος συμβαλλόμενου μέρους
Αριθμός καταχώρισης	RN	Υ	Στοιχεία μηνύματος· αύξων αριθμός μηνύματος κατά το τρέχον έτος
Ημερομηνία καταχώρισης	RD	Υ	Στοιχεία μηνύματος· ημερομηνία διαβίβασης
Ώρα καταχώρισης	RT	Υ	Στοιχεία μηνύματος· ώρα διαβίβασης
Τύπος μηνύματος	TM	Υ	Στοιχεία μηνύματος· τύπος μηνύματος, “SUS” δηλαδή αναστολή της άδειας σκαφών
Όνομα σκάφους	NA	Υ	Το όνομα του σκάφους
Διακριτικό κλήσης ασυρμάτου	RC	Υ	Διεθνές διακριτικό κλήσης ασυρμάτου του σκάφους
Εσωτερικός αριθμός αναφοράς	IR	Π	Μοναδικός αριθμός σκάφους συμβαλλόμενου μέρους ως τριμήφιος κωδικός ISO του κράτους σημαίας ακολουθούμενος από αριθμό, εάν υπάρχει
Εξωτερικός αριθμός νηολογίου	XR	Υ	Ο πλευρικός αριθμός του σκάφους
Αριθμός Διεθνούς Ναυτιλιακού Οργανισμού (ΔΝΟ) σκάφους	IM	Υ	Αριθμός ΔΝΟ
Ημερομηνία έναρξης	SD	Υ	Στοιχεία άδειας· ημερομηνία κατά την οποία τίθεται σε ισχύ η αναστολή
Τέλος καταχώρισης	ER	Υ	Στοιχεία συστήματος· υποδηλώνει το τέλος της καταχώρισης

».

3. Το σημείο 11 αντικαθίσταται από το ακόλουθο κείμενο:

«11) παράρτημα Ι.Γ των ΜΔΕ που αναφέρονται στο άρθρο 13 παράγραφος 2 στοιχείο δ), στο άρθρο 24 παράγραφος 1 στοιχείο β) και στο άρθρο 25 παράγραφος 6 δεύτερο εδάφιο του κανονισμού (ΕΕ) 2019/833

Κατάλογος ειδών ⁽¹⁾

Κοινή ονομασία	Επιστημονική ονομασία	Τριμήφιος αλφαβητικός κωδικός
Ιχθύες βυθού		
Γάδος	<i>Gadus morhua</i>	COD
Μπακαλιάρος εγκλεφίνος	<i>Melanogrammus aeglefinus</i>	HAD
Κοκκινόψαρα Ατλαντικού	<i>Sebastes</i> sp.	RED
Κοκκινόψαρο Νορβηγίας	<i>Sebastes marinus</i>	REG
Κοκκινόψαρο του βυθού	<i>Sebastes mentella</i>	REB
Κοκκινόψαρο Ακαδίας	<i>Sebastes fasciatus</i>	REN
Μερλούκιος αργυρός	<i>Merluccius bilinearis</i>	HKS
Κόκκινος μπακαλιάρος (*)	<i>Urophycis chuss</i>	HKR
Μαύρος μπακαλιάρος	<i>Pollachius virens</i>	POK

(¹) Εάν αλιεύεται ένα είδος που δεν περιλαμβάνεται στον εν λόγω κατάλογο (παράρτημα Ι.Γ), τότε θα πρέπει να χρησιμοποιείται ο κατάλογος του αρχείου ASFIS του FAO. Ο κατάλογος του αρχείου ASFIS διατίθεται στη διεύθυνση: <http://www.fao.org/fishery/collection/asfis/en>

Κοινή ονομασία	Επιστημονική ονομασία	Τριμήσιος αλφαβητικός κωδικός
Καλκάνι Καναδά	<i>Hippoglossoides platessoides</i>	PLA
Καλκάνι	<i>Glyptocephalus cynoglossus</i>	WIT
Χωματίδα με κίτρινη ουρά	<i>Limanda ferruginea</i>	YEL
Ιππόγλωσσα Γροιλανδίας	<i>Reinhardtius hippoglossoides</i>	GHL
Χάλιμπατ του Ατλαντικού	<i>Hippoglossus hippoglossus</i>	HAL
Χωματίδα Αμερικής	<i>Pseudopleuronectes americanus</i>	FLW
Καλοκαιρινή χωματίδα (Πισί)	<i>Paralichthys dentatus</i>	FLS
Καλκάνι Αμερικής	<i>Scophthalmus aquosus</i>	FLD
Πλατύψαρα (ΜΚ)	<i>Pleuronectiformes</i>	FLX
Πεσκαντρίτσα Αμερικής	<i>Lophius americanus</i>	ANG
Πριονωτός	<i>Prionotus</i> sp.	SRA
Μπακαλιάρaki Ατλαντικού	<i>Microgadus tomcod</i>	TOM
Γαλάζια αντιμόρα	<i>Antimora rostrata</i>	ANT
Προσφυγάκι	<i>Micromesistius poutassou</i>	WHB
Λαπίνα της Αμερικής	<i>Tautoglabrus adspersus</i>	CUN
Μπρόσμιος	<i>Brosme brosme</i>	USK
Γάδος της Γροιλανδίας	<i>Gadus ogac</i>	GRC
Μουρούνα διπτερύγιος	<i>Molva dypterygia</i>	BLI
Μουρούνα	<i>Molva molva</i>	LIN
Κυκλόπτερος	<i>Cyclopterus lumpus</i>	LUM
Μυλοκόπι του Βορρά	<i>Menticirrhus saxatilis</i>	KGF
Γουρουνόψαρο	<i>Sphoeroides maculatus</i>	PUF
Παχύχελα (ΜΚ)	<i>Lycodes</i> sp.	ELZ
Προβατόψαρο	<i>Macrozoarces americanus</i>	OPT
Βορεομπακαλιάρος	<i>Boreogadus saida</i>	POC
Γρεναδιέρος των βράχων	<i>Coryphaenoides rupestris</i>	RNG
Γρεναδιέρος	<i>Macrourus berglax</i>	RHG
Αμμόχελο	<i>Ammodytes</i> sp.	SAN
Βοϊδοκεφαλόψαρο	<i>Myoxocephalus</i> sp.	SCU
Σαργός Αμερικής	<i>Stenotomus chrysops</i>	SCP
Τάουτογκ	<i>Tautoga onitis</i>	TAU
Πλακολεπιδόψαρο	<i>Lopholatilus chamaeleonticeps</i>	TIL
Λευκός μπακαλιάρος (*)	<i>Urophycis tenuis</i>	HKW
Μακρυπτερύγιος μπακαλιάρος	<i>Urophycis chesteri</i>	GPE
Κηλιδογαϊδουρόψαρο	<i>Gaidropsarus ensis</i>	GDE
Λυκόψαρο (ΜΚ)	<i>Anarhichas</i> sp.	CAT

Κοινή ονομασία	Επιστημονική ονομασία	Τριμήσιος αλφαβητικός κωδικός
Λυκόψαρο του Ατλαντικού	<i>Anarhichas lupus</i>	CAA
Μικρό λυκόψαρο	<i>Anarhichas minor</i>	CAS
Λυκόψαρο	<i>Anarhichas denticulatus</i>	CAB
Ιχθύες βυθού (ΜΚ)		GRO
Πελαγικά		
Ρέγγα	<i>Clupea harengus</i>	HER
Σκουμπρί	<i>Scomber scombrus</i>	MAC
Ψευδολίτσα Ατλαντικού	<i>Peprilus triacanthus</i>	BUT
Φρίσσα Ατλαντικού	<i>Brevoortia tyrannus</i>	MHA
Λουτσοζαργάνα	<i>Scomberesox saurus</i>	SAU
Γαύρος Αμερικής	<i>Anchoa mitchilli</i>	ANB
Γοφάρι	<i>Pomatomus saltatrix</i>	BLU
Κοκκάλι	<i>Caranx hippos</i>	CVJ
Κοπάνι	<i>Auxis thazard</i>	FRI
Βασιλικό σκουμπρί	<i>Scomberomourus cavalla</i>	KGM
Σκουμπρί Ισπανίας	<i>Scomberomourus maculatus</i>	SSM
Ιστιοφόρος του Ειρηνικού	<i>Istiophorus platypterus</i>	SAI
Λευκό μάρλιν	<i>Tetrapturus albidus</i>	WHM
Γαλάζιο μάρλιν	<i>Makaira nigricans</i>	BUM
Ξιφίας	<i>Xiphias gladius</i>	SWO
Τόνος μακρύπτερος	<i>Thunnus alalunga</i>	ALB
Παλαμίδα	<i>Sarda sarda</i>	BON
Τονίνα	<i>Euthynnus alletteratus</i>	LTA
Τόνος μεγалоφθαλμος	<i>Thunnus obesus</i>	BET
Τόνος	<i>Thunnus thynnus</i>	BFT
Παλαμίδα	<i>Katsuwonus pelamis</i>	SKJ
Τόνος κιτρινόπτερος	<i>Thunnus albacares</i>	YFT
Θυννοειδή (ΜΚ)	<i>Scombridae</i>	TUN
Πελαγικοί ιχθύες (ΜΚ)		PEL
Άλλοι ιχθύες		
Ψευδόρεγγα	<i>Alosa pseudoharengus</i>	ALE
Μαγιάτικο	<i>Seriola sp.</i>	AMX
Μουγγρί Αμερικής	<i>Conger oceanicus</i>	COA
Χέλι Αμερικής	<i>Anguilla rostrata</i>	ELA
Πετρόχελο Ατλαντικού	<i>Myxine glutinosa</i>	MYG
Τριχιός Αμερικής	<i>Alosa sapidissima</i>	SHA

Κοινή ονομασία	Επιστημονική ονομασία	Τριψήφιος αλφαβητικός κωδικός
Γουρλομάτης (ΜΚ)	<i>Argentina</i> sp.	ARG
Μυλοκόπι Βραζιλίας	<i>Micropogonias undulatus</i>	CKA
Ζαργάνα Ατλαντικού	<i>Strongylura marina</i>	NFA
Σολομός του Ατλαντικού	<i>Salmo salar</i>	SAL
Πρασινοαθερίνα	<i>Menidia menidia</i>	SSA
Νηματόρεγγα Ατλαντικού	<i>Opisthonema oglinum</i>	THA
Αλεποκέφαλος	<i>Alepocephalus bairdii</i>	ALC
Μαύρο μυλοκόπι	<i>Pogonias cromis</i>	BDM
Μαυρόπερκα	<i>Centropristis striata</i>	BSB
Φρίσσα καλοκαιρινή	<i>Alosa aestivalis</i>	BBH
Καπελάνος	<i>Mallotus villosus</i>	CAP
Σαλβελίνοι (ΜΚ)	<i>Salvelinus</i> sp.	CHR
Κόμπια	<i>Rachycentron canadum</i>	CBA
Λίτσα της Φλόριδας	<i>Trachinotus carolinus</i>	POM
Φρίσσα Αμερικής	<i>Dorosoma cepedianum</i>	SHG
Βουτυρόψαρα (ΜΚ)	<i>Pomadasyidae</i>	GRX
Φρίσσα	<i>Alosa mediocris</i>	SHH
Λυχνόψαρο	<i>Notoscopelus</i> sp.	LAX
Κέφαλοι (ΜΚ)	<i>Mugilidae</i>	MUL
Ψευδολίτσα αμερικανική	<i>Peprilus alepidotus (= paru)</i>	HVF
Βουτυρόψαρο	<i>Orthopristis chrysoptera</i>	PIG
Ιριδίζων επερλάνος	<i>Osmerus mordax</i>	SMR
Στικτομυλοκόπι	<i>Sciaenops ocellatus</i>	RDM
Φαγγρί	<i>Pagrus pagrus</i>	RPG
Αγριοσαύριδο	<i>Trachurus lathami</i>	RSC
Αμμόπερκα	<i>Diplectrum formosum</i>	PES
Αμερικανικός σαργός	<i>Archosargus probatocephalus</i>	SPH
Γραμμωτός σκίος	<i>Leiostomus xanthurus</i>	SPT
Στικτομυλοκόπι	<i>Cynoscion nebulosus</i>	SWF
Βασιλικό μυλοκόπι	<i>Cynoscion regalis</i>	STG
Γραμμωτό λαβράκι	<i>Morone saxatilis</i>	STB
Οξύρρυχοι (ΜΚ)	<i>Acipenseridae</i>	STU
Ταρπόνι	<i>Tarpon (= megalops) atlanticus</i>	TAR
Πέστροφες (ΜΚ)	<i>Salmo</i> sp.	TRO
Λαβράκι Αμερικής	<i>Morone americana</i>	PEW

Κοινή ονομασία	Επιστημονική ονομασία	Τριμήπιος αλφαβητικός κωδικός
Μπερυτσιδές (ΜΚ)	<i>Beryx</i> sp.	ALF
Κεντρόνι	<i>Squalus acantias</i>	DGS
Σκυλόψαρα (ΜΚ)	<i>Squalidae</i>	DGX
Ταυροκαρχαρίας	<i>Odontaspis taurus</i>	CCT
Λάμνα	<i>Lamna nasus</i>	POR
Ρυγχοκαρχαρίας	<i>Isurus oxyrinchus</i>	SMA
Σταχτοκαρχαρίας	<i>Carcharhinus obscurus</i>	DUS
Γλαυκοκαρχαρίας	<i>Prionace glauca</i>	BSH
Μεγάλοι καρχαρίες (ΜΚ)	<i>Squaliformes</i>	SHX
Οξύρυγχοκαρχαρίας Ατλαντικού	<i>Rhizoprionodon terraenovae</i>	RHT
Μαύρο σκυλόψαρο	<i>Centroscyllium fabricii</i>	CFB
Μαυροσκυλόψαρο Γροιλανδίας	<i>Somniosus microcephalus</i>	GSK
Καρχαρίας προσκυνητής	<i>Cetorhinus maximus</i>	BSK
Σελάχια (ΜΚ)	<i>Raja</i> sp.	SKA
Μικρό σελάχι	<i>Leucoraja erinacea</i>	RJD
Σελάχι Αρκτικής	<i>Amblyraja hyperborea</i>	RJG
Σελάχι	<i>Dipturus laevis</i>	RJL
Χειμωνιάτικος βάτος	<i>Leucoraja ocellata</i>	RJT
Ακτινόβατος	<i>Amblyraja radiata</i>	RJR
Λείο σελάχι	<i>Malacoraja senta</i>	RJS
Σελάχι Γροιλανδίας	<i>Bathyraja spinicauda</i>	RJQ
Ψάρια με πτερύγια (ΜΚ)		FIN
Ασπόνδυλα		
Καλαμάρι (<i>Loligo</i>)	<i>Loligo pealei</i>	SQL
Θράψαλο του Βορρά (<i>Illex</i>)	<i>Illex illecebrosus</i>	SQI
Καλαμάρια (ΜΚ)	<i>Loliginidae, Ommastrephidae</i>	SQU
Σωλήνας Ατλαντικού	<i>Ensis directus</i>	CLR
Σκληρή γυαλιστερή	<i>Mercenaria mercenaria</i>	CLH
Γυαλιστερή Αρκτικής	<i>Arctica islandica</i>	CLQ
Αμμοκοχύλι	<i>Mya arenaria</i>	CLS
Γυαλιστερή Αμερικής	<i>Spisula solidissima</i>	CLB
Γυαλιστερή Stimpson	<i>Spisula polynyma</i>	CLT
Μεθύστρες (ΜΚ)	<i>Prionodesmacea, Teleodesmacea</i>	CLX
Αμερικανικό χτένι	<i>Argopecten irradians</i>	SCB
Χτένι	<i>Argopecten gibbus</i>	SCC
Χτένι Ισλανδίας	<i>Chlamys islandica</i>	ISC

Κοινή ονομασία	Επιστημονική ονομασία	Τριμήσιος αλφαβητικός κωδικός
Αμερικανικό χτένι	<i>Placopecten magellanicus</i>	SCA
Χτένια (ΜΚ)	Pectinidae	SCX
Αμερικανικό στρείδι	<i>Crassostrea virginica</i>	OYA
Μύδι	<i>Mytilus edulis</i>	MUS
Βούκινα (ΜΚ)	<i>Busycon</i> sp.	WHX
Λιττορίνες (ΜΚ)	<i>Littorina</i> sp.	PER
Θαλάσσια μαλάκια (ΜΚ)	Mollusca	MOL
Κάβουρας Ατλαντικού	<i>Cancer irroratus</i>	CRK
Ιταλικός κάβουρας	<i>Callinectes sapidus</i>	CRB
Πρασινokάβουρας	<i>Carcinus maenas</i>	CRG
Κάβουρας του Βορρά	<i>Cancer borealis</i>	CRJ
Κάβουρας Αρκτικής	<i>Chionoecetes opilio</i>	CRQ
Κόκκινος κάβουρας	<i>Geryon quinque-dens</i>	CRR
Βασιλικός κάβουρας	<i>Lithodes maia</i>	KCT
Θαλάσσιοι κάβουρες (ΜΚ)	Reptantia	CRA
Αμερικανικός αστακός	<i>Homarus americanus</i>	LBA
Γαρίδα της Αρκτικής	<i>Pandalus borealis</i>	PRA
Γαρίδα	<i>Pandalus montagui</i>	AES
Γαρίδες (ΜΚ)	<i>Penaeus</i> sp.	PEN
Κοκκινογαριδάκια	<i>Pandalus</i> sp.	PAN
Θαλάσσια μαλακόστρακα (ΜΚ)	Crustacea	CRU
Αχινός	<i>Strongylocentrotus</i> sp.	URC
Θαλάσσιοι σκόληκες (ΜΚ)	<i>Polycheata</i>	WOR
Καβούρι	<i>Limulus polyphemus</i>	HSC
Θαλάσσια ασπόνδυλα (ΜΚ)	Invertebrata	INV

(*) Σύμφωνα με σύσταση που είχε εγκριθεί από τη STACRES κατά την ετήσια συνεδρίαση του 1970 (ICNAF Redbook 1970, μέρος I, σελίδα 67), οι μερλούκιοι του γένους *Urophycis* χαρακτηρίζονται ως εξής για τις στατιστικές αναφορές: α) ο μπακαλιάρος μερλούκιος από τις υποπεριοχές 1, 2 και 3 και από τις διαιρέσεις 4R, S, T και V αναφέρεται ως λευκός μπακαλιάρος, *Urophycis tenuis*· β) ο μπακαλιάρος μερλούκιος που αλιεύεται με πετονιές ή κάθε μερλούκιος άνω των 55 cm τυπικού μήκους, ανεξάρτητα από τον τρόπο αλιεύσής του, από τις διαιρέσεις 4W και X, από την υποπεριοχή 5 και από τη στατιστική περιοχή 6 αναφέρεται ως λευκός μπακαλιάρος, *Urophycis tenuis*· γ) εκτός αυτών που αναφέρονται στο στοιχείο β), οι λοιποί μπακαλιάρους μερλούκιοι του γένους *Urophycis* που αλιεύονται στις διαιρέσεις 4W και X, στην υποπεριοχή 5 και στη στατιστική περιοχή 6 αναφέρονται ως κόκκινοι μπακαλιάρους, *Urophycis chuss*.

4. Το σημείο 12 αντικαθίσταται από το ακόλουθο κείμενο:

«12) παράρτημα III.B των ΜΔΕ, που αναφέρεται στο άρθρο 14 παράγραφος 2 και 3 του κανονισμού (ΕΕ) 2019/833

Επιτρεπόμενα προστατευτικά φύλλα άνω πλευράς/Αλυσιδές με εγκάρσιο πείρο για την αλιεία γαρίδας

1) Προστατευτικό φύλλο άνω πλευράς τύπου ICNAF

Το προστατευτικό φύλλο άνω πλευράς τύπου ICNAF είναι ένα ορθογώνιο φύλλο διχτυού, το οποίο προσδένεται στην άνω πλευρά του σάκου της τράτας για τη μείωση και την αποφυγή ζημιών, εφόσον το φύλλο αυτό πληροί τους ακόλουθους όρους:

α) το φύλλο αυτό έχει μάτια διαστάσεων τουλάχιστον ίσων με εκείνες που προβλέπονται για τον σάκο της τράτας στο άρθρο 13·

- β) το φύλλο αυτό μπορεί να προσδένεται στον σάκο της τράτας μόνον κατά μήκος των εμπρόσθιων και των πλευρικών αιχμών του διχτού και σε καμία άλλη θέση και κατά τρόπο που να μην επεκτείνεται πλέον των τεσσάρων, κατ' ανώτατο όριο, ματιών εμπροσθεν του διαχωριστικού ιμάντα και να μην καταλήγει σε απόσταση μικρότερη από τέσσερα μάτια εμπροσθεν των ματιών του σχοινιού του σάκου· εάν δεν χρησιμοποιείται διαχωριστικός ιμάντας, το φύλλο δεν καλύπτει περισσότερο από το ένα τρίτο του σάκου, μετρώμενο από τέσσερα τουλάχιστον μάτια εμπροσθεν των ματιών του σχοινιού του σάκου·
- γ) το πλάτος του φύλλου αυτού υπερβαίνει τουλάχιστον μιάμιση φορά το πλάτος του καλυμμένου μέρους του σάκου (τα δύο πλάτη μετρώνται κάθετα προς τον επιμήκη άξονα του σάκου της τράτας).

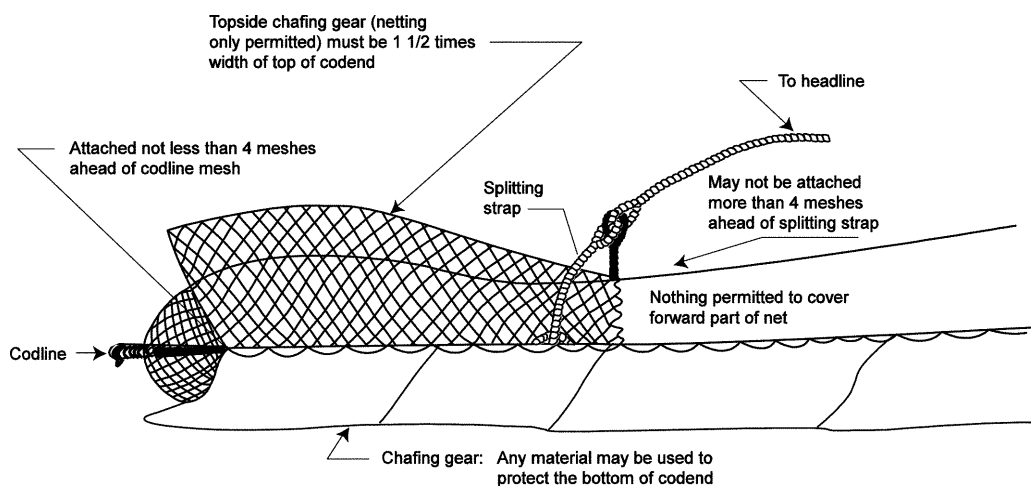

Υπόμνημα:

Topside chafing gear (netting only permitted) must be 1 1/2 times width of top of codend = Το προστατευτικό φύλλο άνω πλευράς (επιτρέπεται μόνο δικτύωμα) πρέπει να υπερβαίνει κατά 1 ½ φορά το πλάτος του άνω μέρους του σάκου

Attached not less than 4 meshes ahead of codline mesh = Προσδένεται σε απόσταση μεγαλύτερη από 4 μάτια εμπροσθεν των ματιών του σχοινιού του σάκου

Splitting strap = Διαχωριστικός ιμάντας

To headline = Προς επάνω γραντί

May not be attached more than 4 meshes ahead of splitting strap = Δεν μπορεί να προσδεθεί σε απόσταση μεγαλύτερη από 4 μάτια εμπροσθεν του διαχωριστικού ιμάντα

Nothing permitted to cover forward part of net = Το εμπρόσθιο τμήμα του διχτού πρέπει να παραμένει ακάλυπτο

Codline = Σχοινί του σάκου

Chafing gear: Any material may be used to protect the bottom of codend = Προστατευτικό φύλλο: επιτρέπεται να χρησιμοποιείται οιοδήποτε υλικό για την προστασία του κάτω μέρους του σάκου

2) Πολλαπλό προστατευτικό φύλλο (multiple flap)

Το πολλαπλό προστατευτικό φύλλο ορίζεται ως φύλλα διχτού που έχουν σε όλα τους τα μέρη μάτια, το μέγεθος των οποίων είναι τουλάχιστον ίσο με εκείνο των ματιών των διχτών του σάκου της τράτας, υπό τον όρο ότι:

α) καθένα από τα φύλλα αυτά:

- προσδένεται σε απόσταση τουλάχιστον ενός μέτρου, στην εμπρόσθια πλευρά του, κατά πλάτος του σάκου, κάθετα προς τον επιμήκη άξονά του·
- δεν επικαλύπτει την εμπρόσθια πλευρά του επόμενου φύλλου (βλέπε την εικόνα μετά από την παρούσα διάταξη)·
- έχει πλάτος τουλάχιστον ίσο προς εκείνο του σάκου (το πλάτος αυτό μετράται κάθετα προς τον επιμήκη άξονα του σάκου στο σημείο της πρόσδεσης)· και
- είναι κατασκευασμένο από απλό υλικό νήματος με θετική πλευστότητα· και

- β) το συνολικό μήκος όλων των κατ' αυτόν τον τρόπο προσδεόμενων φύλλων δεν υπερβαίνει τα δύο τρίτα του μήκους του σάκου.

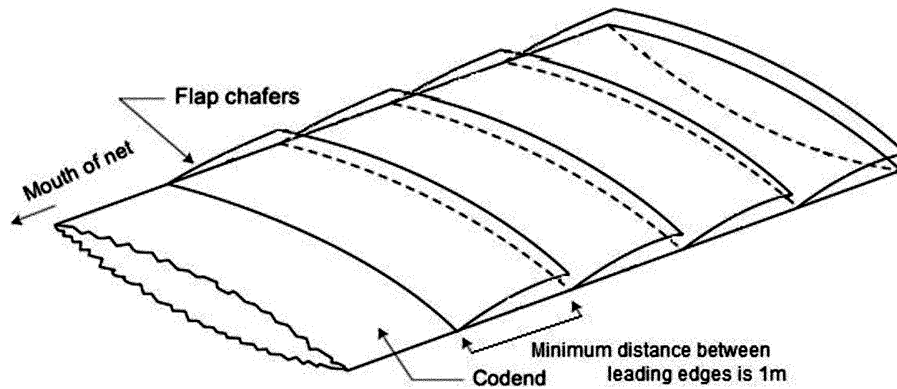

Υπόμνημα:

Mouth of net = Στόμιο διχτυού

Flap chafers = Προστατευτικά φύλλα

Codend = Σάκος

Minimum distance between leading edges is 1m = Η ελάχιστη απόσταση μεταξύ των εμπρόσθιων άκρων είναι 1m

- 3) Τράτα γαρίδας – Θήκη ενίσχυσης του σάκου για σκάφη κατευθυνόμενης αλιείας γαρίδας στη ζώνη διακανονισμού NAFO

Η θήκη ενίσχυσης ορίζεται ως ένα εξωτερικό κάλυμμα διχτυού που μπορεί να χρησιμοποιηθεί σε τράτες γαρίδας για να προστατεύει και να καθιστά ανθεκτικό τον σάκο της τράτας γαρίδας.

- Τα σκάφη δεν πρέπει να χρησιμοποιούν θήκη ενίσχυσης της οποίας το μέγεθος ματιών είναι μικρότερο από 130 χιλιοστά.
- Η θήκη ενίσχυσης δεν πρέπει να εκτείνεται εμπροσθεν των πλεγμάτων ή των σχάρων διαλογής, ούτε να φράζει, κατά κανένα τρόπο, τα πλέγματα ή τις σχάρες διαλογής.
- Η θήκη ενίσχυσης δεν πρέπει να προσαρτάται κατά κανέναν τρόπο έτσι ώστε να περιορίζει το επιτρεπόμενο άνοιγμα ματιών ή να φράζει το άνοιγμα των ματιών.
- Τα σκάφη δεν πρέπει να χρησιμοποιούν θήκη ενίσχυσης σε συνδυασμό με οποιαδήποτε άλλα προστατευτικά φύλλα άνω πλευράς ταυτόχρονα.

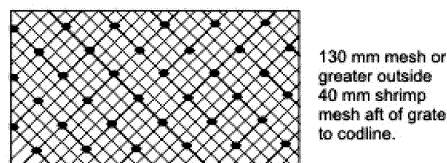
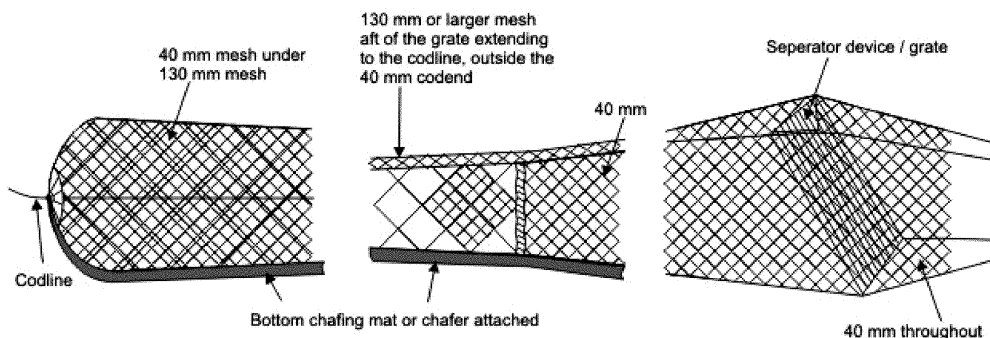

Υπόμνημα:

40 mm mesh under 130 mm mesh = Μάτια 40 mm κάτω από μάτια 130 mm

130 mm or larger mesh aft of the grate extending to the codline, outside the 40 mm codend = Μάτια 130 mm ή μεγαλύτερα όπισθεν της σχάρας που εκτείνεται έως το σχοινί του σάκου, εκτός του σάκου των 40 mm

Separator device/grate = Διαχωριστική διάταξη/σχάρα

Codline = Σχοινί του σάκου

Bottom chafing mat or chafer attached = Προσδεμένη στο κάτω μέρος προστατευτική ποδιά ή προστατευτικό φύλλο

40 mm throughout = 40 mm παντού

130 mm mesh or greater outside 40 mm shrimp mesh aft of grate to codline = Μάτια 130 mm ή μεγαλύτερα μάτια εκτός των 40 mm, για γαρίδες, όπισθεν της σχάρας έως το σχοινί του σάκου

Αλυσίδες γαριδότρατας με εγκάρσιο πείρο

Οι αλυσίδες με εγκάρσιο πείρο είναι αλυσίδες, σχοινιά, ή συνδυασμός και των δύο, οι οποίες συνδέουν το κάτω γραντί με το σχοινί αλιείας ή το ακρόσχοινο του δικτυού σε ακανόνιστα διαστήματα.

Οι όροι «σχοινί αλιείας» και «ακρόσχοινο δικτυού» είναι ταυτόσημοι. Ορισμένα σκάφη χρησιμοποιούν μόνο ένα σχοινί· άλλα χρησιμοποιούν και τα δύο σχοινιά όπως φαίνεται στο σχεδιάγραμμα.

Το μήκος της αλυσίδας με εγκάρσιους πείρους θα πρέπει να μετράται από το κέντρο της αλυσίδας ή του συρματοσχοινίου που διατρέχει το κάτω γραντί (στο κέντρο του κάτω γραντιού) έως το κάτω μέρος του σχοινιού αλιείας.

Το συνημμένο σχεδιάγραμμα δείχνει τον τρόπο μέτρησης του μήκους του εγκάρσιου πείρου και της αλυσίδας.

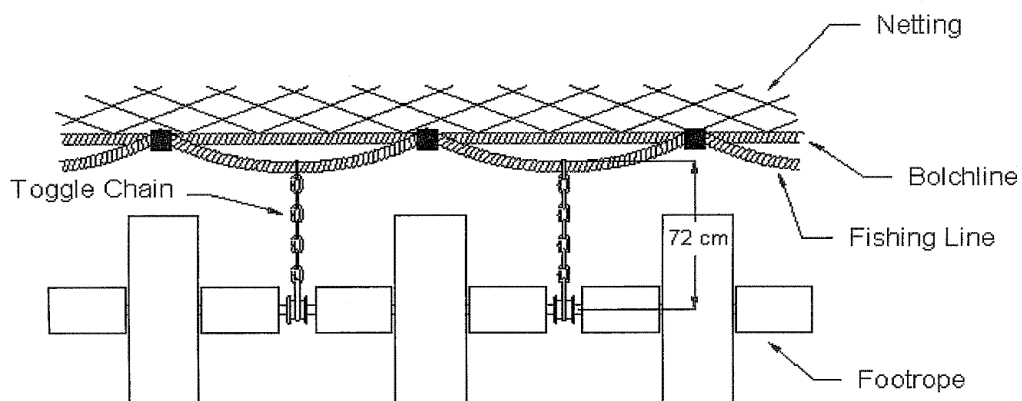

Υπόμνημα:

Toggle Chain = Αλυσίδα με εγκάρσιους πείρους

Netting = Δικτύωμα

Bolchline = Ακρόσχοινο

Fishing Line = Σχοινί αλιείας

Footrope = Κάτω γραντί

».

5. Το σημείο 31 αντικαθίσταται από το ακόλουθο κείμενο:

«31) Μορφότυπος αναφοράς αλιευμάτων του παραρτήματος II.Δ των ΜΔΕ, που αναφέρεται στο άρθρο 25 παράγραφοι 6 και 8 και στο άρθρο 26 παράγραφος 9 στοιχείο β) του κανονισμού (ΕΕ) 2019/833

ΜΟΡΦΟΤΥΠΟΣ ΚΑΙ ΠΡΩΤΟΚΟΛΛΑ ΑΝΤΑΛΛΑΓΗΣ ΔΕΔΟΜΕΝΩΝ

A. Μορφότυπος διαβίβασης δεδομένων

Η διαβίβαση δεδομένων έχει την εξής διάρθρωση:

1) Οι χαρακτηριστικές των δεδομένων είναι σύμφωνοι με το πρότυπο ISO 8859.1

2) Η διαβίβαση δεδομένων έχει την εξής διάρθρωση:

- διπλή πλάγια γραμμή (“//”) και οι χαρακτήρες “SR” δηλώνουν την αρχή του μηνύματος·
- διπλή πλάγια γραμμή (“//”) και κωδικός πεδίου δηλώνουν την αρχή στοιχείου δεδομένου·
- μία πλάγια γραμμή (“/”) χωρίζει τον κωδικό πεδίου και τα δεδομένα·
- τα ζεύγη δεδομένων διαχωρίζονται με διάστημα·
- οι χαρακτήρες “ER” και η διπλή πλάγια γραμμή (“//”) στο τέλος δηλώνουν το τέλος μιας καταχώρισης.

B. Πρωτόκολλα ανταλλαγής δεδομένων

Τα εγκεκριμένα πρωτόκολλα ανταλλαγής δεδομένων για την ηλεκτρονική διαβίβαση αναφορών και μηνυμάτων μεταξύ των συμβαλλόμενων μερών και της γραμματείας θα πρέπει να είναι σύμφωνα με το παράρτημα II.B, “Κανόνες εμπιστευτικότητας”.

Γ. Μορφότυπος ηλεκτρονικής ανταλλαγής αλιευτικών πληροφοριών παρακολούθησης

(Μορφότυπος του Βόρειου Ατλαντικού)

Κατηγορία	Στοιχείο δεδομένων	Κωδικός πεδίου	Τύπος	Περιεχόμενα	Ορισμοί
Σύστημα	Έναρξη καταχώρισης	SR			Υποδηλώνει την αρχή της καταχώρισης
Στοιχεία	Τέλος καταχώρισης	ER			Υποδηλώνει το τέλος της καταχώρισης
	Είδος απάντησης	RS	Char*3	Κωδικοί	ACK/NAK = Αναγνωρίζεται/Δεν αναγνωρίζεται
	Αριθμός σφάλματος απάντησης	RE	Num*3	001 – 999	Κωδικοί που δηλώνουν σφάλματα κατά τη λήψη στο επιχειρησιακό κέντρο, βλέπε παράρτημα II.Δ.Δ(2)
Μήνυμα	Διεύθυνση παραλήπτη	AD	Char*3	Διεύθυνση ISO-3166	Διεύθυνση του μέρους που λαμβάνει το μήνυμα, “XNW” για NAFO
Στοιχεία	Από	FR	Char*3	Διεύθυνση ISO-3166	Διεύθυνση του διαβιβάζοντος μέρους (συμβαλλόμενου μέρους)
	Τύπος Μηνύματος	TM	Char*3	Κωδικός	Κωδικός του τύπου μηνύματος
	Αύξων αριθμός	SQ	Num*6	NNNNNN	Αύξων αριθμός των μηνυμάτων που αποστέλλονται από ένα σκάφος στον τελικό προορισμό (XNW). Για κάθε σκάφος είναι μοναδικός για κάθε ημερολογιακό έτος. Κατά την έναρξη του τρέχοντος έτους η συγκεκριμένη τιμή επαναφέρεται στο 1 για κάθε σκάφος και αυξάνεται με την αποστολή κάθε μηνύματος.
	Αριθμός καταχώρισης	RN	Num*6	NNNNNN	Αύξων αριθμός των αναφορών που αποστέλλονται από το Κέντρο Παρακολούθησης της Αλιείας (ΚΠΑ) στο XNW. Για κάθε ΚΠΑ είναι μοναδικός για κάθε ημερολογιακό έτος. Κατά την έναρξη του τρέχοντος έτους η συγκεκριμένη τιμή επαναφέρεται στο 1 και αυξάνεται με την αποστολή κάθε αναφοράς.
	Ημερομηνία καταχώρισης	RD	Num*8	EEEEMMHH	Έτος, μήνας και ημέρα σε UTC από το ΚΠΑ
	Ώρα καταχώρισης	RT	Num*4	ΩΩΛΛ	Ώρα και λεπτό σε UTC από το ΚΠΑ

Κατηγορία	Στοιχείο δεδομένων	Κωδικός πεδίου	Τύπος	Περιεχόμενα	Ορισμοί
	Ημερομηνία	DA	Num*8	EEEEMMHH	Έτος, μήνας και ημέρα σε UTC της πρώτης διαβίβασης. Στην περίπτωση μηνυμάτων RET, η πρώτη διαβίβαση προέρχεται από το ΚΠΑ, σε όλες τις άλλες περιπτώσεις η πρώτη διαβίβαση προέρχεται από το σκάφος.
	Ώρα	TI	Num*4	ΩΩΛΛ	Ώρα και λεπτό σε UTC της πρώτης διαβίβασης. Στην περίπτωση μηνυμάτων RET, η πρώτη διαβίβαση προέρχεται από το ΚΠΑ, σε όλες τις άλλες περιπτώσεις η πρώτη διαβίβαση προέρχεται από το σκάφος.
	Ακυρωθείσα αναφορά	CR	Num*6	NNNNNN	Αριθμός καταχώρισης της αναφοράς που πρέπει να ακυρωθεί
	Έτος της ακυρωθείσας αναφοράς	YR	Num*4	NNNN	Έτος σε UTC της αναφοράς που πρέπει να ακυρωθεί
Σκάφος	Διακριτικό κλήσης ασυρμάτου	RC	Char*7	Κωδικός IRCS	Διεθνές διακριτικό κλήσης ασυρμάτου του σκάφους
Νηολόγηση	Όνομα σκάφους	NA	Char*30		Το όνομα του σκάφους
Στοιχεία	Εξωτερικός αριθμός νηολογίου	XR	Char*14		Εξωτερικός αριθμός του σκάφους
	Κράτος σημαίας	FS	Char*3	ISO-3166	Κράτος νηολογίου
	Εσωτερικός αριθμός αναφοράς συμβαλλόμενου μέρους	IR	Char*3 Num*9	ISO-3166 +max. 9N	Μοναδικός αριθμός σκάφους χορηγούμενος από το κράτος της σημαίας κατά τη νηολόγηση
	Όνομα λιμένα	PO	Char*20		Λιμένας νηολόγησης του σκάφους/λιμένας βάσης
	Πλοιοκτήτης	VO	Char*60		Όνομα και διεύθυνση του πλοιοκτήτη
	Ναυλωτής σκάφους	VC	Char*60		Όνομα και διεύθυνση του ναυλωτή σκάφους
Αριθμός ΔΝΟ σκάφους	Αριθμός ΔΝΟ	IM	Num*7	NNNNNNN	Αριθμός αναγνώρισης ΔΝΟ του πλοίου
Χαρακτηριστικά σκάφους. Στοιχεία	Μονάδα χωρητικότητας σκάφους	VT	Char*2 Num*4	“OC”/“LC” Χωρητικότητας	Σύμφωνα με: “OC” σύμβαση του Όσλο 1947, “LC” σύμβαση του Λονδίνου ICTM-69
	Ισχύς σκάφους Μονάδα	VP	Char*2 Num*5	0-99999	Συνολική ισχύς κύριου κινητήρα σε “KW”
	Μήκος σκάφους	VL	Char*2 Num*3	“OA” Μήκος σε μέτρα	Μονάδα “OA” ολικό μήκος. Συνολικό μήκος σκάφους σε μέτρα, στρογγυλεμένο στον πλησιέστερο ακέραιο
	Τύπος σκάφους	TP	Char*3	Κωδικός	Όπως αναφέρονται στο παράρτημα II.Θ.
	Αλιευτικά εργαλεία	GE	Char*3	Κωδικός FAO	Τυποποιημένη διεθνής στατιστική ταξινόμηση των αλιευτικών εργαλείων του παραρτήματος II.I

Κατηγορία	Στοιχείο δεδομένων	Κωδικός πεδίου	Τύπος	Περιεχόμενα	Ορισμοί
Στοιχεία άδειας	Ημερομηνία έναρξης	SD	Num*8	EEEEMMHH	Στοιχεία άδειας· ημερομηνία έναρξης της άδειας
	Ημερομηνία λήξης	ED	Num*8	EEEEMMHH	Στοιχεία άδειας· ημερομηνία λήξης της άδειας
	Στοχευόμενα είδη και ζώνη	TA	Char*3 Char*10	Προδιαγραφές αποθεμάτων, κωδικός ειδών FAO και κωδικός προσδιορισμένης ζώνης NAFO ή "ΆΛΛΟ"	Επιτρεπόμενα είδη και ζώνη για κατευθυνόμενη αλιεία. Τα ρυθμιζόμενα είδη του παραρτήματος I.A ή I.B πρέπει να αναφέρονται στις προδιαγραφές των αποθεμάτων. Για τα μη ρυθμιζόμενα είδη χρησιμοποιείστε υποπεριοχή ή διαίρεση ή "ΆΛΛΟ". Πρόβλεψη για αρκετά ζεύγη πεδίων. Π.χ.//TA/GHL 3LMNO COD 3M RED 3LN RED 3M HER ANY//
Δραστηριότητα Στοιχεία	Γεωγραφικό πλάτος	LA	Char*5	NDDMM (WGS-84)	π.χ.//LA/N6235 = 62°35' Βόρεια
	Γεωγραφικό μήκος	LO	Char*6	E/WDDMM (WGS-84)	π.χ.//LO/W02134 = 21°34' Δυτικά
	Γεωγραφικό πλάτος (δεκαδικό)	LT	Char*7	+/-DD.ddd	Αρνητική τιμή σε περίπτωση που το γεωγραφικό πλάτος είναι στο νότιο ημισφαίριο (!) (WGS84)
	Γεωγραφικό μήκος (δεκαδικό)	LG	Char*8	+/-DDD.ddd	Αρνητική τιμή σε περίπτωση που το γεωγραφικό μήκος είναι στο δυτικό ημισφαίριο (!) (WGS84)
	Αριθμός ταξιδιού	TN	Num*3	001-999	Αριθμός του αλιευτικού ταξιδιού κατά το τρέχον έτος
	Αλιεύματα Είδος Ποσότητα	CA	Char*3 Num*7	Κωδικός ειδών FAO 0-9999999	Ημερήσια αλιεύματα ανά είδος και διαίρεση που διατηρούνται επί του σκάφους, σε χιλιόγραμμα ζώντος βάρους
	Ποσότητα επί του σκάφους Είδος Ποσότητα	OB	Char*3 Num*7	Κωδικός ειδών FAO 0-9999999	Συνολική ποσότητα ανά είδος επί του σκάφους κατά τη στιγμή αποστολής του σχετικού μηνύματος ραδιοτηλεφωνικής αναφοράς, σε χιλιόγραμμα ζώντος βάρους
	Απορρίψεις είδους Ποσότητα	RJ	Char*3 Num*7	Κωδικός ειδών FAO 0 - 9999999	Απορριπτόμενα αλιεύματα ανά είδος και διαίρεση σε χιλιόγραμμα ζώντος βάρους
	Μεγέθους μικρότερου του κανονικού Είδος Ποσότητα	US	Char*3 Num*7	Κωδικός ειδών FAO 0 - 9999999	Αλιεύματα μεγέθους μικρότερου του κανονικού ανά είδος και διαίρεση σε χιλιόγραμμα ζώντος βάρους
	Μεταφερθέντα είδη Είδος Ποσότητα	KG	Char*3 Num*7	Κωδικός ειδών FAO 0-9999999	Πληροφορίες σχετικά με τις ποσότητες που μεταφέρθηκαν μεταξύ σκαφών, ανά είδος σε χιλιόγραμμα ζώντος βάρους, στρογγυλεμένα στα πλησιέστερα 100 kg, κατά τη δραστηριοποίηση στη ζώνη διακανονισμού.
	Σχετική περιοχή	RA	Char*6	Κωδικοί ICES/NAFO	Κωδικός της σχετικής αλιευτικής περιοχής

Κατηγορία	Στοιχείο δεδομένων	Κωδικός πεδίου	Τύπος	Περιεχόμενα	Ορισμοί
	Είδη κατευθυνόμενης αλιείας	DS	Char*3	Κωδικός ειδών FAO	Κωδικός των στοχευόμενων από το σκάφος ειδών σύμφωνα με το άρθρο 5.2. Πρόβλεψη για πολλά είδη που διαχωρίζονται μεταξύ τους με διάστημα. Π.χ.//DS/είδος είδος είδος//
	Παρατηρητής επί του σκάφους	OO	Char*1	Ναι ή Όχι	Παρατηρητής συμμόρφωσης επί του σκάφους
	Μεταφορτώθηκε από	TF	Char*7	Κωδικός IRCS	Διεθνές διακριτικό κλήσης ασυρμάτου του παραδίδοντος σκάφους
	Μεταφορτώθηκε στο	TT	Char*7	Κωδικός IRCS	Διεθνές διακριτικό κλήσης ασυρμάτου του σκάφους παραλαβής
	Όνομα πλοίαρχου	MA	Char*30		Όνομα του πλοιάρχου του σκάφους
	Παράκτιο κράτος	CS	Char*3	ISO-3166 Τριψήφιος αλφαβητικός κωδικός	Παράκτιο κράτος λιμένα εκφόρτωσης
	Προβλεπόμενη ημερομηνία	PD	Num*8	EEEEMMHH	Εκτιμώμενη ημερομηνία UTC κατά την οποία ο πλοίαρχος σκοπεύει να καταπλεύσει στον λιμένα
	Προβλεπόμενη ώρα	PT	Num*4	ΩΩΛΛ	Εκτιμώμενη ώρα UTC κατά την οποία ο πλοίαρχος σκοπεύει να καταπλεύσει στον λιμένα
	Όνομα λιμένα	PO	Char*20		Όνομα του πραγματικού λιμένα εκφόρτωσης
	Ταχύτητα	SP	Num*3	Κόμβοι * 10	π.χ.//SP/105 = 10,5 κόμβοι
	Πορεία	CO	Num*3	Σε κλίμακα 360°	π.χ.//CO/270 = 270
	Αλιεύματα σημαίας ναύλωσης	CH	Char*3	ISO-3166	Σημαία του συμβαλλόμενου μέρους ναύλωσης
	Περιοχή εισόδου	AE	Char*6	Κωδικοί ICES/NAFO	Είσοδος σε διαίρεση NAFO
	Ημέρες αλιείας	DF	Num*3	1-365	Αριθμός ημερών στη διάρκεια του ταξιδιού κατά τις οποίες το σκάφος βρισκόταν στην αλιευτική ζώνη
	Προφανής παράβαση	AF	Char*1	Ναι ή Όχι	Για αναφορά των παρατηρήσεων του επί του σκάφους παρατηρητή
	Μέγεθος ματιών διχτύων	ME	Num*3	0 – 999	Μέσο μέγεθος ματιών σε χιλιοστόμετρα
	Παραγωγή	PR	Char*3	Κωδικός	Κωδικός παραγωγής σύμφωνα με το παράρτημα Π.ΙΑ
	Ημερολόγιο	LB	Char*1	Ναι ή Όχι	Για επιβεβαίωση των εγγραφών στο ημερολόγιο των σκαφών από τον επί του σκάφους παρατηρητή
	Ραδιοτηλεφωνικές αναφορές	HA	Char*1	Ναι ή Όχι	Για επιβεβαίωση των ραδιοτηλεφωνικών αναφορών που εστάλησαν από το σκάφος από τον επί του σκάφους παρατηρητή
	Όνομα παρατηρητή	ON	Char*30	Κείμενο	Όνομα του επί του σκάφους παρατηρητή
	Ελεύθερο κείμενο	MS	Char*255	Κείμενο	Στοιχεία δραστηριότητας για περαιτέρω παρατηρήσεις του παρατηρητή

(1) Το σύμβολο συν (+) δεν χρειάζεται να διαβιβαστεί· τα μηδενικά που προηγούνται μπορούν να παραλειφθούν.

- Δ. 1) Δομή των αναφορών και των μηνυμάτων όπως καθορίζεται στα παραρτήματα II.Ε και II.ΣΤ, όταν προωθούνται από τα συμβαλλόμενα μέρη προς τη γραμματεία.

Εφόσον απαιτείται, κάθε συμβαλλόμενο μέρος διαβιβάζει στη γραμματεία αναφορές και μηνύματα που λαμβάνει από τα σκάφη του σύμφωνα με τα άρθρα 28 και 29· με τις ακόλουθες τροποποιήσεις:

- α) η διεύθυνση (AD) αντικαθίσταται από τη διεύθυνση της γραμματείας (XNW)
- β) εγγράφονται τα στοιχεία δεδομένων “ημερομηνία καταχώρισης” (RD), “ώρα καταχώρισης” (RT), “αριθμός καταχώρισης” (RN) και “από” (FR).

- Δ. 2) Απαντητικά μηνύματα.

Κατόπιν αιτήματος συμβαλλόμενου μέρους, διαβιβάζεται βεβαίωση παραλαβής από τη γραμματεία κάθε φορά που παραλαμβάνεται αναφορά ή ηλεκτρονικό μήνυμα.

- A) Μορφή του απαντητικού μηνύματος:

Στοιχείο δεδομένων	Κωδικός πεδίου	Υποχρεωτικό/ Προαιρετικό	Παρατηρήσεις
Έναρξη καταχώρισης	SR	Υ	Στοιχεία συστήματος· υποδηλώνει την αρχή της καταχώρισης
Διεύθυνση	AD	Υ	Στοιχεία μηνύματος· προορισμός, συμβαλλόμενο μέρος που αποστέλλει την αναφορά
Από	FR	Υ	Στοιχεία μηνύματος· XNW είναι η NAFO (η οποία αποστέλλει το απαντητικό μήνυμα)
Τύπος μηνύματος	TM	Υ	Στοιχεία μηνύματος· τύπος μηνύματος “RET” δηλαδή απαντητικό μήνυμα
Διακριτικό κλήσης ασυρμάτου	RC	Π	Περιεχόμενο αναφοράς· διεθνές διακριτικό κλήσης ασυρμάτου του σκάφους το οποίο αντιγράφεται από την αναφορά που λαμβάνεται.
Αύξων αριθμός	SQ	Π	Περιεχόμενο αναφοράς· αύξων αριθμός της αναφοράς από το σκάφος κατά το τρέχον έτος, ο οποίος αντιγράφεται από την αναφορά που λαμβάνεται.
Είδος απάντησης	RS	Υ	Περιεχόμενο αναφοράς· κωδικός που δηλώνει κατά πόσον το μήνυμα αναγνωρίζεται ή όχι (ACK ή NAK)
Αριθμός σφάλματος απάντησης	RE	Π	Περιεχόμενο αναφοράς· αριθμός που δηλώνει το είδος του σφάλματος. Βλέπε πίνακα Β) για τους αριθμούς σφάλματος απάντησης.
Αριθμός καταχώρισης	RN	Υ	Περιεχόμενο αναφοράς· αριθμός καταχώρισης του μηνύματος που λαμβάνεται
Ημερομηνία	DA	Υ	Στοιχεία μηνύματος· ημερομηνία διαβίβασης
Ωρα	TI	Υ	Στοιχεία μηνύματος· ώρα διαβίβασης
Τέλος καταχώρισης	ER	Υ	Στοιχεία συστήματος· υποδηλώνει το τέλος της καταχώρισης

B) Αριθμοί σφάλματος απάντησης

Αντικείμενο/Άρθρο	Αριθμοί σφαλμάτων			Αιτία του σφάλματος
	Απόρριψη (NAK) Απαιτούμενα επακόλουθα μέτρα	Αποδοχή και αποθήκευση (ACK) Απαιτούμενα επακόλουθα μέτρα	Αποδοχή και αποθήκευση (ACK) με προειδοποίηση	
Κοινοποίηση	101			Δυσανάγνωστο μήνυμα
	102			Τιμή ή μέγεθος δεδομένων εκτός των επιτρεπόμενων ορίων
	104			Απουσία υποχρεωτικών στοιχείων
	105			Η παρούσα αναφορά είναι αντίγραφο· προσπάθεια εκ νέου αποστολής αναφοράς που είχε προηγουμένως απορριφθεί
	106			Μη εξουσιοδοτημένη πηγή στοιχείων
			150	Σφάλμα ακολουθίας
			151	Μελλοντική ημερομηνία/ώρα
			155	Η παρούσα αναφορά είναι αντίγραφο· προσπάθεια εκ νέου αποστολής έκθεσης που είχε προηγουμένως γίνει δεκτή
Άρθρο 25			250	Προσπάθεια εκ νέου κοινοποίησης σκάφους
		251		Μη κοινοποίηση σκάφους
		252		Είδη που δεν ανήκουν στην κατηγορία AUT ή SUS
Άρθρο 28		301		Αλιεύματα πριν από αλιεύματα κατά την είσοδο
		302		Μεταφόρτωση πριν από αλιεύματα κατά την είσοδο
		303		Αλιεύματα κατά την έξοδο πριν από αλιεύματα κατά την είσοδο
		304		Απουσία λήψης στίγματος (CAT, TRA, COX)
			350	Στίγμα χωρίς αλιεύματα κατά την είσοδο

Ε. Τύποι αναφορών και μηνυμάτων

Παράρτημα	Διατάξεις	Κωδικός	Μήνυμα/Αναφορά	Παρατηρήσεις
II.Γ	Άρθρο 25.1α	NOT	Κοινοποίηση	Κοινοποίηση αλιευτικών σκαφών
II.Γ	Άρθρο 25.1β	WIT	Διαγραφή	Κοινοποίηση διαγραφής νηολογημένου σκάφους
II.Γ	Άρθρο 25.5α	AUT	Άδεια	Κοινοποίηση σκαφών που διαθέτουν άδεια να διεξάγουν αλιευτικές δραστηριότητες στη ζώνη διακανονισμού
II.Γ	Άρθρο 25.5β	SUS	Αναστολή	Κοινοποίηση της αναστολής άδειας για τη διεξαγωγή αλιευτικών δραστηριοτήτων εντός της ζώνης διακανονισμού, εντός της αρχικής περιόδου ισχύος της
II.Ε	Άρθρο 29.2	ENT POS EXI	Είσοδος Στίγμα Έξοδος	Μηνύματα VMS
	Άρθρο 29.8	MAN	Χειρόγραφη αναφορά στίγματος	Αναφορές που διαβιβάζονται από αλιευτικά σκάφη με ελαττωματική συσκευή δορυφορικού εντοπισμού στο συμβαλλόμενο μέρος
II.ΣΤ	Άρθρο 28.6 στοιχείο α)	COE	Αλιεύματα κατά την είσοδο	Αναφορά που διαβιβάζεται από τα αλιευτικά σκάφη, πριν από την είσοδο στη ζώνη διακανονισμού
	Άρθρο 28.6 στοιχείο γ)	CAT	Αλιεύματα	Αναφορά αλιευμάτων ημερησίως, για όλα τα είδη ανά διαίρεση
	Άρθρο 28.6 στοιχείο δ)	COB	Διέλευση συνόρων	Αναφορά αλιευμάτων πριν από τη διέλευση των συνόρων στη διαίρεση 3L
	Άρθρο 28.6 στοιχείο ε)	TRA	Μεταφόρτωση	Αναφορά σχετικά με τις ποσότητες που φορτώνονται ή εκφορτώνονται στη ζώνη διακανονισμού
	Άρθρο 28.6 στοιχείο στ)	POR	Λιμένας εκφόρτωσης	Αναφορά σχετικά με τα αλιεύματα επί του σκάφους και το βάρος που πρόκειται να εκφορτωθεί
	Άρθρο 28.6 στοιχείο β)	COX	Αλιεύματα κατά την έξοδο	Αναφορά που διαβιβάζεται από τα αλιευτικά σκάφη, πριν από την έξοδο από τη ζώνη διακανονισμού
	Άρθρο 28.6	CAN	Ακύρωση	Αναφορά σχετικά με ακύρωση αναφοράς που καθορίζεται στο άρθρο 28.6
II.Δ.Δ	Άρθρο 29.10 στοιχείο α) Άρθρο 28.9 στοιχείο γ)	RET	Απάντηση	Αυτόματο ηλεκτρονικό μήνυμα βάσει της λήψης αναφορών
II.Ζ.	Άρθρο 30.14 στοιχείο ε)	OBR	Παρατηρητής	Ημερήσια αναφορά παρατηρητή

6. Το σημείο 32 αντικαθίσταται από το ακόλουθο κείμενο:

«32) Μορφότυπος ακύρωσης της αναφοράς αλιευμάτων του παραρτήματος II.ΣΤ των ΜΔΕ, που αναφέρεται στο άρθρο 25 παράγραφοι 6 και 7 του κανονισμού (ΕΕ) 2019/833

Αναφορά “ΑΚΥΡΩΣΗΣ”

Προδιαγραφές μορφότυπου για την αποστολή αναφορών από το ΚΠΑ στη ΝΑΦΟ (ΧΝW) βλέπε επίσης παράρτημα II.Δ.Α, II.Δ.Β, II.Δ.Γ και II.Δ.Δ.1

Στοιχείο δεδομένων	Κωδικός πεδίου	Υποχρεωτικό/ Προαιρετικό	Απαιτήσεις για το πεδίο
Έναρξη καταχώρισης	SR	Y	Στοιχεία συστήματος· υποδηλώνει την αρχή της καταχώρισης
Από	FR	Y	Στοιχεία μηνύματος· Διεύθυνση του διαβιβάζοντος μέρους (ISO-3)
Διεύθυνση	AD	Y	Στοιχεία μηνύματος· προορισμός, “ΧΝW” για ΝΑΦΟ
Αριθμός καταχώρισης	RN	Y	Στοιχεία μηνύματος· Μοναδικός αύξων αριθμός που ξεκινά από το 1 κάθε έτος για τις αναφορές που αποστέλλονται από το ΚΠΑ στην (ΧΝW) (βλέπε Επίσης παράρτημα II.Δ.Γ)
Ημερομηνία καταχώρισης	RD	Y	Στοιχεία μηνύματος· Έτος, μήνας και ημέρα σε UTC της διαβίβασης αναφοράς από το ΚΠΑ
Ώρα καταχώρισης	RT	Y	Στοιχεία μηνύματος· Ώρα και λεπτό σε UTC της διαβίβασης αναφοράς από το ΚΠΑ
Τύπος μηνύματος	TM	Y	Στοιχεία μηνύματος· τύπος μηνύματος “CAN (1)” δηλαδή ακύρωση αναφοράς
Διακριτικό κλήσης ασυρμάτου	RC	Y	Στοιχεία νηολόγησης του σκάφους· διεθνές διακριτικό κλήσης ασυρμάτου του σκάφους
Ακυρωθείσα αναφορά	CR	Y	Στοιχεία μηνύματος· αριθμός καταχώρισης της αναφοράς που πρέπει να ακυρωθεί
Έτος της ακυρωθείσας αναφοράς	YR	Y	Στοιχεία μηνύματος· έτος της αναφοράς που πρέπει να ακυρωθεί
Ημερομηνία	DA	Y	Στοιχεία μηνύματος· ημερομηνία UTC διαβίβασης της αναφοράς από το σκάφος (2)
Ώρα	TI	Y	Στοιχεία μηνύματος· ώρα UTC διαβίβασης της αναφοράς από το σκάφος (2)
Τέλος καταχώρισης	ER	Y	Στοιχεία συστήματος· υποδηλώνει το τέλος της καταχώρισης

(1) Μια αναφορά ακύρωσης δεν θα πρέπει να χρησιμοποιείται για την ακύρωση άλλης αναφοράς ακύρωσης.

(2) Εάν η αναφορά δεν αποστέλλεται από σκάφος, ως ώρα θεωρείται αυτή από το ΚΠΑ και είναι κοινή με τα RD, RT.

».

7. Το σημείο 35 αντικαθίσταται από το ακόλουθο κείμενο:

«35) Αναφορά του παρατηρητή στο παράρτημα II.ΙΓ των ΜΔΕ, που αναφέρεται στο άρθρο 27 παράγραφος 11 στοιχείο α) του κανονισμού (ΕΕ) 2019/833

Τυποποιημένο υπόδειγμα αναφοράς παρατηρητή

Μέρος 1. Α — Αλιευτικό σκάφος — Πληροφορίες αλιευτικού ταξιδιού και στοιχεία παρατηρητή

Στοιχεία αλιευτικού σκάφους	
Όνομα σκάφους	
Διακριτικό κλήσης ασυρμάτου του σκάφους	
Κράτος σημαίας	

Στοιχεία αλιευτικού σκάφους	
Εξωτερικός αριθμός νηολογίου	
Αριθμός IMO σκάφους	
Μήκος σκάφους (m)	
Ολική χωρητικότητα σκάφους	
Ισχύς κινητήρα (αναφέρετε HP ή KW)	
Τύπος σκάφους	
Χωρητικότητα κύτους κατεψυγμένων (m ³)	
Χωρητικότητα κύτους ιχθυάλευρων (m ³)	
Χωρητικότητα άλλων κυτών (m ³)	

Πληροφορίες ταξιδιού	
Όνομα του πλοιάρχου του σκάφους	
Αριθμός ταξιδιού	
Αριθμός ναυτικών	
Είδη κατευθυνόμενης αλιείας	
Ημερομηνία εισόδου στη ζώνη διακανονισμού NAFO (ENT)	
Ημερομηνία εξόδου από τη ζώνη διακανονισμού NAFO (EXI)	
Διαίρεση/-έσεις NAFO όπου έπλευσε το σκάφος	
Άλλη/-ες ζώνη/-ες όπου έπλευσε το σκάφος	
Μεταφόρτωση	
Λιμένες εκφόρτωσης	

Στοιχεία παρατηρητή	
Όνομα παρατηρητή	
Ημερομηνία έναρξης της παρατήρησης	
Ημερομηνία λήξης της παρατήρησης	
Ημερομηνία της αναφοράς	

Σχόλια	
--------	--

Μέρος 1.B — Πληροφορίες για τα αλιευτικά εργαλεία

Εργαλεία τράτας																				
Εργαλείο	Τύπος εργαλείου	Μάρκα εργαλείου	Μέγεθος ματιών (mm)													Εξαρτήματα	Διάκενα σχάρας	Ιμάντες (Να περιγραφούν)	Σχόλια	
			Πτερούγια			Σώμα			Τεμάχιο επιμήκυνσης			Σάκος			Μέτρηση από παρατηρητή/επιθεωρητή/πλοίαρχο					Ημερομηνία μέτρησης
			Υψηλό	Χαμηλό	Μέσο	Υψηλό	Χαμηλό	Μέσο	Υψηλό	Χαμηλό	Μέσο	Υψηλό	Χαμηλό	Μέσο						
1																				
2																				
3																				

Παραγάδι											
Εργαλείο	Τύπος εργαλείου	Συνολικό μήκος	Άγκιστρα			Μέγεθος αγκιστριών	Σημαντήρες	Άγκυρες	Υλικό κύριας πετονιάς (μάνας)	Υλικό πετονιάς δολώματος	Σχόλια
			Αριθμός	Μέσο διάκενο (m)	Τύπος αγκιστριών		Σήμανση ναι/όχι	Αριθμός			
1											
2											
3											
...											

Μέρος 2. Πληροφορίες σχετικά με αλιεύματα και αλιευτική προσπάθεια ανά σύρση/πόντιση

Σύρση/ πόντιση	Τύπος εργα- λείου	ΕΝΑΡΞΗ (*)						ΛΗΞΗ (*)						Διά- ρκεια (**)	Είδος (τριμήφ- ιος αλφαβη- τικός κωδικός ειδών FAO- (***)	Είδη κατευθ- υνό- μενης αλιείας (ναι ή όχι)	Μορφή προϊόν- τος	Εκτιμήσεις των παρατηρητών		
		NAFO Διαίρεση	Γεω- γραφικό πλάτος (δεκα- δικό)	Γεω- γραφικό μήκος (δεκα- δικό)	Βάθος (m)	Ώρα (UTC) (ΩΩΛΛ)	Ημερο- μηνία (EEEEM- ΜΗΗ)	NAFO Διαίρεση	Γεω- γραφικό πλάτος (δεκα- δικό)	Γεω- γραφικό μήκος (δεκα- δικό)	Βάθος (m)	Ώρα (UTC) (ΩΩΛΛ)	Ημερο- μηνία (EEEEM- ΜΗΗ)					Χρησι- μοποι- μενος συντε- λεστής μετα- τροπής του παρα- τηρητή	Διατηρ- ηθέντα (kg ζώντος βάρους)	Απορριπ- τόμενα (kg ζώντος βάρους)
1																				
2																				
3																				
...																				

(*) Στην περίπτωση αλιείας με τράτα, έναρξη είναι η ώρα κατά το τέλος της πόντισης και λήξη είναι η ώρα έναρξης της ανάκτησης των εργαλείων. Σε κάθε άλλη περίπτωση, έναρξη είναι η ώρα έναρξης της πόντισης των εργαλείων και λήξη είναι το τέλος της ανάκτησης των εργαλείων.

(**) Δεκαδικές ώρες. Στην περίπτωση αλιείας με τράτα, ο χρόνος από το τέλος της πόντισης μέχρι την έναρξη της ανάκτησης των εργαλείων. Σε κάθε άλλη περίπτωση, ο χρόνος από την έναρξη της πόντισης έως το τέλος της ανάκτησης των εργαλείων.

(***) Συμπεριλαμβανομένων των δεικτών ΕΘΟ

Ημερολόγιο αλιείας σκάφους			Ημερολόγιο παραγωγής σκάφους	Εντοπισθείσα αναντιστοιχία; (ναι/όχι)	Λεπτομέρειες αναντιστοιχίας	Σχόλια
Χρησιμοποιούμενος συντελεστής μετατροπής του σκάφους	Διατηρηθέντα (kg ζώντος βάρους)	Απορριπτόμενα (kg ζώντος βάρους)	Διατηρηθέντα (kg)			

Μέρος 3. Πληροφορίες σχετικά με τη συμμόρφωση

Εισαγωγή παρατήρησης σχετικά με:

Παρατηρήσεις	Λεπτομέρειες
Κάθε είδους παρακώλυση, εκφοβισμός, παρεμβολή ή διαφορετικού είδους παρεμπόδιση του παρατηρητή από την εκτέλεση των καθηκόντων του.	
Αναντιστοιχίες μεταξύ στοιβασίας και σχεδίου στοιβασίας (σύμφωνα με το άρθρο 30.14.β)	
Λειτουργία της συσκευής δορυφορικού εντοπισμού (να αναφέρονται όλες οι διακοπές, οι παρεμβολές και οι δυσλειτουργίες)	
Μεταφορτώσεις (να αναφέρονται όλες)	
Αλιεύματα μεγέθους μικρότερου του κανονικού	
Επιθεωρήσεις εν πλω (να αναφέρονται οι ημερομηνίες, οι ώρες και τυχόν άλλες παρατηρήσεις)	
Τυχόν άλλες παρατηρήσεις	

Μέρος 4. Σύνοψη αλιευτικής προσπάθειας και αλιευμάτων**4Α. Σύνοψη αλιευτικής προσπάθειας****Πίνακας αλιευτικής προσπάθειας**

Διάρθρωση ΝΑΦΟ	Τύπος εργαλείου	Είδη κατευθυνόμενης αλιείας- (*)	Ημερομηνία		Αριθμός σύρσεων/ ποντίσεων	Βάθος (m)		Ώρες αλιείας (**)	Αριθμός ημερών αλιείας (***)
			Έναρξη	Λήξη		Ελάχιστη τιμή	Μέγιστη τιμή		

(*) Σύμφωνα με το άρθρο 5.2 των ΜΔΕ

(**) Στην περίπτωση αλιείας με τράτα, χρόνος αλιείας είναι ο χρόνος από το τέλος της πόντισης μέχρι την έναρξη της ανάκτησης των εργαλείων. Σε κάθε άλλη περίπτωση, χρόνος αλιείας είναι ο χρόνος από την έναρξη της πόντισης έως το τέλος της ανάκτησης των εργαλείων. Συνολική διάρκεια ανασύρσης για όλες τις ανασύρσεις στην αναφερόμενη διαίρεση, ανά είδος εργαλείου και ανά είδος κατευθυνόμενης αλιείας

(***) Σύμφωνα με το άρθρο 1.6 των ΜΔΕ

Σχόλια	
1	Για την αλιευτική δραστηριότητα ανά διαίρεση
2	Για την κοινοποίηση δεδομένων
3	Για το μέγεθος ματιών διχτύων
4	Άλλα ζητήματα

Αριθμός σύρσης/ πόντισης	Συνολικός αριθμός καρχαριών	Αριθμός καρχαρία	Εκτιμώμενο βάρος (kg ζώντος βάρους)	Μήκος	Μήκος κατόπιν μέτρησης ή κατ' εκτίμησης;	Φύλο	Κατάσταση αλιευμάτων (ζωντανά, νεκρά, άγνωστο)	Σχόλια

Μέρος 6. Έντυπο συχνότητας μήκους

Όνομα παρατηρητή					
Διακριτικό κλήσης ασυρμάτου του σκάφους					
Αριθμός ταξιδιού					

Έτος					
Μήνας					
Ημέρα					
Αριθμός εργαλείου					
Αριθμός σύρσης/πόντισης					
Τριψήφιος αλφαβητικός κωδικός					
Βάρος αλιευμάτων (kg ζώντος βάρους)					
Τύπος δείγματος (απορριπτόμενο, διατηρούμενο, μείγμα)					

Βάρος δείγματος σε kg ζώντος βάρους					
Ελάχιστο μέγεθος					
Μέγιστο μέγεθος					
Φύλο					
Συνολικός αριθμός δειγμάτων (n=)					
Τρόπος κατά σύμβαση μέτρησης (TL, SL, FL κ.λπ.)					
Είδος μέτρησης					
Μονάδα (mm ή cm)					
Σχόλια					

Μέγεθος μεταξύ	Αριθμός	Αριθμός	Αριθμός	Αριθμός	Αριθμός
9,5-10,0					
10,0-10,5					
10,5-11,0					
11,0-11,5					
11,5-12,0					
12,0-12,5					
12,5-13,0					
...					
...					
...					
97,0-97,5					
97,5-98,0					
98,0-98,5					
98,5-99,0					
99,0-99,5					
99,5-100,0					
100,0-100,5					
...					

».

8. Το σημείο 36 αντικαθίσταται από το ακόλουθο κείμενο:

«36) Αναφορά του παραρτήματος II.Z των ΜΔΕ, που διαβιβάζεται ημερησίως από τον παρατηρητή, η οποία αναφέρεται στο άρθρο 27 παράγραφος 11 στοιχείο γ) του κανονισμού (ΕΕ) 2019/833

Αναφορά του παρατηρητή

Στοιχείο δεδομένων	Κωδικός	Υποχρεωτικό/ Προαιρετικό	Απαιτήσεις για το πεδίο
Έναρξη καταχώρισης	SR	Υ	Στοιχεία συστήματος· υποδηλώνει την αρχή της καταχώρισης
Διεύθυνση	AD	Υ	Στοιχεία μηνύματος· προορισμός, “XNW” για NAFO
Αύξων αριθμός	SQ	Υ	Στοιχεία μηνύματος· αύξων αριθμός μηνύματος κατά το τρέχον έτος
Τύπος μηνύματος	TM	Υ	Στοιχεία μηνύματος· τύπος μηνύματος, “OBR” δηλαδή αναφορά παρατηρητή
Διακριτικό κλήσης ασυρμάτου	RC	Υ	Στοιχεία νηολόγησης του σκάφους· διεθνές διακριτικό κλήσης ασυρμάτου του σκάφους
Αλιευτικά εργαλεία	GE	Υ (!)	Στοιχεία δραστηριότητας· κωδικός αλιευτικών εργαλείων FAO
Είδη κατευθυνόμενης αλιείας	DS	Υ (!)	Στοιχεία δραστηριότητας· Κωδικός ειδών FAO για κάθε είδος κατευθυνόμενης αλιείας από την τελευταία αναφορά παρατηρητή (OBR)
Μέγεθος ματιών διχτύων	ME	Υ (!)	Στοιχεία δραστηριότητας· μέσο μέγεθος ματιών σε χιλιοστόμετρα

Στοιχείο δεδομένων	Κωδικός	Υποχρεωτικό/ Προαιρετικό	Απαιτήσεις για το πεδίο
Σχετική περιοχή	RA	Y	Στοιχεία δραστηριότητας· Διάρθρωση ΝΑΦΟ
Ημερήσια αλιεύματα είδος ζων βάρος	CA	Y Y	Στοιχεία δραστηριότητας· αλιεύματα ανά είδος και ανά διαίρεση που διατηρήθηκαν επί του σκάφους, από την τελευταία αναφορά παρατηρητή, σε χιλιόγραμμα, στρογγυλεμένα στην πλησιέστερη εκατοντάδα. Πρόβλεψη για αρκετά ζεύγη πεδίων για είδη (τριψήφιοι αλφαβητικοί κωδικοί ειδών FAO) + ζων βάρος σε χιλιόγραμμα (έως 9 ψηφία), όπου τα πεδία διαχωρίζονται με διαστήματα, π.χ. //CA/είδοςδιάστημαβάροςδιάστημαείδοςδιάστημαβάροςδιάστημαείδοςδιάστημαβάρος//
Απορρίψεις είδος ζων βάρος	RJ	Y (1)	Στοιχεία δραστηριότητας· Απορριπτόμενα αλιεύματα ανά είδος και ανά διαίρεση από την τελευταία αναφορά παρατηρητή (OBR), σε χιλιόγραμμα, στρογγυλεμένα στην πλησιέστερη εκατοντάδα. Πρόβλεψη για αρκετά ζεύγη πεδίων για είδη (τριψήφιοι αλφαβητικοί κωδικοί ειδών FAO) + ζων βάρος σε χιλιόγραμμα (έως 9 ψηφία), όπου τα πεδία διαχωρίζονται με διαστήματα, π.χ. //RJ/είδοςδιάστημαβάροςδιάστημαείδοςδιάστημαβάροςδιάστημαείδοςδιάστημαβάρος//
Μεγέθους μικρότερου του κανονικού (6) είδος ζων βάρος	US	Y (1)	Στοιχεία δραστηριότητας· Αλιεύματα μεγέθους μικρότερου του κανονικού ανά είδος και ανά διαίρεση, από την τελευταία αναφορά παρατηρητή (OBR), σε χιλιόγραμμα στρογγυλεμένα στην πλησιέστερη εκατοντάδα. Πρόβλεψη για αρκετά ζεύγη πεδίων για είδη (τριψήφιοι αλφαβητικοί κωδικοί ειδών FAO) + ζων βάρος σε χιλιόγραμμα (έως 9 ψηφία), όπου τα πεδία διαχωρίζονται με διαστήματα, π.χ. //US/είδοςδιάστημαβάροςδιάστημαείδοςδιάστημαβάροςδιάστημαείδοςδιάστημαβάρος//
Ημερολόγιο	LB	Y	Στοιχεία δραστηριότητας· “Ναι” ή “Όχι” (2)
Ραδιοτηλεφωνικές αναφορές	HA	Y	Στοιχεία δραστηριότητας· “Ναι” ή “Όχι” (3)
Προφανείς Παραβάσεις	AF	Y	Στοιχεία δραστηριότητας· “Ναι” ή “Όχι” (4)
Όνομα παρατηρητή	ON	Y	Στοιχεία μηνύματος· όνομα του παρατηρητή που υπογράφει την αναφορά
Ημερομηνία	DA	Y	Στοιχεία μηνύματος· ημερομηνία διαβίβασης της αναφοράς
Ελεύθερο κείμενο	MS	Π (5)	Στοιχεία δραστηριότητας· για περαιτέρω παρατηρήσεις του παρατηρητή
Ώρα	TI	Y	Στοιχεία μηνύματος· ημερομηνία διαβίβασης της αναφοράς
Τέλος καταχώρισης	ER	Y	Στοιχεία συστήματος· υποδηλώνει το τέλος της καταχώρισης

(1) Διαβιβάζεται μόνον εάν είναι σκόπιμο.

(2) “Ναι” εάν ο παρατηρητής επιβεβαιώνει ότι οι καταχωρίσεις στο ημερολόγιο αλιείας έγιναν σύμφωνα με τα ΜΔΕ.

(3) “Ναι” εάν ο παρατηρητής επιβεβαιώνει ότι οι αναφορές που απαιτούνται βάσει των άρθρων 13.11, 13.12 και 28.6 έχουν διαβιβαστεί σύμφωνα με τα ΜΔΕ.

(4) “Ναι” εάν ο παρατηρητής εντοπίζει αναντιστοιχία με τα ΜΔΕ.

(5) Υποχρεωτικό εάν “LB” = “Όχι”, ή “HA” = “Όχι” ή “AF” = “Ναι”.

(6) Τα απορριπτόμενα αλιεύματα μεγέθους μικρότερου του κανονικού που αναφέρονται στο πεδίο US πρέπει επίσης να συμπεριλαμβάνονται στις ποσότητες που εκφράζονται στο πεδίο “Απορρίψεις” (RJ).

9. Το σημείο 41 αντικαθίσταται από το ακόλουθο κείμενο:

«41) Έκθεση επιθεώρησης του παραρτήματος IV.B των ΜΔΕ, που αναφέρεται στο άρθρο 33 παράγραφος 1, στο άρθρο 34 παράγραφος 2 στοιχείο α) και στο άρθρο 45 στοιχείο δ) του κανονισμού (ΕΕ) 2019/833

Έκθεση επιθεώρησης

ΟΡΓΑΝΩΣΗ ΑΛΙΕΙΑΣ ΒΟΡΕΙΟΔΥΤΙΚΟΥ ΑΤΛΑΝΤΙΚΟΥ (ΝΑΦΟ)

(Επιθεωρητής: Να χρησιμοποιηθούν ΚΕΦΑΛΑΙΑ ΓΡΑΜΜΑΤΑ και ΜΑΥΡΟ ΣΤΥΛΟ)

1) ΣΚΑΦΟΣ ΕΠΙΘΕΩΡΗΣΗΣ

1.1. ΟΝΟΜΑ		1.2. ΝΗΟΛΟΓΙΟ	
1.3 Διεθνές διακριτικό κλήσης ασυρμάτου (IRCS)		1.4 Λιμένας νηολόγησης	

2) ΕΠΙΘΕΩΡΗΤΕΣ (Να σημειωθεί αν πρόκειται για ασκούμενο)

ΟΝΟΜΑ	ΣΥΜΒΑΛΛΟΜΕΝΟ ΜΕΡΟΣ

3) ΠΛΗΡΟΦΟΡΙΕΣ ΣΧΕΤΙΚΑ ΜΕ ΤΟ ΣΚΑΦΟΣ ΠΟΥ ΕΠΙΘΕΩΡΗΘΗΚΕ

Συμβαλλόμενο μέρος και λιμένας νηολόγησης				
Όνομα σκάφους		Διακριτικό κλήσης ασυρμάτου		
Εξωτερικός αριθμός		Αριθμός ΔΝΟ		
Όνομα πλοιάρχου				
Διεύθυνση πλοιάρχου (μόνο για παράβαση)				
Όνομα και διεύθυνση πλοιοκτίτη				
Ώρα/στίγμα σκάφους επιθεώρησης	UTC	Γεωγραφικό πλάτος	Γεωγραφικό μήκος	Διαίρεση
Ώρα/στίγμα σκάφους που επιθεωρήθηκε	UTC	Γεωγραφικό πλάτος	Γεωγραφικό μήκος	

4) ΗΜΕΡΟΜΗΝΙΑ ΤΗΣ ΤΕΛΕΥΤΑΙΑΣ ΕΠΙΘΕΩΡΗΣΗΣ ΕΝ ΠΛΩ

ΗΜΕΡΟΜΗΝΙΑ	
------------	--

11) ΑΠΟΤΕΛΕΣΜΑ ΕΠΙΘΕΩΡΗΣΗΣ ΤΩΝ ΙΧΘΥΩΝ

11.1. Αλιεύματα που παρατηρήθηκαν ΚΑΤΑ ΤΗΝ ΤΕΛΕΥΤΑΙΑ ΣΥΡΣΗ (εφόσον κρίνεται σκόπιμο)

Διάρκεια της σύρσης	Βάθος της σύρσης	
Σύνολο σε τόνους	Όλα τα αλιευθέντα είδη	Ποσοστό κάθε είδους

11.2. Αλιεύματα ΕΠΙ ΤΟΥ ΣΚΑΦΟΥΣ

Εκτίμηση των επιθεωρητών (τόνοι)	
Παρατηρήσεις των επιθεωρητών για τον τρόπο υπολογισμού της εκτίμησης:	
Σωστή επισήμανση:	Ναι/Όχι

12) ΑΠΟΤΕΛΕΣΜΑ ΕΠΙΘΕΩΡΗΣΗΣ ΤΩΝ ΙΧΘΥΩΝ ΕΠΙ ΤΟΥ ΣΚΑΦΟΥΣ

12.1. Διαφορά σε σχέση με τα ημερολόγια

Παρατήρηση: σε περίπτωση διαφοράς μεταξύ της εκτίμησης του επιθεωρητή για τα αλιεύματα επί του σκάφους και των συναφών συνόψεων των αλιευμάτων από τα ημερολόγια, η διαφορά πρέπει να σημειώνεται με το αντίστοιχο ποσοστό

12.2. Παραβάσεις

ΠΑΡΑΠΟΜΠΗ ΣΤΑ ΜΔΕ	ΕΙΔΟΣ ΠΑΡΑΒΑΣΗΣ

Παρατηρήσεις:

Αναγνωρίζω ότι ενημερώθηκα σχετικά με τις εικαζόμενες παραβάσεις και, κατά περίπτωση, την τοποθέτηση σφραγίδων για τη διασφάλιση αποδεικτικών στοιχείων ΗΜΕΡΟΜΗΝΙΑ:
ΥΠΟΓΡΑΦΗ του ΠΛΟΙΑΡΧΟΥ

13) ΣΧΟΛΙΑ ΚΑΙ ΠΑΡΑΤΗΡΗΣΕΙΣ (εάν χρειαστεί, μπορούν να προστεθούν επιπλέον σελίδες)

Έγγραφα που επιθεωρήθηκαν μετά τη διαπίστωση της παράβασης

Σχόλια, δηλώσεις και/ή παρατηρήσεις του/των επιθεωρητή/-ών

Δήλωση των μαρτύρων του πλοιάρχου

Δηλώσεις δεύτερου επιθεωρητή ή μάρτυρα

- 14) ΥΠΟΓΡΑΦΗ ΤΟΥ ΕΠΙΚΕΦΑΛΗΣ ΕΠΙΘΕΩΡΗΤΗ
- 15) ΟΝΟΜΑ ΚΑΙ ΥΠΟΓΡΑΦΗ ΔΕΥΤΕΡΟΥ ΕΠΙΘΕΩΡΗΤΗ Ή ΜΑΡΤΥΡΑ
- 16) ΟΝΟΜΑΤΑ ΚΑΙ ΥΠΟΓΡΑΦΕΣ ΤΩΝ ΜΑΡΤΥΡΩΝ ΤΟΥ ΠΛΟΙΑΡΧΟΥ
- 17) ΗΜΕΡΟΜΗΝΙΑ ΚΑΙ ΩΡΑ ΤΩΝ ΣΥΜΠΕΡΑΣΜΑΤΩΝ ΕΠΙΘΕΩΡΗΣΗΣ ΚΑΙ ΤΗΣ ΑΝΑΧΩΡΗΣΗΣ

ΣΥΜΠΕΡΑΣΜΑΤΑ ΕΠΙΘΕΩΡΗΣΗΣ

ΗΜΕΡΟΜΗΝΙΑ		ΩΡΑ	UTC
------------	--	-----	-----

ΑΝΑΧΩΡΗΣΗ

ΗΜΕΡΟΜΗΝΙΑ		ΩΡΑ	UTC
ΣΤΙΓΜΑ	Γεωγραφικό πλάτος	Γεωγραφικό μήκος	

- 18) ΑΠΟΔΕΙΚΤΙΚΟ ΚΑΙ ΠΑΡΑΛΑΒΗ ΤΗΣ ΕΚΘΕΣΗΣ ΑΠΟ ΤΟΝ ΠΛΟΙΑΡΧΟ (εάν χρειαστεί, μπορούν να προστεθούν επιπλέον σελίδες)

Παρατηρήσεις του πλοίαρχου του σκάφους

Ο υπογεγραμμένος πλοίαρχος του σκάφους, βεβαιώνω ότι μου παραδόθηκε σήμερα αντίγραφο της παρούσας έκθεσης. Η υπογραφή μου δεν συνιστά αποδοχή κανενός μέρους του περιεχομένου της έκθεσης.

ΗΜΕΡΟΜΗΝΙΑ	ΥΠΟΓΡΑΦΗ
------------	----------

».

ΚΑΤ' ΕΞΟΥΣΙΟΔΟΤΗΣΗ ΚΑΝΟΝΙΣΜΟΣ (ΕΕ) 2020/990 ΤΗΣ ΕΠΙΤΡΟΠΗΣ

της 28ης Απριλίου 2020

για τη συμπλήρωση του κανονισμού (ΕΕ) 2016/429 του Ευρωπαϊκού Κοινοβουλίου και του Συμβουλίου όσον αφορά απαιτήσεις υγείας των ζώων και πιστοποίησης για τις μετακινήσεις υδρόβιων ζώων και προϊόντων ζωικής προέλευσης από υδρόβια ζώα εντός της Ένωσης

(Κείμενο που παρουσιάζει ενδιαφέρον για τον ΕΟΧ)

Η ΕΥΡΩΠΑΪΚΗ ΕΠΙΤΡΟΠΗ,

Έχοντας υπόψη τη Συνθήκη για τη λειτουργία της Ευρωπαϊκής Ένωσης,

Έχοντας υπόψη τον κανονισμό (ΕΕ) 2016/429 του Ευρωπαϊκού Κοινοβουλίου και του Συμβουλίου, της 9ης Μαρτίου 2016, σχετικά με τις μεταδοτικές νόσους των ζώων και για την τροποποίηση και την κατάργηση ορισμένων πράξεων στον τομέα της υγείας των ζώων («νόμος για την υγεία των ζώων») ⁽¹⁾, και ιδίως το άρθρο 192 παράγραφος 2, το άρθρο 197 παράγραφος 3, το άρθρο 201 παράγραφος 3, το άρθρο 202 παράγραφος 3, το άρθρο 205 παράγραφος 2, το άρθρο 211 παράγραφος 1, το άρθρο 213 παράγραφος 1, το άρθρο 216 παράγραφος 4, το άρθρο 218 παράγραφος 3, το άρθρο 221 παράγραφος 1, το άρθρο 222 παράγραφος 3, το άρθρο 223 παράγραφος 6 και το άρθρο 224 παράγραφος 3,

Εκτιμώντας τα ακόλουθα:

- (1) Ο κανονισμός (ΕΕ) 2016/429 θεσπίζει κανόνες για την πρόληψη και τον έλεγχο των νόσων των ζώων που μεταδίδονται στα ζώα ή στον άνθρωπο, συμπεριλαμβανομένων κανόνων για την κατηγοριοποίηση των καταγεγραμμένων νόσων που προκαλούν ανησυχία σε επίπεδο Ένωσης. Το άρθρο 5 του εν λόγω κανονισμού προβλέπει ότι πρέπει να εφαρμόζονται ειδικοί ανά νόσο κανόνες για την πρόληψη και τον έλεγχο των καταγεγραμμένων νόσων, όπως αναφέρονται στο εν λόγω άρθρο και στο παράρτημα ΙΙ του ίδιου κανονισμού. Δεδομένου ότι για τις διάφορες καταγεγραμμένες νόσους απαιτούνται διαφορετικοί τύποι μέτρων διαχείρισης, το άρθρο 9 του κανονισμού (ΕΕ) 2016/429 προβλέπει κανόνες για την πρόληψη και τον έλεγχο των νόσων, οι οποίοι λαμβάνουν υπόψη τη δυναμική σοβαρότητα των επιπτώσεων των διάφορων τύπων καταγεγραμμένων νόσων στη δημόσια υγεία και την υγεία των ζώων, την οικονομία, την κοινωνία και το περιβάλλον.
- (2) Ειδικότερα, το άρθρο 9 του κανονισμού (ΕΕ) 2016/429 αναφέρεται στους διάφορους τύπους καταγεγραμμένων νόσων στα στοιχεία α) έως ε) της παραγράφου 1 του εν λόγω άρθρου, λαμβάνοντας υπόψη τους πιθανούς κινδύνους από κρούσματα αυτών των καταγεγραμμένων νόσων. Επιπλέον, το άρθρο 9 παράγραφος 1 στοιχείο δ) του εν λόγω κανονισμού προβλέπει ότι οι καταγεγραμμένες νόσοι που αναφέρονται στο άρθρο 9 παράγραφος 1 στοιχεία α), β) και γ) του ίδιου κανονισμού πρέπει επίσης να θεωρούνται καταγεγραμμένες νόσοι σύμφωνα με το άρθρο 9 παράγραφος 1 στοιχείο δ), όταν ο κίνδυνος που ενέχει η εν λόγω νόσος μπορεί να μετριαστεί αποτελεσματικά και αναλογικά με μέτρα που αφορούν τις μετακινήσεις ζώων και προϊόντων. Αυτή η διάκριση μεταξύ των διάφορων κατηγοριών καταγεγραμμένων νόσων θα πρέπει να λαμβάνεται υπόψη για τους σκοπούς των κανόνων που ορίζονται στον παρόντα κανονισμό σχετικά με τις ενδοενωσιακές μετακινήσεις υδρόβιων ζώων και προϊόντων ζωικής προέλευσης από υδρόβια ζώα, πλην των ζώντων υδρόβιων ζώων.
- (3) Στο μέρος ΙV τίτλος ΙΙ κεφάλαια 2 και 3 του κανονισμού (ΕΕ) 2016/429 καθορίζονται ειδικοί ανά νόσο κανόνες που ισχύουν για τις νόσους κατηγορίας Δ και τα καταγεγραμμένα είδη για τις εν λόγω νόσους, καθώς και κανόνες για τις αναδυόμενες νόσους. Οι εν λόγω διατάξεις καθορίζουν επίσης τις απαιτήσεις υγείας των ζώων για τις μετακινήσεις υδρόβιων ζώων, συμπεριλαμβανομένων εκείνων που προορίζονται για ανθρώπινη κατανάλωση, και προϊόντων ζωικής προέλευσης από υδρόβια ζώα εντός της Ένωσης, με σκοπό την πρόληψη και τον έλεγχο της εξάπλωσης καταγεγραμμένων και αναδυόμενων νόσων στην Ένωση.
- (4) Το μέρος ΙV τίτλος ΙΙ κεφάλαια 2 και 3 του κανονισμού (ΕΕ) 2016/429 αναθέτει επίσης στην Επιτροπή την εξουσία να καθορίζει κανόνες για τη συμπλήρωση ορισμένων μη ουσιωδών στοιχείων του εν λόγω κανονισμού μέσω κατ' εξουσιοδότηση πράξεων. Ως εκ τούτου, είναι σκόπιμο να καθοριστούν τέτοιοι συμπληρωματικοί κανόνες προκειμένου να εξασφαλιστεί η ομαλή λειτουργία του νέου νομοθετικού πλαισίου για τον έλεγχο και την πρόληψη των νόσων των ζώων, που θεσπίζεται με τον εν λόγω κανονισμό. Καθώς οι εν λόγω συμπληρωματικοί κανόνες διασυνδέονται ουσιωδώς μεταξύ τους, για λόγους απλότητας και διαφάνειας, καθώς και προκειμένου να διευκολυνθεί η εφαρμογή τους, θα πρέπει να θεσπιστούν σε μία και μόνο πράξη και όχι σε πολλές χωριστές πράξεις με πολυάριθμες διασταυρούμενες παραπομπές και με κίνδυνο επαναλήψεων.

⁽¹⁾ ΕΕ L 84 της 31.3.2016, σ. 1.

- (5) Ο εκτελεστικός κανονισμός (ΕΕ) 2018/1882 της Επιτροπής^(?) χωρίζει τις καταγεγραμμένες νόσους που αναφέρονται στο άρθρο 9 παράγραφος 1 του κανονισμού (ΕΕ) 2016/429 σε νόσους κατηγορίας Α, Β, Γ, Δ και Ε. Επίσης, προβλέπει ότι οι κανόνες πρόληψης και ελέγχου νόσων για τις καταγεγραμμένες νόσους που αναφέρονται στο άρθρο 9 παράγραφος 1 του κανονισμού (ΕΕ) 2016/429 εφαρμόζονται στις κατηγορίες καταγεγραμμένων νόσων για τα καταγεγραμμένα είδη και ομάδες καταγεγραμμένων ειδών που αναφέρονται στον πίνακα του εν λόγω εκτελεστικού κανονισμού. Στον εν λόγω πίνακα παρατίθενται, μεταξύ άλλων, τα είδη και οι ομάδες ειδών υδρόβιων ζώων και τα είδη-διαβιβαστές για νόσους που προσβάλλουν τα υδρόβια ζώα.
- (6) Οι κανόνες και τα μέτρα μετριασμού του κινδύνου που καθορίζονται στον παρόντα κανονισμό θα πρέπει να συμπληρώνουν τις απαιτήσεις υγείας των ζώων που καθορίζονται στον κανονισμό (ΕΕ) 2016/429 όσον αφορά τις μετακινήσεις υδρόβιων ζώων, συμπεριλαμβανομένων εκείνων που προορίζονται για ανθρώπινη κατανάλωση, και προϊόντων ζωικής προέλευσης από ζώα υδατοκαλλιέργειας εντός της Ένωσης, ώστε να εξασφαλίζεται ότι τα εν λόγω εμπορεύματα δεν συνιστούν σημαντικό κίνδυνο εξάπλωσης των νόσων υδρόβιων ζώων που αναφέρονται στο παράρτημα ΙΙ του κανονισμού (ΕΕ) 2016/429 και που προσδιορίστηκαν αργότερα με τον εκτελεστικό κανονισμό (ΕΕ) 2018/1882 της Επιτροπής ως νόσοι κατηγορίας Δ, οι οποίες περιλαμβάνουν, κατά περίπτωση, νόσους κατηγορίας Α, Β και Γ. Ο κατ' εξουσιοδότηση κανονισμός (ΕΕ) 2020/689 της Επιτροπής^(?) καθορίζει κανόνες σχετικά με τα υποχρεωτικά και προαιρετικά προγράμματα εκρίζωσης συγκεκριμένων καταγεγραμμένων νόσων. Όσον αφορά τις νόσους των κατηγοριών Β και Γ, ορισμένα κράτη μέλη υπόκεινται σε προγράμματα εκρίζωσης για να εξαλείψουν αυτές τις καταγεγραμμένες νόσους ή για να αποδείξουν ότι είναι απαλλαγμένα από τις εν λόγω καταγεγραμμένες νόσους. Αν ληφθούν υπόψη τα προγράμματα αυτά, είναι σκόπιμο να προβλεφθεί ότι οι μετακινήσεις υδρόβιων ζώων και προϊόντων ζωικής προέλευσης από ζώα υδατοκαλλιέργειας, πλην των ζώντων ζώων υδατοκαλλιέργειας, των καταγεγραμμένων ειδών για τις σχετικές νόσους κατηγορίας Β ή Γ θα πρέπει να επιτρέπονται μόνον εάν δεν θέτουν σε κίνδυνο την επιτυχία των εν λόγω προγραμμάτων εκρίζωσης ή του καθεστώτος απαλλαγμένου από τις εν λόγω καταγεγραμμένες νόσους, όπου αυτό έχει επιτευχθεί.
- (7) Επιπλέον, όσον αφορά τις νόσους κατηγορίας Γ, οι υπεύθυνοι επιχειρήσεων για εγκαταστάσεις που δεν υπόκεινται σε προαιρετικό πρόγραμμα εκρίζωσης μπορούν να εφαρμόζουν οικειοθελές πρόγραμμα επιτήρησης για συγκεκριμένη νόσο κατηγορίας Γ σύμφωνα με τους κανόνες που καθορίζονται στον κατ' εξουσιοδότηση κανονισμό (ΕΕ) 2020/689 της Επιτροπής. Παρότι οι εγκαταστάσεις αυτές δεν θα χαρακτηρίζονται απαλλαγμένες από τη νόσο, θα έχουν το πλεονέκτημα ότι προς αυτές θα γίνονται μόνο μετακινήσεις ζώων υδατοκαλλιέργειας των καταγεγραμμένων ειδών για τη σχετική νόσο κατηγορίας Γ, οι οποίες δεν απειλούν την επιτυχία του προγράμματος επιτήρησης.
- (8) Ως εκ τούτου, ο παρών κανονισμός θα πρέπει να καθορίσει τους συμπληρωματικούς κανόνες σχετικά με τις μετακινήσεις υδρόβιων ζώων και προϊόντων ζωικής προέλευσης από τέτοια ζώα, που απαιτούνται για την επιτυχία τέτοιων προγραμμάτων εκρίζωσης και επιτήρησης στα κράτη μέλη, τις ζώνες ή τα διαμερίσματα όπου εφαρμόζονται, καθώς και σε κράτη μέλη, ζώνες και διαμερίσματα στα οποία/στις οποίες έχει επιτευχθεί καθεστώς απαλλαγμένου από νόσο.
- (9) Το άρθρο 192 του κανονισμού (ΕΕ) 2016/429 θεσπίζει μέτρα πρόληψης των νόσων σε σχέση με τη μεταφορά υδρόβιων ζώων και εξουσιοδοτεί την Επιτροπή να θεσπίζει συμπληρωματικούς κανόνες για τον καθαρισμό και την απολύμανση των μέσων μεταφοράς υδρόβιων ζώων, τις αλλαγές νερού, την απόρριψη νερού και τα μέτρα βιοπροφύλαξης, με σκοπό τον μετριασμό των πιθανών κινδύνων που προκύπτουν από τη μεταφορά τέτοιων υδρόβιων ζώων εντός της Ένωσης. Ως εκ τούτου, ο παρών κανονισμός θα πρέπει να καθορίσει λεπτομερέστερες απαιτήσεις για τη μεταφορά υδρόβιων ζώων, συμπεριλαμβανομένης της μεταφοράς με δεξαμενόπλοια ιχθυομεταφοράς.
- (10) Ο κανονισμός (ΕΕ) 2016/429 προβλέπει ότι τα φορτία υδρόβιων ζώων των καταγεγραμμένων ειδών που εισέρχονται σε περιοχή με καθεστώς απαλλαγμένου από νόσο ή σε περιοχή που υπόκειται σε πρόγραμμα εκρίζωσης πρέπει να συνοδεύονται από πιστοποιητικό υγείας των ζώων, πλην ορισμένων πολύ συγκεκριμένων περιπτώσεων. Δεδομένου ότι ορισμένα φορτία μεταφέρονται για εμπορικούς σκοπούς σε μεικτές παρτίδες οι οποίες ενδέχεται να συνοδεύονται από διαφορετικά πιστοποιητικά υγείας των ζώων, είναι εξαιρετικά κρίσιμο να εξασφαλίζεται ότι κάθε φορτίο εκφορτώνεται στον προβλεπόμενο προορισμό του. Η επισήμανση των φορτίων κατά τρόπο ώστε το φορτίο υδρόβιων ζώων να συνδέεται σαφώς με το αντίστοιχο πιστοποιητικό υγείας των ζώων αποτελεί απαραίτητο βήμα μετριασμού του κινδύνου για σκοπούς ιχθυοσιμότητας και για να διασφαλίζεται ότι μόνο τα φορτία που έχουν πιστοποιηθεί ως κατάλληλα για αποστολή προς περιοχές απαλλαγμένες από νόσο καταλήγουν σε τέτοιες περιοχές. Ως εκ τούτου, στον παρόντα κανονισμό θα πρέπει να θεσπιστούν συμπληρωματικοί κανόνες για την επισήμανση τέτοιων φορτίων.

(?) Εκτελεστικός κανονισμός (ΕΕ) 2018/1882 της Επιτροπής, της 3ης Δεκεμβρίου 2018, για την εφαρμογή ορισμένων κανόνων πρόληψης και ελέγχου νόσων σε κατηγορίες καταγεγραμμένων νόσων και για την κατάρτιση καταλόγου ειδών και ομάδων ειδών οργανισμών που συνιστούν σημαντικό κίνδυνο εξάπλωσης των εν λόγω καταγεγραμμένων νόσων (ΕΕ L 308 της 4.12.2018, σ. 21).

(?) Κατ' εξουσιοδότηση κανονισμός (ΕΕ) 2020/689 της Επιτροπής, της 17ης Δεκεμβρίου 2019, για τη συμπλήρωση του κανονισμού (ΕΕ) 2016/429 του Ευρωπαϊκού Κοινοβουλίου και του Συμβουλίου όσον αφορά τους κανόνες για την επιτήρηση, τα προγράμματα εκρίζωσης και το καθεστώς απαλλαγμένου από νόσο για ορισμένες καταγεγραμμένες και αναδυόμενες νόσους (ΕΕ L 174 της 3.6.2020, σ. 211).

- (11) Το άρθρο 197 του κανονισμού (ΕΕ) 2016/429 προβλέπει ότι τα ζώα υδατοκαλλιέργειας των καταγεγραμμένων ειδών για τις νόσους των κατηγοριών Β και Γ πρέπει να κατάγονται από περιοχές με καθεστώς απαλλαγμένου από νόσο εάν προορίζονται για κράτη μέλη, ζώνες ή διαμερίσματα που είναι απαλλαγμένα/-ες από τις εν λόγω καταγεγραμμένες νόσους ή που υπόκεινται σε πρόγραμμα εκρίζωσης για τέτοιες καταγεγραμμένες νόσους. Σε ορισμένες περιπτώσεις, ωστόσο, οι κίνδυνοι για την υγεία των ζώων δεν δικαιολογούν τέτοιους περιορισμούς. Ο παρών κανονισμός θα πρέπει, συνεπώς, να προβλέπει παρέκκλιση από τους περιορισμούς που προβλέπονται στο άρθρο 197 του κανονισμού (ΕΕ) 2016/429, διασφαλίζοντας παράλληλα ότι λαμβάνονται τα αναγκαία μέτρα μετριασμού του κινδύνου ώστε να εξασφαλίζεται ότι τέτοιες μετακινήσεις ζώων υδατοκαλλιέργειας δεν θέτουν σε κίνδυνο το υγειονομικό καθεστώς ή τα εφαρμοζόμενα προγράμματα εκρίζωσης.
- (12) Είναι επίσης αναγκαίο να θεσπιστούν συμπληρωματικοί κανόνες που να προβλέπουν παρεκκλίσεις όσον αφορά τα ζώντα υδρόβια ζώα των καταγεγραμμένων ειδών, τα οποία προορίζονται για ανθρώπινη κατανάλωση, όταν αυτά μετακινούνται προς κράτος μέλος, ζώνη ή διαμέρισμα απαλλαγμένο/-η από νόσο ή το οποίο/η οποία υπόκειται σε πρόγραμμα εκρίζωσης και εφόσον δεν κατάγονται από κράτος μέλος, ζώνη ή διαμέρισμα απαλλαγμένο/-η από νόσο. Στις περιπτώσεις αυτές, τα εν λόγω υδρόβια ζώα μπορεί να ανήκουν σε είδη που περιλαμβάνονται στα είδη-διαβιβαστές στη στήλη 4 του πίνακα στο παράρτημα του εκτελεστικού κανονισμού (ΕΕ) 2018/1882, αλλά δεν έχουν έρθει σε επαφή με καταγεγραμμένα είδη ευπαθή στη σχετική καταγεγραμμένη νόσο, όπως ορίζεται στη στήλη 3 του ίδιου πίνακα, και επομένως δεν θεωρούνται διαβιβαστές. Ένα άλλο ενδεχόμενο είναι το να προορίζονται αυτά τα υδρόβια ζώα για σφαγή και μεταποίηση σε εγκατάσταση θαλάσσιων προϊόντων διατροφής με έλεγχο νόσων, αφού η αρμόδια αρχή έχει επιτρέψει την έξοδό τους από περιοχή που υπόκειται σε μέτρα ελέγχου για κάποια καταγεγραμμένη ή αναδυόμενη νόσο. Ο παρών κανονισμός θα πρέπει να προβλέπει την εφαρμογή πρόσθετων μέτρων μετριασμού του κινδύνου μέσω της συσκευασίας και της επισημάνσης σύμφωνα με τον κανονισμό (ΕΚ) αριθ. 853/2004 του Ευρωπαϊκού Κοινοβουλίου και του Συμβουλίου (*) σε μαλάκια και καρκινοειδή που προορίζονται για ανθρώπινη κατανάλωση, ώστε να εξασφαλίζεται ότι τα εν λόγω υδρόβια ζώα μπορούν να μετακινηθούν προς περιοχή με καθεστώς απαλλαγμένου από νόσο ή η οποία υπόκειται σε πρόγραμμα εκρίζωσης χωρίς να συνιστούν κίνδυνο εξάπλωσης μιας σχετικής καταγεγραμμένης ή αναδυόμενης νόσου.
- (13) Είναι επίσης αναγκαίο να θεσπιστούν συμπληρωματικοί κανόνες για τις μετακινήσεις ζώων υδατοκαλλιέργειας των καταγεγραμμένων ειδών προς εγκαταστάσεις υδατοκαλλιέργειας υπό περιορισμό. Τα ζώα υδατοκαλλιέργειας των ειδών-διαβιβαστών που παρατίθενται στη στήλη 4 του πίνακα στο παράρτημα του εκτελεστικού κανονισμού (ΕΕ) 2018/1882, τα οποία δεν έχουν έρθει σε επαφή με τα ευπαθή είδη που παρατίθενται στη στήλη 3 του ίδιου πίνακα, καθώς και τα ζώα υδατοκαλλιέργειας που έχουν παραμείνει σε каранτίνα σε εγκατάσταση που έχει εγκριθεί σύμφωνα με το άρθρο 15 του κατ' εξουσιοδότηση κανονισμού (ΕΕ) 2020/691 της Επιτροπής (†) ή σε каранτίνα σε άλλη εγκατάσταση υπό περιορισμό, συμπεριλαμβανομένης της εγκατάστασης περιορισμού, θα πρέπει να επιτρέπεται να μετακινούνται προς εγκαταστάσεις υπό περιορισμό. Δεδομένου ότι, όταν ανταλλάσσουν ζώα υδατοκαλλιέργειας μεταξύ τους, οι εγκαταστάσεις υπό περιορισμό χρειάζεται να πληρούν λιγότερες απαιτήσεις ως προς τη μετακίνηση απ' ό,τι άλλοι τύποι εγκαταστάσεων υδατοκαλλιέργειας, είναι σημαντικό οι ειδικοί κανόνες και οι παρεκκλίσεις που καθορίζονται στον παρόντα κανονισμό να διασφαλίζουν ότι τέτοιες μετακινήσεις που αφορούν εγκαταστάσεις υπό περιορισμό δεν συνιστούν κίνδυνο για την εξάπλωση καταγεγραμμένων ή αναδυόμενων νόσων.
- (14) Τα άγρια υδρόβια ζώα αποτελούν σημαντικό πόρο που θα πρέπει να προστατεύεται. Για τον λόγο αυτόν, το άρθρο 199 του κανονισμού (ΕΕ) 2016/429 επιτρέπει στα κράτη μέλη να απαιτούν τα υδρόβια ζώα που απελευθερώνονται στο φυσικό τους περιβάλλον να προέρχονται αποκλειστικά και μόνο από περιοχές απαλλαγμένες από νόσους, ακόμη κι αν τα ύδατα στα οποία αυτά απελευθερώνονται δεν έχουν καθεστώς απαλλαγμένου από νόσο. Επιπλέον, το άρθρο 205 παράγραφος 2 του εν λόγω κανονισμού προβλέπει ότι η Επιτροπή μπορεί να εκδίδει κατ' εξουσιοδότηση πράξεις για τον καθορισμό συμπληρωματικών κανόνων σχετικά με τις μετακινήσεις υδρόβιων ζώων για σκοπούς ερασιτεχνικής αλιείας, συμπεριλαμβανομένων των δολωμάτων αλιείας. Ο παρών κανονισμός θα πρέπει, συνεπώς, να θεσπίζει συμπληρωματικούς κανόνες για τη διαδικασία με την οποία εξασφαλίζεται η δυνατότητα αυτή για τα κράτη μέλη. Δεδομένου ότι ο κανονισμός (ΕΕ) 2016/429 δεν απαιτεί πιστοποίηση υγείας των ζώων για τέτοιες μετακινήσεις φορτίων υδρόβιων ζώων προς περιοχές που δεν είναι απαλλαγμένες από νόσο, ο παρών κανονισμός θα πρέπει να θεσπίζει τέτοιους κανόνες ώστε να διασφαλίζεται ότι οι αρμόδιες αρχές και στα δύο κράτη μέλη είναι σε θέση να παρακολουθούν τις μετακινήσεις τέτοιων φορτίων.
- (15) Τα ζωντανά δολώματα αλιείας που έχουν προσβληθεί από καταγεγραμμένη ή αναδυόμενη νόσο υδρόβιων ζώων συνιστούν σημαντικό κίνδυνο μετάδοσης νόσου σε άγρια υδρόβια ζώα και, ως εκ τούτου, ενδεχομένως και σε ζώα υδατοκαλλιέργειας. Ως εκ τούτου, προκειμένου να αντιμετωπιστεί ο κίνδυνος αυτός, ο παρών κανονισμός θα πρέπει να προβλέπει ότι τέτοια ζωντανά δολώματα πρέπει να προέρχονται μόνο από περιοχή με καθεστώς απαλλαγμένου από νόσο εάν πρόκειται να χρησιμοποιηθούν σε κράτος μέλος, ζώνη ή διαμέρισμα με καθεστώς απαλλαγμένου από νόσο ή σε κράτος μέλος που έχει λάβει τα μέτρα που αναφέρονται στο άρθρο 199 του κανονισμού (ΕΕ) 2016/429.

(*) Κανονισμός (ΕΚ) αριθ. 853/2004 του Ευρωπαϊκού Κοινοβουλίου και του Συμβουλίου, της 29ης Απριλίου 2004, για τον καθορισμό ειδικών κανόνων υγιεινής για τα τρόφιμα ζωικής προέλευσης (ΕΕ L 139 της 30.4.2004, σ. 55).

(†) Κατ' εξουσιοδότηση κανονισμός (ΕΕ) 2020/691 της Επιτροπής, της 30ής Ιανουαρίου 2020, για τη συμπλήρωση του κανονισμού (ΕΕ) 2016/429 του Ευρωπαϊκού Κοινοβουλίου και του Συμβουλίου όσον αφορά τους κανόνες για τις εγκαταστάσεις υδατοκαλλιέργειας και τους μεταφορείς υδρόβιων ζώων (ΕΕ L 174 της 3.6.2020, σ. 345).

- (16) Τα άρθρα 208 και 209 του κανονισμού (ΕΕ) 2016/429 θεσπίζουν κανόνες σχετικά με τους τύπους μετακινήσεων υδρόβιων ζώων για τους οποίους απαιτείται πιστοποίηση. Ωστόσο, από την πείρα που αποκτήθηκε κατά την εφαρμογή των κανόνων που καθορίζονται στην οδηγία 2006/88/ΕΚ του Συμβουλίου (*) προκύπτει ότι σε ορισμένες πολύ συγκεκριμένες και ειδικές περιπτώσεις μπορεί να χορηγηθεί παρέκκλιση από την εφαρμογή των κανόνων που καθορίζονται στα άρθρα 208 και 209 του κανονισμού (ΕΕ) 2016/429 όσον αφορά τις νόσους κατηγορίας Γ, με τη σύμφωνη γνώμη της Επιτροπής και των εμπλεκόμενων κρατών μελών. Ως εκ τούτου, ο παρών κανονισμός θα πρέπει να καθορίσει τους όρους υπό τους οποίους δεν θα απαιτείται τα φορτία υδρόβιων ζώων των καταγεγραμμένων ειδών να συνοδεύονται από πιστοποιητικό υγείας των ζώων όταν προορίζονται για κράτη μέλη απαλλαγμένα από νόσους.
- (17) Υπεύθυνες δηλώσεις εκδίδονται από τους υπευθύνους επιχειρήσεων σύμφωνα με το άρθρο 218 του κανονισμού (ΕΕ) 2016/429 για φορτία που πρόκειται να μεταφερθούν μεταξύ κρατών μελών αλλά δεν απαιτείται να συνοδεύονται από πιστοποιητικό υγείας των ζώων. Είναι σημαντικό να θεσπιστούν κανόνες σχετικά με τις πληροφορίες που πρέπει να περιέχουν οι εν λόγω υπεύθυνες δηλώσεις, ώστε να διασφαλίζεται η ιχνηλασιμότητα των φορτίων και να υποστηρίζεται το ασφαλές εμπόριο. Οι υπεύθυνες δηλώσεις έχουν πρόσθετη αξία για τις μετακινήσεις ζώων υδατοκαλλιέργειας μεταξύ εγκαταστάσεων υδατοκαλλιέργειας που εφαρμόζουν προγράμματα επιτήρησης για μία ή περισσότερες νόσους κατηγορίας Γ. Συνεπώς, ο παρών κανονισμός θα πρέπει να προβλέπει ότι οι υπεύθυνες δηλώσεις πρέπει να περιέχουν τις απαραίτητες πληροφορίες που επιβεβαιώνουν ότι η εγκατάσταση υδατοκαλλιέργειας καταγωγής συμμετέχει σε πρόγραμμα επιτήρησης και ότι δεν υπάρχει υπόνοια παρουσίας ή επιβεβαιωμένη παρουσία της ή των εκάστοτε νόσων κατηγορίας Γ στην εγκατάσταση υδατοκαλλιέργειας.
- (18) Για να εξασφαλιστεί η συμμόρφωση με τους κανόνες πιστοποίησης υγείας των ζώων που καθορίζονται στο άρθρο 216 παράγραφος 3 του κανονισμού (ΕΕ) 2016/429, ο επίσημος κτηνίατρος υποχρεούται να διενεργεί ελέγχους εγγράφων και κλινική επιθεώρηση και, κατά περίπτωση, κλινικές εξετάσεις στην εγκατάσταση υδατοκαλλιέργειας καταγωγής προτού υπογράψει το πιστοποιητικό υγείας των ζώων. Στόχος των εν λόγω ελέγχων είναι να επιβεβαιωθεί ότι δεν υπάρχουν στοιχεία που να υποδεικνύουν ότι μια καταγεγραμμένη ή αναδυόμενη νόσος είναι παρούσα στην εγκατάσταση υδατοκαλλιέργειας και να διευκολυνθεί το ασφαλές εμπόριο. Στον παρόντα κανονισμό θα πρέπει να θεσπιστούν συμπληρωματικοί κανόνες σχετικά με τους ελέγχους αυτούς.
- (19) Τα κλινικά συμπτώματα των νόσων είναι λιγότερο εμφανή σε ορισμένες κατηγορίες ζώων υδατοκαλλιέργειας, όπως τα αυγά και τα μαλάκια. Επομένως, η απαίτηση να διενεργούνται κλινικές επιθεωρήσεις σε ζώα υδατοκαλλιέργειας αυτών των κατηγοριών πριν από κάθε μετακίνηση από εγκατάσταση υδατοκαλλιέργειας συνεπάγεται άσκοπη χρήση πόρων. Ως εκ τούτου, ο παρών κανονισμός θα πρέπει να προβλέπει παρέκκλιση από την υποχρέωση διενέργειας κλινικών επιθεωρήσεων σε αυγά και μαλάκια κάθε φορά που αυτά χρειάζεται να πιστοποιηθούν, εφόσον διενεργούνται ορισμένοι έλεγχοι όσον αφορά τα έγγραφα, την ημερομηνία της προηγούμενης κλινικής επιθεώρησης των ζώων υδατοκαλλιέργειας που διατηρούνται στην εγκατάσταση υδατοκαλλιέργειας και τα στοιχεία των μετακινήσεων προς την εγκατάσταση.
- (20) Από την πείρα που αποκτήθηκε κατά την εφαρμογή της οδηγίας 2006/88/ΕΚ προκύπτει ότι στον παρόντα κανονισμό θα πρέπει επίσης να θεσπιστούν ορισμένες άλλες παρεκκλίσεις από την υποχρέωση διεξαγωγής κλινικής επιθεώρησης εντός 72 ωρών πριν από τον χρόνο της αποστολής. Οι παρεκκλίσεις αυτές έχουν ως στόχο να δώσουν στην αρμόδια αρχή τη δυνατότητα να διεξάγει την κλινική επιθεώρηση εντός διαστήματος 7 ημερών πριν από τον χρόνο της αποστολής σε συγκεκριμένες περιπτώσεις, όταν εκτιμάται ότι η πιθανότητα εκδήλωσης νόσου ή ο κίνδυνος εξάπλωσης καταγεγραμμένης ή αναδυόμενης νόσου είναι χαμηλή/-ός.
- (21) Τα άρθρα 219 και 220 του κανονισμού (ΕΕ) 2016/429 καθορίζουν τις υποχρεώσεις των υπευθύνων επιχειρήσεων, εκτός των μεταφορέων, και των αρμόδιων αρχών των κρατών μελών όσον αφορά την κοινοποίηση των μετακινήσεων υδρόβιων ζώων μεταξύ κρατών μελών. Ο παρών κανονισμός θα πρέπει να θεσπίσει συμπληρωματικούς κανόνες σχετικά με τις πληροφορίες τις οποίες θα πρέπει να παρέχουν οι υπεύθυνοι επιχειρήσεων στην αρμόδια αρχή πριν από κάθε τέτοια μετακίνηση, καθώς και τις πληροφορίες που θα πρέπει να κοινοποιεί η αρμόδια αρχή του κράτους μέλους καταγωγής στην αρμόδια αρχή του κράτους μέλους προορισμού. Αυτή η εκ των προτέρων κοινοποίηση των μετακινήσεων μεταξύ κρατών μελών θα πρέπει να ισχύει τόσο για τα ζώα υδατοκαλλιέργειας όσο και για τα άγρια υδρόβια ζώα.
- (22) Στην περίπτωση των μετακινήσεων ζώων υδατοκαλλιέργειας των καταγεγραμμένων ειδών μεταξύ μιας εγκατάστασης σε ένα κράτος μέλος που συμμετέχει σε πρόγραμμα επιτήρησης για μια ορισμένη νόσο κατηγορίας Γ και μιας εγκατάστασης σε άλλο κράτος μέλος που συμμετέχει σε πρόγραμμα επιτήρησης για την ίδια νόσο κατηγορίας Γ, είναι σημαντικό να θεσπιστούν κανόνες σχετικά με τις πληροφορίες που πρέπει να κοινοποιούνται εκ των προτέρων, ώστε να εξασφαλίζεται ότι η εγκατάσταση προορισμού παραλαμβάνει ζώα υδατοκαλλιέργειας με το κατάλληλο υγειονομικό καθεστώς. Ως εκ τούτου, ο παρών κανονισμός θα πρέπει να θεσπίσει κανόνες σχετικά με τις πληροφορίες που θα πρέπει να κοινοποιούνται στην αρμόδια αρχή του κράτους μέλους καταγωγής από τον υπεύθυνο επιτήρησης της εγκατάστασης καταγωγής, καθώς και τις πληροφορίες που θα πρέπει να κοινοποιεί η εν λόγω αρμόδια αρχή στην αρμόδια αρχή του κράτους μέλους προορισμού.

(*) Οδηγία 2006/88/ΕΚ του Συμβουλίου, της 24ης Οκτωβρίου 2006, σχετικά με τις απαιτήσεις υγειονομικού ελέγχου για τα ζώα υδατοκαλλιέργειας και τα προϊόντα τους και σχετικά με την πρόληψη και την καταπολέμηση ορισμένων ασθενειών των υδρόβιων ζώων (ΕΕ L 328 της 24.11.2006, σ. 14).

- (23) Δεδομένου ότι η κοινοποίηση των μετακινήσεων μεταξύ κρατών μελών αποτελεί σημαντικό βήμα για τη διασφάλιση της ιχνηλασιμότητας των υδρόβιων ζώων και των προϊόντων ζωικής προέλευσης από ζώα υδατοκαλλιέργειας, πλην των ζώντων ζώων υδατοκαλλιέργειας, και για τη στήριξη του ασφαλούς εμπορίου, ο παρών κανονισμός θα πρέπει να θεσπίσει λεπτομερείς κανόνες σχετικά με τις απαιτήσεις για την εκ των προτέρων κοινοποίηση, μεταξύ αυτών και λεπτομέρειες σχετικά με τις πληροφορίες που πρέπει να παρέχουν οι υπεύθυνοι επιχειρήσεων καθώς και τις διαδικασίες έκτακτης ανάγκης για τις εν λόγω κοινοποιήσεις. Το άρθρο 219 παράγραφος 2, το άρθρο 220 παράγραφος 2 και το άρθρο 221 παράγραφος 1 του κανονισμού (ΕΕ) 2016/429 και το άρθρο 46 του εκτελεστικού κανονισμού (ΕΕ) 2019/1715 της Επιτροπής (*) περιγράφουν τις πληροφορίες που πρέπει να παρέχονται από τους υπευθύνους επιχειρήσεων και τις αρμόδιες αρχές σε σχέση με τις κοινοποιήσεις αυτές, καθώς και τις διαδικασίες έκτακτης ανάγκης που πρέπει να εφαρμόζονται από την αρμόδια αρχή σε περίπτωση διακοπής της παροχής ρεύματος ή άλλων διαταραχών της λειτουργίας του συστήματος TRACES.
- (24) Το άρθρο 222 παράγραφος 3 του κανονισμού (ΕΕ) 2016/429 προβλέπει ότι η Επιτροπή εκδίδει κατ' εξουσιοδότηση πράξεις σχετικά με τις υποχρεώσεις των υπευθύνων επιχειρήσεων όσον αφορά τις μετακινήσεις προϊόντων ζωικής προέλευσης από υδρόβια ζώα, πλην των ζώντων υδρόβιων ζώων, συμπεριλαμβανομένων των μέτρων μετριασμού του κινδύνου που θα πρέπει να εφαρμόζονται για τέτοια προϊόντα στους τόπους καταγωγής και προορισμού. Το άρθρο 222 παράγραφος 4 του ίδιου κανονισμού προβλέπει ότι οι κανόνες που καθορίζονται στο εν λόγω άρθρο δεν ισχύουν για προϊόντα ζωικής προέλευσης από άγρια υδρόβια ζώα που συγκομίζονται ή αλιεύονται για άμεση ανθρώπινη κατανάλωση. Συνεπώς, οι συμπληρωματικοί κανόνες που καθορίζονται στον παρόντα κανονισμό θα πρέπει να εφαρμόζονται μόνο στα προϊόντα ζωικής προέλευσης από ζώα υδατοκαλλιέργειας και θα πρέπει να ορίζουν τα μέτρα που πρέπει να λαμβάνονται όταν ορισμένα προϊόντα ζωικής προέλευσης από ζώα υδατοκαλλιέργειας που ανήκουν σε καταγεγραμμένα είδη, πλην των ζώντων ζώων υδατοκαλλιέργειας, εισέρχονται σε περιοχή με καθεστώς απαλλαγμένου από νόσο για περαιτέρω μεταποίηση ή όταν έχουν λάβει άδεια από την αρμόδια αρχή να εξέλθουν από εγκατάσταση ή ζώνη που υπόκειται σε μέτρα έκτακτης ανάγκης ή σε περιορισμούς μετακίνησης. Οι συμπληρωματικοί κανόνες θα πρέπει επίσης να προβλέπουν τις απαιτήσεις πιστοποίησης της υγείας των ζώων και κοινοποίησης που θα πρέπει να ισχύουν για τέτοιες μετακινήσεις, ώστε να εξασφαλίζεται η ιχνηλασιμότητα τέτοιων προϊόντων.
- (25) Οι κανόνες που καθορίζονται στον παρόντα κανονισμό σχετικά με τις μετακινήσεις ζώντων υδρόβιων ζώων θα πρέπει να αναφέρονται στα είδη που παρατίθενται στις στήλες 3 και 4 του πίνακα στο παράρτημα του εκτελεστικού κανονισμού (ΕΕ) 2018/1882, με ορισμένες παρεκκλίσεις για τα είδη-διαβίβαστες που παρατίθενται στη στήλη 4. Ωστόσο, λόγω του χαμηλότερου επιπέδου κινδύνου που συνιστούν τα προϊόντα ζωικής προέλευσης από ζώα υδατοκαλλιέργειας, πλην των ζώντων ζώων υδατοκαλλιέργειας, οι κανόνες που καθορίζονται στον παρόντα κανονισμό όσον αφορά τις μετακινήσεις τέτοιων προϊόντων θα πρέπει να αφορούν μόνο τα ευπαθή είδη που παρατίθενται στη στήλη 3 του πίνακα στο παράρτημα του εκτελεστικού κανονισμού (ΕΕ) 2018/1882, και όχι τα είδη-διαβίβαστες που παρατίθενται στη στήλη 4 του ίδιου πίνακα.
- (26) Τα προϊόντα ζωικής προέλευσης από ζώα υδατοκαλλιέργειας, πλην των ζώντων ζώων υδατοκαλλιέργειας, πρέπει σε ορισμένες περιπτώσεις να συνοδεύονται από πιστοποιητικό υγείας των ζώων σύμφωνα με το άρθρο 223 του κανονισμού (ΕΕ) 2016/429. Λεπτομέρειες σχετικά με το περιεχόμενο αυτών των πιστοποιητικών υγείας των ζώων θα πρέπει να καθοριστούν στον παρόντα κανονισμό.
- (27) Ο παρών κανονισμός θα πρέπει να εφαρμόζεται από την 21η Απριλίου 2021 σύμφωνα με την ημερομηνία εφαρμογής του κανονισμού (ΕΕ) 2016/429,

ΕΞΕΛΩΣΕ ΤΟΝ ΠΑΡΟΝΤΑ ΚΑΝΟΝΙΣΜΟ:

ΜΕΡΟΣ I

ΑΝΤΙΚΕΙΜΕΝΟ, ΠΕΔΙΟ ΕΦΑΡΜΟΓΗΣ ΚΑΙ ΟΡΙΣΜΟΙ

Άρθρο 1

Αντικείμενο και πεδίο εφαρμογής

Ο παρών κανονισμός συμπληρώνει τους κανόνες που καθορίζονται στο μέρος IV τίτλος II κεφάλαια 2 και 3 του κανονισμού (ΕΕ) 2016/429 όσον αφορά τις μετακινήσεις υδρόβιων ζώων και των προϊόντων υδρόβιων ζώων εντός της Ένωσης.

(*) Εκτελεστικός κανονισμός (ΕΕ) 2019/1715 της Επιτροπής, της 30ής Σεπτεμβρίου 2019, για τη θέσπιση κανόνων σχετικά με τη λειτουργία του συστήματος διαχείρισης πληροφοριών για τους επίσημους ελέγχους και των συστατικών μερών του συστήματος αυτού (κανονισμός IMSOC) (ΕΕ L 261 της 14.10.2019, σ. 37).

Ειδικότερα, θεσπίζει κανόνες σχετικά με:

- α) τις υποχρεώσεις των υπευθύνων επιχειρήσεων, συμπεριλαμβανομένων των μεταφορέων, όσον αφορά τη μεταφορά υδρόβιων ζώων·
- β) συμπληρωματικές απαιτήσεις υγείας των ζώων για τις μετακινήσεις υδρόβιων ζώων που προορίζονται για ορισμένες ειδικές χρήσεις ή σκοπούς, συμπεριλαμβανομένων των απαιτήσεων πιστοποίησης και κοινοποίησης·
- γ) την παραγωγή, τη μεταποίηση και τη διανομή προϊόντων ζωικής προέλευσης από ζώα υδατοκαλλιέργειας, πλην των ζώντων ζώων υδατοκαλλιέργειας.

Άρθρο 2

Ορισμοί

Για τους σκοπούς του παρόντος κανονισμού ισχύουν οι ορισμοί που παρατίθενται στο άρθρο 4 του κανονισμού (ΕΕ) 2016/429 και στο άρθρο 2 του κατ' εξουσιοδότηση κανονισμού (ΕΕ) 2020/691.

Ισχύουν επίσης οι ακόλουθοι ορισμοί:

- 1) «εμπορευματοκιβώτιο»: κάθε είδους κιβώτιο, κουτί, περιέκτης ή άλλη άκαμπτη κατασκευή που χρησιμοποιείται για τη μεταφορά υδρόβιων ζώων ή αυγών υδρόβιων ζώων και δεν είναι μέσο μεταφοράς·
- 2) «δεξαμενόπλοιο ιχθυομεταφοράς»: σκάφος που διαθέτει φρεάτιο ή δεξαμενή για την αποθήκευση, τη μεταφορά ή τη θεραπεία ζώντων ζώων υδατοκαλλιέργειας μέσα σε νερό·
- 3) «είδη-διαβιβαστές»: τα είδη που παρατίθενται στη στήλη 4 του πίνακα στο παράρτημα του εκτελεστικού κανονισμού (ΕΕ) 2018/1882, τα οποία πληρούν τις προϋποθέσεις για να θεωρούνται διαβιβαστές, όπως ορίζεται στη στήλη 3 του παραρτήματος I του παρόντος κανονισμού·
- 4) «δόλωμα αλιείας»: κάθε υδρόβιο ζώο που χρησιμοποιείται για την προσέλκυση ή την αλίευση άλλου υδρόβιου ζώου·
- 5) «εθνικά μέτρα»: εθνικά μέτρα που αποσκοπούν στον περιορισμό του ανικτύπου νόσων άλλων από τις καταγεγραμμένες νόσους, όπως αναφέρεται στο άρθρο 226 του κανονισμού (ΕΕ) 2016/429·
- 6) «οικότοπος»: υδάτινη έκταση η οποία διακρίνεται με βάση τα γεωγραφικά, αβιοτικά και βιοτικά χαρακτηριστικά της, είτε είναι πλήρως φυσική είτε ημιφυσική·
- 7) «κράτος μέλος, ζώνη ή διαμέρισμα απαλλαγμένο/-η από νόσο»: κράτος μέλος, ζώνη ή διαμέρισμα αυτών που έχει χαρακτηριστεί απαλλαγμένο/-η από νόσους σύμφωνα με το άρθρο 36 παράγραφος 4 ή το άρθρο 37 παράγραφος 4 του κανονισμού (ΕΕ) 2016/429·
- 8) «πρόγραμμα εκρίζωσης»: υποχρεωτικό πρόγραμμα εκρίζωσης που θεσπίζεται σύμφωνα με το άρθρο 31 παράγραφος 1 του κανονισμού (ΕΕ) 2016/429 ή προαιρετικό πρόγραμμα εκρίζωσης που θεσπίζεται σύμφωνα με το άρθρο 31 παράγραφος 2 του ίδιου κανονισμού·
- 9) «καταχωρισμένη εγκατάσταση υδατοκαλλιέργειας»: εγκατάσταση που έχει καταχωριστεί από την αρμόδια αρχή σύμφωνα με το άρθρο 173 του κανονισμού (ΕΕ) 2016/429·
- 10) «εγκεκριμένη εγκατάσταση υδατοκαλλιέργειας»: εγκατάσταση που έχει εγκριθεί από την αρμόδια αρχή σύμφωνα με το άρθρο 176 του κανονισμού (ΕΕ) 2016/429·
- 11) «εγκεκριμένη ομάδα εγκαταστάσεων υδατοκαλλιέργειας»: ομάδα εγκαταστάσεων υδατοκαλλιέργειας εγκεκριμένη από την αρμόδια αρχή σύμφωνα με το άρθρο 177 του κανονισμού (ΕΕ) 2016/429.

ΜΕΡΟΣ II

ΜΕΤΑΚΙΝΗΣΕΙΣ ΥΔΡΟΒΙΩΝ ΖΩΩΝ

ΚΕΦΑΛΑΙΟ 1

Γενικές απαιτήσεις για τους υπευθύνους επιχειρήσεων όσον αφορά τη μεταφορά υδρόβιων ζώων

Άρθρο 3

Γενικές υποχρεώσεις των υπευθύνων επιχειρήσεων όσον αφορά τις απαιτήσεις βιοπροφύλαξης για τις μεταφορές υδρόβιων ζώων

1. Οι υπεύθυνοι επιχειρήσεων, συμπεριλαμβανομένων των μεταφορέων, διασφαλίζουν ότι τα υδρόβια ζώα:

- α) φορτώνονται και μεταφέρονται μέσα σε νερό το οποίο δεν επηρεάζει το υγειονομικό καθεστώς τους·
- β) δεν μεταφέρονται μέσα στο ίδιο νερό ή στο ίδιο εμπορευματοκιβώτιο με υδρόβια ζώα που έχουν κατώτερο υγειονομικό καθεστώς, από τη στιγμή της φόρτωσης μέχρι τη στιγμή της άφιξης στον τόπο προορισμού.
2. Οι υπεύθυνοι επιχειρήσεων, συμπεριλαμβανομένων των μεταφορέων, διασφαλίζουν ότι:
- α) τα μέσα μεταφοράς και τα εμπορευματοκιβώτια είναι σχεδιασμένα και κατασκευασμένα έτσι ώστε να επιτρέπεται ο αποτελεσματικός καθαρισμός και η απολύμανσή τους μεταξύ φορτίων, προκειμένου να μην απειλείται το υγειονομικό καθεστώς των υδρόβιων ζώων κατά τη μεταφορά·
- β) το εμπορευματοκιβώτιο, εάν δεν είναι είδος μιας χρήσης, ή το σκάφος, καθώς και όλος ο υπόλοιπος εξοπλισμός μεταφοράς, καθαρίζονται και απολυμαίνονται μεταξύ των φορτίων.
3. Οι υπεύθυνοι επιχειρήσεων, συμπεριλαμβανομένων των μεταφορέων, μεριμνούν ώστε ο καθαρισμός και η απολύμανση που απαιτούνται σύμφωνα με την παράγραφο 2 στοιχείο β) να πραγματοποιούνται όπως ορίζεται σε πρωτόκολλο συμφωνημένο με την αρμόδια αρχή του τόπου καταγωγής, το οποίο πρέπει να περιλαμβάνει λεπτομέρειες σχετικά με τον τόπο και τον χρόνο καθαρισμού και απολύμανσης και τον τύπο των απολυμαντικών ουσιών που πρέπει να χρησιμοποιούνται.

Άρθρο 4

Γενικές υποχρεώσεις των υπευθύνων επιχειρήσεων όσον αφορά τις απαιτήσεις για την ανανέωση και την απόρριψη του νερού κατά τη διάρκεια της μεταφοράς υδρόβιων ζώων

1. Οι υπεύθυνοι επιχειρήσεων, συμπεριλαμβανομένων των μεταφορέων, εξασφαλίζουν ότι όποτε χρειάζεται ανανέωση του νερού, αυτή πραγματοποιείται μόνο ως εξής:
- α) σε περίπτωση μεταφοράς διά ξηράς: σε σημεία ανανέωσης, όπου η ανανέωση δεν επηρεάζει το υγειονομικό καθεστώς ούτε των υδρόβιων ζώων που μεταφέρονται ούτε των υδρόβιων ζώων στον τόπο προορισμού ή κατά μήκος της διαδρομής προς τον εν λόγω προορισμό·
- β) σε περίπτωση μεταφοράς με δεξαμενόπλοιο ιχθυομεταφοράς: σε απόσταση τουλάχιστον 10 km από κάθε εγκατάσταση υδατοκαλλιέργειας που βρίσκεται κατά μήκος της διαδρομής από τον τόπο καταγωγής έως τον τόπο προορισμού.
2. Οι υπεύθυνοι επιχειρήσεων, συμπεριλαμβανομένων των μεταφορέων, εξασφαλίζουν ότι οι ανανέώσεις νερού που αναφέρονται στην παράγραφο 1 δεν πραγματοποιούνται σε περιοχές που υπόκεινται σε περιορισμούς μετακίνησης ή σε μέτρα έκτακτης ανάγκης.

Άρθρο 5

Υποχρεώσεις των υπευθύνων επιχειρήσεων όσον αφορά τις ειδικές απαιτήσεις μεταφοράς και επισήμανσης για τα μέσα μεταφοράς και τα εμπορευματοκιβώτια εντός των οποίων μεταφέρονται υδρόβια ζώα

1. Οι υπεύθυνοι επιχειρήσεων, συμπεριλαμβανομένων των μεταφορέων, για φορτία υδρόβιων ζώων που συνοδεύονται από πιστοποιητικό υγείας των ζώων, όπως αναφέρεται στο άρθρο 208 ή στο άρθρο 209 του κανονισμού (ΕΕ) 2016/429, εξασφαλίζουν ότι τα μέσα μεταφοράς ή τα εμπορευματοκιβώτια εντός των οποίων μεταφέρονται τα εν λόγω υδρόβια ζώα ταυτοποιούνται μέσω ευανάγνωστης ετικέτας, η οποία:
- α) τοποθετείται σε εμφανή θέση επί του εμπορευματοκιβωτίου ή του μέσου μεταφοράς, όπου αυτό είναι πρακτικά εφικτό·
- β) περιέχει τις πληροφορίες που χρειάζονται ώστε το φορτίο να συνδέεται σαφώς με το πιστοποιητικό υγείας των ζώων.
2. Κατά παρέκκλιση από την παράγραφο 1 στοιχείο β), σε περίπτωση μεταφοράς με δεξαμενόπλοιο ιχθυομεταφοράς, η ετικέτα μπορεί να αντικατασταθεί από εγγραφή στο δηλωτικό του πλοίου με τις πληροφορίες που χρειάζονται ώστε το φορτίο να συνδέεται σαφώς με το πιστοποιητικό υγείας των ζώων που αναφέρεται στην παράγραφο 1.

ΚΕΦΑΛΑΙΟ 2

Συμπληρωματικές απαιτήσεις υγείας των ζώων για τις μετακινήσεις υδρόβιων ζώων

Τμήμα 1

Μετακινήσεις υδρόβιων ζώων που προορίζονται για εγκατάσταση υδατοκαλλιέργειας ή για απελευθέρωση στο φυσικό περιβάλλον

Άρθρο 6

Παρεκκλίσεις από την απαίτηση τα ζώα υδατοκαλλιέργειας των καταγεγραμμένων ειδών να κατάγονται από κράτος μέλος, ζώνη ή διαμέρισμα απαλλαγμένο/-η από νόσο

Κατά παρέκκλιση από το άρθρο 197 παράγραφοι 1 και 2 του κανονισμού (ΕΕ) 2016/429, οι υπεύθυνοι επιχειρήσεων, συμπεριλαμβανομένων των μεταφορέων, μπορούν να μετακινούν ζώα υδατοκαλλιέργειας των καταγεγραμμένων ειδών για νόσους κατηγορίας Β ή Γ για τις οποίες το κράτος μέλος, η ζώνη ή το διαμέρισμα προορισμού έχει καθιερώσει απαλλαγμένο από νόσο ή υπόκειται σε πρόγραμμα εκρίζωσης, από κράτη μέλη, ζώνες ή διαμερίσματα που δεν είναι απαλλαγμένα/-ες από τις εν λόγω καταγεγραμμένες νόσους, υπό τις ακόλουθες περιστάσεις:

- α) τα ζώα υδατοκαλλιέργειας ανήκουν σε ένα από τα είδη που παρατίθενται στη στήλη 4 του πίνακα στο παράρτημα του εκτελεστικού κανονισμού (ΕΕ) 2018/1882 και δεν θεωρούνται διαβιβαστές για τις συγκεκριμένες νόσους κατηγορίας Β ή Γ· ή
- β) τα ζώα υδατοκαλλιέργειας ανήκουν σε ένα από τα είδη που παρατίθενται στη στήλη 4 του πίνακα στο παράρτημα του εκτελεστικού κανονισμού (ΕΕ) 2018/1882 και είναι διαβιβαστές, αλλά θεωρούνται απαλλαγμένα από τις συγκεκριμένες νόσους κατηγορίας Β ή Γ επειδή έχουν παραμείνει σε καραντίνα σε εγκατάσταση καραντίνας που έχει εγκριθεί σύμφωνα με το άρθρο 15 του κατ' εξουσιοδότηση κανονισμού (ΕΕ) 2020/691, σύμφωνα με τις απαιτήσεις που καθορίζονται στο σημείο 2 του μέρους 8 του παραρτήματος Ι του εν λόγω κατ' εξουσιοδότηση κανονισμού· ή
- γ) τα ζώα υδατοκαλλιέργειας ανήκουν σε ένα από τα είδη που παρατίθενται στη στήλη 4 του πίνακα στο παράρτημα του εκτελεστικού κανονισμού (ΕΕ) 2018/1882 και είναι διαβιβαστές, αλλά έχουν παραμείνει σε εγκατάσταση υδατοκαλλιέργειας που έχει εγκριθεί σύμφωνα με το άρθρο 16 του κατ' εξουσιοδότηση κανονισμού (ΕΕ) 2020/691, σύμφωνα με τις απαιτήσεις που καθορίζονται στο σημείο 2 του μέρους 9 του παραρτήματος Ι του εν λόγω κατ' εξουσιοδότηση κανονισμού, και δεν θεωρούνται πλέον διαβιβαστές των συγκεκριμένων νόσων κατηγορίας Β ή Γ· ή
- δ) τα ζώα υδατοκαλλιέργειας προορίζονται για εγκατάσταση υπό περιορισμό, για επιστημονικούς σκοπούς.

Άρθρο 7

Υποχρεώσεις των υπευθύνων επιχειρήσεων όσον αφορά τα μέτρα πρόληψης νόσων και τα μέτρα μετριασμού του κινδύνου για τις μετακινήσεις άγριων υδρόβιων ζώων προς εγκαταστάσεις υδατοκαλλιέργειας

Κατά παρέκκλιση από το άρθρο 197 παράγραφοι 1 και 2 του κανονισμού (ΕΕ) 2016/429 σε συνδυασμό με το άρθρο 200 παράγραφος 1 του ίδιου κανονισμού, οι υπεύθυνοι επιχειρήσεων, συμπεριλαμβανομένων των μεταφορέων, μπορούν να μετακινούν άγρια υδρόβια ζώα των καταγεγραμμένων ειδών για νόσους κατηγορίας Β ή Γ για τις οποίες το κράτος μέλος, η ζώνη ή το διαμέρισμα προορισμού έχει καθιερώσει απαλλαγμένο από νόσο ή υπόκειται σε πρόγραμμα εκρίζωσης, από κράτη μέλη, ζώνες ή διαμερίσματα που δεν είναι απαλλαγμένα/-ες από τις εν λόγω καταγεγραμμένες νόσους, υπό την προϋπόθεση ότι τα εν λόγω άγρια υδρόβια ζώα προορίζονται για εγκατάσταση υδατοκαλλιέργειας και ισχύουν οι ακόλουθες περιστάσεις:

- α) θεωρούνται απαλλαγμένα από τις συγκεκριμένες νόσους κατηγορίας Β ή Γ επειδή έχουν παραμείνει σε καραντίνα σε εγκατάσταση καραντίνας που έχει εγκριθεί σύμφωνα με το άρθρο 15 του κατ' εξουσιοδότηση κανονισμού (ΕΕ) 2020/691, σύμφωνα με τις απαιτήσεις που καθορίζονται στο σημείο 2 του μέρους 8 του παραρτήματος Ι του εν λόγω κατ' εξουσιοδότηση κανονισμού· ή
- β) εάν πρόκειται για άγρια υδρόβια ζώα των ειδών που παρατίθενται στη στήλη 4 του πίνακα στο παράρτημα του εκτελεστικού κανονισμού (ΕΕ) 2018/1882 και είναι διαβιβαστές, αυτά έχουν παραμείνει σε εγκατάσταση υδατοκαλλιέργειας που έχει εγκριθεί σύμφωνα με το άρθρο 16 του κατ' εξουσιοδότηση κανονισμού (ΕΕ) 2020/691, σύμφωνα με τις απαιτήσεις που καθορίζονται στο σημείο 2 του μέρους 9 του παραρτήματος Ι του εν λόγω κατ' εξουσιοδότηση κανονισμού, και δεν θεωρούνται πλέον διαβιβαστές.

Τμήμα 2

Μετακινήσεις ζώντων υδρόβιων ζώων που προορίζονται για ανθρώπινη κατανάλωση

Άρθρο 8

Παρεκκλίσεις από τις απαιτήσεις μετακίνησης ζώντων υδρόβιων ζώων των καταγεγραμμένων ειδών που προορίζονται για ανθρώπινη κατανάλωση προς κράτος μέλος, ζώνη ή διαμέρισμα που έχει λάβει καθεστώς απαλλαγμένου από νόσο ή που υπόκειται σε πρόγραμμα εκρίζωσης

Κατά παρέκκλιση από το άρθρο 201 παράγραφος 1 του κανονισμού (ΕΕ) 2016/429 σε συνδυασμό με το άρθρο 202 παράγραφος 1 του ίδιου κανονισμού, προκειμένου για ζώντα υδρόβια ζώα που προορίζονται για ανθρώπινη κατανάλωση, τα κράτη μέλη μπορούν να επιτρέπουν στους υπευθύνους επιχειρήσεων να μετακινούν ζώα των καταγεγραμμένων ειδών για νόσους κατηγορίας Β ή Γ για τις οποίες το κράτος μέλος, η ζώνη ή το διαμέρισμα προορισμού έχει λάβει καθεστώς απαλλαγμένου ή υπόκειται σε πρόγραμμα εκρίζωσης εάν ισχύει μία ή περισσότερες από τις ακόλουθες περιπτώσεις:

- α) τα ζώντα υδρόβια ζώα ανήκουν σε ένα από τα είδη που παρατίθενται στη στήλη 4 του πίνακα στο παράρτημα του εκτελεστικού κανονισμού (ΕΕ) 2018/1882 και δεν είναι διαβίβαστες για τις συγκεκριμένες νόσους κατηγορίας Β ή Γ· ή
- β) τα ζώντα υδρόβια ζώα προορίζονται για εγκατάσταση θαλάσσιων προϊόντων διατροφής με έλεγχο νόσων, για σφαγή και επακόλουθη μεταποίηση, και κατάγονται από περιοχή η οποία υπόκειται σε περιορισμούς μετακίνησης ή μέτρα έκτακτης ανάγκης, όπως αναφέρεται στο άρθρο 191 παράγραφος 2 στοιχείο β) σημεία i) και ii) του κανονισμού (ΕΕ) 2016/429, και όπου οι μετακινήσεις αυτές έχουν λάβει άδεια από την αρμόδια αρχή και πραγματοποιούνται σύμφωνα με τους όρους που προβλέπονται στην εν λόγω άδεια· ή
- γ) τα ζώντα υδρόβια ζώα είναι μαλάκια ή καρκινοειδή που έχουν συσκευαστεί και φέρουν επισήμανση που δηλώνει ότι προορίζονται για ανθρώπινη κατανάλωση σύμφωνα με τις ειδικές απαιτήσεις για τέτοια ζώα, που καθορίζονται στα τμήματα VII και VIII του παραρτήματος III του κανονισμού (ΕΚ) αριθ. 853/2004, και τα οποία δεν είναι πλέον ικανά να επιβιώσουν ως ζώντα ζώα εάν επιστρέψουν στο υδάτινο περιβάλλον· ή
- δ) τα ζώντα υδρόβια ζώα είναι μαλάκια ή καρκινοειδή που έχουν συσκευαστεί και φέρουν επισήμανση που δηλώνει ότι προορίζονται για ανθρώπινη κατανάλωση σύμφωνα με τις ειδικές απαιτήσεις για τέτοια ζώα, που καθορίζονται στα τμήματα VII και VIII του παραρτήματος III του κανονισμού (ΕΚ) αριθ. 853/2004, και τα οποία προορίζονται για περαιτέρω μεταποίηση χωρίς προσωρινή αποθήκευση στον τόπο μεταποίησης· ή
- ε) τα ζώντα υδρόβια ζώα είναι μαλάκια ή καρκινοειδή που προορίζονται για ανθρώπινη κατανάλωση χωρίς περαιτέρω μεταποίηση, και έχουν συσκευαστεί για λιανική πώληση σύμφωνα με τις ειδικές απαιτήσεις για τέτοια ζώα, που καθορίζονται στα τμήματα VII και VIII του παραρτήματος III του κανονισμού (ΕΚ) αριθ. 853/2004.

Τμήμα 3

Μετακινήσεις υδρόβιων ζώων που προορίζονται για άλλες ειδικές χρήσεις και σκοπούς

Άρθρο 9

Απαιτήσεις υγείας των ζώων για τις μετακινήσεις ζώων υδατοκαλλιέργειας προς εγκαταστάσεις υπό περιορισμό

1. Οι υπεύθυνοι επιχειρήσεων μετακινούν ζώα υδατοκαλλιέργειας των καταγεγραμμένων ειδών από εγκατάσταση υπό περιορισμό προς εγκατάσταση υπό περιορισμό σε άλλο κράτος μέλος μόνον εάν τα εν λόγω ζώα δεν συνιστούν σημαντικό κίνδυνο για την εξάπλωση νόσων για τις οποίες είναι καταγεγραμμένα, βάσει των αποτελεσμάτων του σχεδίου επιτήρησης που αναφέρεται στο άρθρο 9 στοιχείο γ) του κατ' εξουσιοδότηση κανονισμού (ΕΕ) 2020/691.
2. Οι υπεύθυνοι επιχειρήσεων μετακινούν ζώα υδατοκαλλιέργειας των καταγεγραμμένων ειδών για ασθένειες κατηγορίας Δ από εγκαταστάσεις υδατοκαλλιέργειας άλλες από τις εγκαταστάσεις υπό περιορισμό προς εγκατάσταση υπό περιορισμό μόνον εάν τα εν λόγω ζώα υδατοκαλλιέργειας συμμορφώνονται με μία ή περισσότερες από τις ακόλουθες απαιτήσεις:
 - α) κατάγονται από κράτος μέλος, ζώνη ή διαμέρισμα απαλλαγμένο/-η από νόσο·
 - β) παραμένουν σε καραντίνα, υπό κατάλληλες συνθήκες, σε ένα από τα ακόλουθα:
 - i) εγκατάσταση καραντίνας που έχει εγκριθεί σύμφωνα με το άρθρο 15 του κατ' εξουσιοδότηση κανονισμού (ΕΕ) 2020/691· ή
 - ii) δομή καραντίνας σε άλλη εγκατάσταση υπό περιορισμό· ή
 - iii) δομή καραντίνας της υπό περιορισμό εγκατάστασης τελικού προορισμού·

- γ) είναι ζώα υδατοκαλλιέργειας των ειδών που παρατίθενται στη στήλη 4 του πίνακα στο παράρτημα του εκτελεστικού κανονισμού (ΕΕ) 2018/1882 και είναι διαβιβάστες, αλλά έχουν παραμείνει σε εγκατάσταση υδατοκαλλιέργειας που έχει εγκριθεί σύμφωνα με το άρθρο 16 του κατ' εξουσιοδότηση κανονισμού (ΕΕ) 2020/691, σύμφωνα με τις απαιτήσεις που καθορίζονται στο σημείο 2 του μέρους 9 του παραρτήματος Ι του εν λόγω κατ' εξουσιοδότηση κανονισμού, και δεν θεωρούνται πλέον διαβιβάστες.
3. Κατά παρέκκλιση από την παράγραφο 2, οι υπεύθυνοι επιχειρήσεων μπορούν να μετακινούν ζώα υδατοκαλλιέργειας που δεν συμμορφώνονται με τις απαιτήσεις της εν λόγω παραγράφου προς εγκατάσταση υπό περιορισμό για επιστημονικούς σκοπούς.

Άρθρο 10

Συμπληρωματικές απαιτήσεις για την απελευθέρωση υδρόβιων ζώων στο φυσικό περιβάλλον

Οι υπεύθυνοι επιχειρήσεων μετακινούν υδρόβια ζώα για απελευθέρωση στο φυσικό περιβάλλον σε κράτος μέλος που έχει λάβει μέτρα σύμφωνα με το άρθρο 199 του κανονισμού (ΕΕ) 2016/429, όταν τα εν λόγω υδρόβια ζώα προορίζονται για ερασιτεχνική αλιεία, συμπεριλαμβανομένων των δολωμάτων αλιείας όπως αναφέρεται στο άρθρο 205 παράγραφος 2 στοιχείο α) σημείο iii) του ίδιου κανονισμού, μόνον εάν αυτά κατάγονται από κράτος μέλος, ζώνη ή διαμέρισμα με καθεστώς απαλλαγμένου από νόσο και πληρούν τις ακόλουθες απαιτήσεις:

- α) το κράτος μέλος προορισμού έχει γνωστοποιήσει στην Επιτροπή και στα άλλα κράτη μέλη ότι εφαρμόζει μέτρα σύμφωνα με το άρθρο 199 του κανονισμού (ΕΕ) 2016/429 για τα υδρόβια ζώα που προορίζονται για ερασιτεχνική αλιεία, συμπεριλαμβανομένων των δολωμάτων αλιείας όπως αναφέρεται στο άρθρο 205 παράγραφος 2 στοιχείο α) σημείο iii) του ίδιου κανονισμού·
- β) η αρμόδια αρχή του κράτους μέλους καταγωγής έχει εγκρίνει τη μετακίνηση·
- γ) οι αρμόδιες αρχές του κράτους μέλους καταγωγής και του κράτους μέλους προορισμού εφαρμόζουν μέτρα για τη διασφάλιση της ιχνηλασιμότητας των υδρόβιων ζώων που μετακινούνται σύμφωνα με το παρόν άρθρο.

Άρθρο 11

Απαιτήσεις υγείας των ζώων για τις μετακινήσεις υδρόβιων ζώων για χρήση ως δολώματα αλιείας

Οι υπεύθυνοι επιχειρήσεων μετακινούν ζωντανά δολώματα αλιείας τα οποία είναι υδρόβια ζώα των καταγεγραμμένων ειδών για νόσους κατηγορίας Δ, εκτός από εκείνα που παρατίθενται στη στήλη 4 του πίνακα στο παράρτημα του εκτελεστικού κανονισμού (ΕΕ) 2018/1882 και τα οποία δεν θεωρούνται διαβιβάστες, προς κράτος μέλος, ζώνη ή διαμέρισμα με καθεστώς απαλλαγμένου από νόσο ή το οποίο/η οποία υπόκειται σε πρόγραμμα εκρίζωσης για να λάβει καθεστώς απαλλαγμένου από μία ή περισσότερες από τις εν λόγω νόσους κατηγορίας Δ, μόνον εάν τα εν λόγω ζωντανά δολώματα κατάγονται από κράτος μέλος, ζώνη ή διαμέρισμα απαλλαγμένο/-η από νόσο.

ΚΕΦΑΛΑΙΟ 3

Πιστοποιητικά υγείας των ζώων, υπεύθυνες δηλώσεις και κοινοποίηση μετακινήσεων

Τμήμα 1

Γενικοί κανόνες σχετικά με την πιστοποίηση της υγείας των ζώων

Άρθρο 12

Παρεκκλίσεις από την απαίτηση για πιστοποιητικό υγείας των ζώων για ορισμένα είδη ζώων υδατοκαλλιέργειας

Κατά παρέκκλιση από τις απαιτήσεις πιστοποίησης της υγείας των ζώων που καθορίζονται στο άρθρο 208 παράγραφος 1 του κανονισμού (ΕΕ) 2016/429, οι υπεύθυνοι επιχειρήσεων μπορούν να μετακινούν ζώα υδατοκαλλιέργειας των καταγεγραμμένων ειδών για νόσους κατηγορίας Γ χωρίς πιστοποιητικό υγείας των ζώων, εφόσον πληρούνται οι ακόλουθες προϋποθέσεις:

- α) η αρμόδια αρχή του κράτους μέλους προορισμού έχει ενημερώσει την Επιτροπή και τα άλλα κράτη μέλη ότι τέτοιες μετακινήσεις επιτρέπονται με την προϋπόθεση ότι συμμορφώνονται με τους όρους που αναφέρονται στα στοιχεία γ) και δ)·
- β) η αρμόδια αρχή του κράτους μέλους καταγωγής έχει εγκρίνει τη μετακίνηση·

- γ) η συγκεκριμένη νόσος κατηγορίας Γ δεν έχει εμφανιστεί ποτέ ούτε στο κράτος μέλος καταγωγής ούτε στο κράτος μέλος προορισμού·
- δ) οι αρμόδιες αρχές τόσο του κράτους μέλους καταγωγής όσο και του κράτους μέλους προορισμού εφαρμόζουν συστήματα για τη διασφάλιση της ιχνηλασιμότητας των ζώων υδατοκαλλιέργειας που μετακινούνται σύμφωνα με τους όρους των στοιχείων α), β) και γ).

Τμήμα 2

Κανόνες σχετικά με το περιεχόμενο των πιστοποιητικών υγείας των ζώων και των υπεύθυνων δηλώσεων για τα υδρόβια ζώα

Άρθρο 13

Κανόνες για το περιεχόμενο των πιστοποιητικών υγείας των ζώων για τα διάφορα είδη και κατηγορίες υδρόβιων ζώων των καταγεγραμμένων ειδών

1. Οι υπεύθυνοι επιχειρήσεων μεριμνούν ώστε τα πιστοποιητικά υγείας των ζώων που αναφέρονται στο άρθρο 208 παράγραφος 1 του κανονισμού (ΕΕ) 2016/429 για τα ζώα υδατοκαλλιέργειας και στο άρθρο 209 του ίδιου κανονισμού για τα υδρόβια ζώα πλην των ζώων υδατοκαλλιέργειας, να περιλαμβάνουν τα ακόλουθα:
- α) τις γενικές πληροφορίες που ορίζονται στο παράρτημα II μέρος Α σημείο 1 ή 2, που αφορούν ζώα υδατοκαλλιέργειας ή άγρια υδρόβια ζώα·
- β) τις ειδικές εγγυήσεις για την υγεία των ζώων σύμφωνα με την παράγραφο 2 του παρόντος άρθρου, που αφορούν το συγκεκριμένο είδος και κατηγορία υδρόβιων ζώων·
- γ) λεπτομέρειες σχετικά με τον σκοπό για τον οποίο θα χρησιμοποιηθούν τα υδρόβια ζώα σύμφωνα με το παράρτημα II μέρος Α σημείο 3.
2. Οι ειδικές εγγυήσεις για την υγεία των υδρόβιων ζώων των σχετικών ειδών, που αναφέρονται στην παράγραφο 1 στοιχείο β), είναι οι εξής:
- α) τα υδρόβια ζώα που μετακινούνται δεν παρουσιάζουν συμπτώματα νόσου· και κατάγονται είτε:
- i) από εγκατάσταση υδατοκαλλιέργειας ή οικότοπο όπου δεν παρατηρείται αυξημένη θνησιμότητα με απροσδιόριστη αιτία· είτε
- ii) από τμήμα εγκατάστασης υδατοκαλλιέργειας ή οικότοπου που είναι ανεξάρτητο από την επιδημιολογική μονάδα στην οποία έχει εμφανιστεί αυξημένη θνησιμότητα ή άλλα συμπτώματα νόσου, εάν η αρμόδια αρχή του κράτους μέλους προορισμού και, κατά περίπτωση, η αρμόδια αρχή των κρατών μελών διαμετακόμισης, εάν υπάρχουν, έχουν συναινέσει στην πραγματοποίηση της εν λόγω μετακίνησης· είτε
- iii) από εγκατάσταση υδατοκαλλιέργειας η οποία υπόκειται στους περιορισμούς μετακίνησης ή τα μέτρα έκτακτης ανάγκης που καθορίζονται στο άρθρο 191 παράγραφος 2 στοιχείο β) σημεία i) και ii) του κανονισμού (ΕΕ) 2016/429, και η αρμόδια αρχή έχει χορηγήσει άδεια για παρέκκλιση από τους εν λόγω περιορισμούς μετακίνησης ή μέτρα έκτακτης ανάγκης και η μετακίνηση πραγματοποιείται σύμφωνα με τους όρους που προβλέπονται στην εν λόγω άδεια·
- β) τα υδρόβια ζώα που μετακινούνται κατάγονται από κράτος μέλος, ζώνη ή διαμέρισμα που συμμορφώνεται με ένα από τα ακόλουθα:
- i) έχει καθεστώς απαλλαγμένου από τις νόσους κατηγορίας Β ή Γ για τις οποίες το κράτος μέλος, η ζώνη ή το διαμέρισμα προορισμού έχει καθεστώς απαλλαγμένου από νόσο ή για τις οποίες υπόκειται σε πρόγραμμα εκρίζωσης· ή
- ii) υπόκειται σε πρόγραμμα εκρίζωσης για νόσο κατηγορίας Β ή Γ, όταν τα υδρόβια ζώα προορίζονται για εγκατάσταση υδατοκαλλιέργειας η οποία υπόκειται επίσης σε πρόγραμμα εκρίζωσης για την ίδια νόσο κατηγορίας Β ή Γ·
- γ) όταν τα κράτη μέλη προορισμού έχουν λάβει εθνικά μέτρα, τα υδρόβια ζώα των σχετικών ειδών συμμορφώνονται με τις υγειονομικές εγγυήσεις που είναι αναγκαίες για τη συμμόρφωση με τα εν λόγω εθνικά μέτρα·
- δ) όταν τα ζώα υδατοκαλλιέργειας μετακινούνται από εγκαταστάσεις υδατοκαλλιέργειας άλλες από εκείνες που αναφέρονται στην παράγραφο 2 στοιχείο α) σημείο iii), έχει πραγματοποιηθεί έλεγχος εγγράφων ως προς τα αρχεία θνησιμότητας, μετακινήσεων, υγείας και παραγωγής της εγκατάστασης υδατοκαλλιέργειας, ο οποίος έδειξε ότι δεν υπάρχει υπόνοια καταγεγραμμένης ή αναδυόμενης νόσου στην εγκατάσταση υδατοκαλλιέργειας.

Άρθρο 14

Πληροφορίες που πρέπει να περιέχονται στις υπεύθυνες δηλώσεις για τα διάφορα είδη και κατηγορίες ζώων υδατοκαλλιέργειας

1. Οι υπεύθυνοι επιχειρήσεων μεριμνούν ώστε οι υπεύθυνες δηλώσεις για τις μετακινήσεις ζώων υδατοκαλλιέργειας από τον τόπο καταγωγής τους σε ένα κράτος μέλος προς τον τόπο προορισμού τους σε άλλο κράτος μέλος, που εκδίδονται σύμφωνα με το άρθρο 218 του κανονισμού (ΕΕ) 2016/429, να περιλαμβάνουν τις ακόλουθες πληροφορίες:

- α) τις ειδικές πληροφορίες που αναφέρονται στις παραγράφους 2 και 3 του παρόντος άρθρου, που αφορούν τη συγκεκριμένη κατηγορία ζώων υδατοκαλλιέργειας·
- β) τις γενικές πληροφορίες που ορίζονται στο παράρτημα II μέρος Β σημείο 1·
- γ) λεπτομέρειες σχετικά με τον σκοπό για τον οποίο θα χρησιμοποιηθούν τα ζώα υδατοκαλλιέργειας σύμφωνα με το παράρτημα II μέρος Β σημείο 2.

2. Επιπλέον των απαιτήσεων της παραγράφου 1, οι υπεύθυνοι επιχειρήσεων μεριμνούν ώστε οι υπεύθυνες δηλώσεις για τα ζώα υδατοκαλλιέργειας των καταγεγραμμένων ειδών να περιλαμβάνουν τις ακόλουθες ειδικές πληροφορίες:

- α) δήλωση που βεβαιώνει ότι τα ζώα υδατοκαλλιέργειας που μετακινούνται δεν παρουσιάζουν συμπτώματα νόσου και κατάγονται είτε:
 - i) από εγκατάσταση υδατοκαλλιέργειας όπου δεν παρατηρείται αυξημένη θνησιμότητα με απροσδιόριστη αιτία· είτε
 - ii) από τμήμα εγκατάστασης υδατοκαλλιέργειας που είναι ανεξάρτητο από την επιδημιολογική μονάδα στην οποία έχει εμφανιστεί υπερβολική θνησιμότητα ή άλλα συμπτώματα νόσου, εάν το κράτος μέλος προορισμού και τα κράτη μέλη διαμετακόμισης, εάν υπάρχουν, έχουν συναινέσει στην πραγματοποίηση της εν λόγω μετακίνησης·
- β) όταν τα ζώα υδατοκαλλιέργειας προορίζονται για εγκατάσταση υδατοκαλλιέργειας που συμμετέχει σε πρόγραμμα επιτήρησης για συγκεκριμένη νόσο κατηγορίας Γ, δήλωση που βεβαιώνει ότι τα ζώα υδατοκαλλιέργειας κατάγονται από εγκατάσταση υδατοκαλλιέργειας:
 - i) η οποία συμμετέχει σε πρόγραμμα επιτήρησης για τη συγκεκριμένη νόσο κατηγορίας Γ· και
 - ii) στην οποία δεν υπάρχει υπόνοια παρουσίας ή επιβεβαιωμένη παρουσία της συγκεκριμένης νόσου κατηγορίας Γ, γεγονός που υποστηρίζεται από τη δειγματοληψία και τα εργαστηριακά δεδομένα που αναφέρονται στο παράρτημα II μέρος Β σημείο 1 στοιχείο στ).

3. Επιπλέον των απαιτήσεων της παραγράφου 1 του παρόντος άρθρου, οι υπεύθυνοι επιχειρήσεων διασφαλίζουν ότι οι υπεύθυνες δηλώσεις για ζώα υδατοκαλλιέργειας των μη καταγεγραμμένων ειδών και για ζώα υδατοκαλλιέργειας των ειδών που παρατίθενται στη στήλη 4 του πίνακα στο παράρτημα του εκτελεστικού κανονισμού (ΕΕ) 2018/1882, τα οποία δεν θεωρούνται διαβιβαστές της σχετικής νόσου κατηγορίας Γ, περιέχουν πληροφορίες που δηλώνουν ότι τα ζώα υδατοκαλλιέργειας που μετακινούνται δεν παρουσιάζουν συμπτώματα νόσου και κατάγονται είτε:

- α) από εγκατάσταση υδατοκαλλιέργειας ή οικότοπο όπου δεν παρατηρείται αυξημένη θνησιμότητα με απροσδιόριστη αιτία· είτε
- β) από τμήμα εγκατάστασης υδατοκαλλιέργειας που είναι ανεξάρτητο από την επιδημιολογική μονάδα στην οποία έχει εμφανιστεί υπερβολική θνησιμότητα ή άλλα συμπτώματα νόσου, εάν το κράτος μέλος προορισμού και τα κράτη μέλη διαμετακόμισης, εάν υπάρχουν, έχουν συναινέσει στην εν λόγω μετακίνηση.

Τμήμα 3

Κανόνες σχετικά με την ευθύνη της αρμόδιας αρχής για την πιστοποίηση υγείας των ζώων

Άρθρο 15

Κανόνες σχετικά με την ευθύνη της αρμόδιας αρχής για την πιστοποίηση υγείας των ζώων

1. Πριν από την υπογραφή πιστοποιητικού υγείας των ζώων, όπως προβλέπεται στο άρθρο 216 παράγραφος 2 στοιχείο α) του κανονισμού (ΕΕ) 2016/429, ο επίσημος κτηνίατρος διενεργεί τους ακόλουθους ελέγχους και εξετάσεις στην εγκατάσταση υδατοκαλλιέργειας:

- α) έλεγχο εγγράφων των αρχείων θνησιμότητας, μετακινήσεων, υγείας και παραγωγής που τηρούνται στην εγκατάσταση υδατοκαλλιέργειας· και

β) κλινική επιθεώρηση και, κατά περίπτωση, κλινική εξέταση:

- i) των ζώων υδατοκαλλιέργειας προς μετακίνηση·
- ii) τυχόν ετοιμοθάνατων ζώων υδατοκαλλιέργειας που εντοπίζονται σε μονάδες παραγωγής άλλες από εκείνες στις οποίες διατηρούνται τα ζώα υδατοκαλλιέργειας που αναφέρονται στο σημείο i)·
- iii) ζώων υδατοκαλλιέργειας από οποιαδήποτε μονάδα παραγωγής της εγκατάστασης υδατοκαλλιέργειας, για τα οποία ο έλεγχος εγγράφων έχει εγείρει οποιαδήποτε υπόνοια παρουσίας καταγεγραμμένης ή αναδυόμενης νόσου.

2. Κατά παρέκκλιση από την παράγραφο 1 στοιχείο β), στην περίπτωση των αυγών και των μαλακίων η κλινική επιθεώρηση μπορεί να παραλείπεται όταν ένα φορτίο πρόκειται να μετακινηθεί από την εγκατάσταση υδατοκαλλιέργειας εντός περιόδου 4 εβδομάδων από την ημερομηνία της τελευταίας κλινικής επιθεώρησης, υπό τον όρο ότι διενεργείται έλεγχος εγγράφων, όπως αναφέρεται στην παράγραφο 1 στοιχείο α), εντός 72 ωρών πριν από τον χρόνο της μετακίνησης του φορτίου και ότι από τον εν λόγω έλεγχο εγγράφων προκύπτει πως:

- α) δεν έχουν πραγματοποιηθεί μετακινήσεις ζώων των καταγεγραμμένων ειδών προς την εγκατάσταση υδατοκαλλιέργειας μετά την πραγματοποίηση της τελευταίας κλινικής επιθεώρησης· και
- β) δεν υπάρχει υπόνοια εμφάνισης καταγεγραμμένων ή αναδυόμενων νόσων στην εγκατάσταση υδατοκαλλιέργειας.

3. Μετά την ολοκλήρωση των ελέγχων, των επιθεωρήσεων και, κατά περίπτωση, των εξετάσεων που προβλέπονται στην παράγραφο 1, ο επίσημος κτηνίατρος εκδίδει πιστοποιητικό υγείας των ζώων για το φορτίο ζώων υδατοκαλλιέργειας ή αυγών εντός 72 ωρών πριν από τον χρόνο της αναχώρησης του φορτίου από την εγκατάσταση καταγωγής.

4. Το πιστοποιητικό υγείας των ζώων, όπως προβλέπεται στο άρθρο 216 παράγραφος 2 στοιχείο α) του κανονισμού (ΕΕ) 2016/429, ισχύει για περίοδο 10 ημερών από την ημερομηνία έκδοσής του από τον επίσημο κτηνίατρο.

Κατά παρέκκλιση από το πρώτο εδάφιο, σε περίπτωση μεταφοράς ζώων υδατοκαλλιέργειας διά θαλάσσης ή διά πλωτής οδού, η εν λόγω περίοδος των 10 ημερών μπορεί να παραταθεί κατά χρονικό διάστημα ίσο με τη διάρκεια του ταξιδιού διά θαλάσσης ή πλωτής οδού.

Άρθρο 16

Παρεκκλίσεις από ορισμένες απαιτήσεις σχετικά με τις κλινικές εξετάσεις και την πιστοποίηση πριν από τη μετακίνηση

1. Κατά παρέκκλιση από το άρθρο 15 παράγραφος 3, η περίοδος εντός της οποίας ο επίσημος κτηνίατρος διενεργεί την κλινική επιθεώρηση και, κατά περίπτωση, την κλινική εξέταση και εκδίδει πιστοποιητικό υγείας των ζώων για ζώα υδατοκαλλιέργειας καταγεγραμμένων ειδών πλην εκείνων που αναφέρονται στο άρθρο 15 παράγραφος 2 μπορεί να παραταθεί από τις 72 ώρες στις 7 ημέρες πριν από την ημερομηνία αναχώρησης από την εγκατάσταση υδατοκαλλιέργειας καταγωγής, στις ακόλουθες περιπτώσεις:

- α) πραγματοποιούνται πολλαπλές μετακινήσεις ζώων υδατοκαλλιέργειας του ίδιου είδους από την ίδια εγκατάσταση υδατοκαλλιέργειας καταγωγής προς την ίδια εγκατάσταση υδατοκαλλιέργειας προορισμού και οι μετακινήσεις δεν απέχουν περισσότερο από 7 ημέρες η μία από την άλλη·
- β) πραγματοποιείται έλεγχος εγγράφων των αρχείων θνησιμότητας, μετακινήσεων, υγείας και παραγωγής πριν από τη μετακίνηση κάθε φορτίου και διενεργείται κλινική επιθεώρηση και, εφόσον απαιτείται, κλινική εξέταση εντός 72 ωρών πριν από την πρώτη μετακίνηση και στη συνέχεια τουλάχιστον κάθε 7 ημέρες, έως ότου πραγματοποιηθεί η τελευταία μετακίνηση που αναφέρεται στο στοιχείο α)·
- γ) όλα τα φορτία είναι πλήρως ιχνηλάσιμα.

2. Ο επίσημος κτηνίατρος εκδίδει πιστοποιητικό υγείας των ζώων, όπως προβλέπεται στο άρθρο 216 παράγραφος 2 στοιχείο α) του κανονισμού (ΕΕ) 2016/429, για κάθε φορτίο που μετακινείται κατά τη διάρκεια της περιόδου των 7 ημερών μεταξύ κλινικών επιθεωρήσεων που αναφέρεται στην παράγραφο 1 του παρόντος άρθρου, με την επιφύλαξη της συμμόρφωσης με τους ακόλουθους όρους:

- α) δεν έχουν πραγματοποιηθεί μετακινήσεις ζώων των καταγεγραμμένων ειδών προς την εγκατάσταση υδατοκαλλιέργειας μετά την πραγματοποίηση της τελευταίας κλινικής επιθεώρησης· και
- β) δεν υπάρχει υπόνοια εμφάνισης καταγεγραμμένης ή αναδυόμενης νόσου στην εγκατάσταση υδατοκαλλιέργειας.

Τμήμα 4

Λεπτομερείς κανόνες σχετικά με την κοινοποίηση των μετακινήσεων υδρόβιων ζώων**Άρθρο 17****Εκ των προτέρων κοινοποίηση των μετακινήσεων ζώων υδατοκαλλιέργειας προς άλλο κράτος μέλος από εγκατάσταση υδατοκαλλιέργειας που υπόκειται σε πρόγραμμα επιτήρησης για νόσο κατηγορίας Γ**

Οι υπεύθυνοι επιχειρήσεων των εγκαταστάσεων που εφαρμόζουν πρόγραμμα επιτήρησης για συγκεκριμένη νόσο κατηγορίας Γ, σύμφωνα με το άρθρο 3 παράγραφος 2 στοιχείο β) σημείο iv) του κατ' εξουσιοδότηση κανονισμού (ΕΕ) 2020/689, οι οποίοι μετακινούν ζώα υδατοκαλλιέργειας προς άλλη εγκατάσταση υδατοκαλλιέργειας η οποία εφαρμόζει πρόγραμμα επιτήρησης για την ίδια νόσο κατηγορίας Γ σε άλλο κράτος μέλος, κοινοποιούν εκ των προτέρων τη σχεδιαζόμενη μετακίνηση στην αρμόδια αρχή του κράτους μέλους καταγωγής τους.

Άρθρο 18**Υποχρέωση πληροφόρησης των υπευθύνων επιχειρήσεων όσον αφορά την κοινοποίηση των μετακινήσεων υδρόβιων ζώων προς άλλο κράτος μέλος**

Οι υπεύθυνοι επιχειρήσεων που υποχρεούνται να κοινοποιούν στην αρμόδια αρχή στο κράτος μέλος καταγωγής τους τις μετακινήσεις φορτίων υδρόβιων ζώων προς άλλο κράτος μέλος, σύμφωνα με το άρθρο 219 του κανονισμού (ΕΕ) 2016/429, παρέχουν για τα εν λόγω φορτία στην εν λόγω αρμόδια αρχή τις ακόλουθες πληροφορίες που ορίζονται:

- α) στις παραγράφους 1 και 3 του μέρους Α του παραρτήματος II για τα ζώα υδατοκαλλιέργειας πλην εκείνων που αναφέρονται στο στοιχείο γ) του παρόντος άρθρου, που πρόκειται να μετακινηθούν προς άλλο κράτος μέλος·
- β) στις παραγράφους 2 και 3 του μέρους Α του παραρτήματος II για τα άγρια υδρόβια ζώα που πρόκειται να μετακινηθούν προς άλλο κράτος μέλος·
- γ) στο μέρος Β του παραρτήματος II για τα ζώα υδατοκαλλιέργειας που αναφέρονται στο άρθρο 17, που πρόκειται να μετακινηθούν προς άλλο κράτος μέλος.

Άρθρο 19**Υποχρέωση πληροφόρησης της αρμόδιας αρχής όσον αφορά την κοινοποίηση των μετακινήσεων υδρόβιων ζώων προς άλλο κράτος μέλος**

1. Η αρμόδια αρχή του κράτους μέλους καταγωγής, που υποχρεούται να κοινοποιήσει στην αρμόδια αρχή του κράτους μέλους προορισμού τις μετακινήσεις φορτίων υδρόβιων ζώων προς άλλο κράτος μέλος, σύμφωνα με το άρθρο 220 παράγραφος 1 του κανονισμού (ΕΕ) 2016/429, παρέχει για τα εν λόγω φορτία στην αρμόδια αρχή τις ακόλουθες πληροφορίες που ορίζονται:

- α) στις παραγράφους 1 και 3 του μέρους Α του παραρτήματος II για τα ζώα υδατοκαλλιέργειας πλην εκείνων που αναφέρονται στο στοιχείο γ) του άρθρου 18, που πρόκειται να μετακινηθούν προς άλλο κράτος μέλος·
- β) στις παραγράφους 2 και 3 του μέρους Α του παραρτήματος II για τα άγρια υδρόβια ζώα που πρόκειται να μετακινηθούν προς άλλο κράτος μέλος.

2. Η αρμόδια αρχή του κράτους μέλους καταγωγής κοινοποιεί στην αρμόδια αρχή του κράτους μέλους προορισμού τις μετακινήσεις των ζώων υδατοκαλλιέργειας που αναφέρονται στο άρθρο 17, επιβεβαιώνει τη συμμετοχή της εγκατάστασης υδατοκαλλιέργειας στο πρόγραμμα επιτήρησης που αναφέρεται στο ίδιο άρθρο και παρέχει τις πληροφορίες που ορίζονται στο μέρος Β του παραρτήματος II.

Άρθρο 20**Διαδικασίες έκτακτης ανάγκης για την κοινοποίηση των μετακινήσεων υδρόβιων ζώων μεταξύ κρατών μελών σε περίπτωση διακοπών ρεύματος και άλλων διαταραχών στο σύστημα TRACES**

Σε περίπτωση που το σύστημα TRACES δεν είναι διαθέσιμο, η αρμόδια αρχή του κράτους μέλους καταγωγής των υδρόβιων ζώων που πρόκειται να μετακινηθούν προς άλλο κράτος μέλος ακολουθεί τις ρυθμίσεις έκτακτης ανάγκης που καθορίζονται σύμφωνα με το άρθρο 46 του εκτελεστικού κανονισμού (ΕΕ) 2019/1715.

Άρθρο 21

Καθορισμός περιφερειών για τη διαχείριση των κοινοποιήσεων μετακινήσεων

Τα κράτη μέλη καθορίζουν περιφέρειες της επικράτειάς τους για τη διαχείριση των κοινοποιήσεων των μετακινήσεων υδρόβιων ζώων προς άλλα κράτη μέλη, όπως προβλέπεται στα άρθρα 17, 18 και 19.

Κατά τον καθορισμό των εν λόγω περιφερειών, τα κράτη μέλη διασφαλίζουν ότι:

- α) όλα τα τμήματα της επικράτειάς τους καλύπτονται από τουλάχιστον μία καθορισμένη περιφέρεια·
- β) κάθε καθορισμένη περιφέρεια εμπίπτει στην αρμοδιότητα μιας αρμόδιας αρχής διορισμένης για σκοπούς πιστοποίησης της υγείας των ζώων στη συγκεκριμένη καθορισμένη περιφέρεια·
- γ) η αρμόδια αρχή που είναι υπεύθυνη για την καθορισμένη περιφέρεια έχει πρόσβαση στο TRACES·
- δ) το προσωπικό της αρμόδιας αρχής που είναι υπεύθυνο για την καθορισμένη περιφέρεια διαθέτει κατάλληλες ικανότητες και γνώσεις και έχει λάβει ειδική κατάρτιση ή έχει αντίστοιχη πρακτική εμπειρία στη χρήση του TRACES για την παραγωγή, τον χειρισμό και τη διαβίβαση των πληροφοριών που προβλέπονται στα άρθρα 17, 18 και 19.

ΜΕΡΟΣ ΙΙΙ

ΠΑΡΑΓΩΓΗ, ΜΕΤΑΠΟΙΗΣΗ ΚΑΙ ΔΙΑΝΟΜΗ ΠΡΟΪΟΝΤΩΝ ΖΩΙΚΗΣ ΠΡΟΞΕΥΣΗΣ ΑΠΟ ΖΩΑ ΥΔΑΤΟΚΑΛΛΙΕΡΓΕΙΑΣ ΠΛΗΝ ΤΩΝ ΖΩΝΤΩΝ ΖΩΩΝ ΥΔΑΤΟΚΑΛΛΙΕΡΓΕΙΑΣ

Άρθρο 22

Υποχρεώσεις των υπευθύνων επιχειρήσεων που μετακινούν προϊόντα ζωικής προέλευσης από ζώα υδατοκαλλιέργειας, πλην των ζώντων ζώων υδατοκαλλιέργειας, για περαιτέρω μεταποίηση σε κράτος μέλος, ζώνη ή διαμέρισμα που έχει λάβει καθεστώς απαλλαγμένου από νόσο ή που υπόκειται σε πρόγραμμα εκρίζωσης

1. Όταν τα προϊόντα αυτά προορίζονται για περαιτέρω μεταποίηση, οι υπεύθυνοι επιχειρήσεων μετακινούν προϊόντα ζωικής προέλευσης από ζώα υδατοκαλλιέργειας, πλην των ζώντων ζώων υδατοκαλλιέργειας, των ειδών που παρατίθενται στη στήλη 3 του πίνακα στο παράρτημα του εκτελεστικού κανονισμού (ΕΕ) 2018/1882 για νόσους κατηγορίας Β ή Γ για τις οποίες το κράτος μέλος, η ζώνη ή το διαμέρισμα προορισμού έχει λάβει καθεστώς απαλλαγμένου ή υπόκειται σε πρόγραμμα εκρίζωσης, μόνον εάν τα προϊόντα κατάγονται από κράτος μέλος, ζώνη ή διαμέρισμα το οποίο/η οποία είναι απαλλαγμένο/-η από τις εν λόγω νόσους.

2. Κατά παρέκκλιση από την παράγραφο 1, τα ακόλουθα προϊόντα ζωικής προέλευσης από ζώα υδατοκαλλιέργειας καταγεγραμμένων ειδών, πλην των ζώντων ζώων υδατοκαλλιέργειας, δεν χρειάζεται να συμμορφώνονται με την εν λόγω παράγραφο 1:

- α) ψάρια που προορίζονται για ανθρώπινη κατανάλωση, τα οποία έχουν σφαγεί και εκσπλαχνιστεί πριν από τη μετακίνηση·
- β) προϊόντα ζωικής προέλευσης που προορίζονται για εγκατάσταση θαλάσσιων προϊόντων διατροφής με έλεγχο νόσων.

Άρθρο 23

Υποχρεώσεις των υπευθύνων επιχειρήσεων που μετακινούν προϊόντα ζωικής προέλευσης από ζώα υδατοκαλλιέργειας, πλην των ζώντων ζώων υδατοκαλλιέργειας, από ορισμένες εγκαταστάσεις και ζώνες

Οι υπεύθυνοι επιχειρήσεων μετακινούν προϊόντα ζωικής προέλευσης από ζώα υδατοκαλλιέργειας, πλην των ζώντων ζώων υδατοκαλλιέργειας, τα οποία κατάγονται από εγκαταστάσεις και ζώνες που υπόκεινται στα μέτρα έκτακτης ανάγκης για καταγεγραμμένες και αναδυόμενες νόσους που αναφέρονται στο άρθρο 222 παράγραφος 2 στοιχείο α) του κανονισμού (ΕΕ) 2016/429 ή στους περιορισμούς και τις απαγορεύσεις μετακίνησης που αναφέρονται στο άρθρο 222 παράγραφος 2 στοιχείο β) του ίδιου κανονισμού, προς άλλο κράτος μέλος, ζώνη ή διαμέρισμα, μόνον εάν πληρούνται οι ακόλουθοι όροι:

- α) έχει δοθεί άδεια για τη μετακίνηση από την αρμόδια αρχή του τόπου προορισμού· και
- β) τα εν λόγω προϊόντα ζωικής προέλευσης πληρούν τους όρους χορήγησης της άδειας που αναφέρεται στο στοιχείο α).

Άρθρο 24

Ειδικές απαιτήσεις μεταφοράς και επισήμανσης για τα προϊόντα ζωικής προέλευσης από ζώα υδατοκαλλιέργειας, πλην των ζώντων ζώων υδατοκαλλιέργειας

Οι υπεύθυνοι επιχειρήσεων, συμπεριλαμβανομένων των μεταφορέων, διασφαλίζουν ότι τα φορτία προϊόντων ζωικής προέλευσης από ζώα υδατοκαλλιέργειας, πλην των ζώντων ζώων υδατοκαλλιέργειας, που αναφέρονται στα άρθρα 22 και 23 του παρόντος κανονισμού, τα οποία απαιτείται να συνοδεύονται από πιστοποιητικό υγείας των ζώων σύμφωνα με το άρθρο 223 παράγραφος 1 του κανονισμού (ΕΕ) 2016/429, πληρούν τις ακόλουθες απαιτήσεις:

- α) τα φορτία είναι ιχνηλάσιμα κατά τη διάρκεια της μεταφοράς·
- β) τα φορτία ταυτοποιούνται μέσω ευανάγνωστης ετικέτας, η οποία τοποθετείται σε εμφανή θέση στο μέσο μεταφοράς ή στο εμπορευματοκιβώτιο, όπου αυτό είναι πρακτικά εφικτό, ή, στην περίπτωση μεταφοράς διά θαλάσσης, με εγγραφή στο δηλωτικό του πλοίου· και η ετικέτα ή το δηλωτικό περιέχουν τις πληροφορίες που χρειάζονται ώστε το φορτίο να συνδέεται σαφώς με το πιστοποιητικό υγείας των ζώων.

Άρθρο 25

Περιεχόμενο των πιστοποιητικών υγείας των ζώων για τα προϊόντα ζωικής προέλευσης από ζώα υδατοκαλλιέργειας, πλην των ζώντων ζώων υδατοκαλλιέργειας, όπως αναφέρεται στο άρθρο 22

Το πιστοποιητικό υγείας των ζώων που εκδίδεται από την αρμόδια αρχή για μετακινήσεις προϊόντων ζωικής προέλευσης από ζώα υδατοκαλλιέργειας, πλην των ζώντων ζώων υδατοκαλλιέργειας, σύμφωνα με το άρθρο 223 παράγραφος 4 του κανονισμού (ΕΕ) 2016/429, για τα προϊόντα που αναφέρονται στο άρθρο 22 του παρόντος κανονισμού, επιπλέον των πληροφοριών που ορίζονται στο άρθρο 224 του εν λόγω κανονισμού, περιλαμβάνει τα ακόλουθα:

- α) τις γενικές πληροφορίες που ορίζονται στο παράρτημα III σημείο 1·
- β) λεπτομέρειες σχετικά με τον σκοπό για τον οποίο θα χρησιμοποιηθούν τα προϊόντα ζωικής προέλευσης σύμφωνα με το παράρτημα III σημείο 2·
- γ) βεβαίωση υπογεγραμμένη από τον επίσημο κτηνίατρο που βεβαιώνει ότι τα προϊόντα ζωικής προέλευσης από τα εν λόγω ζώα υδατοκαλλιέργειας συμμορφώνονται με τις απαιτήσεις που προβλέπονται στο άρθρο 22 παράγραφος 1.

Άρθρο 26

Περιεχόμενο των πιστοποιητικών υγείας των ζώων για τα προϊόντα ζωικής προέλευσης από ζώα υδατοκαλλιέργειας, πλην των ζώντων ζώων υδατοκαλλιέργειας, όπως αναφέρεται στο άρθρο 23

Το πιστοποιητικό υγείας των ζώων που εκδίδεται από την αρμόδια αρχή του κράτους μέλους καταγωγής για μετακινήσεις προϊόντων ζωικής προέλευσης από ζώα υδατοκαλλιέργειας, πλην των ζώντων ζώων υδατοκαλλιέργειας, σύμφωνα με το άρθρο 223 παράγραφος 4 του κανονισμού (ΕΕ) 2016/429, επιπλέον των πληροφοριών που ορίζονται στο άρθρο 224 του εν λόγω κανονισμού, περιλαμβάνει τα ακόλουθα:

- α) τις γενικές πληροφορίες που ορίζονται στο παράρτημα III σημείο 1·
- β) λεπτομέρειες σχετικά με τον σκοπό για τον οποίο θα χρησιμοποιηθούν τα προϊόντα ζωικής προέλευσης σύμφωνα με το παράρτημα III σημείο 2·
- γ) βεβαίωση υπογεγραμμένη από τον επίσημο κτηνίατρο, όπως αναφέρεται στο παράρτημα III σημείο 3, που πιστοποιεί τη συμμόρφωση με τους όρους που προβλέπονται στο άρθρο 23 στοιχείο β).

Άρθρο 27

Υποχρέωση πληροφόρησης των υπευθύνων επιχειρήσεων όσον αφορά την κοινοποίηση των μετακινήσεων προϊόντων ζωικής προέλευσης από ζώα υδατοκαλλιέργειας, πλην των ζώντων ζώων υδατοκαλλιέργειας, μεταξύ κρατών μελών

Στην κοινοποίηση των μετακινήσεων προϊόντων ζωικής προέλευσης από ζώα υδατοκαλλιέργειας, πλην των ζώντων ζώων υδατοκαλλιέργειας, προς άλλα κράτη μέλη, που προβλέπεται στο άρθρο 225 παράγραφος 1 του κανονισμού (ΕΕ) 2016/429, οι υπεύθυνοι επιχειρήσεων παρέχουν στην αρμόδια αρχή του κράτους μέλους καταγωγής τις πληροφορίες που ορίζονται στο παράρτημα III του παρόντος κανονισμού για κάθε φορτίο προϊόντων ζωικής προέλευσης από ζώα υδατοκαλλιέργειας, πλην των ζώντων ζώων υδατοκαλλιέργειας.

Άρθρο 28

Υποχρέωση πληροφόρησης της αρμόδιας αρχής όσον αφορά την κοινοποίηση των μετακινήσεων προϊόντων ζωικής προέλευσης από ζώα υδατοκαλλιέργειας, πλην των ζώντων ζώων υδατοκαλλιέργειας, μεταξύ κρατών μελών

Η αρμόδια αρχή του κράτους μέλους καταγωγής που αποστέλλει κοινοποίηση στην αρμόδια αρχή του κράτους μέλους προορισμού για μετακινήσεις προϊόντων ζωικής προέλευσης από ζώα υδατοκαλλιέργειας, πλην των ζώντων ζώων υδατοκαλλιέργειας, σύμφωνα με το άρθρο 225 παράγραφος 2 του κανονισμού (ΕΕ) 2016/429 παρέχει, για κάθε φορτίο προϊόντων ζωικής προέλευσης από ζώα υδατοκαλλιέργειας, πλην των ζώντων ζώων υδατοκαλλιέργειας, τις πληροφορίες που ορίζονται στο παράρτημα III του παρόντος κανονισμού.

Άρθρο 29

Διαδικασίες έκτακτης ανάγκης

Σε περίπτωση που το σύστημα TRACES δεν είναι διαθέσιμο, η αρμόδια αρχή του κράτους μέλους καταγωγής των προϊόντων ζωικής προέλευσης από ζώα υδατοκαλλιέργειας, πλην των ζώντων ζώων υδατοκαλλιέργειας, που πρόκειται να μετακινηθούν προς άλλο κράτος μέλος ακολουθεί τις ρυθμίσεις έκτακτης ανάγκης που καθορίζονται σύμφωνα με το άρθρο 46 του εκτελεστικού κανονισμού (ΕΕ) 2019/1715.

ΜΕΡΟΣ IV

ΤΕΛΙΚΕΣ ΔΙΑΤΑΞΕΙΣ

Άρθρο 30

Ο παρών κανονισμός αρχίζει να ισχύει την εικοστή ημέρα από τη δημοσίευσή του στην *Επίσημη Εφημερίδα της Ευρωπαϊκής Ένωσης*.

Εφαρμόζεται από τις 21 Απριλίου 2021.

Ο παρών κανονισμός είναι δεσμευτικός ως προς όλα τα μέρη του και ισχύει άμεσα σε κάθε κράτος μέλος.

Βρυξέλλες, 28 Απριλίου 2020.

Για την Επιτροπή
Η Πρόεδρος
Ursula VON DER LEYEN

ΠΑΡΑΡΤΗΜΑ Ι

Είδη-διαβιβαστές που παρατίθενται στη στήλη 4 του πίνακα στο παράρτημα του εκτελεστικού κανονισμού (ΕΕ) 2018/1882 και οι συνθήκες υπό τις οποίες τα εν λόγω είδη θεωρούνται διαβιβαστές για σκοπούς μετακινήσεων

Κατάλογος νόσων	Είδη-διαβιβαστές	Συνθήκες μετακίνησης από τον τόπο καταγωγής υδρόβιων ζώων των ειδών-διαβιβαστών που παρατίθενται στη στήλη 4 του πίνακα στο παράρτημα του εκτελεστικού κανονισμού (ΕΕ) 2018/1882
Επιζωοτική νέκρωση του αιμοποιητικού	Όπως παρατίθενται στη στήλη 4 του πίνακα στο παράρτημα του εκτελεστικού κανονισμού (ΕΕ) 2018/1882	Τα υδρόβια ζώα των ειδών που παρατίθενται στη στήλη 4 του πίνακα στο παράρτημα του εκτελεστικού κανονισμού (ΕΕ) 2018/1882 θεωρούνται διαβιβαστές της επιζωοτικής νέκρωσης του αιμοποιητικού υπό όλες τις συνθήκες.
Ιογενής αιμορραγική σηψαιμία	Όπως παρατίθενται στη στήλη 4 του πίνακα στο παράρτημα του εκτελεστικού κανονισμού (ΕΕ) 2018/1882	Τα υδρόβια ζώα των ειδών που παρατίθενται στη στήλη 4 του πίνακα στο παράρτημα του εκτελεστικού κανονισμού (ΕΕ) 2018/1882 θεωρούνται διαβιβαστές της ιογενούς αιμορραγικής σηψαιμίας εάν κατάγονται από: α) εγκατάσταση υδατοκαλλιέργειας ή ομάδα εγκαταστάσεων υδατοκαλλιέργειας όπου διατηρούνται τα είδη που παρατίθενται στη στήλη 3 του εν λόγω πίνακα· ή β) το φυσικό περιβάλλον, όπου ενδέχεται να έχουν εκτεθεί στα είδη που παρατίθενται στη στήλη 3 του εν λόγω πίνακα.
Λοιμώδης νέκρωση του αιμοποιητικού	Όπως παρατίθενται στη στήλη 4 του πίνακα στο παράρτημα του εκτελεστικού κανονισμού (ΕΕ) 2018/1882	Τα υδρόβια ζώα των ειδών που παρατίθενται στη στήλη 4 του πίνακα στο παράρτημα του εκτελεστικού κανονισμού (ΕΕ) 2018/1882 θεωρούνται διαβιβαστές της λοιμώδους νέκρωσης του αιμοποιητικού εάν κατάγονται από: α) εγκατάσταση υδατοκαλλιέργειας ή ομάδα εγκαταστάσεων υδατοκαλλιέργειας όπου διατηρούνται τα είδη που παρατίθενται στη στήλη 3 του εν λόγω πίνακα· ή β) το φυσικό περιβάλλον, όπου ενδέχεται να έχουν εκτεθεί στα είδη που παρατίθενται στη στήλη 3 του εν λόγω πίνακα.
Λοίμωξη από ιό της λοιμώδους αναιμίας του σολομού με απαλειμμένη ιδιαίτερα πολυμορφική περιοχή (HPR)	Δεν καταγράφεται κανένα είδος-διαβιβαστής για τη λοίμωξη από ιό της λοιμώδους αναιμίας του σολομού με απαλειμμένη HPR	
Μόλυνση από <i>Mikrocytos mackini</i>	Δεν καταγράφεται κανένα είδος-διαβιβαστής για τη μόλυνση από <i>Mikrocytos mackini</i>	
Μόλυνση από <i>Perkinsus marinus</i>	Όπως παρατίθενται στη στήλη 4 του πίνακα στο παράρτημα του εκτελεστικού κανονισμού (ΕΕ) 2018/1882	Τα υδρόβια ζώα των ειδών που παρατίθενται στη στήλη 4 του πίνακα στο παράρτημα του εκτελεστικού κανονισμού (ΕΕ) 2018/1882 θεωρούνται διαβιβαστές της μόλυνσης από <i>Perkinsus marinus</i> εάν κατάγονται από: α) εγκατάσταση υδατοκαλλιέργειας ή ομάδα εγκαταστάσεων υδατοκαλλιέργειας όπου διατηρούνται τα είδη που παρατίθενται στη στήλη 3 του εν λόγω πίνακα· ή β) το φυσικό περιβάλλον, όπου ενδέχεται να έχουν εκτεθεί στα είδη που παρατίθενται στη στήλη 3 του εν λόγω πίνακα.
Μόλυνση από <i>Bonamia ostreae</i>	Όπως παρατίθενται στη στήλη 4 του πίνακα στο παράρτημα του εκτελεστικού κανονισμού (ΕΕ) 2018/1882	Τα υδρόβια ζώα των ειδών που παρατίθενται στη στήλη 4 του πίνακα στο παράρτημα του εκτελεστικού κανονισμού (ΕΕ) 2018/1882 θεωρούνται διαβιβαστές της μόλυνσης από <i>Bonamia ostreae</i> εάν κατάγονται από: α) εγκατάσταση υδατοκαλλιέργειας ή ομάδα εγκαταστάσεων υδατοκαλλιέργειας όπου διατηρούνται τα είδη που παρατίθενται στη στήλη 3 του εν λόγω πίνακα· ή

Κατάλογος νόσων	Είδη-διαβιβαστές	Συνθήκες μετακίνησης από τον τόπο καταγωγής υδρόβιων ζώων των ειδών-διαβιβαστών που παρατίθενται στη στήλη 4 του πίνακα στο παράρτημα του εκτελεστικού κανονισμού (ΕΕ) 2018/1882
		β) το φυσικό περιβάλλον, όπου ενδέχεται να έχουν εκτεθεί στα είδη που παρατίθενται στη στήλη 3 του εν λόγω πίνακα.
Μόλυνση από <i>Bonamia exitiosa</i>	Όπως παρατίθενται στη στήλη 4 του πίνακα στο παράρτημα του εκτελεστικού κανονισμού (ΕΕ) 2018/1882	Τα υδρόβια ζώα των ειδών που παρατίθενται στη στήλη 4 του πίνακα στο παράρτημα του εκτελεστικού κανονισμού (ΕΕ) 2018/1882 θεωρούνται διαβιβαστές της μόλυνσης από <i>Bonamia exitiosa</i> εάν κατάγονται από: α) εγκατάσταση υδατοκαλλιέργειας ή ομάδα εγκαταστάσεων υδατοκαλλιέργειας όπου διατηρούνται τα είδη που παρατίθενται στη στήλη 3 του εν λόγω πίνακα· ή β) το φυσικό περιβάλλον, όπου ενδέχεται να έχουν εκτεθεί στα είδη που παρατίθενται στη στήλη 3 του εν λόγω πίνακα.
Μόλυνση από <i>Marteilia refringens</i>	Όπως παρατίθενται στη στήλη 4 του πίνακα στο παράρτημα του εκτελεστικού κανονισμού (ΕΕ) 2018/1882	Τα υδρόβια ζώα των ειδών που παρατίθενται στη στήλη 4 του πίνακα στο παράρτημα του εκτελεστικού κανονισμού (ΕΕ) 2018/1882 θεωρούνται διαβιβαστές της μόλυνσης από <i>Marteilia refringens</i> εάν κατάγονται από: α) εγκατάσταση υδατοκαλλιέργειας ή ομάδα εγκαταστάσεων υδατοκαλλιέργειας όπου διατηρούνται τα είδη που παρατίθενται στη στήλη 3 του εν λόγω πίνακα· ή β) το φυσικό περιβάλλον, όπου ενδέχεται να έχουν εκτεθεί στα είδη που παρατίθενται στη στήλη 3 του εν λόγω πίνακα.
Μόλυνση από τον ιό του συνδρόμου Taura	Όπως παρατίθενται στη στήλη 4 του πίνακα στο παράρτημα του εκτελεστικού κανονισμού (ΕΕ) 2018/1882	Τα υδρόβια ζώα των ειδών-διαβιβαστών που παρατίθενται στη στήλη 4 του πίνακα στο παράρτημα του εκτελεστικού κανονισμού (ΕΕ) 2018/1882 θεωρούνται διαβιβαστές της μόλυνσης από τον ιό του συνδρόμου Taura εάν κατάγονται από: α) εγκατάσταση υδατοκαλλιέργειας ή ομάδα εγκαταστάσεων υδατοκαλλιέργειας όπου διατηρούνται τα είδη που παρατίθενται στη στήλη 3 του εν λόγω πίνακα· ή β) το φυσικό περιβάλλον, όπου ενδέχεται να έχουν εκτεθεί στα είδη που παρατίθενται στη στήλη 3 του εν λόγω πίνακα.
Μόλυνση από τον ιό του συνδρόμου της κίτρινης κεφαλής	Όπως παρατίθενται στη στήλη 4 του πίνακα στο παράρτημα του εκτελεστικού κανονισμού (ΕΕ) 2018/1882	Τα υδρόβια ζώα των ειδών που παρατίθενται στη στήλη 4 του πίνακα στο παράρτημα του εκτελεστικού κανονισμού (ΕΕ) 2018/1882 θεωρούνται διαβιβαστές της μόλυνσης από τον ιό του συνδρόμου της κίτρινης κεφαλής εάν κατάγονται από: α) εγκατάσταση υδατοκαλλιέργειας ή ομάδα εγκαταστάσεων υδατοκαλλιέργειας όπου διατηρούνται τα είδη που παρατίθενται στη στήλη 3 του εν λόγω πίνακα· ή β) το φυσικό περιβάλλον, όπου ενδέχεται να έχουν εκτεθεί στα είδη που παρατίθενται στη στήλη 3 του εν λόγω πίνακα.
Μόλυνση από τον ιό του συνδρόμου των λευκών κηλίδων	Όπως παρατίθενται στη στήλη 4 του πίνακα στο παράρτημα του εκτελεστικού κανονισμού (ΕΕ) 2018/1882	Τα υδρόβια ζώα των ειδών που παρατίθενται στη στήλη 4 του πίνακα στο παράρτημα του εκτελεστικού κανονισμού (ΕΕ) 2018/1882 θεωρούνται διαβιβαστές της μόλυνσης από τον ιό του συνδρόμου των λευκών κηλίδων εάν κατάγονται από: α) εγκατάσταση υδατοκαλλιέργειας ή ομάδα εγκαταστάσεων υδατοκαλλιέργειας όπου διατηρούνται τα είδη που παρατίθενται στη στήλη 3 του εν λόγω πίνακα· ή β) το φυσικό περιβάλλον, όπου ενδέχεται να έχουν εκτεθεί στα είδη που παρατίθενται στη στήλη 3 του εν λόγω πίνακα.

ΠΑΡΑΡΤΗΜΑ II

A. Πληροφορίες που πρέπει να περιέχονται στο πιστοποιητικό υγείας των ζώων ή στην κοινοποίηση για υδρόβια ζώα

1. Το πιστοποιητικό υγείας των ζώων ή η κοινοποίηση για ζώα υδατοκαλλιέργειας περιλαμβάνει τουλάχιστον τις ακόλουθες πληροφορίες:
 - α) το όνομα και τη διεύθυνση του αποστολέα και του παραλήπτη·
 - β) την επωνυμία και τη διεύθυνση της εγκατάστασης καταγωγής· και
 - i) εάν η εγκατάσταση καταγωγής είναι εγκεκριμένη εγκατάσταση, τότε τον μοναδικό αριθμό έγκρισης της εν λόγω εγκεκριμένης εγκατάστασης· ή
 - ii) εάν η εγκατάσταση καταγωγής είναι καταχωρισμένη εγκατάσταση, τότε τον μοναδικό αριθμό καταχώρισης της εν λόγω καταχωρισμένης εγκατάστασης·
 - γ) την επωνυμία και τη διεύθυνση της εγκατάστασης προορισμού· και
 - i) εάν η εγκατάσταση προορισμού είναι εγκεκριμένη εγκατάσταση, τότε τον μοναδικό αριθμό έγκρισης της εν λόγω εγκεκριμένης εγκατάστασης· ή
 - ii) εάν η εγκατάσταση προορισμού είναι καταχωρισμένη εγκατάσταση, τότε τον μοναδικό αριθμό καταχώρισης της εν λόγω καταχωρισμένης εγκατάστασης·
 - iii) εάν ο τόπος προορισμού είναι οικότοπος, τότε τον τόπο όπου πρόκειται να εκφορτωθούν τα ζώα·
 - δ) το όνομα και τη διεύθυνση του μεταφορέα·
 - ε) την επιστημονική ονομασία του είδους και τον αριθμό, τον όγκο ή το βάρος των ζώων υδατοκαλλιέργειας, ανάλογα με τη φάση της ζωής τους·
 - στ) την ημερομηνία, την ώρα και τον τόπο έκδοσης και την περίοδο ισχύος του πιστοποιητικού υγείας των ζώων, το ονοματεπώνυμο, την ιδιότητα και την υπογραφή του επίσημου κτηνιάτρου, και τη σφραγίδα της αρμόδιας αρχής του τόπου καταγωγής του φορτίου·
 - ζ) όπου αρμόζει, επιβεβαίωση ότι έχει ληφθεί η συναίνεση της αρμόδιας αρχής του κράτους μέλους παραλαβής.
2. Το πιστοποιητικό υγείας των ζώων ή η κοινοποίηση μετακινήσεων άγριων υδρόβιων ζώων περιλαμβάνει τουλάχιστον τις ακόλουθες πληροφορίες:
 - α) το όνομα και τη διεύθυνση του αποστολέα και του παραλήπτη·
 - β) τον τόπο όπου τα ζώα αλιεύτηκαν και φορτώθηκαν για αποστολή·
 - γ) τον τόπο προορισμού και
 - i) εάν ο τόπος προορισμού είναι οικότοπος, τότε τον τόπο όπου πρόκειται να εκφορτωθούν τα ζώα· ή
 - ii) εάν η εγκατάσταση προορισμού είναι καταχωρισμένη εγκατάσταση, τότε τον μοναδικό αριθμό καταχώρισης της εν λόγω καταχωρισμένης εγκατάστασης·
 - δ) το όνομα και τη διεύθυνση του μεταφορέα·
 - ε) την επιστημονική ονομασία του είδους και τον αριθμό, τον όγκο ή το βάρος των άγριων υδρόβιων ζώων, ανάλογα με τη φάση της ζωής τους·
 - στ) την ημερομηνία, την ώρα και τον τόπο έκδοσης και την περίοδο ισχύος του πιστοποιητικού υγείας των ζώων, το ονοματεπώνυμο, την ιδιότητα και την υπογραφή του επίσημου κτηνιάτρου, και τη σφραγίδα της αρμόδιας αρχής του τόπου καταγωγής του φορτίου·
 - ζ) όπου αρμόζει, επιβεβαίωση ότι έχει ληφθεί η συναίνεση της αρμόδιας αρχής του κράτους μέλους παραλαβής.
3. Το πιστοποιητικό υγείας των ζώων ή η κοινοποίηση για μετακινήσεις υδρόβιων ζώων περιλαμβάνει λεπτομέρειες σχετικά με τον σκοπό για τον οποίο προορίζονται τα υδρόβια ζώα και προσδιορίζει έναν από τους ακόλουθους σκοπούς:
 - α) περαιτέρω διατήρηση·
 - β) απελευθέρωση στο φυσικό περιβάλλον·
 - γ) μετεγκατάσταση·
 - δ) καραντίνα·
 - ε) διακοσμητικούς σκοπούς·
 - στ) δολώματα αλιείας·
 - ζ) καταστροφή ή σφαγή, εάν κατάγονται από περιοχή που υπόκειται σε μέτρα ελέγχου νόσων·

- η) σφαγή και περαιτέρω μεταποίηση·
- θ) κατανάλωση από τον άνθρωπο·
- ι) κέντρα καθαρισμού·
- ια) κέντρα αποστολής·
- ιβ) ερευνητικούς σκοπούς·
- ιγ) άλλο (να προσδιοριστεί).

B. Πληροφορίες που πρέπει να περιλαμβάνονται στην υπεύθυνη δήλωση για ζώα υδατοκαλλιέργειας που μετακινούνται προς άλλο κράτος μέλος

1. Η υπεύθυνη δήλωση για τα ζώα υδατοκαλλιέργειας, συμπεριλαμβανομένων των ζώων υδατοκαλλιέργειας που προορίζονται για κατανάλωση από τον άνθρωπο, περιλαμβάνει τουλάχιστον τις ακόλουθες πληροφορίες:
 - α) το όνομα και τη διεύθυνση του αποστολέα και του παραλήπτη·
 - β) την επωνυμία και τη διεύθυνση της εγκατάστασης καταγωγής· και
 - i) εάν η εγκατάσταση καταγωγής είναι εγκεκριμένη εγκατάσταση, τότε τον μοναδικό αριθμό έγκρισης της εν λόγω εγκεκριμένης εγκατάστασης· ή
 - ii) εάν η εγκατάσταση καταγωγής είναι καταχωρισμένη εγκατάσταση, τότε τον μοναδικό αριθμό καταχώρισης της εν λόγω καταχωρισμένης εγκατάστασης·
 - γ) την επωνυμία και τη διεύθυνση της εγκατάστασης προορισμού· και
 - i) εάν η εγκατάσταση προορισμού είναι εγκεκριμένη εγκατάσταση, τότε τον μοναδικό αριθμό έγκρισης της εν λόγω εγκεκριμένης εγκατάστασης· ή
 - ii) εάν η εγκατάσταση προορισμού είναι καταχωρισμένη εγκατάσταση, τότε τον μοναδικό αριθμό καταχώρισης της εν λόγω καταχωρισμένης εγκατάστασης·
 - δ) το όνομα και τη διεύθυνση του μεταφορέα·
 - ε) το είδος και τον αριθμό, τον όγκο ή το βάρος των ζώων υδατοκαλλιέργειας, ανάλογα με τη φάση της ζωής τους·
 - στ) την ημερομηνία κατά την οποία ελήφθη το τελευταίο δείγμα σύμφωνα με το παράρτημα VI μέρος III του κατ' εξουσιοδότηση κανονισμού (ΕΕ) 2020/689 και τα αποτελέσματα της εξέτασης του εν λόγω δείγματος, όταν τα ζώα υδατοκαλλιέργειας προορίζονται για εγκατάσταση σε άλλο κράτος μέλος που εφαρμόζει πρόγραμμα επιτήρησης για μία ή περισσότερες συγκεκριμένες νόσους κατηγορίας Γ·
 - ζ) την ημερομηνία και την ώρα αποστολής του φορτίου.
2. Οι υπεύθυνες δηλώσεις για τις μετακινήσεις ζώων υδατοκαλλιέργειας, συμπεριλαμβανομένων των ζώων υδατοκαλλιέργειας που προορίζονται για ανθρώπινη κατανάλωση, περιέχουν λεπτομέρειες σχετικά με τον σκοπό για τον οποίο προορίζονται τα ζώα υδατοκαλλιέργειας και προσδιορίζουν έναν από τους ακόλουθους σκοπούς:
 - α) περαιτέρω διατήρηση·
 - β) απελευθέρωση στο φυσικό περιβάλλον·
 - γ) μετεγκατάσταση·
 - δ) καραντίνα·
 - ε) διακοσμητικούς σκοπούς·
 - στ) σφαγή και περαιτέρω μεταποίηση·
 - ζ) κατανάλωση από τον άνθρωπο·
 - η) κέντρα καθαρισμού·
 - θ) κέντρα αποστολής·
 - ι) ερευνητικούς σκοπούς·
 - ια) άλλο (να προσδιοριστεί).

ΠΑΡΑΡΤΗΜΑ ΙΙΙ

Πληροφορίες που πρέπει να περιέχονται στο πιστοποιητικό υγείας των ζώων ή στην κοινοποίηση για προϊόντα ζωικής προέλευσης από ζώα υδατοκαλλιέργειας, πλην των ζώντων ζώων υδατοκαλλιέργειας

1. Το πιστοποιητικό υγείας των ζώων ή η κοινοποίηση για προϊόντα ζωικής προέλευσης από ζώα υδατοκαλλιέργειας, πλην των ζώντων ζώων υδατοκαλλιέργειας, περιλαμβάνει τουλάχιστον τις ακόλουθες πληροφορίες:
 - α) το όνομα και τη διεύθυνση του αποστολέα και του παραλήπτη·
 - β) την επωνυμία και τη διεύθυνση της εγκατάστασης ή του τόπου καταγωγής· και
 - i) εάν η εγκατάσταση καταγωγής είναι εγκεκριμένη εγκατάσταση, τότε τον μοναδικό αριθμό έγκρισης της εν λόγω εγκεκριμένης εγκατάστασης· ή
 - ii) εάν η εγκατάσταση καταγωγής είναι καταχωρισμένη εγκατάσταση, τότε τον μοναδικό αριθμό καταχώρισης της εν λόγω καταχωρισμένης εγκατάστασης·
 - γ) την επωνυμία και τη διεύθυνση της εγκατάστασης ή του τόπου προορισμού· και
 - i) εάν η εγκατάσταση προορισμού είναι εγκεκριμένη εγκατάσταση, τότε τον μοναδικό αριθμό έγκρισης της εν λόγω εγκεκριμένης εγκατάστασης· ή
 - ii) εάν η εγκατάσταση προορισμού είναι καταχωρισμένη εγκατάσταση, τότε τον μοναδικό αριθμό καταχώρισης της εν λόγω καταχωρισμένης εγκατάστασης·
 - δ) την επιστημονική ονομασία του είδους των ζώων υδατοκαλλιέργειας από τα οποία προέρχονται τα προϊόντα ζωικής προέλευσης και τον αριθμό, τον όγκο ή το βάρος των προϊόντων ζωικής προέλευσης, κατά περίπτωση·
 - ε) την ημερομηνία, την ώρα και τον τόπο έκδοσης και την περίοδο ισχύος του πιστοποιητικού υγείας των ζώων, το ονοματεπώνυμο, την ιδιότητα και την υπογραφή του επίσημου κτηνιάτρου, και τη σφραγίδα της αρμόδιας αρχής του τόπου καταγωγής του φορτίου.
2. Το πιστοποιητικό υγείας των ζώων ή η κοινοποίηση για μετακινήσεις προϊόντων ζωικής προέλευσης από ζώα υδατοκαλλιέργειας, πλην των ζώντων ζώων υδατοκαλλιέργειας, περιέχει λεπτομέρειες σχετικά με τον σκοπό για τον οποίο προορίζονται τα προϊόντα και προσδιορίζει έναν από τους ακόλουθους σκοπούς:
 - α) απευθείας κατανάλωση από τον άνθρωπο·
 - β) μεταποίηση σε εγκατάσταση θαλάσσιων προϊόντων διατροφής με έλεγχο νόσων·
 - γ) άλλο (να προσδιοριστεί).
3. Η βεβαίωση που πρέπει να περιέχεται στο πιστοποιητικό υγείας των ζώων για προϊόντα ζωικής προέλευσης από ζώα υδατοκαλλιέργειας, πλην των ζώντων ζώων υδατοκαλλιέργειας, τα οποία πρόκειται να μετακινηθούν από απαγορευμένη ζώνη είναι η εξής:

«Προϊόντα ζωικής προέλευσης που πληρούν τους όρους που καθορίζονται στην άδεια [xxx, συμπεριλαμβανομένου του τίτλου και της ημερομηνίας δημοσίευσης της σχετικής νομικής πράξης] σχετικά με μέτρα ελέγχου νόσων έναντι τ... [να προστεθεί η ονομασία της σχετικής νόσου] στ... [να προστεθούν στοιχεία της απαγορευμένης ζώνης καταγωγής]»

ΕΚΤΕΛΕΣΤΙΚΟΣ ΚΑΝΟΝΙΣΜΟΣ (ΕΕ) 2020/991 ΤΗΣ ΕΠΙΤΡΟΠΗΣ
της 13ης Μαΐου 2020

**σχετικά με το άνοιγμα και τον τρόπο διαχείρισης δασμολογικών ποσοτώσεων εισαγωγής ρυζιού
καταγωγής από τη Σοσιαλιστική Δημοκρατία του Βιετνάμ**

Η ΕΥΡΩΠΑΪΚΗ ΕΠΙΤΡΟΠΗ,

Έχοντας υπόψη τη Συνθήκη για τη λειτουργία της Ευρωπαϊκής Ένωσης,

Έχοντας υπόψη τον κανονισμό (ΕΕ) αριθ. 1308/2013 του Ευρωπαϊκού Κοινοβουλίου και του Συμβουλίου, της 17ης Δεκεμβρίου 2013, για τη θέσπιση κοινής οργάνωσης των αγορών γεωργικών προϊόντων και την κατάργηση των κανονισμών (ΕΟΚ) αριθ. 922/72, (ΕΟΚ) αριθ. 234/79, (ΕΚ) αριθ. 1037/2001 και (ΕΚ) αριθ. 1234/2007 του Συμβουλίου (¹), και ιδίως το άρθρο 187 πρώτο εδάφιο στοιχεία α) έως δ),

Εκτιμώντας τα ακόλουθα:

- (1) Η συμφωνία ελεύθερων συναλλαγών μεταξύ της Ευρωπαϊκής Ένωσης και της Σοσιαλιστικής Δημοκρατίας του Βιετνάμ (στο εξής: συμφωνία) εγκρίθηκε με την απόφαση (ΕΕ) 2019/753 του Συμβουλίου (²). Το άρθρο 2.7 της συμφωνίας προβλέπει συγκεκριμένα τη μείωση ή την κατάργηση των τελωνειακών δασμών που επιβάλλονται σε εμπορεύματα καταγόμενα από το άλλο μέρος, σύμφωνα με τα δασμολόγια που περιλαμβάνονται στο παράρτημα 2-A της συμφωνίας.
- (2) Σύμφωνα με το παράρτημα 2-A τμήμα Β υποτιμήμα 1 σημεία 5 έως 10 της συμφωνίας, η Ένωση πρέπει να ανοίξει δασμολογικές ποσοτώσεις για την εισαγωγή 80 000 τόνων ρυζιού καταγωγής Βιετνάμ.
- (3) Συνεπώς, θα πρέπει να ανοιχτούν δασμολογικές ποσοτώσεις για εισαγωγές ρυζιού καταγωγής Βιετνάμ. Για να εξασφαλιστεί η καλή διαχείριση των εν λόγω δασμολογικών ποσοτώσεων, οι εισαγωγές θα πρέπει να υπόκεινται στην έκδοση πιστοποιητικών εισαγωγής, για τα οποία θα πρέπει να κατατίθεται εγγύηση. Η Επιτροπή θα πρέπει να διαχειρίζεται αυτές τις δασμολογικές ποσοτώσεις σύμφωνα με τη μέθοδο που αναφέρεται στο άρθρο 184 παράγραφος 2 στοιχείο β) του κανονισμού (ΕΕ) αριθ. 1308/2013. Επιπροσθέτως, θα πρέπει να εφαρμόζονται οι κανονισμοί (ΕΚ) αριθ. 1301/2006 (³) και (ΕΚ) αριθ. 1342/2003 (⁴) της Επιτροπής, καθώς και ο κατ' εξουσιοδότηση κανονισμός (ΕΕ) 2016/1237 της Επιτροπής (⁵), πλην αντιθέτων διατάξεων του παρόντος κανονισμού.
- (4) Για να αποφευχθεί το ενδεχόμενο οι εισαγωγές στο πλαίσιο των εν λόγω δασμολογικών ποσοτώσεων να διαταράξουν την κανονική διάθεση στην αγορά του ρυζιού παραγωγής της Ένωσης, η περίοδος ποσόστωσης θα πρέπει να διαιρείται σε υποπερίοδους για κάθε χωριστή ποσόστωση και οι εισαγωγές θα πρέπει να κατανεμηθούν μεταξύ αυτών των υποπεριόδων, ώστε να μπορούν να απορροφηθούν ευκολότερα από την αγορά της Ένωσης.
- (5) Για να εξασφαλιστεί η καλή διαχείριση των εν λόγω ποσοτώσεων, θα πρέπει να προβλεφθούν προθεσμίες για την κατάθεση των αιτήσεων έκδοσης πιστοποιητικών εισαγωγής, καθώς και τα στοιχεία που θα πρέπει να αναφέρονται στις αιτήσεις και τα πιστοποιητικά. Το βάρος του προϊόντος θα πρέπει να αναγράφεται χωριστά για το αποφλοιωμένο και το λευκασμένο ρύζι, προκειμένου να τηρείται η απαίτηση που καθορίζεται στη συμφωνία υπό μορφήν ανταλλαγής επιστολών μεταξύ της Ευρωπαϊκής Κοινότητας και των Ηνωμένων Πολιτειών της Αμερικής σχετικά με τη μέθοδο υπολογισμού των δασμών που επιβάλλονται στο αποφλοιωμένο ρύζι (⁶), η οποία συνήφθη με την απόφαση 2005/476/ΕΚ του Συμβουλίου (⁷) και στη συμφωνία υπό μορφή ανταλλαγής επιστολών μεταξύ της Ευρωπαϊκής Κοινότητας και της Ταϊλάνδης σύμφωνα με το άρθρο XXVIII της ΓΣΔΕ 1994 για την τροποποίηση των παραχωρήσεων όσον αφορά το ρύζι, που προβλέπονται στον πίνακα CXL της ΕΚ ο οποίος προσαρτάται στη ΓΣΔΕ 1994 (⁸), η οποία συνήφθη με την απόφαση 2005/953/ΕΚ του Συμβουλίου (⁹).

(¹) ΕΕ L 347 της 20.12.2013, σ. 671.

(²) Απόφαση (ΕΕ) 2020/753 του Συμβουλίου, της 30ής Μαρτίου 2020, σχετικά με τη σύναψη της συμφωνίας ελεύθερων συναλλαγών μεταξύ της Ευρωπαϊκής Ένωσης και της Σοσιαλιστικής Δημοκρατίας του Βιετνάμ (ΕΕ L 186 της 12.6.2020, σ. 1)

(³) Κανονισμός (ΕΚ) αριθ. 1301/2006 της Επιτροπής, της 31ης Αυγούστου 2006, για τη θέσπιση κοινών κανόνων για τον τρόπο διαχείρισης των δασμολογικών ποσοτώσεων εισαγωγής γεωργικών προϊόντων των οποίων η διαχείριση πραγματοποιείται με σύστημα πιστοποιητικών εισαγωγής (ΕΕ L 238 της 1.9.2006, σ. 13).

(⁴) Κανονισμός (ΕΚ) αριθ. 1342/2003 της Επιτροπής, της 28ης Ιουλίου 2003, περί ειδικών λεπτομερειών εφαρμογής του καθεστώτος πιστοποιητικών εισαγωγής και εξαγωγής στον τομέα των σιτηρών και του ρυζιού (ΕΕ L 189 της 29.7.2003, σ. 12).

(⁵) Κατ' εξουσιοδότηση κανονισμός (ΕΕ) 2016/1237 της Επιτροπής, της 18ης Μαΐου 2016, για τη συμπλήρωση του κανονισμού (ΕΕ) αριθ. 1308/2013 του Ευρωπαϊκού Κοινοβουλίου και του Συμβουλίου όσον αφορά τις λεπτομέρειες εφαρμογής του καθεστώτος πιστοποιητικών εισαγωγής και εξαγωγής και για τη συμπλήρωση του κανονισμού (ΕΕ) αριθ. 1306/2013 του Ευρωπαϊκού Κοινοβουλίου και του Συμβουλίου όσον αφορά τους κανόνες σχετικά με την αποδέσμευση και την κατάπτωση των εγγυήσεων που κατατέθηκαν για τα πιστοποιητικά αυτά, για την τροποποίηση των κανονισμών (ΕΚ) αριθ. 2535/2001, (ΕΚ) αριθ. 1342/2003, (ΕΚ) αριθ. 2336/2003, (ΕΚ) αριθ. 951/2006, (ΕΚ) αριθ. 341/2007 και (ΕΚ) αριθ. 382/2008 της Επιτροπής και την κατάργηση των κανονισμών (ΕΚ) αριθ. 2390/98, (ΕΚ) αριθ. 1345/2005, (ΕΚ) αριθ. 376/2008 και (ΕΚ) αριθ. 507/2008 της Επιτροπής (ΕΕ L 206 της 30.7.2016, σ. 1).

(⁶) ΕΕ L 170 της 1.7.2005, σ. 67.

(⁷) Απόφαση 2005/476/ΕΚ του Συμβουλίου, της 21ης Ιουνίου 2005, για τη σύναψη συμφωνίας υπό μορφήν ανταλλαγής επιστολών μεταξύ της Ευρωπαϊκής Κοινότητας και των Ηνωμένων Πολιτειών της Αμερικής σχετικά με τη μέθοδο υπολογισμού των δασμών που επιβάλλονται στο αποφλοιωμένο ρύζι και για την τροποποίηση των αποφάσεων 2004/617/ΕΚ, 2004/618/ΕΚ και 2004/619/ΕΚ (ΕΕ L 170 της 1.7.2005, σ. 67).

(⁸) ΕΕ L 346 της 29.12.2005, σ. 26.

(⁹) Απόφαση 2005/953/ΕΚ του Συμβουλίου, της 20ής Δεκεμβρίου 2005, για τη σύναψη συμφωνίας υπό μορφή ανταλλαγής επιστολών μεταξύ της Ευρωπαϊκής Κοινότητας και της Ταϊλάνδης σύμφωνα με το άρθρο XXVIII της ΓΣΔΕ 1994 για την τροποποίηση των παραχωρήσεων όσον αφορά το ρύζι, που προβλέπονται στον πίνακα CXL της ΕΚ ο οποίος προσαρτάται στη ΓΣΔΕ 1994 (ΕΕ L 346 της 29.12.2005, σ. 24).

- (6) Στις αιτήσεις έκδοσης πιστοποιητικών εισαγωγής και στις κοινοποιήσεις των κρατών μελών σχετικά με τις ποσότητες που καλύπτονται από τις εν λόγω αιτήσεις θα πρέπει να αναφέρεται το πραγματικό βάρος του προϊόντος σε χιλιόγραμμα. Επομένως, η Επιτροπή θα μετατρέπει τις κοινοποιηθείσες ποσότητες στο ισοδύναμο που ορίζεται για κάθε ποσόστωση, ήτοι σε ισοδύναμο αποφλοιωμένου ρυζιού ή σε ισοδύναμο λευκασμένου ρυζιού, προκειμένου να επαληθεύει εάν υπερβαίνουν την ποσόστωση και, στην περίπτωση αυτή, να υπολογίζει τον συντελεστή κατανομής.
- (7) Το πρωτόκολλο 1 της συμφωνίας για τον ορισμό της έννοιας «καταγόμενα προϊόντα» και για τις μεθόδους διοικητικής συνεργασίας καθορίζει τους κανόνες που πρέπει να εφαρμόζονται όσον αφορά το αποδεικτικό καταγωγής. Συνεπώς, κρίνεται σκόπιμο να θεοπιστούν διατάξεις σχετικά με την προσκόμιση αποδεικτικών καταγωγής σύμφωνα με το εν λόγω πρωτόκολλο.
- (8) Για λόγους διοικητικής αποτελεσματικότητας, για τις κοινοποιήσεις προς την Επιτροπή τα κράτη μέλη θα πρέπει να χρησιμοποιούν τα πληροφοριακά συστήματα που προβλέπονται στον κατ' εξουσιοδότηση κανονισμό (ΕΕ) 2017/1183 της Επιτροπής⁽¹⁰⁾.
- (9) Ο παρών κανονισμός θα πρέπει να εφαρμόζεται από την ημερομηνία έναρξης ισχύος της συμφωνίας.
- (10) Τα μέτρα που προβλέπονται στον παρόντα κανονισμό είναι σύμφωνα με τη γνώμη της επιτροπής για την κοινή οργάνωση των γεωργικών αγορών,

ΕΞΕΔΩΣΕ ΤΟΝ ΠΑΡΟΝΤΑ ΚΑΝΟΝΙΣΜΟ:

Άρθρο 1

Άνοιγμα και διαχείριση δασμολογικών ποσοτώσεων

1. Οι ακόλουθες δασμολογικές ποσοτώσεις εισαγωγής ρυζιού καταγωγής Βιετνάμ ανοίγουν ετησίως από την 1η Ιανουαρίου έως τις 31 Δεκεμβρίου:
 - α) 20 000 μετρικοί τόνοι ρυζιού, εκφραζόμενοι σε ισοδύναμο αποφλοιωμένου ρυζιού, που υπάγεται στις διακρίσεις ex1006 10 ή 1006 20 του ΕΣ. Η ποσόστωση αυτή φέρει τον αύξοντα αριθμό 09.4729.
 - β) 30 000 μετρικοί τόνοι ρυζιού, εκφραζόμενοι σε ισοδύναμο λευκασμένου ρυζιού, που υπάγεται στη διάκριση 1006 30 του ΕΣ. Η ποσόστωση αυτή φέρει τον αύξοντα αριθμό 09.4730.
 - γ) 30 000 μετρικοί τόνοι ρυζιού, εκφραζόμενοι σε ισοδύναμο λευκασμένου ρυζιού, που υπάγεται στις διακρίσεις ex1006 10 ή 1006 20 ή 1006 30 του ΕΣ και ανήκει σε μία από τις ποικιλίες αρωματικού ρυζιού που παρατίθενται στο παράρτημα Ι. Η ποσόστωση αυτή φέρει τον αύξοντα αριθμό 09.4731.

Όλοι οι όγκοι των ποσοτώσεων που αναφέρονται στο πρώτο εδάφιο κατανέμονται σε υποπερίόδους, όπως ορίζεται στο παράρτημα Ι.

2. Κατά παρέκκλιση από την παράγραφο 1, για το έτος έναρξης ισχύος του παρόντος κανονισμού, η περίοδος ποσόστωσης ανοίγει από την ημερομηνία έναρξης ισχύος του παρόντος και διαρκεί έως τις 31 Δεκεμβρίου του ίδιου έτους.
3. Για το πρώτο έτος κάθε δασμολογικής ποσόστωσης εισαγωγής που αναφέρεται στην παράγραφο 1, ο όγκος της εν λόγω δασμολογικής ποσόστωσης υπολογίζεται με την αφαίρεση του όγκου που αντιστοιχεί στην περίοδο μεταξύ της 1ης Ιανουαρίου και της ημερομηνίας έναρξης ισχύος της συμφωνίας.
4. Ο εισαγωγικός δασμός στο πλαίσιο των δασμολογικών ποσοτώσεων που αναφέρονται στην παράγραφο 1 ορίζεται σε 0 EUR ανά τόνο.
5. Για τις μετατροπές μεταξύ του αναποφλοιώτου ρυζιού, του αποφλοιωμένου ρυζιού, του ημιλευκασμένου ρυζιού και του λευκασμένου ρυζιού ισχύουν οι συντελεστές που αναφέρονται στο άρθρο 1 του κανονισμού (ΕΚ) αριθ. 1312/2008 της Επιτροπής⁽¹¹⁾.
6. Η διαχείριση των δασμολογικών ποσοτώσεων που αναφέρονται στην παράγραφο 1 πραγματοποιείται σύμφωνα με τη μέθοδο που αναφέρεται στο άρθρο 184 παράγραφος 2 στοιχείο β) του κανονισμού (ΕΕ) αριθ. 1308/2013.
7. Εφαρμόζονται οι κανονισμοί (ΕΚ) αριθ. 1301/2006 και (ΕΚ) αριθ. 1342/2003, καθώς και ο κατ' εξουσιοδότηση κανονισμός (ΕΕ) 2016/1237, με την επιφύλαξη των διατάξεων του άρθρου 2 παράγραφος 4 του παρόντος κανονισμού.

⁽¹⁰⁾ Κατ' εξουσιοδότηση κανονισμός (ΕΕ) 2017/1183 της Επιτροπής, της 20ής Απριλίου 2017, για τη συμπλήρωση των κανονισμών (ΕΕ) αριθ. 1307/2013 και (ΕΕ) αριθ. 1308/2013 του Ευρωπαϊκού Κοινοβουλίου και του Συμβουλίου όσον αφορά τις κοινοποιήσεις στην Επιτροπή πληροφοριών και εγγράφων (ΕΕ L 171 της 4.7.2017, σ. 100).

⁽¹¹⁾ Κανονισμός (ΕΚ) αριθ. 1312/2008 της Επιτροπής, της 19ης Δεκεμβρίου 2008, για τον καθορισμό των συντελεστών μετατροπής, των εξόδων βιομηχανικής επεξεργασίας και της αξίας των υποπροϊόντων που αντιστοιχούν στα διάφορα στάδια μεταποίησης του ρυζιού (ΕΕ L 344 της 20.12.2008, σ. 56).

Άρθρο 2

Αιτήσεις έκδοσης πιστοποιητικών εισαγωγής

1. Οι αιτήσεις έκδοσης πιστοποιητικών εισαγωγής υποβάλλονται στις αρμόδιες αρχές των κρατών μελών εντός των επτά πρώτων ημερολογιακών ημερών κάθε μήνα κατά τη διάρκεια της περιόδου της δασμολογικής ποσόστωσης, εξαιρουμένου του Δεκεμβρίου, κατά τον οποίο δεν υποβάλλονται αιτήσεις. Αιτήσεις έκδοσης πιστοποιητικών εισαγωγής με ισχύ από την 1η Ιανουαρίου υποβάλλονται μεταξύ της 23ης και της 30ής Νοεμβρίου του προηγούμενου έτους. Κάθε αίτηση έκδοσης πιστοποιητικού εισαγωγής αφορά έναν μόνο αύξοντα αριθμό και έναν μόνο κωδικό ΣΟ. Η περιγραφή και ο κωδικός ΣΟ των προϊόντων αναφέρονται στις θέσεις 15 και 16, αντίστοιχα, της αίτησης έκδοσης πιστοποιητικού.
2. Σε κάθε αίτηση έκδοσης πιστοποιητικού εισαγωγής αναφέρεται η ποσότητα εκφραζόμενη στο βάρος προϊόντος που ορίζεται για τον αύξοντα αριθμό που αναφέρεται στο άρθρο 1 παράγραφος 1 πρώτο εδάφιο. Η ποσότητα εκφράζεται σε χιλιόγραμμα, στρογγυλοποιημένη προς τα κάτω στην πλησιέστερη μονάδα για τον εκάστοτε κωδικό ΣΟ.
3. Η αίτηση έκδοσης πιστοποιητικού εισαγωγής περιλαμβάνει, στη θέση 8, την ονομασία «Βιετνάμ» και στη θέση με το «να» σημειώνεται ένας σταυρός. Τα πιστοποιητικά ισχύουν μόνο για τα προϊόντα καταγωγής Βιετνάμ. Για τη θέση σε ελεύθερη κυκλοφορία προσκομίζεται αποδεικτικό καταγωγής όπως ορίζεται στο άρθρο 15 παράγραφος 2 του πρωτοκόλλου 1 της συμφωνίας.
4. Κατά παρέκκλιση από το άρθρο 6 παράγραφος 1 του κανονισμού (ΕΚ) αριθ. 1301/2006, οι αιτούντες μπορούν να υποβάλλουν έως μία αίτηση έκδοσης πιστοποιητικού εισαγωγής τον μήνα για τον ίδιο αύξοντα αριθμό ποσόστωσης.
5. Ταυτόχρονα με την υποβολή αίτησης έκδοσης πιστοποιητικού εισαγωγής κατατίθεται εγγύηση ύψους 30 EUR ανά τόνο.

Άρθρο 3

Συντελεστής κατανομής και έκδοση πιστοποιητικού εισαγωγής

1. Τα πιστοποιητικά εισαγωγής εκδίδονται για την ποσότητα σε βάρος προϊόντος που ορίζεται για κάθε αύξοντα αριθμό που αναφέρεται στο άρθρο 1 παράγραφος 1 πρώτο εδάφιο, με την επιφύλαξη των παραγράφων 2 και 3 του παρόντος άρθρου.
2. Σε περίπτωση που από τις πληροφορίες που κοινοποιούνται από τα κράτη μέλη σύμφωνα με το άρθρο 7 προκύπτει ότι οι ποσότητες που καλύπτουν οι αιτήσεις έκδοσης πιστοποιητικών υπερβαίνουν τις διαθέσιμες ποσότητες για την υποπερίοδο της δασμολογικής ποσόστωσης εισαγωγής, η Επιτροπή καθορίζει συντελεστή κατανομής, σύμφωνα με το άρθρο 7 παράγραφος 2 του κανονισμού (ΕΚ) αριθ. 1301/2006. Για τον σκοπό αυτό, η Επιτροπή μετατρέπει τις ποσότητες που κοινοποιούνται σε βάρος προϊόντος από τα κράτη μέλη σε ποσότητες εκφραζόμενες στο ισοδύναμο που ορίζεται για κάθε αύξοντα αριθμό που αναφέρεται στο άρθρο 1 παράγραφος 1 πρώτο εδάφιο του παρόντος κανονισμού.

Ο συντελεστής κατανομής δημοσιοποιείται, μέσω κατάλληλης δημοσίευσης στο διαδίκτυο, το αργότερο την 22α ημέρα κάθε μήνα. Παράλληλα, η Επιτροπή δημοσιοποιεί τις ποσότητες που είναι διαθέσιμες για την επόμενη υποπερίοδο. Σε περίπτωση υποβολής της αίτησης μεταξύ της 23ης και της 30ής Νοεμβρίου, ο συντελεστής κατανομής δημοσιοποιείται το αργότερο στις 14 Δεκεμβρίου.
3. Τα πιστοποιητικά εισαγωγής εκδίδονται για τις ποσότητες σε βάρος προϊόντος για κάθε αύξοντα αριθμό που αναφέρεται στο άρθρο 1 παράγραφος 1 πρώτο εδάφιο, οι οποίες υπολογίζονται με πολλαπλασιασμό των ποσοτήτων που περιλαμβάνονται στις αιτήσεις έκδοσης πιστοποιητικών εισαγωγής επί τον συντελεστή κατανομής. Η ποσότητα που προκύπτει από την εφαρμογή του συντελεστή κατανομής στρογγυλοποιείται προς τα κάτω στην πλησιέστερη μονάδα.
4. Τα πιστοποιητικά εισαγωγής εκδίδονται μετά τη δημοσιοποίηση του συντελεστή κατανομής από την Επιτροπή και πριν από το τέλος του μήνα.
5. Τα πιστοποιητικά εισαγωγής με ισχύ από την 1η Ιανουαρίου εκδίδονται εντός της περιόδου μεταξύ της 15ης και της 31ης Δεκεμβρίου του προηγούμενου έτους.

Άρθρο 4

Διάρκεια ισχύος των πιστοποιητικών εισαγωγής

1. Τα πιστοποιητικά εισαγωγής ισχύουν:
 - α) από την πρώτη ημερολογιακή ημέρα του μήνα που έπεται της ημερομηνίας υποβολής της αίτησης, στην περίπτωση των αιτήσεων που υποβλήθηκαν κατά τη διάρκεια της περιόδου της δασμολογικής ποσόστωσης·
 - β) από την 1η Ιανουαρίου του επόμενου έτους, στην περίπτωση των αιτήσεων που υποβλήθηκαν μεταξύ της 23ης και της 30ής Νοεμβρίου του προηγούμενου έτους.

2. Οι όγκοι των δασμολογικών ποσοστώσεων διαιρούνται σε υποπεριόδους και τα πιστοποιητικά που εκδίδονται κάθε μήνα ισχύουν για τέσσερις μήνες, αλλά λήγουν το αργότερο κατά τη λήξη της περιόδου της δασμολογικής ποσόστωσης.
3. Σε περίπτωση παράτασης της περιόδου ισχύος πιστοποιητικού εισαγωγής για τις δασμολογικές ποσοστώσεις που αναφέρονται στο άρθρο 1 παράγραφος 1 λόγω ανώτερης βίας, όπως προβλέπεται στο άρθρο 16 του εκτελεστικού κανονισμού (ΕΕ) 2016/1239 της Επιτροπής ⁽¹²⁾, η παράταση αυτή δεν υπερβαίνει την περίοδο της δασμολογικής ποσόστωσης.

Άρθρο 5

Πιστοποιητικό γνησιότητας

1. Το πιστοποιητικό γνησιότητας, το οποίο εκδίδεται από αρμόδιο οργανισμό του Βιετνάμ που περιλαμβάνεται στο παράρτημα II και δηλώνει ότι το ρύζι ανήκει σε μία από τις συγκεκριμένες ποικιλίες αρωματικού ρυζιού που παρατίθενται στο παράρτημα I, συντάσσεται σύμφωνα με το υπόδειγμα που περιλαμβάνεται στο παράρτημα III.

Τα έντυπα τυπώνονται και συμπληρώνονται στα αγγλικά.

2. Κάθε πιστοποιητικό γνησιότητας φέρει αριθμό σειράς στο πλαίσιο που υπάρχει επάνω δεξιά. Τα αντίγραφα φέρουν τον ίδιο αριθμό με το πρωτότυπο.

3. Το πιστοποιητικό γνησιότητας ισχύει για 120 ημέρες από την ημερομηνία έκδοσής του.

Το πιστοποιητικό γνησιότητας είναι έγκυρο μόνον εάν είναι συμπληρωμένα όλα τα πλαίσια και φέρει υπογραφή.

Το πιστοποιητικό γνησιότητας θεωρείται ότι είναι δεόντως υπογεγραμμένο όταν αναφέρει τον τόπο και την ημερομηνία έκδοσης και φέρει τη σφραγίδα του οργανισμού έκδοσης και την υπογραφή του προσώπου ή των προσώπων που έχουν εξουσιοδοτηθεί να υπογράψουν.

4. Το πιστοποιητικό γνησιότητας υποβάλλεται στις τελωνειακές αρχές προς επαλήθευση της τήρησης των αναγκαίων προϋποθέσεων υπαγωγής στη δασμολογική ποσόστωση που αντιστοιχεί στον αύξοντα αριθμό 09.4731.

Ο αρμόδιος οργανισμός του Βιετνάμ που περιλαμβάνεται στο παράρτημα II παρέχει στην Επιτροπή όλες τις σχετικές πληροφορίες, οι οποίες μπορούν να συμβάλουν στην επαλήθευση των πληροφοριών που περιέχονται στα πιστοποιητικά γνησιότητας, ιδίως δε δείγματα των σφραγίδων που έχει χρησιμοποιήσει.

Άρθρο 6

Αποδεικτικό καταγωγής

Η θέση των προϊόντων σε ελεύθερη κυκλοφορία εντός της Ένωσης υπόκειται στην προσκόμιση αποδεικτικού καταγωγής στις τελωνειακές αρχές της Ένωσης, όπως ορίζεται στο άρθρο 15 παράγραφος 2 του πρωτοκόλλου 1 της συμφωνίας. Το αποδεικτικό καταγωγής είναι πιστοποιητικό καταγωγής ή δήλωση επί τιμολογίου, δελτίου αποστολής ή οποιουδήποτε άλλου εμπορικού εγγράφου το οποίο περιγράφει τα οικεία προϊόντα με επαρκή λεπτομέρεια ώστε να είναι δυνατός ο προσδιορισμός της ταυτότητάς τους.

Άρθρο 7

Κοινοποίηση ποσοτήτων στην Επιτροπή

1. Τα κράτη μέλη κοινοποιούν στην Επιτροπή τις συνολικές ποσότητες για κάθε κωδικό ΣΟ που καλύπτουν οι αιτήσεις έκδοσης πιστοποιητικών εισαγωγής για κάθε δασμολογική ποσόστωση που αναφέρεται στο άρθρο 1 παράγραφος 1:

- α) πριν από τη 14η ημέρα του μήνα, σε περίπτωση που οι αιτήσεις έκδοσης πιστοποιητικού υποβλήθηκαν κατά τις επτά πρώτες ημερολογιακές ημέρες του μήνα·
- β) πριν από τις 6 Δεκεμβρίου, σε περίπτωση που οι αιτήσεις έκδοσης πιστοποιητικού υποβλήθηκαν μεταξύ της 23ης και της 30ής Νοεμβρίου.

2. Τα κράτη μέλη κοινοποιούν στην Επιτροπή τις ποσότητες για κάθε κωδικό ΣΟ που καλύπτουν τα πιστοποιητικά εισαγωγής που έχουν εκδώσει για κάθε δασμολογική ποσόστωση που αναφέρεται στο άρθρο 1 παράγραφος 1:

⁽¹²⁾ Εκτελεστικός κανονισμός (ΕΕ) 2016/1239 της Επιτροπής, της 18ης Μαΐου 2016, για τη θέσπιση κανόνων εφαρμογής του κανονισμού (ΕΕ) αριθ. 1308/2013 του Ευρωπαϊκού Κοινοβουλίου και του Συμβουλίου όσον αφορά το καθεστώς πιστοποιητικών εισαγωγής και εξαγωγής (ΕΕ L 206 της 30.7.2016, σ. 44).

- α) πριν από την τελευταία ημέρα του μήνα, σε περίπτωση που οι αιτήσεις έκδοσης πιστοποιητικών για δασμολογική ποσόστωση υποβλήθηκαν κατά τις επτά πρώτες ημερολογιακές ημέρες του μήνα·
- β) πριν από τις 31 Δεκεμβρίου, σε περίπτωση που οι αιτήσεις έκδοσης πιστοποιητικών για δασμολογική ποσόστωση υποβλήθηκαν μεταξύ της 23ης και της 30ής Νοεμβρίου.
3. Τα κράτη μέλη κοινοποιούν στην Επιτροπή τις αχρησιμοποίητες ποσότητες που καλύπτονται από τα πιστοποιητικά εισαγωγής που έχουν εκδώσει εντός τεσσάρων μηνών από τη λήξη της περιόδου ισχύος των εν λόγω πιστοποιητικών. Οι αχρησιμοποίητες ποσότητες αντιστοιχούν στη διαφορά μεταξύ των ποσοτήτων που αναγράφονται στην οπίσθια όψη των πιστοποιητικών εισαγωγής και των ποσοτήτων για τις οποίες εκδόθηκαν τα εν λόγω πιστοποιητικά.
4. Κατά τη διάρκεια της τελευταίας υποπεριόδου, οι αχρησιμοποίητες ποσότητες κοινοποιούνται μαζί με την κοινοποίηση που αναφέρεται στην παράγραφο 1 στοιχείο α).
5. Ο ποσότητες εκφράζονται σε χιλιόγραμμα βάρους του προϊόντος και κατανέμονται ανά αύξοντα αριθμό και καταγωγή, κατά περίπτωση.
6. Οι αχρησιμοποίητες ποσότητες προστίθενται στις ποσότητες που είναι διαθέσιμες για την επόμενη υποπερίοδο. Οι αχρησιμοποίητες ποσότητες στο τέλος της ετήσιας περιόδου ποσόστωσης δεν μεταφέρονται στην επόμενη ετήσια περίοδο ποσόστωσης.
7. Το άρθρο 3 του εκτελεστικού κανονισμού (ΕΕ) 2016/1239 εφαρμόζεται στις περιόδους και τις προθεσμίες που καθορίζονται στο παρόν άρθρο.

Άρθρο 8

Έναρξη ισχύος και εφαρμογή

Ο παρών κανονισμός αρχίζει να ισχύει την τρίτη ημέρα από τη δημοσίευσή του στην *Επίσημη Εφημερίδα της Ευρωπαϊκής Ένωσης*.

Εφαρμόζεται από την 1η Αυγούστου 2020

Ο παρών κανονισμός είναι δεσμευτικός ως προς όλα τα μέρη του και ισχύει άμεσα σε κάθε κράτος μέλος.

Βρυξέλλες, 13 Μαΐου 2020.

Για την Επιτροπή
Η Πρόεδρος
Ursula VON DER LEYEN

ΠΑΡΑΡΤΗΜΑ Ι

α) Δασμολογική ποσόστωση εισαγωγής 20 000 μετρικών τόνων εκφραζόμενων σε ισοδύναμο αποφλοιωμένου ρυζιού που υπάγεται στις ακόλουθες δασμολογικές κλάσεις της ΣΟ σύμφωνα με το άρθρο 1 παράγραφος 1 στοιχείο α):

1006.10.30	1006.20.11
1006.10.50	1006.20.13
1006.10.71	1006.20.15
1006.10.79	1006.20.17
	1006.20.92
	1006.20.94
	1006.20.96
	1006.20.98

Η ποσόστωση αυτή κατανέμεται στις ακόλουθες υποπεριόδους:

Ποσότητα (σε τόνους)	Αύξων αριθμός	Υποπερίοδοι (ποσότητες σε τόνους)			
		1 Ιανουαρίου – 31 Μαρτίου	1 Απριλίου – 30 Ιουνίου	1 Ιουλίου – 30 Σεπτεμβρίου	1 Οκτωβρίου – 31 Δεκεμβρίου
20 000	09.4729	10 000	5 000	5 000	-

β) Δασμολογική ποσόστωση εισαγωγής 30 000 μετρικών τόνων εκφραζόμενων σε ισοδύναμο λευκασμένου ρυζιού που υπάγεται στις ακόλουθες δασμολογικές κλάσεις της ΣΟ σύμφωνα με το άρθρο 1 παράγραφος 1 στοιχείο β):

1006.30.21
1006.30.23
1006.30.25
1006.30.27
1006.30.42
1006.30.44
1006.30.46
1006.30.48
1006.30.61
1006.30.63
1006.30.65
1006.30.67
1006.30.92
1006.30.94
1006.30.96
1006.30.98

Η ποσόστωση αυτή κατανέμεται στις ακόλουθες υποπεριόδους:

Ποσότητα (σε τόνους)	Αύξων αριθμός	Υποπερίοδοι (ποσότητες σε τόνους)			
		1 Ιανουαρίου – 31 Μαρτίου	1 Απριλίου – 30 Ιουνίου	1 Ιουλίου – 31 Σεπτεμβρίου	1 Οκτωβρίου – 31 Δεκεμβρίου
30 000	09.4730	15 000	7 500	7 500	-

γ) Δασμολογική ποσόστωση εισαγωγής 30 000 μετρικών τόνων εκφραζόμενων σε ισοδύναμο λευκασμένου ρυζιού που υπάγεται στις ακόλουθες δασμολογικές κλάσεις της ΣΟ σύμφωνα με το άρθρο 1 παράγραφος 1 στοιχείο γ):

1006.10.30	1006.20.11	1006.30.21
1006.10.50	1006.20.13	1006.30.23
1006.10.71	1006.20.15	1006.30.25
1006.10.79	1006.20.17	1006.30.27
	1006.20.92	1006.30.42
	1006.20.94	1006.30.44
	1006.20.96	1006.30.46
	1006.20.98	1006.30.48
		1006.30.61
		1006.30.63
		1006.30.65
		1006.30.67
		1006.30.92
		1006.30.94
		1006.30.96
		1006.30.98

Ποικιλίες αρωματικού ρυζιού καταγωγής Βιετνάμ που υπάγονται στη δασμολογική ποσόστωση εισαγωγής που αναφέρεται στο άρθρο 1 παράγραφος 1 στοιχείο γ):

Jasmine 85

ST 5

ST 20

Nang Hoa 9 (NàngHoa 9)

VD 20

RVT

OM 4900

OM 5451

Tai nguyen Cho Dao (Tàinguyên Cho Dào)

Η ποσόστωση αυτή κατανέμεται στις ακόλουθες υποπεριόδους:

Ποσότητα (σε τόνους)	Αύξων αριθμός	Υποπερίοδοι (ποσότητες σε τόνους)			
		1 Ιανουαρίου – 31 Μαρτίου	1 Απριλίου – 30 Ιουνίου	1 Ιουλίου – 30 Σεπτεμβρίου	1 Οκτωβρίου – 31 Δεκεμβρίου
30 000	09.4731	15 000	7 500	7 500	-

ΠΑΡΑΡΤΗΜΑ ΙΙ

Οργανισμοί αρμόδιοι για την έκδοση των πιστοποιητικών γνησιότητας που αναφέρονται στο άρθρο 5

Υπουργείο Γεωργίας και Αγροτικής Ανάπτυξης του Βιετνάμ

ΠΑΡΑΡΤΗΜΑ ΙΙΙ

Υπόδειγμα πιστοποιητικού γνησιότητας που αναφέρεται στο άρθρο 5

1 Exporter (Name and full address)	CERTIFICATE OF AUTHENTICITY for export to the European Union					
2 Consignee (Name and full address)			No ORIGINAL issued by (Name and full address of issuing body)			
			3 country and place of cultivation			
						4 country of destination in EU
6 Description of goods		7 Packing between 5 and 20 kg (number of packings)				
				8 Net weight (kg) Gross weight (kg)		
<p>9 DECLARATION BY EXPORTER The undersigned declares that the information shown above is correct.</p> <p>Place and date: _____ Signature: _____</p>						
<p>10 CERTIFICATION BY THE ISSUING BODY It is hereby certified that the rice described above is one of the varieties of fragrant rice listed in Annex I of Commission Implementing Regulation (EU) No 2020/991 and that the information shown in this certificate is correct.</p> <p>Place and date: _____ Signature: _____ Stamp: _____</p>						
11 FOR COMPETENT AUTHORITIES IN THE EUROPEAN UNION						

ΕΚΤΕΛΕΣΤΙΚΟΣ ΚΑΝΟΝΙΣΜΟΣ (ΕΕ) 2020/992 ΤΗΣ ΕΠΙΤΡΟΠΗΣ

της 9ης Ιουλίου 2020

σχετικά με τη χορήγηση άδειας για παρασκεύασμα 6-φυτάσης που παράγεται από *Aspergillus niger* (DSM 25770) ως πρόσθετη ύλη ζωοτροφών για όλα τα είδη πτηνών ωοπαραγωγής (κάτοχος της άδειας: BASF SE)

(Κείμενο που παρουσιάζει ενδιαφέρον για τον ΕΟΧ)

Η ΕΥΡΩΠΑΪΚΗ ΕΠΙΤΡΟΠΗ,

Έχοντας υπόψη τη Συνθήκη για τη λειτουργία της Ευρωπαϊκής Ένωσης,

Έχοντας υπόψη τον κανονισμό (ΕΚ) αριθ. 1831/2003 του Ευρωπαϊκού Κοινοβουλίου και του Συμβουλίου, της 22ας Σεπτεμβρίου 2003, για τις πρόσθετες ύλες που χρησιμοποιούνται στη διατροφή των ζώων ⁽¹⁾, και ιδίως το άρθρο 9 παράγραφος 2,

Εκτιμώντας τα ακόλουθα:

- (1) Ο κανονισμός (ΕΚ) αριθ. 1831/2003 προβλέπει τη χορήγηση άδειας για πρόσθετες ύλες που χρησιμοποιούνται στη διατροφή των ζώων, καθώς και τους όρους και τις διαδικασίες χορήγησης της εν λόγω άδειας.
- (2) Σύμφωνα με το άρθρο 7 του κανονισμού (ΕΚ) αριθ. 1831/2003, υποβλήθηκε αίτηση χορήγησης άδειας για παρασκεύασμα 6-φυτάσης που παράγεται από *Aspergillus niger* (DSM 25770). Η αίτηση συνοδευόταν από τα στοιχεία και τα έγγραφα που απαιτούνται βάσει του άρθρου 7 παράγραφος 3 του κανονισμού (ΕΚ) αριθ. 1831/2003.
- (3) Η εν λόγω αίτηση αφορά τη χορήγηση άδειας για παρασκεύασμα 6-φυτάσης που παράγεται από *Aspergillus niger* (DSM 25770) ως πρόσθετη ύλη ζωοτροφών για όρνιθες ωοπαραγωγής και μικρά είδη πουλερικών και άλλα είδη πτηνών ωοπαραγωγής, προκειμένου να ταξινομηθεί στην κατηγορία πρόσθετων υλών «ζωοτεχνικές πρόσθετες ύλες».
- (4) Η Ευρωπαϊκή Αρχή για την Ασφάλεια των Τροφίμων (στο εξής: Αρχή), στη γνώμη που εξέδωσε στις 3 Ιουλίου 2019 ⁽²⁾, κατέληξε στο συμπέρασμα ότι, υπό τους προτεινόμενους όρους χρήσης, το παρασκεύασμα 6-φυτάσης που παράγεται από *Aspergillus niger* (DSM 25770) δεν έχει δυσμενείς επιδράσεις στην υγεία των ζώων, στην ασφάλεια των καταναλωτών ή στο περιβάλλον. Κατέληξε επίσης στο συμπέρασμα ότι η πρόσθετη ύλη θα πρέπει να θεωρείται ευαισθητοποιητική του δέρματος και δυνητικά ευαισθητοποιητική του αναπνευστικού συστήματος. Ως εκ τούτου, η Επιτροπή θεωρεί ότι θα πρέπει να ληφθούν κατάλληλα μέτρα προστασίας για την πρόληψη δυσμενών επιδράσεων στην υγεία του ανθρώπου, ιδίως όσον αφορά τους χρήστες της πρόσθετης ύλης. Η Αρχή κατέληξε στο συμπέρασμα ότι η πρόσθετη ύλη έχει τη δυνατότητα να είναι αποτελεσματική για τη βελτίωση των ζωοτεχνικών επιδόσεων και/ή τη χρησιμοποίηση του φωσφόρου στις όρνιθες ωοπαραγωγής. Το εν λόγω συμπέρασμα μπορεί να παρεκταθεί σε όλα τα μικρά είδη πουλερικών και άλλα είδη πτηνών για ωοπαραγωγή. Η Αρχή δεν κρίνει αναγκαία τη θέσπιση ειδικών απαιτήσεων παρακολούθησης μετά τη διάθεση στην αγορά. Επιπλέον, επαλήθευσε την έκθεση όσον αφορά τη μέθοδο ανάλυσης της πρόσθετης ύλης ζωοτροφών στις ζωοτροφές, η οποία υποβλήθηκε από το εργαστήριο αναφοράς που συστάθηκε με τον κανονισμό (ΕΚ) αριθ. 1831/2003.
- (5) Από την αξιολόγηση του παρασκευάσματος 6-φυτάσης που παράγεται από *Aspergillus niger* (DSM 25770) διαπιστώνεται ότι πληρούνται οι όροι για τη χορήγηση άδειας που προβλέπονται στο άρθρο 5 του κανονισμού (ΕΚ) αριθ. 1831/2003. Συνεπώς, θα πρέπει να εγκριθεί η χρήση του εν λόγω παρασκευάσματος, όπως προσδιορίζεται στο παράρτημα του παρόντος κανονισμού.
- (6) Τα μέτρα που προβλέπονται στον παρόντα κανονισμό είναι σύμφωνα με τη γνώμη της μόνιμης επιτροπής φυτών, ζώων, τροφίμων και ζωοτροφών,

ΕΞΕΔΩΣΕ ΤΟΝ ΠΑΡΟΝΤΑ ΚΑΝΟΝΙΣΜΟ:

Άρθρο 1

Για το παρασκεύασμα που προσδιορίζεται στο παράρτημα, το οποίο ανήκει στην κατηγορία πρόσθετων υλών «ζωοτεχνικές πρόσθετες ύλες» και στη λειτουργική ομάδα «βελτιωτικά της πεπτικότητας», χορηγείται άδεια για χρήση ως πρόσθετη ύλη στη διατροφή των ζώων υπό τους όρους που καθορίζονται στο εν λόγω παράρτημα.

Άρθρο 2

Ο παρών κανονισμός αρχίζει να ισχύει την εικοστή ημέρα από τη δημοσίευσή του στην *Επίσημη Εφημερίδα της Ευρωπαϊκής Ένωσης*.

⁽¹⁾ ΕΕ L 268 της 18.10.2003, σ. 29.

⁽²⁾ EFSA Journal 2019-17(7):5789.

Ο παρών κανονισμός είναι δεσμευτικός ως προς όλα τα μέρη του και ισχύει άμεσα σε κάθε κράτος μέλος.

Βρυξέλλες, 9 Ιουλίου 2020.

Για την Επιτροπή
Η Πρόεδρος
Ursula VON DER LEYEN

ΠΑΡΑΡΤΗΜΑ

Αριθμός ταυτοποίησης της πρόσθετης ύλης	Επωνυμία του κατόχου της άδειας	Πρόσθετη ύλη	Σύνθεση, χημικός τύπος, περιγραφή, αναλυτική μέθοδος	Είδος ή κατηγορία ζώου	Μέγιστη ηλικία	Ελάχιστη περιεκτικότητα	Μέγιστη περιεκτικότητα	Λοιπές διατάξεις	Λήξη της περιόδου ισχύος της άδειας
						Μονάδες δραστηριότητας/kg πλήρους ζωτροφής με περιεκτικότητα σε υγρασία 12 %			
Κατηγορία ζωοτεχνικών πρόσθετων υλών. Λειτουργική ομάδα: βελτιωτικά της πεπτικότητας.									
4a27	BASF SE	6-φυτάση (EC 3.1.3.26)	<p>Σύνθεση πρόσθετης ύλης Παρασκεύασμα 6-φυτάσης (EC 3.1.3.26) που παράγεται από <i>Aspergillus niger</i> (DSM 25770) με ελάχιστο περιεχόμενο: Σε στερεά μορφή: 5 000 FTU ⁽¹⁾/g Σε υγρή μορφή: 5 000 FTU/g</p> <p>Χαρακτηρισμός της δραστηρικής ουσίας 6-φυτάση που παράγεται από <i>Aspergillus niger</i> (DSM 25770)</p> <p>Αναλυτική μέθοδος ⁽²⁾</p> <p>Για τον ποσοτικό προσδιορισμό της δραστηριότητας φυτάσης στην πρόσθετη ύλη ζωοτροφών: — χρωματομετρική μέθοδος η οποία βασίζεται στην ενζυμική αντίδραση της φυτάσης επί του φυτικού οξέος.</p> <p>Για τον ποσοτικό προσδιορισμό της δραστηριότητας φυτάσης στα προμείγματα: — χρωματομετρική μέθοδος η οποία βασίζεται στην ενζυμική αντίδραση της φυτάσης επί του φυτικού οξέος – VDLUFA 27.1.3.</p> <p>Για τον ποσοτικό προσδιορισμό της δραστηριότητας φυτάσης στις ζωοτροφές: — χρωματομετρική μέθοδος η οποία βασίζεται στην ενζυμική αντίδραση της φυτάσης επί του φυτικού οξέος – EN ISO 30024.</p>	Όλα τα είδη πτηνών για ωο-παραγωγή	-	200 FTU	-	<p>1. Στις οδηγίες χρήσης της πρόσθετης ύλης και του προμείγματος αναφέρονται οι συνθήκες αποθήκευσης και η σταθερότητα στη θερμική επεξεργασία.</p> <p>2. Οι υπεύθυνοι επιχειρήσεων ζωοτροφών καθορίζουν επιχειρησιακές διαδικασίες και οργανωτικά μέτρα για την αντιμετώπιση των πιθανών κινδύνων που ενέχει η χρήση της πρόσθετης ύλης και των προμειγμάτων για τους χρήστες. Όταν οι κίνδυνοι αυτοί δεν μειωθούν στο ελάχιστο με τις εν λόγω διαδικασίες και τα εν λόγω μέτρα, η πρόσθετη ύλη και τα προμείγματα πρέπει να χρησιμοποιούνται με μέσα ατομικής προστασίας, συμπεριλαμβανομένων μέσων προστασίας του δέρματος και της αναπνοής.</p>	30.7.2030

⁽¹⁾ 1 FTU είναι η ποσότητα ενζύμου που ελευθερώνει 1 μικρογραμμομόριο ανόργανου φωσφορικού άλατος ανά λεπτό από φυτικό νάτριο σε pH 5,5 και σε θερμοκρασία 37 °C.

⁽²⁾ Πληροφορίες σχετικά με τις αναλυτικές μεθόδους διατίθενται στην ακόλουθη διεύθυνση του εργαστηρίου αναφοράς: <https://ec.europa.eu/jrc/en/eurl/feed-additives/evaluation-reports>

ΕΚΤΕΛΕΣΤΙΚΟΣ ΚΑΝΟΝΙΣΜΟΣ (ΕΕ) 2020/993 ΤΗΣ ΕΠΙΤΡΟΠΗΣ

της 9ης Ιουλίου 2020

σχετικά με τη χορήγηση άδειας για παρασκεύασμα ενδο-1,4-β-ξυλανάσης (EC 3.2.1.8) που παράγεται από *Trichoderma reesei* (BCCM/MUCL 49755) ως πρόσθετη ύλη ζωοτροφών για όλα τα είδη πτηνών προς πάχυνση εκτός από κοτόπουλα προς πάχυνση, για τα διακοσμητικά πτηνά, για όλα τα απογαλακτισμένα χοιροειδή εκτός από απογαλακτισμένα χοιρίδια και για όλα τα χοιροειδή προς πάχυνση εκτός από χοίρους προς πάχυνση (κάτοχος της άδειας: Berg und Schmidt GmbH Co. KG)

(Κείμενο που παρουσιάζει ενδιαφέρον για τον ΕΟΧ)

Η ΕΥΡΩΠΑΪΚΗ ΕΠΙΤΡΟΠΗ,

Έχοντας υπόψη τη Συνθήκη για τη λειτουργία της Ευρωπαϊκής Ένωσης,

Έχοντας υπόψη τον κανονισμό (ΕΚ) αριθ. 1831/2003 του Ευρωπαϊκού Κοινοβουλίου και του Συμβουλίου, της 22ας Σεπτεμβρίου 2003, για τις πρόσθετες ύλες που χρησιμοποιούνται στη διατροφή των ζώων ⁽¹⁾, και ιδίως το άρθρο 9 παράγραφος 2,

Εκτιμώντας τα ακόλουθα:

- (1) Ο κανονισμός (ΕΚ) αριθ. 1831/2003 προβλέπει τη χορήγηση άδειας για πρόσθετες ύλες που χρησιμοποιούνται στη διατροφή των ζώων, καθώς και τους όρους και τις διαδικασίες χορήγησης της εν λόγω άδειας.
- (2) Για το παρασκεύασμα ενδο-1,4-β-ξυλανάσης (EC 3.2.1.8) που παράγεται από *Trichoderma reesei* (BCCM/MUCL 49755) χορηγήθηκε άδεια για δέκα έτη με τον εκτελεστικό κανονισμό (ΕΕ) 2018/130 της Επιτροπής ⁽²⁾ για χοίρους προς πάχυνση και, με τον εκτελεστικό κανονισμό (ΕΕ) 2019/929 της Επιτροπής ⁽³⁾, για κοτόπουλα προς πάχυνση και απογαλακτισμένα χοιρίδια.
- (3) Σύμφωνα με το άρθρο 7 του κανονισμού (ΕΚ) αριθ. 1831/2003, υποβλήθηκε αίτηση χορήγησης άδειας για το παρασκεύασμα ενδο-1,4-β-ξυλανάσης (EC 3.2.1.8) που παράγεται από *Trichoderma reesei* (BCCM/MUCL 49755). Η εν λόγω αίτηση συνοδευόταν από τα στοιχεία και τα έγγραφα που απαιτούνται βάσει του άρθρου 7 παράγραφος 3 του κανονισμού (ΕΚ) αριθ. 1831/2003.
- (4) Η εν λόγω αίτηση αφορά τη χορήγηση άδειας για παρασκεύασμα ενδο-1,4-β-ξυλανάσης (EC 3.2.1.8) που παράγεται από *Trichoderma reesei* (BCCM/MUCL 49755) ως πρόσθετη ύλη ζωοτροφών για όλα τα άλλα είδη πτηνών προς πάχυνση, για τα διακοσμητικά πτηνά και για όλα τα άλλα απογαλακτισμένα και προς πάχυνση χοιροειδή, παρασκεύασμα το οποίο θα πρέπει να ταξινομηθεί στην κατηγορία πρόσθετων υλών «ζωοτεχνικές πρόσθετες ύλες».
- (5) Η Ευρωπαϊκή Αρχή για την Ασφάλεια των Τροφίμων (στο εξής: Αρχή), στη γνώμη που διατύπωσε στις 2 Ιουλίου 2019 ⁽⁴⁾, κατέληξε στο συμπέρασμα ότι, υπό τις προτεινόμενες συνθήκες χρήσης, το παρασκεύασμα ενδο-1,4-β-ξυλανάσης (EC 3.2.1.8) που παράγεται από *Trichoderma reesei* (BCCM/MUCL 49755) δεν έχει δυσμενείς επιδράσεις στην υγεία των ζώων, την ασφάλεια των καταναλωτών ή το περιβάλλον. Κατέληξε επίσης στο συμπέρασμα ότι η πρόσθετη ύλη θα πρέπει να θεωρείται ως εν δυνάμει ευαισθητοποιητική του δέρματος και της αναπνευστικής οδού. Κατά συνέπεια, είναι απαραίτητη η λήψη κατάλληλων μέτρων προστασίας για την πρόληψη δυσμενών επιδράσεων στην υγεία του ανθρώπου, ιδίως όσον αφορά τους χρήστες της πρόσθετης ύλης. Η Αρχή, σε προηγούμενες γνωμοδοτήσεις της ⁽⁵⁾, κατέληξε στο συμπέρασμα ότι η πρόσθετη ύλη έχει τη δυνατότητα να είναι αποτελεσματική στη βελτίωση των ζωοτεχνικών επιδόσεων στα κοτόπουλα προς πάχυνση, στα απογαλακτισμένα χοιρίδια και στους χοίρους προς πάχυνση, και ότι αυτά τα συμπεράσματα μπορούν να παρεκταθούν σε όλα τα πτηνά προς πάχυνση και στα διακοσμητικά πτηνά, σε όλα τα απογαλακτισμένα χοιροειδή και σε όλα τα χοιροειδή προς πάχυνση. Η Αρχή δεν κρίνει αναγκαία τη θέσπιση ειδικών απαιτήσεων παρακολούθησης μετά τη διάθεση στην αγορά. Η Αρχή επαλήθευσε, επίσης, την έκθεση όσον αφορά τη μέθοδο ανάλυσης της πρόσθετης ύλης ζωοτροφών στις ζωοτροφές, η οποία υποβλήθηκε από το εργαστήριο αναφοράς που συστάθηκε με τον κανονισμό (ΕΚ) αριθ. 1831/2003.
- (6) Από την αξιολόγηση του παρασκευάσματος ενδο-1,4-β-ξυλανάσης (EC 3.2.1.8), που παράγεται από *Trichoderma reesei* (BCCM/MUCL 49755) διαπιστώνεται ότι πληρούνται οι όροι για τη χορήγηση άδειας που προβλέπονται στο άρθρο 5 του κανονισμού (ΕΚ) αριθ. 1831/2003. Συνεπώς, θα πρέπει να χορηγηθεί άδεια για τη χρήση του εν λόγω παρασκευάσματος, όπως διευκρινίζεται στο παράρτημα του παρόντος κανονισμού.
- (7) Τα μέτρα που προβλέπονται στον παρόντα κανονισμό είναι σύμφωνα με τη γνώμη της μόνιμης επιτροπής φυτών, ζώων, τροφίμων και ζωοτροφών,

⁽¹⁾ ΕΕ L 268 της 18.10.2003, σ. 29.

⁽²⁾ ΕΕ L 22 της 26.1.2018, σ. 120.

⁽³⁾ ΕΕ L 148 της 6.6.2019, σ. 25.

⁽⁴⁾ EFSA Journal 2019·17(7):5781.

⁽⁵⁾ EFSA Journal 2017·15(2):4707 και EFSA Journal 2018·16(10):5457.

ΕΞΕΔΩΣΕ ΤΟΝ ΠΑΡΟΝΤΑ ΚΑΝΟΝΙΣΜΟ:

Άρθρο 1

Για το παρασκεύασμα που προσδιορίζεται στο παράρτημα, το οποίο ανήκει στην κατηγορία πρόσθετων υλών «ζωοτεχνικές πρόσθετες ύλες» και στη λειτουργική ομάδα «βελτιωτικά της πεπτικότητας», χορηγείται άδεια για χρήση ως πρόσθετη ύλη στη διατροφή των ζώων υπό τους όρους που καθορίζονται στο εν λόγω παράρτημα.

Άρθρο 2

Ο παρών κανονισμός αρχίζει να ισχύει την εικοστή ημέρα από τη δημοσίευσή του στην *Επίσημη Εφημερίδα της Ευρωπαϊκής Ένωσης*.

Ο παρών κανονισμός είναι δεσμευτικός ως προς όλα τα μέρη του και ισχύει άμεσα σε κάθε κράτος μέλος.

Βρυξέλλες, 9 Ιουλίου 2020.

Για την Επιτροπή
Η Πρόεδρος
Ursula VON DER LEYEN

ΠΑΡΑΡΤΗΜΑ

Αριθμός ταυτοποίησης της πρόσθετης ύλης	Επωνυμία του κατόχου της άδειας	Πρόσθετη ύλη	Σύνθεση, χημικός τύπος, περιγραφή, μέθοδος ανάλυσης	Είδος ή κατηγορία ζώου	Μέγιστη ηλικία	Ελάχιστη περιεκτικότητα	Μέγιστη περιεκτικότητα	Άλλες διατάξεις	Λήξη της περιόδου ισχύος της άδειας
						Μονάδες δραστηριότητας/ kg πλήρους ζωοτροφής με περιεκτικότητα σε υγρασία 12 %			
Κατηγορία ζωοτεχνικών πρόσθετων υλών. Λειτουργική ομάδα: βελτιωτικά της πεπτικότητας.									
4a26	Berg and Schmidt GmbH Co. KG	Ενδο-1,4-β-ξυλανάση (EC 3.2.1.8)	<p>Σύνθεση πρόσθετης ύλης Παρασκευάσμα ενδο-1,4-β-ξυλανάσης (EC 3.2.1.8) που παράγεται από <i>Trichoderma reesei</i> (BCCM/MUCL 49755) με ελάχιστη δραστηριότητα 15 000 EPU (¹)/g</p> <p>Σε στερεά μορφή</p> <hr/> <p>Χαρακτηρισμός της δραστηρικής ουσίας</p> <p>ενδο-1,4-β-ξυλανάση (EC 3.2.1.8) που παράγεται από <i>Trichoderma reesei</i> (BCCM/MUCL 49755)</p> <hr/> <p>Αναλυτική μέθοδος (²)</p> <p>Για τον ποσοτικό προσδιορισμό της δραστηριότητας της ενδο-1,4-β-ξυλανάσης στην πρόσθετη ύλη ζωοτροφών, σε προμείγματα και ζωοτροφές:</p> <p>— Χρωματομετρική μέθοδος για τη μέτρηση υδατοδιαλυτής χρωστικής ουσίας που απελευθερώνεται από τη δράση της ενδο-1,4-β-ξυλανάσης σε υπόστρωμα αραβινοξυλάνης ενωμένο με σταυροδεσμούς με αζουρίνη.</p>	Όλα τα είδη πτηνών προς πάχυνση εκτός από τα κοτόπουλα προς πάχυνση	-	1 500 EPU	-	<p>1. Στις οδηγίες χρήσης της πρόσθετης ύλης και του προμείγματος πρέπει να αναφέρονται οι συνθήκες αποθήκευσης και η σταθερότητα στη θερμική επεξεργασία.</p> <p>2. Για τους χρήστες της πρόσθετης ύλης και των προμειγμάτων, οι υπεύθυνοι επιχειρήσεων ζωοτροφών καθορίζουν επιχειρησιακές διαδικασίες και οργανωτικά μέτρα προκειμένου να αντιμετωπίζονται οι ενδεχόμενοι κίνδυνοι που συνδέονται με τη χρήση τους. Όταν οι κίνδυνοι αυτοί δεν μπορούν να εξαλειφθούν ή να μειωθούν στο ελάχιστο με τις εν λόγω διαδικασίες και τα εν λόγω μέτρα, η πρόσθετη ύλη και τα προμείγματα χρησιμοποιούνται με μέσα ατομικής προστασίας, συμπεριλαμβανομένων και μέσων προστασίας του δέρματος, των οφθαλμών και της αναπνοής.</p>	30.7.2030

(¹) Μία μονάδα ενδοπεντοζανάσης (EPU) αντιστοιχεί στην ποσότητα ενζύμου που ελευθερώνει 0,0083 μmol αναγωγικών σακχάρων (ισοδυνάμων ξυλόζης) από ξυλάνη περικαρπίου βρώμης ανά λεπτό σε pH 4,7 και θερμοκρασία 50 °C

(²) Πληροφορίες σχετικά με τις αναλυτικές μεθόδους διατίθενται στην ακόλουθη διεύθυνση του εργαστηρίου αναφοράς: <https://ec.europa.eu/jrc/en/eurl/feed-additives/evaluation-reports>

ΕΚΤΕΛΕΣΤΙΚΟΣ ΚΑΝΟΝΙΣΜΟΣ (ΕΕ) 2020/994 ΤΗΣ ΕΠΙΤΡΟΠΗΣ

της 9ης Ιουλίου 2020

σχετικά με την έγκριση της μονενσίνης και της νικαρβαζίνης (Monimax) ως πρόσθετης ύλης ζωοτροφών για γαλοπούλες προς πάχυνση, κοτόπουλα προς πάχυνση και κοτόπουλα εκτρεφόμενα για ωοπαράγωγή (κάτοχος της άδειας: Huverpharma NV)

(Κείμενο που παρουσιάζει ενδιαφέρον για τον ΕΟΧ)

Η ΕΥΡΩΠΑΪΚΗ ΕΠΙΤΡΟΠΗ,

Έχοντας υπόψη τη Συνθήκη για τη λειτουργία της Ευρωπαϊκής Ένωσης,

Έχοντας υπόψη τον κανονισμό (ΕΚ) αριθ. 1831/2003 του Ευρωπαϊκού Κοινοβουλίου και του Συμβουλίου, της 22ας Σεπτεμβρίου 2003, για τις πρόσθετες ύλες που χρησιμοποιούνται στη διατροφή των ζώων ⁽¹⁾, και ιδίως το άρθρο 9 παράγραφος 2,

Εκτιμώντας τα ακόλουθα:

- (1) Ο κανονισμός (ΕΚ) αριθ. 1831/2003 προβλέπει τη χορήγηση άδειας για πρόσθετες ύλες που χρησιμοποιούνται στη διατροφή των ζώων, καθώς και τους όρους και τις διαδικασίες χορήγησης της εν λόγω άδειας.
- (2) Σύμφωνα με το άρθρο 7 του κανονισμού (ΕΚ) αριθ. 1831/2003, υποβλήθηκε αίτηση για την έγκριση της μονενσίνης και της νικαρβαζίνης (Monimax). Η εν λόγω αίτηση συνοδευόταν από τα στοιχεία και τα έγγραφα που απαιτούνται βάσει του άρθρου 7 παράγραφος 3 του κανονισμού (ΕΚ) αριθ. 1831/2003.
- (3) Η αίτηση αφορά την έγκριση της μονενσίνης και της νικαρβαζίνης (Monimax) ως πρόσθετης ύλης ζωοτροφών για γαλοπούλες προς πάχυνση, κοτόπουλα προς πάχυνση και κοτόπουλα εκτρεφόμενα για ωοπαράγωγή που πρόκειται να ταξινομηθεί στην κατηγορία «κοκκιδιοστατικά και ιστομονοστατικά».
- (4) Η Ευρωπαϊκή Αρχή για την Ασφάλεια των Τροφίμων (στο εξής: Αρχή), στις γνώμες που εξέδωσε στις 29 Νοεμβρίου 2017 ⁽²⁾, στις 2 Οκτωβρίου 2018 ⁽³⁾ και στις 7 Οκτωβρίου 2019 ⁽⁴⁾, κατέληξε στο συμπέρασμα ότι, υπό τις προτεινόμενες συνθήκες χρήσης, η μονενσίνη και η νικαρβαζίνη (Monimax) δεν έχουν δυσμενείς επιπτώσεις στην υγεία των ζώων, στην ασφάλεια των καταναλωτών ή στο περιβάλλον. Κατέληξε επίσης στο συμπέρασμα ότι η πρόσθετη ύλη παρουσιάζει κίνδυνο μέσω της εισπνοής και μπορεί να λειτουργήσει ως τοξική ουσία στο δέρμα. Δεν υπάρχουν διαθέσιμα δεδομένα για τον δυνητικό ερεθισμό των οφθαλμών. Ως εκ τούτου, θα πρέπει να λαμβάνονται κατάλληλα προστατευτικά μέτρα για την πρόληψη των δυσμενών επιπτώσεων στην υγεία του ανθρώπου, ιδίως όσον αφορά τους χρήστες της πρόσθετης ύλης. Η Αρχή κατέληξε στο συμπέρασμα ότι η πρόσθετη ύλη είναι αποτελεσματική για την καταπολέμηση της κοκκιδίωσης στις γαλοπούλες και στα κοτόπουλα προς πάχυνση και στα κοτόπουλα που εκτρέφονται για ωοπαράγωγή. Κατέληξε επίσης στο συμπέρασμα ότι θα πρέπει να εφαρμοστεί σχέδιο παρακολούθησης μετά τη διάθεση στην αγορά για την παρακολούθηση της αντοχής στον *Eimeria* spp. Η Αρχή επαλήθευσε επίσης την έκθεση που υπέβαλε το εργαστήριο αναφοράς που ορίστηκε με τον κανονισμό (ΕΚ) αριθ. 1831/2003, σχετικά με τη μέθοδο ανάλυσης της πρόσθετης ύλης ζωοτροφών.
- (5) Από την αξιολόγηση της μονενσίνης και της νικαρβαζίνης (Monimax) διαπιστώνεται ότι πληρούνται οι όροι για τη χορήγηση άδειας που προβλέπονται στο άρθρο 5 του κανονισμού (ΕΚ) αριθ. 1831/2003. Συνεπώς, θα πρέπει να εγκριθεί η χρήση της εν λόγω πρόσθετης ύλης, όπως προσδιορίζεται στο παράρτημα του παρόντος κανονισμού.
- (6) Τα μέτρα που προβλέπονται στον παρόντα κανονισμό είναι σύμφωνα με τη γνώμη της μόνιμης επιτροπής φυτών, ζώων, τροφίμων και ζωοτροφών,

ΕΞΕΔΩΣΕ ΤΟΝ ΠΑΡΟΝΤΑ ΚΑΝΟΝΙΣΜΟ:

Άρθρο 1

Το παρασκεύασμα που προσδιορίζεται στο παράρτημα και υπάγεται στην κατηγορία πρόσθετων υλών «κοκκιδιοστατικά και ιστομονοστατικά» επιτρέπεται να χρησιμοποιείται ως πρόσθετη ύλη για τη διατροφή των ζώων υπό τους όρους που παρατίθενται στο εν λόγω παράρτημα.

⁽¹⁾ Ο J L 268 της 18.10.2003, σ. 29.

⁽²⁾ EFSA Journal 2017· 15 (12): 5094.

⁽³⁾ EFSA Journal 2018· 16 (11): 5459.

⁽⁴⁾ EFSA Journal 2019· 17 (11): 5888.

Άρθρο 2

Ο παρών κανονισμός αρχίζει να ισχύει την εικοστή ημέρα από τη δημοσίευσή του στην *Επίσημη Εφημερίδα της Ευρωπαϊκής Ένωσης*.

Ο παρών κανονισμός είναι δεσμευτικός ως προς όλα τα μέρη του και ισχύει άμεσα σε κάθε κράτος μέλος.

Βρυξέλλες, 9 Ιουλίου 2020.

Για την Επιτροπή
Η Πρόεδρος
Ursula VON DER LEYEN

ΠΑΡΑΡΤΗΜΑ

Αριθμός ταυτοποίησης της πρόσθετης ύλης	Επωνυμία του κατόχου της άδειας	Πρόσθετη ύλη (εμπορική ονομασία)	Σύνθεση, χημικός τύπος, περιγραφή, αναλυτική μέθοδος	Είδος ή κατηγορία ζώου	Μέγιστη ηλικία	Ελάχιστη περιεκτικότητα	Μέγιστη περιεκτικότητα	Λοιπές διατάξεις	Λήξη της περιόδου έγκρισης	Ανώτατα όρια καταλοίπων (ΑΟΚ) στα σχετικά τρόφιμα ζωικής προέλευσης
						mg δραστικής ουσίας/kg πλήρους ζωοτροφής με περιεκτικότητα σε υγρασία 12 %				
Κοκκιδιοστατικά και ιστομονοστατικά										
51776	Huvepharma NV.	Μονενσίνη 80 g/kg Νικαρβαζίνη 80 g/kg (Mopimax)	Σύνθεση πρόσθετης ύλης: Παρασκεύασμα από: Μονενσίνη (ως νατριούχος μονενσίνη) 80 g/kg (μονενσίνη A ≥ 90 %, μονενσίνη A + B ≥ 95 %, μονενσίνη C 0,2-0,3 %) Νικαρβαζίνη 80 g/kg (Αναλογία 1: 1) Άμυλο: 15 g/kg Αλεύρι σίτου: 580 g/kg Ανθρακικό ασβέστιο: 1 000 g Κοκκώδης μορφή Χαρακτηρισμός της δραστικής ουσίας: Μονενσίνη ως νατριούχος μονενσίνη τεχνικής καθαρότητας (δραστικότητα ≥ 27 %) Αριθ. CAS 22373-78-0 που παράγεται από την ουσία <i>Streptomyces cinnamomensis</i> 28682 BCCM/LMG S-19095), αποτελούμενη από: — νατριούχος μονενσίνη Α: (2-[5-αιθυλοτετραϋδρο-5-[τετραϋδρο-3-μεθυλο-5-[τετραϋδρο-6-υδροξυ-6-(υδροξυμεθυλο)-3,5-διμεθυλο-2H-πυραν-2-υλο]-2-φουρυλο]-2-φουρυλο]-9-υδροξυ-β-μεθοξυ-α,γ,2,8-τετραμεθυλο-1,6-διοξασπειρο[4.5]δεκανο-7-βουτυρικό νάτριο · C ₃₆ H ₆₁ NaO ₁₁ , — νατριούχος μονενσίνη Β: 4-(9-υδροξυ-2-(5'-(6-υδροξυ	Κοτόπουλα προς πάχυνση		40 mg νατριούχος μονενσίνη	50 mg νατριούχος μονενσίνη	1. Η πρόσθετη ύλη ενσωματώνεται στις σύνθετες ζωοτροφές με τη μορφή προμειγμάτων. 2. Η πρόσθετη ύλη δεν αναμειγνύεται με άλλα κοκκιδιοστατικά. 3. Οι οδηγίες χρήσης πρέπει να αναφέρουν: «Επικίνδυνο για τα ιπποειδή. Η ζωοτροφή αυτή περιέχει ιονοφόρο: αποφεύγετε την ταυτόχρονη χορήγηση της τιαμουλίνης και παρακολουθείτε για πιθανές ανεπιθύμητες αντιδράσεις κατά τη χρήση παράλληλα με άλλες φαρμακευτικές ουσίες». 4. Ο κάτοχος της άδειας υλοποιεί προγράμματα παρακολούθησης μετά τη διάθεση στην αγορά για: — αντοχή στα βακτήρια και στον <i>Eimeria</i> spp. 5. Για τους χρήστες της πρόσθετης ύλης και των προμειγμάτων, οι υπεύθυνοι επιχειρήσεων ζωοτροφών θεσπίζουν επιχειρησιακές	30.7.2030	25 mg νατριούχος μονενσίνη /kg νωπού δέρματος + λιπιδίων ιστών· 8 mg νατριούχος μονενσίνη/kg νωπού ήπατος, νεφρού και μυός . 15 000 mg DNC (δινιτροκαρβανιλιδίου)/mg νωπού ήπατος· 6 000 mg DNC (δινιτροκαρβανιλιδίου)/kg νωπού νεφρού· 4 000 mg DNC (δινιτροκαρβανιλιδίου)/kg για νωπούς μυς και νωπό δέρμα/λιπώδη ιστό.
				Γαλοπούλες προς πάχυνση	16 εβδομάδες	40 mg νικαρβαζίνη	50 mg νικαρβαζίνη			
				Κοτόπουλα που εκτρέφονται για ωοπαραγωγή	16 εβδομάδες					

		<p>-6-(υδροξυμεθυλο)-3,5-διμεθυλοτετραϋδρο-2H-πυραν-2-υλο)-2,3'-διμεθυλοκταϋδρο-[2,2'-διφουραν]-5-υλο) -2,8-διμεθυλο-1,6-διοξασπειρο[4.5]δεκαν-7-υλο)-3-μεθοξυ-2-μεθυλοπεντανοϊκό νάτριο $C_{35}H_{59}NaO_{11}$,</p> <p>— νατριούχος μονενσίνη C: 2-αιθυλο-4-(2-(2-αιθυλο-5'-(6-υδροξυ-6-(υδροξυμεθυλο)-3,5-διμεθυλοτετραϋδρο-2H-πυραν-2-υλο)-3'-μεθυλοκταϋδρο-[2,2'-διφουραν]-5-υλο)-9-υδροξυ-2,8-διμεθυλο-1,6-διοξασπειρο[4.5]δεκαν-7-υλο)-3-μεθοξυπεντανοϊκό νάτριο· $C_{37}H_{63}NaO_{11}$</p> <p>Νικαρβαζίνη $C_{19}H_{18}N_6O_6$ Αριθμός CAS: 330-95-0 ισομοριακό σύμπλοκο:</p> <p>— 4,4-δινιτροκαρβανιλίδιο (DNC) (67,4-73 %) $C_{13}H_{10}N_4O_5$,</p> <p>— 2-υδροξυ-4,6-διμεθυλοπυριμιδίνη (HDP) (27-30 %) — Ελεύθερη HDP ≤ 2,5 %. $C_6H_8N_2O$</p> <p>Συγγενείς προσμειξείς:</p> <p>— p-νιτροανιλίνη (PNA) : ≤ 0,1 % — (4-νιτροφαινυλο)-καρβαμιδικός μεθυλεστέρας (M4NPC) (M4NPC): ≤ 0,4 %.</p>								<p>διαδικασίες και οργανωτικά μέτρα για την αντιμετώπιση των πιθανών κινδύνων που απορρέουν από τη χρήση τους. Όταν οι κίνδυνοι αυτοί δεν μπορούν να εξαλειφθούν ή να μειωθούν στο ελάχιστο με τις εν λόγω διαδικασίες και τα εν λόγω μέτρα, η πρόσθετη ύλη και τα προμείγματα χρησιμοποιούνται με μέσα ατομικής προστασίας, συμπεριλαμβανομένων μέσων προστασίας των οφθαλμών, του δέρματος και της αναπνοής.</p>
		<p>Αναλυτική μέθοδος ⁽¹⁾ Ποσοτικός προσδιορισμός της μονενσίνης στην πρόσθετη ύλη ζωοτροφών: Υγροχρωματογραφία υψηλής απόδοσης με χρήση παραγωγοποίησης μετά τη στήλη σε συνδυασμό με ορατή ανίχνευση (HPLC-VIS)</p>								

(¹) Πληροφορίες σχετικά με τις αναλυτικές μεθόδους διατίθενται στην ακόλουθη διεύθυνση του εργαστηρίου αναφοράς: <https://ec.europa.eu/jrc/en/eurl/feed-additives/evaluation-reports>

		<p>Ποσοτικός προσδιορισμός της μονενσίνη σε προμείγματα και ζωοτροφές: Υγροχρωματογραφία υψηλής απόδοσης με χρήση παραγωγοποίησης μετά τη στήλη σε συνδυασμό με ορατή ανίχνευση (HPLC-VIS) — EN ISO 14183</p> <p>Ποσοτικός προσδιορισμός της νικαρβαζίνης στην πρόσδετη ύλη ζωοτροφών: Υγρή χρωματογραφία υψηλής απόδοσης με χρήση παραγωγοποίησης μετά τη στήλη σε συνδυασμό με ανίχνευση υπεριώδους ακτινοβολίας (HPLC-UV)</p> <p>Ποσοτικός προσδιορισμός της νικαρβαζίνης σε προμείγματα και ζωοτροφές: Υγρή χρωματογραφία υψηλής απόδοσης με χρήση παραγωγοποίησης μετά τη στήλη συζευγμένη με ανίχνευση υπεριώδους ακτινοβολίας (HPLC-UV) -EN ISO 15782</p> <p>Για τον ποσοτικό προσδιορισμό της νατριούχου μονενσίνης και της νικαρβαζίνης στους ιστούς: Υγροχρωματογραφία υψηλής απόδοσης αντίστροφης φάσης σε συνδυασμό με φασματοόμετρο μάζας τριπλού τετραπόλου (RP-HPLC-MS/MS) ή με οποιαδήποτε ισοδύναμη μέθοδο που συμμορφώνεται με τις απαιτήσεις που καθορίζονται στην απόφαση 2002/657/EK της Επιτροπής</p>							
--	--	---	--	--	--	--	--	--	--

ΕΚΤΕΛΕΣΤΙΚΟΣ ΚΑΝΟΝΙΣΜΟΣ (ΕΕ) 2020/995 ΤΗΣ ΕΠΙΤΡΟΠΗΣ

της 9ης Ιουλίου 2020

σχετικά με τη χορήγηση άδειας για παρασκεύασμα ενδο-1,4-β-ξυλανάσης που παράγεται από *Aspergillus oryzae* (DSM 26372) ως πρόσθετη ύλη ζωοτροφών για χοιρομητέρες σε περίοδο γαλουχίας (κάτοχος άδειας DSM Nutritional Products Ltd., η οποία εκπροσωπείται από την DSM Nutritional Products Sp. Z o.o)

(Κείμενο που παρουσιάζει ενδιαφέρον για τον ΕΟΧ)

Η ΕΥΡΩΠΑΪΚΗ ΕΠΙΤΡΟΠΗ,

Έχοντας υπόψη τη Συνθήκη για τη λειτουργία της Ευρωπαϊκής Ένωσης,

Έχοντας υπόψη τον κανονισμό (ΕΚ) αριθ. 1831/2003 του Ευρωπαϊκού Κοινοβουλίου και του Συμβουλίου, της 22ας Σεπτεμβρίου 2003, για τις πρόσθετες ύλες που χρησιμοποιούνται στη διατροφή των ζώων ⁽¹⁾, και ιδίως το άρθρο 9 παράγραφος 2,

Εκτιμώντας τα ακόλουθα:

- (1) Ο κανονισμός (ΕΚ) αριθ. 1831/2003 προβλέπει τη χορήγηση άδειας για πρόσθετες ύλες που χρησιμοποιούνται στη διατροφή των ζώων, καθώς και τους όρους και τις διαδικασίες χορήγησης της εν λόγω άδειας.
- (2) Σύμφωνα με το άρθρο 7 του κανονισμού (ΕΚ) αριθ. 1831/2003, υποβλήθηκε αίτηση χορήγησης άδειας για παρασκεύασμα ενδο-1,4-β-ξυλανάσης που παράγεται από *Aspergillus oryzae* (DSM 26372). Η αίτηση συνοδευόταν από τα στοιχεία και τα έγγραφα που απαιτούνται βάσει του άρθρου 7 παράγραφος 3 του εν λόγω κανονισμού.
- (3) Η αίτηση αφορά τη χορήγηση άδειας για παρασκεύασμα ενδο-1,4-β-ξυλανάσης που παράγεται από *Aspergillus oryzae* (DSM 26372) ως πρόσθετη ύλη ζωοτροφών για χοιρομητέρες σε περίοδο γαλουχίας, το οποίο ταξινομείται στην κατηγορία πρόσθετων υλών «ζωοτεχνικές πρόσθετες ύλες».
- (4) Η Ευρωπαϊκή Αρχή για την Ασφάλεια των Τροφίμων (στο εξής: Αρχή), στη γνώμη που διατύπωσε στις 3 Ιουλίου 2019 ⁽²⁾, κατέληξε στο συμπέρασμα ότι, υπό τις προτεινόμενες συνθήκες χρήσης, το παρασκεύασμα ενδο-1,4-β-ξυλανάσης που παράγεται από *Aspergillus oryzae* (DSM 26372) δεν έχει δυσμενείς επιδράσεις στην υγεία των ζώων, την ασφάλεια των καταναλωτών ή το περιβάλλον. Η Αρχή κατέληξε επίσης στο συμπέρασμα ότι η πρόσθετη ύλη θεωρείται εν δυνάμει ευαισθητοποιητική του αναπνευστικού συστήματος, ενώ δεν κατέστη δυνατόν να συναχθεί συμπέρασμα όσον αφορά την ικανότητα της πρόσθετης ύλης για πρόκληση ευαισθητοποίησης του δέρματος. Κατά συνέπεια, είναι απαραίτητη η λήψη κατάλληλων μέτρων προστασίας για την πρόληψη δυσμενών επιδράσεων στην υγεία του ανθρώπου, ιδίως όσον αφορά τους χρήστες της πρόσθετης ύλης. Η Αρχή κατέληξε επίσης στο συμπέρασμα ότι, το παρασκεύασμα ενδο-1,4-β-ξυλανάσης που παράγεται από *Aspergillus oryzae* (DSM 26372) συμβάλλει στη βελτίωση της φαινόμενης, περιττωματικώς μετρούμενης, πεπτικότητας της ενέργειας στις χοιρομητέρες σε περίοδο γαλουχίας. Η Αρχή δεν θεωρεί ότι υπάρχει ανάγκη να θεσπιστούν ειδικές απαιτήσεις παρακολούθησης μετά τη διάθεση στην αγορά. Επαλήθευσε, επίσης, την έκθεση όσον αφορά τη μέθοδο ανάλυσης της πρόσθετης ύλης ζωοτροφών στις ζωοτροφές, η οποία υποβλήθηκε από το εργαστήριο αναφοράς που συστάθηκε με τον κανονισμό (ΕΚ) αριθ. 1831/2003.
- (5) Από την αξιολόγηση του παρασκευάσματος ενδο-1,4-β-ξυλανάσης που παράγεται από *Aspergillus oryzae* (DSM 26372) διαπιστώνεται ότι πληρούνται οι όροι για την έγκριση που προβλέπονται στο άρθρο 5 του κανονισμού (ΕΚ) αριθ. 1831/2003. Συνεπώς, θα πρέπει να επιτραπεί η χρήση του εν λόγω παρασκευάσματος, όπως καθορίζεται στο παράρτημα του παρόντος κανονισμού.
- (6) Τα μέτρα που προβλέπονται στον παρόντα κανονισμό είναι σύμφωνα με τη γνώμη της μόνιμης επιτροπής φυτών, ζώων, τροφίμων και ζωοτροφών,

ΕΞΕΔΩΣΕ ΤΟΝ ΠΑΡΟΝΤΑ ΚΑΝΟΝΙΣΜΟ:

Άρθρο 1

Για το παρασκεύασμα που προσδιορίζεται στο παράρτημα, το οποίο ανήκει στην κατηγορία πρόσθετων υλών «ζωοτεχνικές πρόσθετες ύλες» και στη λειτουργική ομάδα «βελτιωτικά της πεπτικότητας», χορηγείται άδεια για χρήση ως πρόσθετη ύλη στη διατροφή των ζώων υπό τους όρους που καθορίζονται στο παράρτημα.

⁽¹⁾ ΕΕ L 268 της 18.10.2003, σ. 29.

⁽²⁾ EFSA Journal 2019-17(8):5790.

Άρθρο 2

Ο παρών κανονισμός αρχίζει να ισχύει την εικοστή ημέρα από τη δημοσίευσή του στην *Επίσημη Εφημερίδα της Ευρωπαϊκής Ένωσης*.

Ο παρών κανονισμός είναι δεσμευτικός ως προς όλα τα μέρη του και ισχύει άμεσα σε κάθε κράτος μέλος.

Βρυξέλλες, 9 Ιουλίου 2020.

Για την Επιτροπή
Η Πρόεδρος
Ursula VON DER LEYEN

ΠΑΡΑΡΤΗΜΑ

Αριθμός ταυτοποίησης της πρόσθετης ύλης	Επωνυμία του κατόχου της άδειας	Πρόσθετη ύλη	Σύνθεση, χημικός τύπος, περιγραφή, μέθοδος ανάλυσης	Είδος ή κατηγορία ζώου	Μέγιστη ηλικία	Ελάχιστη περιεκτικότητα	Μέγιστη περιεκτικότητα	Άλλες διατάξεις	Λήξη της περιόδου ισχύος της άδειας
						Μονάδες δραστηριότητας ανά kg πλήρους ζωοτροφής με περιεκτικότητα σε υγρασία 12 %			

Κατηγορία ζωοτεχνικών πρόσθετων υλών. Λειτουργική ομάδα: βελτιωτικά της πεπτικότητας.

4a1607i	DSM Nutritional Products Ltd η οποία εκπροσωπείται από την DSM Nutritional Products Sp. Z o.o	Ενδο-1,4-β-ξυλανάση (EC 3.2.1.8)	<p>Σύνθεση πρόσθετης ύλης: Παρασκεύασμα ενδο-1,4-β-ξυλανάσης (EC 3.2.1.8) που παράγεται από <i>Aspergillus oryzae</i> (DSM 26372) με ελάχιστη δραστηριότητα: Σε στερεά μορφή 1 000 FXU ⁽¹⁾/g Σε υγρή μορφή 650 FXU/ml</p> <p>Χαρακτηρισμός της δραστηρικής ουσίας: Ενδο-1,4-β-ξυλανάση (EC 3.2.1.8) παραγόμενη από <i>Aspergillus oryzae</i> (DSM 26372)</p> <p>Αναλυτική μέθοδος ⁽²⁾: Για τον ποσοτικό προσδιορισμό της ενδο-1,4-β-ξυλανάσης που παράγεται από <i>Aspergillus oryzae</i> (DSM 26372) σε πρόσθετη ύλη ζωοτροφών: — χρωματομετρική μέθοδος για τη μέτρηση των χρωματισμένων ενώσεων που παράγονται από το δινιτροσαλικυλικό οξύ (DNSA) και των ξυλοζυλικών τμημάτων που απελευθερώνονται από τη δράση της ξυλανάσης επί της αραβινοξυλάνης. Για τον ποσοτικό προσδιορισμό της ενδο-1,4-β-ξυλανάσης που παράγεται από <i>Aspergillus oryzae</i> (DSM 26372) σε προμείγματα και σε ζωοτροφές: — χρωματομετρική μέθοδος για τη μέτρηση υδατοδιαλυτής χρωστικής ουσίας που απελευθερώνεται από τη δράση της ξυλανάσης από σημασμένη με χρωστική αζωξυλάνη βρώμης και όλυρας.</p>	Χοιρομητέρες σε περίοδο γαλουχίας	-	200 FXU	-	<p>1. Στις οδηγίες χρήσης της πρόσθετης ύλης και του προμείγματος πρέπει να αναφέρονται οι συνθήκες αποθήκευσης και η σταθερότητα στη θερμική επεξεργασία.</p> <p>2. Για τους χρήστες της πρόσθετης ύλης και των προμειγμάτων, οι υπεύθυνοι επιχειρήσεων ζωοτροφών θεσπίζουν επιχειρησιακές διαδικασίες και οργανωτικά μέτρα για την αντιμετώπιση των πιθανών κινδύνων που απορρέουν από τη χρήση τους. Όταν οι κίνδυνοι αυτοί δεν μπορούν να εξαλειφθούν ή να μειωθούν στο ελάχιστο με τις εν λόγω διαδικασίες και τα εν λόγω μέτρα, η πρόσθετη ύλη και τα προμείγματα χρησιμοποιούνται με μέσα ατομικής προστασίας, συμπεριλαμβανομένων και μέσων προστασίας του δέρματος, των οφθαλμών και της αναπνοής.</p>	30.7.2030
---------	---	----------------------------------	--	-----------------------------------	---	---------	---	---	-----------

⁽¹⁾ 1 FXU είναι η ποσότητα ενζύμου που ελευθερώνει 7,8 μmol αναγωγικών σακχάρων (ισοδυνάμων ξυλόζης) από αζω-αραβινοξυλάνη σίτου ανά λεπτό σε pH 6,0 και σε θερμοκρασία 50 °C.

⁽²⁾ Πληροφορίες σχετικά με τις αναλυτικές μεθόδους διατίθενται στην ακόλουθη διεύθυνση του εργαστηρίου αναφοράς: <https://ec.europa.eu/jrc/en/eurl/feed-additives/evaluation-reports>

ΕΚΤΕΛΕΣΤΙΚΟΣ ΚΑΝΟΝΙΣΜΟΣ (ΕΕ) 2020/996 ΤΗΣ ΕΠΙΤΡΟΠΗΣ

της 9ης Ιουλίου 2020

σχετικά με τη χορήγηση άδειας για τη χρήση του παρασκευάσματος καρβακρόλης, θυμόλης, D-καρβόνης, σαλικυλικού μεθυλίου και L-μινθόλης ως πρόσθετης ύλης ζωοτροφών για κοτόπουλα προς πάχυνση, κοτόπουλα που εκτρέφονται για ωοπαραγωγή και μικρά είδη πουλερικών που εκτρέφονται για ωοπαραγωγή (κάτοχος άδειας Biomix GmbH)

(Κείμενο που παρουσιάζει ενδιαφέρον για τον ΕΟΧ)

Η ΕΥΡΩΠΑΪΚΗ ΕΠΙΤΡΟΠΗ,

Έχοντας υπόψη τη Συνθήκη για τη λειτουργία της Ευρωπαϊκής Ένωσης,

Έχοντας υπόψη τον κανονισμό (ΕΚ) αριθ. 1831/2003 του Ευρωπαϊκού Κοινοβουλίου και του Συμβουλίου, της 22ας Σεπτεμβρίου 2003, για τις πρόσθετες ύλες που χρησιμοποιούνται στη διατροφή των ζώων ⁽¹⁾, και ιδίως το άρθρο 9 παράγραφος 2,

Εκτιμώντας τα ακόλουθα:

- (1) Ο κανονισμός (ΕΚ) αριθ. 1831/2003 προβλέπει τη χορήγηση άδειας για πρόσθετες ύλες που χρησιμοποιούνται στη διατροφή των ζώων, καθώς και τους όρους και τις διαδικασίες χορήγησης της εν λόγω άδειας.
- (2) Σύμφωνα με το άρθρο 7 του κανονισμού (ΕΚ) αριθ. 1831/2003, υποβλήθηκε αίτηση χορήγησης άδειας για παρασκεύασμα καρβακρόλης, θυμόλης, D-καρβόνης, σαλικυλικού μεθυλίου και L-μινθόλης. Η αίτηση συνοδεύεται από τα στοιχεία και τα έγγραφα που απαιτούνται βάσει του άρθρου 7 παράγραφος 3 του εν λόγω κανονισμού.
- (3) Η εν λόγω αίτηση αφορά τη χορήγηση άδειας για τη χρήση παρασκευάσματος καρβακρόλης, θυμόλης, D-καρβόνης, σαλικυλικού μεθυλίου και L-μινθόλης ως πρόσθετης ύλης ζωοτροφών για κοτόπουλα προς πάχυνση, κοτόπουλα που εκτρέφονται για ωοπαραγωγή και μικρά είδη πουλερικών που εκτρέφονται για ωοπαραγωγή, το οποίο θα ταξινομηθεί στην κατηγορία πρόσθετων υλών «ζωοτεχνικές πρόσθετες ύλες».
- (4) Η Ευρωπαϊκή Αρχή για την Ασφάλεια των Τροφίμων («η Αρχή»), στη γνώμη που εξέδωσε στις 15 Μαΐου 2019 ⁽²⁾, κατέληξε στο συμπέρασμα ότι, υπό τις προτεινόμενες συνθήκες χρήσης, το παρασκεύασμα καρβακρόλης, θυμόλης, D-καρβόνης, σαλικυλικού μεθυλίου και L-μινθόλης δεν έχει δυσμενείς επιπτώσεις στην υγεία των ζώων, στην ασφάλεια των καταναλωτών ή στο περιβάλλον. Κατέληξε, επίσης, στο συμπέρασμα ότι η έκθεση σε χρήστες μέσω της εισπνοής είναι απίθανη και ότι δεν θα μπορούσε να συναχθεί συμπέρασμα για την ευαισθητοποίηση του δέρματος ή των οφθαλμών. Συνεπώς, η Επιτροπή θεωρεί ότι θα πρέπει να ληφθούν κατάλληλα μέτρα προστασίας για την πρόληψη δυσμενών επιπτώσεων στην υγεία του ανθρώπου, ιδίως όσον αφορά τους χρήστες της πρόσθετης ύλης. Η Αρχή κατέληξε στο συμπέρασμα ότι η πρόσθετη ύλη έχει τη δυνατότητα να είναι αποτελεσματική στη βελτίωση της ζωοτεχνικής επίδοσης στα κοτόπουλα προς πάχυνση και αυτό το συμπέρασμα μπορεί να επεκταθεί στα κοτόπουλα που εκτρέφονται για ωοπαραγωγή και να παρεκταθεί στα μικρά είδη πουλερικών που εκτρέφονται για ωοπαραγωγή. Η Αρχή δεν θεωρεί ότι υπάρχει ανάγκη να θεσπιστούν ειδικές απαιτήσεις παρακολούθησης μετά τη διάθεση στην αγορά. Η Αρχή επαλήθευσε, επίσης, την έκθεση όσον αφορά τη μέθοδο ανάλυσης της πρόσθετης ύλης ζωοτροφών στις ζωοτροφές, η οποία υποβλήθηκε από το εργαστήριο αναφοράς που ορίστηκε με τον κανονισμό (ΕΚ) αριθ. 1831/2003.
- (5) Η αξιολόγηση του παρασκευάσματος καρβακρόλης, θυμόλης, D-καρβόνης, σαλικυλικού μεθυλίου και L-μινθόλης δείχνει ότι πληρούνται οι όροι για τη χορήγηση άδειας που προβλέπονται στο άρθρο 5 του κανονισμού (ΕΚ) αριθ. 1831/2003. Συνεπώς, θα πρέπει να χορηγηθεί άδεια για τη χρήση του εν λόγω παρασκευάσματος, όπως προσδιορίζεται στο παράρτημα του παρόντος κανονισμού.
- (6) Τα μέτρα που προβλέπονται στον παρόντα κανονισμό είναι σύμφωνα με τη γνώμη της μόνιμης επιτροπής φυτών, ζώων, τροφίμων και ζωοτροφών,

ΕΞΕΔΩΣΕ ΤΟΝ ΠΑΡΟΝΤΑ ΚΑΝΟΝΙΣΜΟ:

Άρθρο 1

Το παρασκεύασμα που προσδιορίζεται στο παράρτημα και υπάγεται στην κατηγορία πρόσθετων υλών «Ζωοτεχνικές πρόσθετες ύλες» και στη λειτουργική ομάδα «Άλλες ζωοτεχνικές πρόσθετες ύλες» επιτρέπεται να χρησιμοποιείται ως πρόσθετη ύλη στη διατροφή των ζώων υπό τους όρους που καθορίζονται στο εν λόγω παράρτημα.

⁽¹⁾ ΕΕ L 268 της 18.10.2003, σ. 29.

⁽²⁾ EFSA Journal 2019-17(6):5724.

Άρθρο 2

Ο παρών κανονισμός αρχίζει να ισχύει την εικοστή ημέρα από τη δημοσίευσή του στην *Επίσημη Εφημερίδα της Ευρωπαϊκής Ένωσης*.

Ο παρών κανονισμός είναι δεσμευτικός ως προς όλα τα μέρη του και ισχύει άμεσα σε κάθε κράτος μέλος.

Βρυξέλλες, 9 Ιουλίου 2020.

Για την Επιτροπή
Η Πρόεδρος
Ursula VON DER LEYEN

ΠΑΡΑΡΤΗΜΑ

Αριθμός ταυτοποίησης της πρόσθετης ύλης	Επωνυμία του κατόχου της άδειας	Πρόσθετη ύλη	Σύνθεση, χημικός τύπος, περιγραφή, αναλυτική μέθοδος	Είδος ή κατηγορία ζώου	Μέγιστη ηλικία	Ελάχιστη περιεκτικότητα	Μέγιστη περιεκτικότητα	Άλλες διατάξεις	Λήξη της περιόδου ισχύος της άδειας
						mg πρόσθετης ύλης/kg πλήρους ζωοτροφής με περιεκτικότητα σε υγρασία 12 %			

Κατηγορία ζωοτεχνικών πρόσθετων υλών. Λειτουργική ομάδα: άλλες ζωοτεχνικές πρόσθετες ύλες (βελτίωση των ζωοτεχνικών παραμέτρων)

4d20	Bioimin GmbH	Παρασκεύασμα καρβακρόλης, θυμόλης, D-καρβόνης, σαλικυλικού μεθυλίου και L-μινθόλης	<p>Σύνθεση πρόσθετης ύλης</p> <p>Παρασκεύασμα από:</p> <ul style="list-style-type: none"> — καρβακρόλη (120-160 mg/g) — θυμόλη (1-3 mg/g) — D-καρβόνη (3-6 mg/g) — σαλικυλικό μεθύλιο (10-35 mg/g) — L-μινθόλη (30-55 mg/g) — άμορφη πυριτία (100 mg/g κατ' ανώτατο όριο) — υδρογονωμένο φυτικό έλαιο (700 mg/g κατ' ανώτατο όριο) <p>Σε εγκλεισμένη στερεά μορφή</p> <p>Χαρακτηρισμός της δραστικής ουσίας:</p> <p>Καρβακρόλη (αριθμός CAS: 499-75-2) Θυμόλη (αριθμός CAS: 89-83-8) D-καρβόνη (αριθμός CAS: 2244-16-8) Σαλικυλικό μεθύλιο (αριθμός CAS: 119-36-8) — L-μινθόλη (αριθμός CAS: 2216-51-8)</p> <p>Αναλυτική μέθοδος ⁽¹⁾</p> <p>Για τον ποσοτικό προσδιορισμό των δραστικών ουσιών: Αεριοχρωματογραφία σε συνδυασμό με ανιχνευτή ιονισμού φλόγας (GC-FID).</p>	Κοτόπουλα προς πάχυνση Κοτόπουλα που εκτρέφονται για ωοπαραγωγή Μικρά είδη πουλερικών που εκτρέφονται για ωοπαραγωγή	- - -	65	105	<ol style="list-style-type: none"> 1. Στις οδηγίες χρήσης της πρόσθετης ύλης και των προμειγμάτων πρέπει να αναφέρονται οι συνθήκες αποθήκευσης και η σταθερότητα στη θερμική επεξεργασία. 2. Η πρόσθετη ύλη δεν πρέπει να χρησιμοποιείται με άλλες πηγές καρβακρόλης, θυμόλης, D-καρβόνης, σαλικυλικού μεθυλίου και L-μινθόλης. 3. Για τους χρήστες της πρόσθετης ύλης και των προμειγμάτων, οι υπεύθυνοι επιχειρήσεων ζωοτροφών ορίζουν επιχειρησιακές διαδικασίες και οργανωτικά μέτρα για την αντιμετώπιση των πιθανών κινδύνων από τη χρήση της. Όταν αυτοί οι κίνδυνοι δεν μπορούν να εξαλειφθούν ή να μειωθούν στο ελάχιστο με τις εν λόγω διαδικασίες και μέτρα, η πρόσθετη ύλη και τα προμείγματα χρησιμοποιούνται με μέσα ατομικής προστασίας, μεταξύ άλλων μέσα προστασίας του δέρματος και των οφθαλμών. 	30.7.2030
------	--------------	--	---	--	-------------	----	-----	---	-----------

⁽¹⁾ Πληροφορίες σχετικά με τις αναλυτικές μεθόδους διατίθενται στην ακόλουθη διεύθυνση του εργαστηρίου αναφοράς: <https://ec.europa.eu/jrc/en/eurl/feed-additives/evaluation-reports>

ΕΚΤΕΛΕΣΤΙΚΟΣ ΚΑΝΟΝΙΣΜΟΣ (ΕΕ) 2020/997 ΤΗΣ ΕΠΙΤΡΟΠΗΣ

της 9ης Ιουλίου 2020

σχετικά με την έγκριση της βάσης L-λυσίνης, υγρής, της θειικής L-λυσίνης και της μονοϋδροχλωρικής L-λυσίνης, τεχνικώς καθαρής, ως πρόσθετων υλών ζωοτροφών για όλα τα ζωικά είδη

(Κείμενο που παρουσιάζει ενδιαφέρον για τον ΕΟΧ)

Η ΕΥΡΩΠΑΪΚΗ ΕΠΙΤΡΟΠΗ,

Έχοντας υπόψη τη Συνθήκη για τη λειτουργία της Ευρωπαϊκής Ένωσης,

Έχοντας υπόψη τον κανονισμό (ΕΚ) αριθ. 1831/2003 του Ευρωπαϊκού Κοινοβουλίου και του Συμβουλίου, της 22ας Σεπτεμβρίου 2003, για τις πρόσθετες ύλες που χρησιμοποιούνται στη διατροφή των ζώων ⁽¹⁾, και ιδίως το άρθρο 9 παράγραφος 2,

Εκτιμώντας τα ακόλουθα:

- (1) Ο κανονισμός (ΕΚ) αριθ. 1831/2003 προβλέπει τη χορήγηση άδειας για πρόσθετες ύλες που χρησιμοποιούνται στη διατροφή των ζώων, καθώς και τους όρους και τις διαδικασίες χορήγησης της εν λόγω άδειας.
- (2) Σύμφωνα με το άρθρο 7 παράγραφος 1 του κανονισμού (ΕΚ) αριθ. 1831/2003, υποβλήθηκαν αιτήσεις αδειοδότησης για την έγκριση της βάσης L-λυσίνης, υγρής, και της μονοϋδροχλωρικής L-λυσίνης, τεχνικώς καθαρής, που παράγονται από *Corynebacterium glutamicum* NRRL-B-67439 ή *Corynebacterium glutamicum* NRRL B-67535, καθώς και της θειικής L-λυσίνης και της μονοϋδροχλωρικής L-λυσίνης, τεχνικώς καθαρής, που παράγονται από *Corynebacterium glutamicum* CGMCC 7.266, ως πρόσθετων υλών ζωοτροφών για χρήση σε ζωοτροφές και στο πόσιμο νερό για όλα τα ζωικά είδη. Οι αιτήσεις συνοδεύονταν από τα στοιχεία και τα έγγραφα που απαιτούνται βάσει του άρθρου 7 παράγραφος 3 του κανονισμού (ΕΚ) αριθ. 1831/2003.
- (3) Οι εν λόγω αιτήσεις αφορούν την έγκριση της βάσης L-λυσίνης, υγρής, και της μονοϋδροχλωρικής L-λυσίνης, τεχνικώς καθαρής, που παράγονται από *Corynebacterium glutamicum* NRRL-B-67439 ή *Corynebacterium glutamicum* NRRL B-67535, καθώς και της θειικής L-λυσίνης και της μονοϋδροχλωρικής L-λυσίνης, τεχνικώς καθαρής, που παράγονται από *Corynebacterium glutamicum* CGMCC 7.266, ως πρόσθετων υλών ζωοτροφών για όλα τα ζωικά είδη, στην κατηγορία πρόσθετων υλών «διατροφικές πρόσθετες ύλες», λειτουργική ομάδα «αμινοξέα, άλατα αμινοξέων και ανάλογες ουσίες».
- (4) Η Ευρωπαϊκή Αρχή για την Ασφάλεια των Τροφίμων (στο εξής: Αρχή), στις γνώμες που εξέδωσε στις 7 Οκτωβρίου 2019 ⁽²⁾ και στις 28 Ιανουαρίου 2020 ⁽³⁾, κατέληξε στο συμπέρασμα ότι, υπό τις προτεινόμενες συνθήκες χρήσης, η βάση L-λυσίνης, υγρή, και η μονοϋδροχλωρική L-λυσίνη, τεχνικώς καθαρή, που παράγονται από *Corynebacterium glutamicum* NRRL-B-67439 ή *Corynebacterium glutamicum* NRRL B-67535, καθώς και η θειική L-λυσίνη και η μονοϋδροχλωρική L-λυσίνη, τεχνικώς καθαρή, που παράγονται από *Corynebacterium glutamicum* CGMCC 7.266, δεν έχουν δυσμενείς επιδράσεις στην υγεία των ζώων, στην υγεία των καταναλωτών ή στο περιβάλλον. Η Αρχή δεν μπόρεσε να καταλήξει σε συμπέρασμα σχετικά με τη δυνητική τοξικότητα από την εισπνοή μονοϋδροχλωρικής L-λυσίνης, τεχνικώς καθαρής, που παράγεται από *Corynebacterium glutamicum* NRRL-B-67439 ή *Corynebacterium glutamicum* NRRL B-67535, και εκτίμησε ότι η βάση L-λυσίνης, υγρή, που παράγεται από *Corynebacterium glutamicum* NRRL-B-67439 ή *Corynebacterium glutamicum* NRRL B-67535, είναι διαβρωτική για το δέρμα και τους οφθαλμούς και ενέχει κίνδυνο σε περίπτωση εισπνοής. Στην περίπτωση της θειικής L-λυσίνης και της μονοϋδροχλωρικής L-λυσίνης, τεχνικώς καθαρής, που παράγονται από *Corynebacterium glutamicum* CGMCC 7.266, η Αρχή δεν μπόρεσε να αποκλείσει το ενδεχόμενο τα πρόσθετα να είναι τοξικά σε περίπτωση εισπνοής, ερεθιστικά για το δέρμα ή τους οφθαλμούς, ή να αποφανθεί αν είναι δυνητικώς ευαισθητοποιητικά του δέρματος. Κατά συνέπεια, είναι απαραίτητη η λήψη κατάλληλων μέτρων προστασίας για την πρόληψη δυσμενών επιδράσεων στην υγεία του ανθρώπου, ιδίως όσον αφορά τους χρήστες της πρόσθετης ύλης. Η Αρχή κατέληξε στο συμπέρασμα ότι η βάση L-λυσίνης, υγρή, και η μονοϋδροχλωρική L-λυσίνη, τεχνικώς καθαρή, που παράγονται από *Corynebacterium glutamicum* NRRL-B-67439 ή *Corynebacterium glutamicum* NRRL B-67535, καθώς και η θειική L-λυσίνη και η μονοϋδροχλωρική L-λυσίνη, τεχνικώς καθαρή, που παράγονται από *Corynebacterium glutamicum* CGMCC 7.266, είναι αποτελεσματικές πηγές του βασικού αμινοξέος L-λυσίνης για όλα τα ζωικά είδη. Προκειμένου η συμπληρωματική L-λυσίνη να είναι πλήρως αποτελεσματική στα μηρυκαστικά, θα πρέπει να προστατεύεται από την αποδόμηση στη μεγάλη κοιλία. Στις προαναφερθείσες γνώμες της, η Αρχή αναφέρθηκε σε προηγούμενη δήλωση σχετικά με πιθανές θρεπτικές ανισορροπίες για τα αμινοξέα, όταν αυτά χορηγούνται μέσω του πόσιμου νερού. Ωστόσο, η Αρχή δεν πρότεινε μέγιστη περιεκτικότητα για τη συμπλήρωση με L-λυσίνη. Ως εκ τούτου, είναι σκόπιμο να αναφέρεται στην ετικέτα της πρόσθετης ύλης, καθώς και των προμειγμάτων τα οποία την περιέχουν, προειδοποίηση ώστε να λαμβάνεται υπόψη η πρόσληψη όλων των απαραίτητων και υπό όρους απαραίτητων αμινοξέων μέσω της διατροφής, ιδίως στην περίπτωση συμπλήρωσης με L-λυσίνη ως αμινοξέο μέσω του πόσιμου νερού.

⁽¹⁾ ΕΕ L 268 της 18.10.2003, σ. 29.⁽²⁾ Δελτίο EFSA 2020-17(10):5886.⁽³⁾ Δελτίο EFSA 2019-18(2):6019.

- (5) Η Αρχή δεν κρίνει αναγκαία τη θέσπιση ειδικών απαιτήσεων παρακολούθησης μετά τη διάθεση στην αγορά. Η Αρχή επαλήθευσε επίσης τις εκθέσεις όσον αφορά τη μέθοδο ανάλυσης της πρόσθετης ύλης ζωοτροφών στις ζωοτροφές, οι οποίες έχουν υποβληθεί από το εργαστήριο αναφοράς που συστάθηκε με τον κανονισμό (ΕΚ) αριθ. 1831/2003.
- (6) Από την αξιολόγηση της βάσης L-λυσίνης, υγρής, και της μονοϋδροχλωρικής L-λυσίνης, τεχνικώς καθαρής, που παράγονται από *Corynebacterium glutamicum* NRRL-B-67439 ή *Corynebacterium glutamicum* NRRL B-67535, καθώς και της θειικής L-λυσίνης και της μονοϋδροχλωρικής L-λυσίνης, τεχνικώς καθαρής, που παράγονται από *Corynebacterium glutamicum* CGMCC 7.266, διαπιστώνεται ότι πληρούνται οι όροι για τη χορήγηση άδειας που προβλέπονται στο άρθρο 5 του κανονισμού (ΕΚ) αριθ. 1831/2003. Συνεπώς, θα πρέπει να χορηγηθεί άδεια για τη χρήση της εν λόγω πρόσθετης ύλης, όπως καθορίζεται στο παράρτημα του παρόντος κανονισμού.
- (7) Τα μέτρα που προβλέπονται στον παρόντα κανονισμό είναι σύμφωνα με τη γνώμη της μόνιμης επιτροπής φυτών, ζώων, τροφίμων και ζωοτροφών,

ΕΞΕΔΩΣΕ ΤΟΝ ΠΑΡΟΝΤΑ ΚΑΝΟΝΙΣΜΟ:

Άρθρο 1

Οι ουσίες που προσδιορίζονται στο παράρτημα εγκρίνονται ως πρόσθετες ύλες ζωοτροφών για τη διατροφή των ζώων στην κατηγορία πρόσθετων υλών «διατροφικές πρόσθετες ύλες», λειτουργική ομάδα «αμινοξέα, άλατα αμινοξέων και ανάλογες ουσίες», υπό τους όρους που καθορίζονται στο εν λόγω παράρτημα.

Άρθρο 2

Ο παρών κανονισμός αρχίζει να ισχύει την εικοστή ημέρα από τη δημοσίευσή του στην *Επίσημη Εφημερίδα της Ευρωπαϊκής Ένωσης*.

Ο παρών κανονισμός είναι δεσμευτικός ως προς όλα τα μέρη του και ισχύει άμεσα σε κάθε κράτος μέλος.

Βρυξέλλες, 9 Ιουλίου 2020.

Για την Επιτροπή
Η Πρόεδρος
Ursula VON DER LEYEN

ΠΑΡΑΡΤΗΜΑ

Αριθμός ταυτοποίησης της πρόσθετης ύλης	Όνομα του κατόχου της άδειας	Πρόσθετη ύλη	Σύσταση, χημικός τύπος, περιγραφή, μέθοδος ανάλυσης	Είδος ή κατηγορία ζώου	Μέγιστη ηλικία	Ελάχιστη περιεκτικότητα	Μέγιστη περιεκτικότητα	Λοιπές διατάξεις	Λήξη της περιόδου έγκρισης
						mg δραστικής ουσίας/ kg πλήρους ζωτροφής με περιεκτικότητα σε υγρασία 12 %			

Κατηγορία διατροφικών πρόσθετων υλών. Λειτουργική ομάδα: αμινοξέα, άλατα αμινοξέων και ανάλογες ουσίες.

3C320	-	Βάση L-λυσίνης, υγρή	<p>Σύνθεση πρόσθετης ύλης: Υδατικό διάλυμα L-λυσίνης με ελάχιστη περιεκτικότητα σε L-λυσίνη 50 %.</p> <p>Χαρακτηρισμός της δραστικής ουσίας: L-λυσίνη που παράγεται από ζύμωση με <i>Corynebacterium glutamicum</i> NRRL-B-67439 ή <i>Corynebacterium glutamicum</i> NRRL B-67535. Χημικός τύπος: $\text{NH}_2-(\text{CH}_2)_4-\text{CH}(\text{NH}_2)-\text{COOH}$ Αριθμός CAS: 56-87-1</p> <p>Μέθοδοι ανάλυσης ⁽¹⁾: Για τον ποσοτικό προσδιορισμό της λυσίνης στην πρόσθετη ύλη και στα προμείγματα που περιέχουν λυσίνη σε ποσοστό μεγαλύτερο του 10 %: — χρωματογραφία ανταλλαγής ιόντων συζευγμένη με παραγωγοποίηση μετά τη στήλη και φωτομετρική ανίχνευση (IEC-VIS/FLD) – EN ISO 17180</p>	Όλα τα είδη	-	-	-	<ol style="list-style-type: none"> 1. Η περιεκτικότητα σε L-λυσίνη αναγράφεται στην επισήμανση της πρόσθετης ύλης. 2. Η βάση L-λυσίνης, υγρή, μπορεί να διατεθεί στην αγορά και να χρησιμοποιηθεί ως πρόσθετη ύλη με τη μορφή παρασκευάσματος. 3. Για τους χρήστες της πρόσθετης ύλης και των προμειγμάτων, οι υπεύθυνοι των επιχειρήσεων ζωοτροφών καθορίζουν επιχειρησιακές διαδικασίες και οργανωτικά μέτρα προκειμένου να αντιμετωπίζονται οι ενδεχόμενοι κίνδυνοι από εισπνοή, δερματική επαφή ή επαφή με τα μάτια. Όταν αυτοί οι κίνδυνοι δεν μπορούν να εξαλειφθούν ή να μειωθούν στο ελάχιστο με τις εν λόγω διαδικασίες και μέτρα, η πρόσθετη ύλη και τα προμείγματα χρησιμοποιούνται με μέσα ατομικής προστασίας, συμπεριλαμβανομένων μέσων προστασίας της αναπνοής, του δέρματος και των ματιών. 4. Η πρόσθετη ύλη μπορεί επίσης να χρησιμοποιείται μέσω του πόσιμου νερού. 	30.7.2030
-------	---	----------------------	--	-------------	---	---	---	--	-----------

(1) Πληροφορίες σχετικά με τις αναλυτικές μεθόδους διατίθενται στην ακόλουθη διεύθυνση του εργαστηρίου αναφοράς: <https://ec.europa.eu/jrc/en/eurl/feed-additives/evaluation-reports>

			<p>Για τον ποσοτικό προσδιορισμό της λυσίνης σε προμείγματα, σύνθετες ζωοτροφές και πρώτες ύλες ζωοτροφών:</p> <p>— χρωματογραφία ανταλλαγής ιόντων συζευγμένη με παραγωγοποίηση μετά τη στήλη και φωτομετρική ανίχνευση (IEC-VIS), κανονισμός (ΕΚ) αριθ. 152/2009 της Επιτροπής (πάρτημα III, ΣΤ).</p> <p>Για τον ποσοτικό προσδιορισμό της λυσίνης σε νερό:</p> <p>— χρωματογραφία ανταλλαγής ιόντων συζευγμένη με παραγωγοποίηση μετά τη στήλη και οπτική ανίχνευση (IEC-VIS/FLD)</p>					5. Δηλώσεις που πρέπει να γίνουν στην επισήμανση της πρόσθετης ύλης και των προμειγμάτων: «Η συμπλήρωση με L-λυσίνη, ιδίως μέσω του πόσιμου νερού, θα πρέπει να λαμβάνει υπόψη όλα τα απαραίτητα και υπό όρους απαραίτητα αμινοξέα, ώστε να αποφευχθούν τυχόν ανισορροπίες».	
3C322	Μονοϋδροχλωρική L-λυσίνη, τεχνικώς καθαρή	<p>Σύνθεση πρόσθετης ύλης: Κόνις μονοϋδροχλωρικής L-λυσίνης με ελάχιστη περιεκτικότητα σε L-λυσίνη 78 % και μέγιστη περιεκτικότητα σε υγρασία 1,5 %.</p> <p>Χαρακτηρισμός της δραστηκής ουσίας: Μονοϋδροχλωρική L-λυσίνη που παράγεται από ζύμωση με <i>Corynebacterium glutamicum</i> NRRL-B-67439 ή <i>Corynebacterium glutamicum</i> NRRL B-67535 ή <i>Corynebacterium glutamicum</i> CGMCC 7.266. Χημικός τύπος: $\text{NH}_2\text{-(CH}_2\text{)}_4\text{-CH(NH}_2\text{)-COOH}$ Αριθμός CAS: 657-27-2</p> <p>Μέθοδοι ανάλυσης: Για την ταυτοποίηση της L-λυσίνης στην πρόσθετη ύλη ζωοτροφών: — Food Chemical Codex – μονογραφία για τη μονοϋδροχλωρική L-λυσίνη Για τον ποσοτικό προσδιορισμό της λυσίνης στην πρόσθετη ύλη και στα προμείγματα που περιέχουν λυσίνη σε ποσοστό μεγαλύτερο του 10 %:</p>	Όλα τα είδη	-	-	-	<ol style="list-style-type: none"> 1. Η περιεκτικότητα σε L-λυσίνη αναγράφεται στην επισήμανση της πρόσθετης ύλης. 2. Η μονοϋδροχλωρική L-λυσίνη, τεχνικώς καθαρή, μπορεί να διατεθεί στην αγορά και να χρησιμοποιηθεί ως πρόσθετη ύλη με τη μορφή παρασκευάσματος. 3. Για τους χρήστες της πρόσθετης ύλης και των προμειγμάτων, οι υπεύθυνοι επιχειρήσεων ζωοτροφών θεσπίζουν επιχειρησιακές διαδικασίες και οργανωτικά μέτρα για την αντιμετώπιση των πιθανών κινδύνων μέσω της εισποής. Όταν οι κίνδυνοι αυτοί δεν μπορούν να εξαλειφθούν ή να μειωθούν στο ελάχιστο με τις εν λόγω διαδικασίες και μέτρα, η πρόσθετη ύλη και τα προμείγματα πρέπει να χρησιμοποιούνται με μέσα ατομικής προστασίας, συμπεριλαμβανομένων μέσων προστασίας της αναπνοής. 	30.7.2030	

			<p>— χρωματογραφία ανταλλαγής ιόντων συζευγμένη με παραγωγοποίηση μετά τη στήλη και φωτομετρική ανίχνευση (IEC-VIS/FLD) – EN ISO 17180.</p> <p>Για τον ποσοτικό προσδιορισμό της λυσίνης σε προμείγματα, σύνθετες ζωοτροφές και πρώτες ύλες ζωοτροφών:</p> <p>— χρωματογραφία ανταλλαγής ιόντων συζευγμένη με παραγωγοποίηση μετά τη στήλη και φωτομετρική ανίχνευση (IEC-VIS), κανονισμός (ΕΚ) αριθ. 152/2009 της Επιτροπής (παράρτημα III, ΣΤ).</p> <p>Για τον ποσοτικό προσδιορισμό της λυσίνης στο νερό:</p> <p>— χρωματογραφία ανταλλαγής ιόντων συζευγμένη με παραγωγοποίηση μετά τη στήλη και οπτική ανίχνευση (IEC-VIS/FLD)-ή</p> <p>— χρωματογραφία ανταλλαγής ιόντων συζευγμένη με παραγωγοποίηση μετά τη στήλη και φωτομετρική ανίχνευση (IEC-VIS).</p>				<p>4. Η πρόσθετη ύλη μπορεί επίσης να χρησιμοποιείται μέσω του πόσιμου νερού.</p> <p>5. Δηλώσεις που πρέπει να γίνουν στην επισήμανση της πρόσθετης ύλης και των προμειγμάτων: «Η συμπλήρωση με L-λυσίνη, ιδίως μέσω του πόσιμου νερού, θα πρέπει να λαμβάνει υπόψη όλα τα απαραίτητα και υπό όρους απαραίτητα αμινοξέα, ώστε να αποφευχθούν τυχόν ανισορροπίες».</p>	
3C325	Θειική L-λυσίνη	<p>Σύνθεση πρόσθετης ύλης: Κόκκοι με ελάχιστη περιεκτικότητα σε L-λυσίνη 52 % και μέγιστη περιεκτικότητα σε θειικά 24 %.</p> <p>Χαρακτηρισμός της δραστικής ουσίας: Θειική L-λυσίνη, που παράγεται από ζύμωση με <i>Corynebacterium glutamicum</i> CGMCC 7.266 Χημικός τύπος: $C_{12}H_{28}N_4O_4 \cdot H_2SO_4$/ $[NH_2-(CH_2)_4-CH(NH_2)-COOH]_2SO_4$ Αριθμός CAS: 60343-69-3</p> <p>Μέθοδοι ανάλυσης: Για τον ποσοτικό προσδιορισμό της λυσίνης στην πρόσθετη ύλη και στα προμείγματα που περιέχουν λυσίνη σε ποσοστό μεγαλύτερο του 10 %:</p>	Όλα τα είδη	-	-	10 000	<p>1. Η περιεκτικότητα σε L-λυσίνη αναγράφεται στην επισήμανση της πρόσθετης ύλης.</p> <p>2. Η θειική L-λυσίνη μπορεί να διατεθεί στην αγορά και να χρησιμοποιηθεί ως πρόσθετη ύλη με τη μορφή παρασκευάσματος.</p> <p>3. Για τους χρήστες της πρόσθετης ύλης και των προμειγμάτων, οι υπεύθυνοι επιχειρήσεων ζωοτροφών θεσπίζουν επιχειρησιακές διαδικασίες και οργανωτικά μέτρα για την αντιμετώπιση των πιθανών κινδύνων μέσω της εισποής. Όταν οι κίνδυνοι αυτοί δεν μπορούν να εξαλειφθούν ή να μειωθούν στο ελάχιστο με τις εν λόγω διαδικασίες και μέτρα, η πρόσθετη ύλη και τα προμείγματα χρησιμοποιούνται με μέσα ατομικής προστασίας, συμπεριλαμβανομένων μέσων προστασίας της αναπνοής.</p>	30.7.2030

		<p>— χρωματογραφία ανταλλαγής ιόντων συζευγμένη με παραγωγοποίηση μετά τη στήλη και φωτομετρική ανίχνευση (IEC-VIS/FLD) – EN ISO 17180</p> <p>Για την ταυτοποίηση του θειικού ιόντος στην πρόσθετη ύλη ζωοτροφών:</p> <p>— μονογραφία 20301 της Ευρωπαϊκής Φαρμακοποιίας</p> <p>Για τον ποσοτικό προσδιορισμό της λυσίνης σε προμείγματα, σύνθετες ζωοτροφές και πρώτες ύλες ζωοτροφών:</p> <p>— χρωματογραφία ανταλλαγής ιόντων συζευγμένη με παραγωγοποίηση μετά τη στήλη και φωτομετρική ανίχνευση (IEC-VIS) – κανονισμός (ΕΚ) αριθ. 152/2009 της Επιτροπής (παράρτημα III, ΣΤ)</p> <p>Για τον ποσοτικό προσδιορισμό της λυσίνης σε νερό:</p> <p>— χρωματογραφία ανταλλαγής ιόντων συζευγμένη με παραγωγοποίηση μετά τη στήλη και οπτική ανίχνευση (IEC-VIS/FLD)</p>					<p>4. Η πρόσθετη ύλη μπορεί επίσης να χρησιμοποιείται μέσω του πόσιμου νερού.</p> <p>5. Δηλώσεις που πρέπει να γίνουν στην επισήμανση της πρόσθετης ύλης και των προμειγμάτων: «Η συμπλήρωση με L-λυσίνη, ιδίως μέσω του πόσιμου νερού, θα πρέπει να λαμβάνει υπόψη όλα τα απαραίτητα και υπό όρους απαραίτητα αμινοξέα, ώστε να αποφευχθούν τυχόν ανισορροπίες».</p>	
--	--	---	--	--	--	--	---	--

ΕΚΤΕΛΕΣΤΙΚΟΣ ΚΑΝΟΝΙΣΜΟΣ (ΕΕ) 2020/998 ΤΗΣ ΕΠΙΤΡΟΠΗΣ

της 9ης Ιουλίου 2020

για την ανανέωση της έγκρισης της διμεθυλοδιηλεκτρικής ασταξανθίνης ως πρόσθετης ύλης ζωοτροφών για τα ψάρια και τα καρκινοειδή και για την κατάργηση του κανονισμού (ΕΚ) αριθ. 393/2008

(Κείμενο που παρουσιάζει ενδιαφέρον για τον ΕΟΧ)

Η ΕΥΡΩΠΑΪΚΗ ΕΠΙΤΡΟΠΗ,

Έχοντας υπόψη τη Συνθήκη για τη λειτουργία της Ευρωπαϊκής Ένωσης,

Έχοντας υπόψη τον κανονισμό (ΕΚ) αριθ. 1831/2003 του Ευρωπαϊκού Κοινοβουλίου και του Συμβουλίου, της 22ας Σεπτεμβρίου 2003, για τις πρόσθετες ύλες που χρησιμοποιούνται στη διατροφή των ζώων ⁽¹⁾, και ιδίως το άρθρο 9 παράγραφος 2,

Εκτιμώντας τα ακόλουθα:

- (1) Ο κανονισμός (ΕΚ) αριθ. 1831/2003 προβλέπει τη χορήγηση άδειας και την ανανέωση άδειας για τις πρόσθετες ύλες που χρησιμοποιούνται στη διατροφή των ζώων, καθώς και τους όρους και τις διαδικασίες για τη χορήγηση και την ανανέωση της εν λόγω άδειας.
- (2) Η διμεθυλοδιηλεκτρική ασταξανθίνη εγκρίθηκε για 10 έτη ως πρόσθετη ύλη ζωοτροφών για τον σολομό και την πέστροφα με τον κανονισμό (ΕΚ) αριθ. 393/2008 της Επιτροπής ⁽²⁾.
- (3) Σύμφωνα με το άρθρο 14 παράγραφος 1 του κανονισμού (ΕΚ) αριθ. 1831/2003, υποβλήθηκε αίτηση ανανέωσης της έγκρισης της διμεθυλοδιηλεκτρικής ασταξανθίνης (η αγγλική ονομασία της πρόσθετης ύλης άλλαξε από *astaxanthin dimethylidissuccinate* στην ισχύουσα έγκριση σε *astaxanthin-dimethylidissuccinate* στην αίτηση, δηλαδή στη σωστή ονομασία αναφοράς της συγκεκριμένης πρόσθετης ύλης) ως πρόσθετης ύλης ζωοτροφών για τον σολομό και την πέστροφα, για νέα χρήση που επεκτείνει την έγκριση της διμεθυλοδιηλεκτρικής ασταξανθίνης ως πρόσθετης ύλης ζωοτροφών για όλα τα ψάρια και τα καρκινοειδή σύμφωνα με το άρθρο 4 παράγραφος 1 του εν λόγω κανονισμού και για την τροποποίηση των ισχυόντων όρων για την έγκριση της διμεθυλοδιηλεκτρικής ασταξανθίνης ως πρόσθετης ύλης ζωοτροφών, προκειμένου να επιτραπεί η χρήση της πρόσθετης ύλης χωρίς περιορισμό ηλικίας ή βάρους.
- (4) Η Ευρωπαϊκή Αρχή για την Ασφάλεια των Τροφίμων (στο εξής: η Αρχή), στη γνώμη που εξέδωσε στις 13 Νοεμβρίου 2019 ⁽³⁾ κατέληξε στο συμπέρασμα ότι, υπό τις προτεινόμενες συνθήκες χρήσης, η διμεθυλοδιηλεκτρική ασταξανθίνη δεν έχει δυσμενείς επιδράσεις στην υγεία των ζώων, στην ασφάλεια των καταναλωτών ή στο περιβάλλον. Η Αρχή κατέληξε επίσης στο συμπέρασμα ότι δεν υπάρχουν στοιχεία που να οδηγούν σε επανεξέταση των προηγούμενων συμπερασμάτων όσον αφορά τους χρήστες της πρόσθετης ύλης. Δεν υπάρχει πιθανότητα κινδύνου για το δέρμα ή τους οφθαλμούς των χρηστών υπό τις συνθήκες χρήσης. Ελλείπει τοξικολογικής μελέτης, δεν είναι δυνατόν να διαπιστωθεί αν υπάρχει κίνδυνος τοξικότητας διά της εισπνοής. Ως εκ τούτου, η Επιτροπή θεωρεί ότι θα πρέπει να λαμβάνονται κατάλληλα μέτρα προστασίας για την πρόληψη δυσμενών επιδράσεων στην υγεία του ανθρώπου, ιδίως όσον αφορά την υγεία των χρηστών της πρόσθετης ύλης, μεταξύ άλλων, όταν χρησιμοποιείται υπό μορφή παρασκευάσματος. Η Αρχή κατέληξε επίσης στο συμπέρασμα ότι η διμεθυλοδιηλεκτρική ασταξανθίνη είναι αποτελεσματική όσον αφορά την προσθήκη χρώματος σε τρόφιμα ζωικής προέλευσης. Η Αρχή δεν κρίνει αναγκαία τη θέσπιση ειδικών απαιτήσεων παρακολούθησης μετά τη διάθεση στην αγορά. Η Αρχή επαλήθευσε, επίσης, την έκθεση όσον αφορά τη μέθοδο ανάλυσης της πρόσθετης ύλης ζωοτροφών στις ζωοτροφές, η οποία υποβλήθηκε από το εργαστήριο αναφοράς που συστάθηκε με τον κανονισμό (ΕΚ) αριθ. 1831/2003.
- (5) Από την αξιολόγηση της διμεθυλοδιηλεκτρικής ασταξανθίνης διαπιστώνεται ότι πληρούνται οι όροι για τη χορήγηση έγκρισης που προβλέπονται στο άρθρο 5 του κανονισμού (ΕΚ) αριθ. 1831/2003. Συνεπώς, η έγκριση της εν λόγω πρόσθετης ύλης θα πρέπει να ανανεωθεί και οι όροι της έγκρισης θα πρέπει να τροποποιηθούν όπως ορίζεται στο παράρτημα του παρόντος κανονισμού.
- (6) Ως συνέπεια της ανανέωσης της έγκρισης της διμεθυλοδιηλεκτρικής ασταξανθίνης ως πρόσθετης ύλης ζωοτροφών σύμφωνα με τους όρους που καθορίζονται στο παράρτημα του παρόντος κανονισμού, ο κανονισμός (ΕΚ) αριθ. 393/2008 θα πρέπει να καταργηθεί.

⁽¹⁾ ΕΕ L 268 της 18.10.2003, σ. 29.

⁽²⁾ Κανονισμός (ΕΚ) αριθ. 393/2008 της Επιτροπής, της 30ής Απριλίου 2008, σχετικά με την έγκριση της διμεθυλοδιηλεκτρικής ασταξανθίνης ως πρόσθετης ύλης ζωοτροφών (ΕΕ L 117 της 1.5.2008, σ. 20).

⁽³⁾ EFSA Journal 2019· 17(12):5920

- (7) Τα μέτρα που προβλέπονται στον παρόντα κανονισμό είναι σύμφωνα με τη γνώμη της μόνιμης επιτροπής φυτών, ζώων, τροφίμων και ζωοτροφών,

ΕΞΕΔΩΣΕ ΤΟΝ ΠΑΡΟΝΤΑ ΚΑΝΟΝΙΣΜΟ:

Άρθρο 1

Η έγκριση της πρόσθετης ύλης που προσδιορίζεται στο παράρτημα, η οποία ανήκει στην κατηγορία πρόσθετων υλών «αισθητικές πρόσθετες ύλες» και στη λειτουργική ομάδα «χρωστικές ουσίες: ii) ουσίες οι οποίες, όταν δοθούν στα ζώα, προσθέτουν χρώμα σε τρόφιμα ζωικής προέλευσης» για όλα τα είδη σολομού και πέστροφας ανανεώνεται και οι όροι της έγκρισης τροποποιούνται υπό τους όρους που παρατίθενται στο εν λόγω παράρτημα.

Άρθρο 2

Ο κανονισμός (ΕΚ) αριθ. 393/2008 του Συμβουλίου καταργείται.

Άρθρο 3

Ο παρών κανονισμός αρχίζει να ισχύει την εικοστή ημέρα από τη δημοσίευσή του στην *Επίσημη Εφημερίδα της Ευρωπαϊκής Ένωσης*.

Ο παρών κανονισμός είναι δεσμευτικός ως προς όλα τα μέρη του και ισχύει άμεσα σε κάθε κράτος μέλος.

Βρυξέλλες, 9 Ιουλίου 2020.

Για την Επιτροπή
Η Πρόεδρος
Ursula VON DER LEYEN

ΠΑΡΑΡΤΗΜΑ

Αριθμός ταυτοποίησης της πρόσθετης ύλης	Πρόσθετη ύλη	Σύνθεση, χημικός τύπος, περιγραφή, αναλυτική μέθοδος	Είδος ή κατηγορία ζώων	Μέγιστη ηλικία	Ελάχιστη περιεκτικότητα	Μέγιστη περιεκτικότητα	Άλλες διατάξεις	Λήξη της περιόδου έγκρισης
					mg δραστικής ουσίας/kg πλήρους ζωοτροφής με περιεκτικότητα σε υγρασία 12 %			
Κατηγορία: Αισθητικές πρόσθετες ύλες. Λειτουργική ομάδα: Χρωστικές ουσίες, ii) ουσίες οι οποίες, όταν δοθούν στα ζώα, προσδέτουν χρώμα σε τρόφιμα ζωικής προέλευσης								
2a165	Διμεθυλοδιηλεκτρική ασταξανθίνη	<p>Σύνθεση πρόσθετης ύλης Διμεθυλοδιηλεκτρική ασταξανθίνη Οξείδιο τριφαινολοφωσφίνης (TPPO) ≤ 100 mg/kg Διχλωρομεθάνιο ≤ 600 mg/kg</p> <p>Χαρακτηρισμός της δραστικής ουσίας: Διμεθυλοδιηλεκτρική ασταξανθίνη Χημικός τύπος: $C_{50}H_{64}O_{10}$ Στερεά μορφή που παράγεται με χημική σύνθεση. Αριθμός CAS 578006-46-9 Κριτήρια καθαρότητας Ισομερή της διμεθυλοδιηλεκτρικής ασταξανθίνης (all-E, 9-Z και 13-Z) ≥ 96 % Άλλα καροτενοειδή ≤ 4 %</p> <p>Αναλυτική μέθοδος ⁽¹⁾ Για τον ποσοτικό προσδιορισμό της διμεθυλοδιηλεκτρικής ασταξανθίνης στην πρόσθετη ύλη ζωοτροφών: — φασματοφωτομετρία σε 486 nm. Για τον ποσοτικό προσδιορισμό της διμεθυλοδιηλεκτρικής ασταξανθίνης στην πρόσθετη ύλη ζωοτροφών, στα προμείγματα και στις ζωοτροφές: — υδροχρωματογραφία υψηλής απόδοσης κανονικής φάσης, σε συνδυασμό με ανίχνευση υπεριώδους/ορατού φωτός (HPLC-UV/VIS).</p>	Ψάρια και καρκινοειδή	-	-	138	<ol style="list-style-type: none"> 1. Στις οδηγίες χρήσης της πρόσθετης ύλης και του προμείγματος αναφέρονται οι συνθήκες αποθήκευσης και η σταθερότητα στη θερμική επεξεργασία. 2. Η διμεθυλοδιηλεκτρική ασταξανθίνη πρέπει να διατίθεται στην αγορά και να χρησιμοποιείται ως πρόσθετη ύλη με τη μορφή παρασκευάσματος. 3. Εάν η διμεθυλοδιηλεκτρική ασταξανθίνη αναμειγνύεται με καθαρά ασταξανθίνη και με άλλες πηγές ασταξανθίνης, η συνολική περιεκτικότητα του μείγματος δεν υπερβαίνει τα 100 mg ισοδυναμίων ασταξανθίνης ⁽²⁾ ανά kg πλήρους ζωοτροφής. 4. Για τους χρήστες της πρόσθετης ύλης και των προμειγμάτων, οι υπεύθυνοι επιχειρήσεων ζωοτροφών θεσπίζουν επιχειρησιακές διαδικασίες και οργανωτικά μέτρα για την αντιμετώπιση των πιθανών κινδύνων από τη χρήση τους, συμπεριλαμβανομένων των κινδύνων από τις πρόσθετες ύλες που περιέχονται στο παρασκεύασμα. Όταν οι κίνδυνοι αυτοί δεν μπορούν να εξαλειφθούν ή να μειωθούν στο ελάχιστο με τις εν λόγω διαδικασίες και τα εν λόγω μέτρα, η πρόσθετη ύλη και τα προμείγματα χρησιμοποιούνται με μέσα ατομικής προστασίας, συμπεριλαμβανομένων μέσων προστασίας των οφθαλμών, του δέρματος και της αναπνοής. 	30.7.2030

⁽¹⁾ <https://ec.europa.eu/jrc/en/eurl/feed-additives/evaluation-reports>

⁽²⁾ 1,38 mg διμεθυλοδιηλεκτρικής ασταξανθίνης ισοδυναμεί με 1 mg ασταξανθίνης

ΕΚΤΕΛΕΣΤΙΚΟΣ ΚΑΝΟΝΙΣΜΟΣ (ΕΕ) 2020/999 ΤΗΣ ΕΠΙΤΡΟΠΗΣ

της 9ης Ιουλίου 2020

για τη θέσπιση κανόνων εφαρμογής του κανονισμού (ΕΕ) 2016/429 του Ευρωπαϊκού Κοινοβουλίου και του Συμβουλίου όσον αφορά την έγκριση των εγκαταστάσεων ζωικού αναπαραγωγικού υλικού και την ιχνηλασιμότητα του ζωικού αναπαραγωγικού υλικού βοοειδών, χοιροειδών, προβατοειδών, αιγοειδών και ιπποειδών

(Κείμενο που παρουσιάζει ενδιαφέρον για τον ΕΟΧ)

Η ΕΥΡΩΠΑΪΚΗ ΕΠΙΤΡΟΠΗ,

Έχοντας υπόψη τη Συνθήκη για τη λειτουργία της Ευρωπαϊκής Ένωσης,

Έχοντας υπόψη τον κανονισμό (ΕΕ) 2016/429 του Ευρωπαϊκού Κοινοβουλίου και του Συμβουλίου, της 9ης Μαρτίου 2016, σχετικά με τις μεταδοτικές νόσους των ζώων και για την τροποποίηση και την κατάργηση ορισμένων πράξεων στον τομέα της υγείας των ζώων («νόμος για την υγεία των ζώων») ⁽¹⁾, και ιδίως το άρθρο 96 παράγραφος 3 και το άρθρο 123,

Εκτιμώντας τα ακόλουθα:

- (1) Ο κανονισμός (ΕΕ) 2016/429 θεσπίζει κανόνες για την πρόληψη και τον έλεγχο των νόσων των ζώων που μεταδίδονται στα ζώα ή στον άνθρωπο. Οι κανόνες αυτοί καλύπτουν, μεταξύ άλλων, το αναπαραγωγικό υλικό δεσποζόμενων χερσαίων ζώων που ανήκουν σε είδη βοοειδών, χοιροειδών, προβατοειδών, αιγοειδών και ιπποειδών, καθώς και σε άλλα είδη. Θεσπίζει επίσης κανόνες για την καταχώριση και την έγκριση εγκαταστάσεων για ζωικό αναπαραγωγικό υλικό βοοειδών, χοιροειδών, προβατοειδών, αιγοειδών και ιπποειδών. Ο κανονισμός (ΕΕ) 2016/429 θεσπίζει επίσης κανόνες σχετικά με την ιχνηλασιμότητα και τις απαιτήσεις υγείας των ζώων για τις μετακινήσεις φορτίων ζωικού αναπαραγωγικού υλικού εντός της Ένωσης. Αναθέτει επίσης στην Επιτροπή την εξουσία να εκδίδει κατ' εξουσιοδότηση και εκτελεστικές πράξεις προκειμένου να διασφαλίζεται η ομαλή λειτουργία του νέου νομικού πλαισίου που θεσπίζεται με τον εν λόγω κανονισμό.
- (2) Ο κατ' εξουσιοδότηση κανονισμός (ΕΕ) 2020/686 της Επιτροπής ⁽²⁾ θεσπίζει κανόνες για τη συμπλήρωση του κανονισμού (ΕΕ) 2016/429 όσον αφορά την έγκριση των εγκαταστάσεων ζωικού αναπαραγωγικού υλικού και τις απαιτήσεις ιχνηλασιμότητας και υγείας των ζώων για τις μετακινήσεις φορτίων ζωικού αναπαραγωγικού υλικού ορισμένων δεσποζόμενων χερσαίων ζώων στο εσωτερικό της Ένωσης.
- (3) Ως εκ τούτου, είναι αναγκαίο να θεσπιστούν κανόνες για την ομοιόμορφη εφαρμογή των απαιτήσεων που προβλέπονται στον κανονισμό (ΕΕ) 2016/429 και των συμπληρωματικών κανόνων που καθορίζονται στον κατ' εξουσιοδότηση κανονισμό (ΕΕ) 2020/686, σχετικά με τις πληροφορίες που πρέπει να παρέχονται από τους υπευθύνους επιχειρήσεων στις αιτήσεις για την έγκριση εγκαταστάσεων ζωικού αναπαραγωγικού υλικού βοοειδών, χοιροειδών, προβατοειδών, αιγοειδών και ιπποειδών, καθώς και τις προθεσμίες για την παροχή των εν λόγω πληροφοριών. Είναι επίσης αναγκαίο να θεσπιστούν κανόνες σχετικά με τις τεχνικές απαιτήσεις και προδιαγραφές για τη σήμανση του ζωικού αναπαραγωγικού υλικού βοοειδών, χοιροειδών, προβατοειδών, αιγοειδών και ιπποειδών, καθώς και σχετικά με τις λειτουργικές απαιτήσεις για την ιχνηλασιμότητα των φορτίων τέτοιου αναπαραγωγικού υλικού.
- (4) Το άρθρο 96 παράγραφος 3 του κανονισμού (ΕΕ) 2016/429 προβλέπει ότι η Επιτροπή μπορεί, με εκτελεστικές πράξεις, να θεσπίζει κανόνες σχετικά με τις πληροφορίες που πρέπει να παρέχονται από τους υπευθύνους επιχειρήσεων στις αιτήσεις για την έγκριση εγκαταστάσεων ζωικού αναπαραγωγικού υλικού βοοειδών, χοιροειδών, προβατοειδών, αιγοειδών και ιπποειδών, από τις οποίες πρόκειται να μετακινηθεί αναπαραγωγικό υλικό τέτοιων ζώων προς άλλο κράτος μέλος, καθώς και τις προθεσμίες για την παροχή των εν λόγω πληροφοριών. Η προθεσμία για την εξέταση τέτοιων αιτήσεων από την αρμόδια αρχή θα πρέπει να επαρκεί για τη διενέργεια εμπεριστατωμένης ανάλυσης, αλλά δεν θα πρέπει να υπερβαίνει τις 90 ημέρες πριν από την προβλεπόμενη ημερομηνία έναρξης δραστηριότητας από τους υπευθύνους επιχειρήσεων, ώστε αυτοί να μπορούν να ξεκινήσουν τη δραστηριότητά τους εντός εύλογου χρονικού διαστήματος.
- (5) Δεδομένου ότι ο κατ' εξουσιοδότηση κανονισμός (ΕΕ) 2020/686 προβλέπει πέντε διαφορετικούς τύπους εγκεκριμένων εγκαταστάσεων ζωικού αναπαραγωγικού υλικού, οι υπεύθυνοι επιχειρήσεων θα πρέπει να αναφέρουν στις αιτήσεις έγκρισης εγκαταστάσεων ζωικού αναπαραγωγικού υλικού βοοειδών, χοιροειδών, προβατοειδών, αιγοειδών και ιπποειδών, τη φύση των δραστηριοτήτων που προτίθενται να ασκήσουν εκεί. Στις αιτήσεις θα πρέπει να συμπεριλαμβάνεται και το σχέδιο βιοπροφύλαξης για τη λειτουργία της εγκατάστασης ζωικού αναπαραγωγικού υλικού. Επιπλέον, δεδομένου του σημαντικού ρόλου των κτηνιάτρων του κέντρου και της ομάδας που είναι υπεύθυνοι για τις δραστηριότητες των εγκεκριμένων εγκαταστάσεων ζωικού αναπαραγωγικού υλικού, τα στοιχεία αυτών θα πρέπει να αναγράφονται στις αιτήσεις έγκρισης εγκαταστάσεων ζωικού αναπαραγωγικού υλικού.

⁽¹⁾ ΕΕ L 84 της 31.3.2016, σ. 1.

⁽²⁾ Κατ' εξουσιοδότηση κανονισμός (ΕΕ) 2020/686 της Επιτροπής, της 17ης Δεκεμβρίου 2019, για τη συμπλήρωση του κανονισμού (ΕΕ) 2016/429 του Ευρωπαϊκού Κοινοβουλίου και του Συμβουλίου σχετικά με την έγκριση των εγκαταστάσεων ζωικού αναπαραγωγικού υλικού και τις απαιτήσεις ιχνηλασιμότητας και υγείας των ζώων για τις μετακινήσεις ζωικού αναπαραγωγικού υλικού ορισμένων δεσποζόμενων χερσαίων ζώων στο εσωτερικό της Ένωσης (ΕΕ L 174 της 3.6.2020, σ. 1).

- (6) Κανόνες σχετικά με τη σήμανση σωληναρίων και άλλων συσκευασιών μέσα στα οποία/στις οποίες τοποθετείται ζωικό αναπαραγωγικό υλικό βοοειδών, χοιροειδών, προβατοειδών, αιγοειδών και ιπποειδών θα πρέπει να θεσπιστούν σε επίπεδο Ένωσης, ώστε να εξασφαλίζεται η ιχνηλασιμότητά τους. Κατά τον καθορισμό των προτύπων για τη σήμανση αυτή θα πρέπει να λαμβάνονται υπόψη οι σχετικές πρακτικές που ήδη εφαρμόζονται από τα κράτη μέλη, καθώς και οι συστάσεις της Διεθνούς Επιτροπής Ελέγχου των Αποδόσεων των Ζώων (ICAR) ⁽³⁾. Στην περίπτωση που ένας γραμμωτός κώδικας εκτυπώνεται σε σωληνάριο ή άλλη συσκευασία, η ICAR συνιστά είτε να είναι τύπου 128C είτε, εάν είναι διαφορετικού τύπου, να προστίθενται στην αρχή του εθνικού γραμμωτού κώδικα τρία ακόμη ψηφία που να αντιστοιχούν στον διεθνή κωδικό κάθε εγκατάστασης ζωικού αναπαραγωγικού υλικού όπως είναι καταγεγραμμένη από την Εθνική Ένωση Εκτροφών Ζώων (NAAB) των Ηνωμένων Πολιτειών ⁽⁴⁾.
- (7) Δεδομένου ότι ο κανονισμός (ΕΕ) 2016/429 εφαρμόζεται από τις 21 Απριλίου 2021, ο παρών κανονισμός θα πρέπει επίσης να εφαρμόζεται από την ίδια ημερομηνία.
- (8) Τα μέτρα που προβλέπονται στον παρόντα κανονισμό είναι σύμφωνα με τη γνώμη της μόνιμης επιτροπής φυτών, ζώων, τροφίμων και ζωοτροφών,

ΕΞΕΔΩΣΕ ΤΟΝ ΠΑΡΟΝΤΑ ΚΑΝΟΝΙΣΜΟ:

Άρθρο 1

Αντικείμενο και πεδίο εφαρμογής

Ο παρών κανονισμός θεσπίζει κανόνες σχετικά με το ζωικό αναπαραγωγικό υλικό βοοειδών, χοιροειδών, προβατοειδών, αιγοειδών και ιπποειδών.

Οι εν λόγω κανόνες καλύπτουν:

- α) τις πληροφορίες που πρέπει να παρέχονται από τους υπευθύνους επιχειρήσεων στις αιτήσεις έγκρισης εγκαταστάσεων ζωικού αναπαραγωγικού υλικού βοοειδών, χοιροειδών, προβατοειδών, αιγοειδών και ιπποειδών και τις προθεσμίες για την παροχή των εν λόγω πληροφοριών, καθώς και τις προθεσμίες για την ενημέρωση της αρμόδιας αρχής σε περίπτωση παύσης της δραστηριότητας τέτοιων εγκαταστάσεων ζωικού αναπαραγωγικού υλικού, εγκεκριμένων από την αρχή·
- β) τις τεχνικές απαιτήσεις και προδιαγραφές για τη σήμανση ζωικού αναπαραγωγικού υλικού βοοειδών, χοιροειδών, προβατοειδών, αιγοειδών και ιπποειδών και τις λειτουργικές απαιτήσεις για την ιχνηλασιμότητα του υλικού.

Άρθρο 2

Ορισμοί

Για τους σκοπούς του παρόντος κανονισμού, εφαρμόζονται οι ορισμοί που προβλέπονται στο άρθρο 2 του κατ' εξουσιοδότηση κανονισμού (ΕΕ) 2020/686.

Άρθρο 3

Πληροφορίες που πρέπει να παρέχονται από τους υπευθύνους επιχειρήσεων στις αιτήσεις έγκρισης εγκαταστάσεων ζωικού αναπαραγωγικού υλικού βοοειδών, χοιροειδών, προβατοειδών, αιγοειδών και ιπποειδών

1. Οι υπεύθυνοι επιχειρήσεων που υποβάλλουν αίτηση στην αρμόδια αρχή για έγκριση εγκαταστάσεων ζωικού αναπαραγωγικού υλικού βοοειδών, χοιροειδών, προβατοειδών, αιγοειδών και ιπποειδών σύμφωνα με το άρθρο 94 παράγραφος 1 στοιχείο β) του κανονισμού (ΕΕ) 2016/429 συμπεριλαμβάνουν στις αιτήσεις τους τις ακόλουθες πληροφορίες:

- α) όνομα και διεύθυνση του υπευθύνου επιχείρησης της εγκατάστασης ζωικού αναπαραγωγικού υλικού·
- β) τις ακόλουθες λεπτομέρειες σχετικά με την εγκατάσταση ζωικού αναπαραγωγικού υλικού:
- i) διεύθυνση·
- ii) ονοματεπώνυμο του κτηνιάτρου του κέντρου ή του κτηνιάτρου της ομάδας που έχει οριστεί από τον υπεύθυνο επιχείρησης σύμφωνα με το άρθρο 4 παράγραφος 1 στοιχείο α) του κατ' εξουσιοδότηση κανονισμού (ΕΕ) 2020/686·

⁽³⁾ <https://www.icar.org/>

⁽⁴⁾ <https://www.naab-css.org/>

- iii) ποια από τα ακόλουθα είδη δραστηριοτήτων θα εκτελούνται στην εγκατάσταση ζωικού αναπαραγωγικού υλικού:
- συλλογή, επεξεργασία και αποθήκευση σπέρματος·
 - συλλογή, επεξεργασία και αποθήκευση εμβρύων·
 - συλλογή, επεξεργασία και αποθήκευση ωοκυττάρων και παραγωγή, επεξεργασία και αποθήκευση εμβρύων·
 - επεξεργασία και αποθήκευση σπέρματος, ωοκυττάρων ή εμβρύων, νωπών, διατηρημένων με απλή ψύξη ή κατεψυγμένων·
 - αποθήκευση σπέρματος, ωοκυττάρων ή εμβρύων, νωπών, διατηρημένων με απλή ψύξη ή κατεψυγμένων·
- iv) περιγραφή του τρόπου διενέργειας της επεξεργασίας του ζωικού αναπαραγωγικού υλικού και, εάν η επεξεργασία πρόκειται να διενεργείται εν μέρει ή εξολοκλήρου σε άλλες εγκαταστάσεις επεξεργασίας ζωικού αναπαραγωγικού υλικού, την ονομασία και τα στοιχεία επικοινωνίας των εν λόγω εγκαταστάσεων επεξεργασίας ζωικού αναπαραγωγικού υλικού·
- v) απαιτήσεις βιοπροφύλαξης για τη λειτουργία της εγκατάστασης ζωικού αναπαραγωγικού υλικού, οι οποίες περιλαμβάνουν τουλάχιστον τα ακόλουθα:
- δομική περιγραφή και κατασκευαστικά σχέδια της εγκατάστασης ζωικού αναπαραγωγικού υλικού·
 - τυποποιημένες διαδικασίες λειτουργίας για τη συλλογή, την παραγωγή, την επεξεργασία, την αποθήκευση και τη μεταφορά του ζωικού αναπαραγωγικού υλικού, ανάλογα με τον τύπο της εγκατάστασης ζωικού αναπαραγωγικού υλικού·
 - διαδικασίες και οδηγίες από τον κτηνίατρο του κέντρου ή τον κτηνίατρο της ομάδας για την εφαρμογή των απαιτήσεων υγείας των ζώων και βιοπροφύλαξης στην εγκατάσταση ζωικού αναπαραγωγικού υλικού·
 - σχέδιο μυοκτονίας και εντομοκτονίας·
 - πληροφορίες σχετικά με τη μορφή με την οποία τηρούνται τα αρχεία σύμφωνα με το άρθρο 8 του κατ' εξουσιοδότηση κανονισμού (ΕΕ) 2020/686·
 - διαδικασίες για τον καθαρισμό και την απολύμανση των δομών και του εξοπλισμού·
 - σχέδιο έκτακτης ανάγκης σε περίπτωση εμφάνισης κλινικών σημείων καταγεγραμμένων νόσων ή λήψης θετικού αποτελέσματος σε εξέταση για ζωικά παθογόνα που προκαλούν καταγεγραμμένες νόσους·
 - τη δέσμευση να ειδοποιείται η αρμόδια αρχή πριν από την εφαρμογή οποιασδήποτε σημαντικής αλλαγής που αφορά τις απαιτήσεις βιοπροφύλαξης για τη λειτουργία της εγκατάστασης ζωικού αναπαραγωγικού υλικού·
- γ) όσον αφορά το ζωικό αναπαραγωγικό υλικό:
- i) τύπος του ζωικού αναπαραγωγικού υλικού που θα συλλέγεται, παράγεται, υποβάλλεται σε επεξεργασία ή αποθηκεύεται, με προσδιορισμό του κατά πόσον πρόκειται για σπέρμα, ωοκύτταρα ή έμβρυα·
 - ii) είδος ζώων δοτών, με προσδιορισμό του κατά πόσον πρόκειται για βοοειδή, χοιροειδή, προβατοειδή, αιγοειδή ή ιπποειδή·
 - iii) συνθήκες αποθήκευσης του ζωικού αναπαραγωγικού υλικού, με προσδιορισμό του κατά πόσον αυτό φυλάσσεται νωπό, διατηρείται υπό απλή ψύξη ή καταψύχεται.
2. Η αίτηση που αναφέρεται στην παράγραφο 1 υποβάλλεται εγγράφως, είτε σε έντυπη είτε σε ηλεκτρονική μορφή.

Άρθρο 4

Προθεσμίες για την υποβολή πληροφοριών από τους υπευθύνους επιχειρήσεων στις αιτήσεις έγκρισης εγκαταστάσεων ζωικού αναπαραγωγικού υλικού βοοειδών, χοιροειδών, προβατοειδών, αιγοειδών και ιπποειδών και σε σχέση με τυχόν παύση δραστηριότητας

1. Κάθε κράτος μέλος ορίζει προθεσμίες για τα ακόλουθα:
 - a) υποβολή των ακόλουθων από τους υπευθύνους επιχειρήσεων στην αρμόδια αρχή:
 - i) πληροφορίες που απαιτούνται σύμφωνα με το άρθρο 3 παράγραφος 1·
 - ii) πληροφορίες σχετικά με τυχόν παύση δραστηριότητας εγκεκριμένων εγκαταστάσεων ζωικού αναπαραγωγικού υλικού βοοειδών, χοιροειδών, προβατοειδών, αιγοειδών και ιπποειδών·
 - β) πληροφόρηση των υπευθύνων επιχειρήσεων από την αρμόδια αρχή σχετικά με τα ακόλουθα:
 - i) υποχρέωση υποβολής των πληροφοριών που απαιτούνται σύμφωνα με το άρθρο 3 παράγραφος 1·
 - ii) τυχόν απόρριψη αίτησης έγκρισης εγκατάστασης ζωικού αναπαραγωγικού υλικού η οποία είχε υποβληθεί σύμφωνα με το άρθρο 3 του κατ' εξουσιοδότηση κανονισμού (ΕΕ) 2020/686.

2. Οι προθεσμίες που αναφέρονται στην παράγραφο 1 στοιχείο α) σημείο i) δεν υπερβαίνουν την περίοδο των 90 ημερών πριν από την προβλεπόμενη ημερομηνία έναρξης δραστηριότητας από τον υπεύθυνο επιχείρησης στην εγκατάσταση ζωικού αναπαραγωγικού υλικού.

3. Εκτός εάν η αρμόδια αρχή υποδείξει διαφορετικά, κάθε σημαντική αλλαγή που αφορά τις απαιτήσεις βιοπροφύλαξης για τη λειτουργία της εγκατάστασης ζωικού αναπαραγωγικού υλικού που αναφέρεται στο άρθρο 3 παράγραφος 1 στοιχείο β) σημείο ν) όγδοη περίπτωση θεωρείται ότι έχει εγκριθεί εντός 90 ημερών από την ημερομηνία κοινοποίησης της εν λόγω αλλαγής από τον υπεύθυνο επιχείρησης.

Άρθρο 5

Τεχνικές απαιτήσεις και προδιαγραφές για τη σήμανση ζωικού αναπαραγωγικού υλικού βοοειδών, χοιροειδών, προβατοειδών, αιγοειδών και ιπποειδών και λειτουργικές απαιτήσεις για την ιχνηλασιμότητα του υλικού

1. Οι υπεύθυνοι επιχειρήσεων που επισημαίνουν ζωικό αναπαραγωγικό υλικό βοοειδών, χοιροειδών, προβατοειδών, αιγοειδών και ιπποειδών, όπως απαιτείται από το άρθρο 121 παράγραφος 1 του κανονισμού (ΕΕ) 2016/429, διασφαλίζουν:

- α) ότι κάθε σωληνάριο ή άλλη συσκευασία, μέσα στο οποίο/στην οποία τοποθετείται, αποθηκεύεται και μεταφέρεται σπέρμα, ωκύτταρα ή έμβρυα, έστω και χωρισμένο/-α σε μεμονωμένες δόσεις, επισημαίνεται σύμφωνα με τις απαιτήσεις ιχνηλασιμότητας που ορίζονται στο άρθρο 10 του κατ' εξουσιοδότηση κανονισμού (ΕΕ) 2020/686 και σύμφωνα με τις τεχνικές απαιτήσεις και προδιαγραφές σήμανσης που ορίζονται στο μέρος 1 του παραρτήματος του παρόντος κανονισμού·
- β) τη συμμόρφωση με τις λειτουργικές απαιτήσεις για την ιχνηλασιμότητα του ζωικού αναπαραγωγικού υλικού που ορίζονται στο μέρος 2 του παραρτήματος.

2. Κάθε κράτος μέλος θεσπίζει, με βάση τις τεχνικές απαιτήσεις και προδιαγραφές σήμανσης που ορίζονται στο μέρος 1 του παραρτήματος, κανόνες σχετικά με τα χαρακτηριστικά και τη μορφή της σήμανσης των σωληναρίων και άλλων συσκευασιών μέσα στα οποία/στις οποίες τοποθετείται, αποθηκεύεται και μεταφέρεται ζωικό αναπαραγωγικό υλικό και τα οποία/οι οποίες χρησιμοποιούνται στην επικράτειά του και διαβιβάζει τις πληροφορίες αυτές στην Επιτροπή και στα άλλα κράτη μέλη.

Άρθρο 6

Έναρξη ισχύος και εφαρμογή

Ο παρών κανονισμός αρχίζει να ισχύει την εικοστή ημέρα από τη δημοσίευσή του στην *Επίσημη Εφημερίδα της Ευρωπαϊκής Ένωσης*.

Εφαρμόζεται από τις 21 Απριλίου 2021.

Ο παρών κανονισμός είναι δεσμευτικός ως προς όλα τα μέρη του και ισχύει άμεσα σε κάθε κράτος μέλος.

Βρυξέλλες, 9 Ιουλίου 2020.

Για την Επιτροπή

Η Πρόεδρος

Ursula VON DER LEYEN

ΠΑΡΑΡΤΗΜΑ

Τεχνικές απαιτήσεις και προδιαγραφές για τη σήμανση σωληναρίων και άλλων συσκευασιών ζωικού αναπαραγωγικού υλικού βοοειδών, χοιροειδών, προβατοειδών, αιγοειδών και ιπποειδών και λειτουργικές απαιτήσεις για την ιχνηλασιμότητα του υλικού, όπως αναφέρεται στο άρθρο 5

Μέρος 1

Τεχνικές απαιτήσεις και προδιαγραφές για τη σήμανση σωληναρίων και άλλων συσκευασιών στα οποία/στις οποίες τοποθετείται, αποθηκεύεται και μεταφέρεται σπέρμα, ωοκύτταρα ή έμβρυα

1. Η σήμανση των σωληναρίων και των άλλων συσκευασιών πρέπει να είναι ευανάγνωστη και όλες οι πληροφορίες που περιέχονται στη σήμανση πρέπει να εκτυπώνονται ή να γράφονται ευκρινώς.
2. Η σήμανση των σωληναρίων και των άλλων συσκευασιών, που αναφέρεται στο σημείο 1, έστω και σε μορφή κωδικού, πρέπει να περιλαμβάνει τις ακόλουθες πληροφορίες:
 - α) ημερομηνία συλλογής ή παραγωγής του σπέρματος, των ωοκυττάρων ή των εμβρύων, εκφραζόμενη τουλάχιστον σε έναν από τους ακόλουθους μορφότυπους: ηημμεε, εεμμμη, ηη/μμ/εε, εε/μμ/ηη, ηη.μμ.εε, εε.μμ.ηη ή, με την προϋπόθεση ότι πληρούνται διαρκώς οι όροι του μέρους 2 σημείο 2, με τον αριθμό των ημερών έπειτα από μια συγκεκριμένη ημερομηνία, εκφραζόμενο με πενταψήφιο κωδικό·
 - β) ζωικό είδος του ή των ζώων δοτών·
 - γ) κωδικό ταυτοποίησης του ή των ζώων δοτών, όπως ορίζεται στο σημείο 18 του άρθρου 2 του κατ' εξουσιοδότηση κανονισμού (ΕΕ) 2019/2035 της Επιτροπής (*) ή, στην περίπτωση των χοιροειδών, τουλάχιστον ο μοναδικός αριθμός καταχώρισης της εγκατάστασης γέννησης του ή των ζώων δοτών όπως ορίζεται στο σημείο 15 του άρθρου 2 του εν λόγω κατ' εξουσιοδότηση κανονισμού ή, στην περίπτωση των ιπποειδών, ο μοναδικός κωδικός όπως ορίζεται στο σημείο 17 του άρθρου 2 του εν λόγω κατ' εξουσιοδότηση κανονισμού·
 - δ) μοναδικός αριθμός έγκρισης ή μοναδικός αριθμός καταχώρισης της εγκατάστασης συλλογής ή παραγωγής, επεξεργασίας και αποθήκευσης του σπέρματος, των ωοκυττάρων ή των εμβρύων, ο οποίος πρέπει να περιλαμβάνει το όνομα ή τον κωδικό ISO 3166-1 alpha-2 της χώρας καταγωγής.
3. Οι πληροφορίες για το είδος των ζώων δοτών που αναφέρονται στο σημείο 2 στοιχείο β) μπορούν να παραλείπονται από τη σήμανση που αναφέρεται στο σημείο 1 όταν το είδος των ζώων δοτών μπορεί να προσδιοριστεί από πληροφορίες που έχουν εκτυπωθεί ή αναγραφεί πάνω στο σωληνάριο ή άλλη συσκευασία και οι οποίες αφορούν είτε
 - α) τον μοναδικό αριθμό έγκρισης της εγκατάστασης ζωικού αναπαραγωγικού υλικού όπου έγινε η συλλογή ή η παραγωγή, η επεξεργασία και η αποθήκευση του σπέρματος, των ωοκυττάρων ή των εμβρύων, ή τον μοναδικό αριθμό καταχώρισης της εγκατάστασης όπου έγινε η συλλογή, η επεξεργασία και η αποθήκευση του σπέρματος προβατοειδών και αιγοειδών, είτε
 - β) την ποικιλία του ή των ζώων δοτών.
4. Όταν ένα μοναδικό σωληνάριο ή άλλη συσκευασία περιέχει είτε σπέρμα που έχει συλλεχθεί από περισσότερα από ένα ζώα δότες είτε έμβρυα, και δεν υπάρχει αρκετός χώρος επάνω στο σωληνάριο ή άλλη συσκευασία για την εκτύπωση ή την αναγραφή της ταυτότητας κάθε ζώου δότη, οι κωδικοί ή οι αριθμοί που αναφέρονται στο σημείο 2 στοιχείο γ) μπορούν να δίνονται με τη μορφή αριθμητικού κωδικού.
5. Η σήμανση των σωληναρίων και άλλων συσκευασιών που αναφέρονται στο σημείο 1 μπορεί να περιλαμβάνει κάθε άλλη σχετική πληροφορία (όπως το όνομα του ή των ζώων δοτών, την ποικιλία, την ένδειξη του φύλου του σπέρματος που έχει υποβληθεί σε διαλογή φύλου, ή τον ατομικό αριθμό ταυτοποίησης των χοιροειδών δοτών).
6. Στην περίπτωση σπέρματος που έχει υποβληθεί σε διαλογή φύλου, εάν η διαλογή έχει πραγματοποιηθεί σε εγκατάσταση επεξεργασίας ζωικού αναπαραγωγικού υλικού τότε η σήμανση των σωληναρίων ή των άλλων συσκευασιών, που αναφέρεται στο σημείο 1, πρέπει να περιλαμβάνει τον μοναδικό αριθμό έγκρισης της εγκατάστασης επεξεργασίας ζωικού αναπαραγωγικού υλικού όπου πραγματοποιήθηκε η διαλογή.

(*) Κατ' εξουσιοδότηση κανονισμός (ΕΕ) 2019/2035 της Επιτροπής, της 28ης Ιουνίου 2019, για τη συμπλήρωση του κανονισμού (ΕΕ) 2016/429 του Ευρωπαϊκού Κοινοβουλίου και του Συμβουλίου σχετικά με τους κανόνες που διέπουν τις εγκαταστάσεις στις οποίες διατηρούνται χερσαία ζώα και τα εκκολαπτήρια, καθώς και την ιχνηλασιμότητα ορισμένων δεσποζόμενων χερσαίων ζώων και αυγών για επώαση (ΕΕ L 314 της 5.12.2019, σ. 115).

Εάν δεν υπάρχει αρκετός χώρος πάνω στο σωληνάριο ή άλλη συσκευασία για την εκτύπωση ή την αναγραφή του μοναδικού αριθμού έγκρισης της εγκατάστασης επεξεργασίας ζωικού αναπαραγωγικού υλικού, ο εν λόγω μοναδικός αριθμός έγκρισης μπορεί να δίνεται με τη μορφή αριθμητικού κωδικού.

7. Όλες οι πληροφορίες που αναφέρονται στα σημεία 2 έως 6, ή μέρη αυτών, μπορούν να κωδικοποιούνται ηλεκτρονικά πάνω στα σωληνάρια ή τις άλλες συσκευασίες.

Μέρος 2

Λειτουργικές απαιτήσεις για την ιχνηλασιμότητα του σπέρματος, των ωοκυττάρων ή των εμβρύων

1. Κάθε φορτίο ζωικού αναπαραγωγικού υλικού πρέπει να συνοδεύεται από προδιαγραφές που εξηγούν τη σήμανση που έχει εκτυπωθεί ή αναγραφεί πάνω στα σωληνάρια και τις άλλες συσκευασίες όπου έχει τοποθετηθεί σπέρμα, ωοκύτταρα ή έμβρυα.
2. Το σύστημα για την ένδειξη της ημερομηνίας συλλογής ή παραγωγής του σπέρματος, των ωοκυττάρων ή των εμβρύων, που αναφέρεται στο σημείο 2 στοιχείο α) του μέρους 1, πρέπει να δηλώνεται στις προδιαγραφές που αναφέρονται στο σημείο 1 του παρόντος μέρους.
Όταν η ημερομηνία αναγράφεται ως ο αριθμός ημερών έπειτα από μια συγκεκριμένη ημερομηνία, εκφραζόμενος με μορφή πενταψήφιου κωδικού, πρέπει να προσδιορίζεται η συγκεκριμένη ημερομηνία.
3. Όταν η σήμανση σωληναρίου ή άλλης συσκευασίας περιλαμβάνει οποιονδήποτε από τους αριθμητικούς κωδικούς που αναφέρονται στο σημείο 4 ή στο δεύτερο εδάφιο του σημείου 6 του μέρους 1, οι προδιαγραφές που αναφέρονται στο σημείο 1 του παρόντος μέρους πρέπει να περιλαμβάνουν πληροφορίες που να εξηγούν τα κωδικοποιημένα στοιχεία.
4. Όταν η σήμανση σωληναρίου ή άλλης συσκευασίας περιλαμβάνει οποιονδήποτε από τους ηλεκτρονικούς κωδικούς που αναφέρονται στο σημείο 7 του μέρους 1, μια συσκευή ανάγνωσης που επιτρέπει την αποκωδικοποίηση του εν λόγω ηλεκτρονικού κωδικού παρέχεται από τον υπεύθυνο επιχείρησης που έχει την ευθύνη για το φορτίο ζωικού αναπαραγωγικού υλικού.

ΚΑΝΟΝΙΣΜΟΣ (ΕΕ) 2020/1000 ΤΗΣ ΕΠΙΤΡΟΠΗΣ

της 9ης Ιουλίου 2020

για τη διόρθωση ορισμένων γλωσσικών εκδόσεων του κανονισμού (ΕΕ) αριθ. 1253/2014 για την εφαρμογή της οδηγίας 2009/125/ΕΚ του Ευρωπαϊκού Κοινοβουλίου και του Συμβουλίου όσον αφορά τις απαιτήσεις οικολογικού σχεδιασμού μονάδων εξαιρισμού

(Κείμενο που παρουσιάζει ενδιαφέρον για τον ΕΟΧ)

Η ΕΥΡΩΠΑΪΚΗ ΕΠΙΤΡΟΠΗ,

Έχοντας υπόψη τη Συνθήκη για τη λειτουργία της Ευρωπαϊκής Ένωσης,

Έχοντας υπόψη την οδηγία 2009/125/ΕΚ του Ευρωπαϊκού Κοινοβουλίου και του Συμβουλίου, της 21ης Οκτωβρίου 2009, για τη θέσπιση πλαισίου για τον καθορισμό απαιτήσεων οικολογικού σχεδιασμού όσον αφορά τα συνδεδεμένα με την ενέργεια προϊόντα ⁽¹⁾, και ιδίως το άρθρο 15 παράγραφος 1,

Εκτιμώντας τα ακόλουθα:

- (1) Η βουλγαρική, η γερμανική, η δανική, η ελληνική, η εσθονική, η ισπανική, η ιταλική, η κροατική, η λετονική, η λιθουανική, η μαλτέζικη, η ολλανδική, η ουγγρική, η πολωνική, η σλοβακική, η σλοβενική, η σουηδική, η τσεχική και η φινλανδική γλωσσική έκδοση του κανονισμού (ΕΕ) αριθ. 1253/2014 της Επιτροπής ⁽²⁾ περιέχουν σφάλματα στο άρθρο 1 παράγραφος 2 στοιχείο ζ) όσον αφορά τις μονάδες εξαιρισμού οι οποίες αποκλείονται από το πεδίο εφαρμογής του κανονισμού. Τα σφάλματα αυτά επηρεάζουν την ουσία της εν λόγω διάταξης.
- (2) Η μαλτέζικη γλωσσική έκδοση του κανονισμού (ΕΕ) αριθ. 1253/2014 περιέχει επίσης ένα σφάλμα στο άρθρο 1 παράγραφος 2 στοιχείο η) όσον αφορά τις μονάδες εξαιρισμού οι οποίες αποκλείονται από το πεδίο εφαρμογής του κανονισμού. Το σφάλμα αυτό επηρεάζει την ουσία της εν λόγω διάταξης.
- (3) Η σουηδική γλωσσική έκδοση του κανονισμού (ΕΕ) αριθ. 1253/2014 περιέχει ένα πρόσθετο σφάλμα στο σημείο 9 του μέρους 1 του παραρτήματος I, στο σημείο 1 στοιχείο ιε) του παραρτήματος IV και στο σημείο 1 στοιχείο ιε) του παραρτήματος V όσον αφορά έναν από τους όρους που ορίζονται για τους σκοπούς των παραρτημάτων II έως IX. Το σφάλμα αυτό επηρεάζει την ουσία των εν λόγω διατάξεων.
- (4) Επομένως, η βουλγαρική, η γερμανική, η δανική, η ελληνική, η εσθονική, η ισπανική, η ιταλική, η κροατική, η λετονική, η λιθουανική, η μαλτέζικη, η ολλανδική, η ουγγρική, η πολωνική, η σλοβακική, η σλοβενική, η σουηδική, η τσεχική και η φινλανδική γλωσσική έκδοση του κανονισμού (ΕΕ) αριθ. 1253/2014 θα πρέπει να διορθωθούν αναλόγως. Οι εκδόσεις στις λοιπές γλώσσες δεν επηρεάζονται.
- (5) Τα μέτρα που προβλέπονται στον παρόντα κανονισμό είναι σύμφωνα με τη γνώμη της επιτροπής που έχει συσταθεί βάσει του άρθρου 19 παράγραφος 1 της οδηγίας 2009/125/ΕΚ,

ΕΞΕΔΩΣΕ ΤΟΝ ΠΑΡΟΝΤΑ ΚΑΝΟΝΙΣΜΟ:

Άρθρο 1

Ο κανονισμός (ΕΕ) αριθ. 1253/2014 διορθώνεται ως εξής:

- 1) στο άρθρο 1, η παράγραφος 2 διορθώνεται ως εξής:
 - α) το στοιχείο ζ) αντικαθίσταται από το ακόλουθο κείμενο:

«ζ) περιλαμβάνουν εναλλακτική θερμότητας, καθώς και αντλία θερμότητας η οποία προορίζεται για την ανάκτηση θερμότητας ή επιτρέπει τη μεταφορά ή εξαγωγή θερμότητας επιπλέον εκείνων του συστήματος ανάκτησης θερμότητας, με εξαίρεση τη μεταφορά θερμότητας για αντιπαγετική προστασία ή απόψυξη.»
 - β) (δεν αφορά το ελληνικό κείμενο).
- 2) (δεν αφορά το ελληνικό κείμενο).
- 3) (δεν αφορά το ελληνικό κείμενο).
- 4) (δεν αφορά το ελληνικό κείμενο).

⁽¹⁾ ΕΕ L 285 της 31.10.2009, σ. 10.

⁽²⁾ Κανονισμός (ΕΕ) αριθ. 1253/2014 της Επιτροπής, της 7ης Ιουλίου 2014, για την εφαρμογή της οδηγίας 2009/125/ΕΚ του Ευρωπαϊκού Κοινοβουλίου και του Συμβουλίου όσον αφορά τις απαιτήσεις οικολογικού σχεδιασμού μονάδων εξαιρισμού (ΕΕ L 337 της 25.11.2014, σ. 8).

Άρθρο 2

Ο παρών κανονισμός αρχίζει να ισχύει την εικοστή ημέρα από τη δημοσίευσή του στην *Επίσημη Εφημερίδα της Ευρωπαϊκής Ένωσης*.

Ο παρών κανονισμός είναι δεσμευτικός ως προς όλα τα μέρη του και ισχύει άμεσα σε κάθε κράτος μέλος.

Βρυξέλλες, 9 Ιουλίου 2020.

Για την Επιτροπή
Η Πρόεδρος
Ursula VON DER LEYEN

ΕΚΤΕΛΕΣΤΙΚΟΣ ΚΑΝΟΝΙΣΜΟΣ (ΕΕ) 2020/1001 ΤΗΣ ΕΠΙΤΡΟΠΗΣ

της 9ης Ιουλίου 2020

για τη θέσπιση λεπτομερών κανόνων εφαρμογής της οδηγίας 2003/87/ΕΚ του Ευρωπαϊκού Κοινοβουλίου και του Συμβουλίου όσον αφορά τη λειτουργία του Ταμείου Εκσυγχρονισμού για τη στήριξη επενδύσεων στον εκσυγχρονισμό των ενεργειακών συστημάτων και στη βελτίωση της ενεργειακής απόδοσης ορισμένων κρατών μελών

Η ΕΥΡΩΠΑΪΚΗ ΕΠΙΤΡΟΠΗ,

Έχοντας υπόψη τη Συνθήκη για τη λειτουργία της Ευρωπαϊκής Ένωσης,

Έχοντας υπόψη την οδηγία 2003/87/ΕΚ του Ευρωπαϊκού Κοινοβουλίου και του Συμβουλίου, της 13ης Οκτωβρίου 2003, σχετικά με τη θέσπιση συστήματος εμπορίας δικαιωμάτων εκπομπής αερίων θερμοκηπίου εντός της Ένωσης και την τροποποίηση της οδηγίας 96/61/ΕΚ του Συμβουλίου ⁽¹⁾, και ιδίως το άρθρο 10δ παράγραφος 12,

Εκτιμώντας τα ακόλουθα:

- (1) Με την οδηγία 2003/87/ΕΚ συγκροτείται το Ταμείο Εκσυγχρονισμού για την περίοδο από το 2021 έως το 2030 με σκοπό τη στήριξη των επενδύσεων για τον εκσυγχρονισμό των ενεργειακών συστημάτων και τη βελτίωση της ενεργειακής απόδοσης σε ορισμένα κράτη μέλη. Όπως αναφέρεται στις ανακοινώσεις της Επιτροπής με τίτλο «Η Ευρωπαϊκή Πράσινη Συμφωνία» ⁽²⁾ και «Επενδυτικό σχέδιο της Ευρωπαϊκής Πράσινης Συμφωνίας» ⁽³⁾, η υλοποίηση του Ταμείου Εκσυγχρονισμού αναμένεται να συμβάλει στην επίτευξη των στόχων της Ευρωπαϊκής Πράσινης Συμφωνίας μέσω της στήριξης της πράσινης και κοινωνικά δίκαιης μετάβασης.
- (2) Θα πρέπει να θεσπιστούν λεπτομερείς κανόνες σχετικά με τη λειτουργία του Ταμείου Εκσυγχρονισμού ώστε να καταστεί εφικτή η ομαλή κατανομή των χρηματοδοτικών πόρων του στα δικαιούχα κράτη μέλη, ιδίως με τη θέσπιση διαδικασιών για την υποβολή και την αξιολόγηση επενδυτικών προτάσεων και για την εκταμίευση των εσόδων του Ταμείου.
- (3) Για τη διασφάλιση του συμβιβασμού της χρηματοδότησης στο πλαίσιο του Ταμείου Εκσυγχρονισμού με την εσωτερική αγορά, τα δικαιούχα κράτη μέλη θα πρέπει να κοινοποιούν στην Επιτροπή, σύμφωνα με το άρθρο 10δ παράγραφος 3 της Συνθήκης, κάθε σχεδιαζόμενη επένδυση η οποία συνιστά κρατική ενίσχυση κατά την έννοια του άρθρου 107 παράγραφος 1 της Συνθήκης και η οποία δεν μπορεί να καλυφθεί από υφιστάμενο εγκεκριμένο ή απαλλασσόμενο καθεστώς ενισχύσεων ή από μεμονωμένη απόφαση. Η αξιολόγηση των επενδύσεων που καλύπτονται από το Ταμείο θα πρέπει να συντονίζεται με την αξιολόγηση των κρατικών ενισχύσεων, ενώ στις λεπτομέρειες υποβολής των επενδυτικών προτάσεων θα πρέπει να λαμβάνονται υπόψη οι λεπτομέρειες υποβολής των κοινοποιήσεων κρατικών ενισχύσεων. Η εκταμίευση των εσόδων από το Ταμείο θα πρέπει να εξαρτάται από την έγκριση κρατικής ενίσχυσης.
- (4) Στην «Ευρωπαϊκή Πράσινη Συμφωνία» προβλέπεται η εφαρμογή τοπικών σχεδίων δίκαιης μετάβασης ως θεμελιώδες στοιχείο του μηχανισμού δίκαιης μετάβασης. Όταν μια επένδυση στο πλαίσιο του Ταμείου Εκσυγχρονισμού αποσκοπεί στην εφαρμογή τοπικού σχεδίου δίκαιης μετάβασης του δικαιούχου κράτους μέλους, το εν λόγω κράτος μέλος θα πρέπει να παρέχει πληροφορίες σχετικά με την προβλεπόμενη συνεισφορά της επένδυσης στο συγκεκριμένο σχέδιο, με στόχο τη στήριξη της συνοχής και της συμπληρωματικότητας με τους στόχους του σχεδίου.
- (5) Τα δικαιούχα κράτη μέλη θα πρέπει να ενημερώνουν ανά τακτά χρονικά διαστήματα την Ευρωπαϊκή Τράπεζα Επενδύσεων (ΕΤΕπ) και την επιτροπή επενδύσεων του Ταμείου Εκσυγχρονισμού («επιτροπή επενδύσεων») για τις σχεδιαζόμενες επενδύσεις, ώστε να διευκολύνεται ο προγραμματισμός της εκταμίευσης και της διαχείρισης των πόρων από το Ταμείο Εκσυγχρονισμού. Ωστόσο, η ενημέρωση αυτή δεν θα πρέπει να είναι δεσμευτική για τα δικαιούχα κράτη μέλη κατά την υποβολή μελλοντικών επενδυτικών προτάσεων.

⁽¹⁾ ΕΕ L 275 της 25.10.2003, σ. 32.

⁽²⁾ Ανακοίνωση της Επιτροπής προς το Ευρωπαϊκό Κοινοβούλιο, το Ευρωπαϊκό Συμβούλιο, το Συμβούλιο, την Ευρωπαϊκή Οικονομική και Κοινωνική Επιτροπή και την Επιτροπή των Περιφερειών «Η Ευρωπαϊκή Πράσινη Συμφωνία», COM(2019) 640 final της 11ης Δεκεμβρίου 2019.

⁽³⁾ Ανακοίνωση της Επιτροπής προς το Ευρωπαϊκό Κοινοβούλιο, το Συμβούλιο, την Ευρωπαϊκή Οικονομική και Κοινωνική Επιτροπή και την Επιτροπή των Περιφερειών «Επενδυτικό σχέδιο της Ευρωπαϊκής Πράσινης Συμφωνίας», COM(2020) 21 final της 14ης Ιανουαρίου 2020.

- (6) Για τις επενδύσεις στους τομείς προτεραιότητας που παρατίθενται στο άρθρο 10δ παράγραφος 2 της οδηγίας 2003/87/ΕΚ («επενδύσεις προτεραιότητας») θα πρέπει να εφαρμόζεται απλουστευμένη διαδικασία όσον αφορά την εκταμίευση των εσόδων από το Ταμείο. Οι επενδύσεις άνευ προτεραιότητας θα πρέπει να υποβάλλονται σε εμπειριστατωμένη εκτίμηση της τεχνικής και οικονομικής τους βιωσιμότητας, καθώς και της προστιθέμενης αξίας που προσδίδουν στους στόχους του Ταμείου.
- (7) Σύμφωνα με το άρθρο 10δ παράγραφος 2 της οδηγίας 2003/87/ΕΚ, τουλάχιστον το 70 % των χρηματοδοτικών πόρων από το Ταμείο Εκσυγχρονισμού θα διατεθεί σε επενδύσεις προτεραιότητας. Για λόγους διασφάλισης της δίκαιης κατανομής των χρηματοδοτικών πόρων σε όλα τα δικαιούχα κράτη μέλη, η εν λόγω απαίτηση θα πρέπει να ισχύει για το επιμέρους ποσοστό που διατίθεται από το Ταμείο σε κάθε δικαιούχο κράτος μέλος.
- (8) Η χρηματοδότηση των επενδύσεων από το Ταμείο Εκσυγχρονισμού θα πρέπει να εξαρτάται από τη διαθεσιμότητα των κεφαλαίων που τίθενται στη διάθεση του δικαιούχου κράτους μέλους και από το ποσοστό των κεφαλαίων που δεσμεύονται για τις επενδύσεις προτεραιότητας. Για να είναι δυνατή η στενή παρακολούθηση της κατανομής των κεφαλαίων, καθώς και η παράλληλη διασφάλιση της αποδοτικότητας της διαδικασίας εκταμίευσης, τόσο η αξιολόγηση των επενδυτικών προτάσεων από την ΕΤΕπ ή, κατά περίπτωση, από την επιτροπή επενδύσεων όσο και η εκταμίευση των χρηματοδοτικών πόρων από την Επιτροπή θα πρέπει να οργανώνονται σε εξαμηνιαίους κύκλους.
- (9) Στις διαδικασίες για τη λειτουργία του Ταμείου Εκσυγχρονισμού θα πρέπει να λαμβάνονται υπόψη οι ιδιαιτερότητες των καθεστώτων που υποβάλλουν τα δικαιούχα κράτη μέλη. Αφού η ΕΤΕπ επιβεβαιώσει το καθεστώς ως επένδυση προτεραιότητας ή, κατά περίπτωση, η επιτροπή επενδύσεων διατυπώσει σύσταση για τη χρηματοδότηση του καθεστώτος στον τομέα άνευ προτεραιότητας, και αφού η Επιτροπή λάβει απόφαση σχετικά με την πρώτη εκταμίευση των κεφαλαίων για το καθεστώς, το δικαιούχο κράτος μέλος θα πρέπει να υποβάλει νέα πρόταση για τυχόν μεταγενέστερη εκταμίευση. Για τον σκοπό κάθε τέτοιας μεταγενέστερης εκταμίευσης, η επιβεβαίωση από την ΕΤΕπ ή, κατά περίπτωση, η σύσταση από την επιτροπή επενδύσεων θα πρέπει να περιορίζονται στην επαλήθευση της διαθεσιμότητας των κεφαλαίων που τίθενται στη διάθεση του δικαιούχου κράτους μέλους και, όσον αφορά τα καθεστώτα που χαρακτηρίζονται ως επενδύσεις άνευ προτεραιότητας, στην επαλήθευση της συμμόρφωσης με τα όρια επιτρεπόμενης στήριξης που καθορίζονται στο άρθρο 10δ παράγραφος 2 και στο άρθρο 10δ παράγραφος 6 δεύτερο εδάφιο τέταρτη περιόδος της οδηγίας 2003/87/ΕΚ. Επιπλέον, θα πρέπει να εφαρμόζονται απλουστευμένοι κανόνες για την ετήσια υποβολή εκθέσεων σχετικά με τα καθεστώτα από τα δικαιούχα κράτη μέλη.
- (10) Επενδύσεις που έχουν διακοπεί δεν θα πρέπει να λαμβάνουν περαιτέρω χρηματοδότηση από το Ταμείο Εκσυγχρονισμού. Τυχόν ποσά που έχουν ήδη καταβληθεί σε επενδύσεις έχουν διακοπεί τα οποία όμως δεν έχουν δαπανηθεί ακόμη στο πλαίσιο των επενδύσεων αυτών θα πρέπει να διατίθενται για τη χρηματοδότηση άλλων επενδύσεων.
- (11) Θα πρέπει να θεσπιστούν λεπτομερείς κανόνες σχετικά με τη σύνθεση και τη λειτουργία της επιτροπής επενδύσεων.
- (12) Σύμφωνα με το άρθρο 10δ παράγραφος 3 της οδηγίας 2003/87/ΕΚ, η ΕΤΕπ είναι αρμόδια για τη διαχείριση των εσόδων από το Ταμείο Εκσυγχρονισμού. Για τον σκοπό αυτόν, η ΕΤΕπ θα πρέπει να καταρτίσει κατευθυντήριες γραμμές σχετικά με τη διαχείριση των περιουσιακών στοιχείων οι οποίες στηρίζουν τους στόχους της οδηγίας και λαμβάνουν υπόψη τον εσωτερικό κανονισμό της ΕΤΕπ. Επιπλέον, η ΕΤΕπ είναι επιφορτισμένη με άλλα καθήκοντα που αφορούν την υλοποίηση του Ταμείου Εκσυγχρονισμού, όπως προβλέπεται στην οδηγία 2003/87/ΕΚ. Οι ειδικοί όροι και προϋποθέσεις για την εκτέλεση των εν λόγω καθηκόντων θα πρέπει να καθοριστούν σε σχετική συμφωνία μεταξύ της Επιτροπής και της ΕΤΕπ. Ο μηχανισμός για την ανάκτηση του κόστους της ΕΤΕπ θα πρέπει να αντιστοιχεί στα καθήκοντα αυτά, ενώ θα πρέπει επίσης να λαμβάνει υπόψη τον αριθμό και την πολυπλοκότητα των επενδυτικών προτάσεων που υποβάλλουν τα αντίστοιχα δικαιούχα κράτη μέλη, καθώς και αν οι προτάσεις αφορούν επενδύσεις προτεραιότητας ή επενδύσεις άνευ προτεραιότητας.
- (13) Όπου τα κράτη μέλη αποφασίζουν να χρησιμοποιήσουν τα έσοδα από τον πλειστηριασμό δικαιωμάτων για να χρηματοδοτήσουν τα έξοδα που σχετίζονται με την υλοποίηση του Ταμείου Εκσυγχρονισμού, τα εν λόγω έξοδα θα μπορούσαν να θεωρηθούν διοικητικές δαπάνες όπως αναφέρονται στο άρθρο 10 παράγραφος 3 στοιχείο θ) της οδηγίας 2003/87/ΕΚ, και, επομένως, μπορούν να προσμετρηθούν στον στόχο για χρήση του 50 % των εσόδων από τους πλειστηριασμούς σε σκοπούς συναφείς με το κλίμα.
- (14) Θα πρέπει να θεσπιστούν σαφείς ρυθμίσεις παρακολούθησης και υποβολής εκθέσεων ώστε να παρέχονται εγκαίρως στην Επιτροπή πλήρεις πληροφορίες σχετικά με την πρόοδο τόσο συγκεκριμένων επενδύσεων όσο και της υλοποίησης του Ταμείου Εκσυγχρονισμού συνολικά.
- (15) Τα μέτρα που προβλέπονται στον παρόντα κανονισμό είναι σύμφωνα με τη γνώμη της επιτροπής κλιματικής αλλαγής,

ΕΞΕΔΩΣΕ ΤΟΝ ΠΑΡΟΝΤΑ ΚΑΝΟΝΙΣΜΟ:

ΚΕΦΑΛΑΙΟ Ι

ΓΕΝΙΚΕΣ ΔΙΑΤΑΞΕΙΣ

Άρθρο 1

Αντικείμενο

Με τον παρόντα κανονισμό θεσπίζονται λεπτομερείς κανόνες σχετικά με τη λειτουργία του Ταμείου Εκσυγχρονισμού όσον αφορά τα εξής:

- α) υποβολή προτάσεων για τη χρηματοδότηση επενδύσεων·
- β) αξιολόγηση των επενδύσεων προτεραιότητας και των επενδύσεων άνευ προτεραιότητας·
- γ) διαχείριση, εκταμίευση και καταβολή των πόρων από το Ταμείο Εκσυγχρονισμού·
- δ) σύνθεση και λειτουργία της επιτροπής επενδύσεων του Ταμείου Εκσυγχρονισμού («επιτροπή επενδύσεων»·
- ε) παρακολούθηση, υποβολή εκθέσεων, αξιολόγηση και λογιστικός έλεγχος·
- στ) πληροφόρηση και διαφάνεια.

Άρθρο 2

Ορισμοί

Για τους σκοπούς του παρόντος κανονισμού ισχύουν οι ακόλουθοι ορισμοί:

- (1) «δικαιούχο κράτος μέλος»: κράτος μέλος το οποίο περιλαμβάνεται στο παράρτημα ΙΙβ της οδηγίας 2003/87/ΕΚ·
- (2) «επένδυση άνευ προτεραιότητας»: επένδυση η οποία δεν εμπίπτει σε κανένα από τους τομείς που παρατίθενται στο άρθρο 10δ παράγραφος 2 της οδηγίας 2003/87/ΕΚ·
- (3) «έργο μικρής κλίμακας άνευ προτεραιότητας»: επένδυση άνευ προτεραιότητας που λαμβάνει κρατική ενίσχυση της οποίας το συνολικό ποσό πληροί τα κριτήρια των ενισχύσεων ήσσονος σημασίας σύμφωνα με το άρθρο 3 του κανονισμού (ΕΕ) αριθ. 1407/2013 της Επιτροπής⁽⁴⁾·
- (4) «επένδυση προτεραιότητας»: επένδυση η οποία εμπίπτει τουλάχιστον σε έναν από τους τομείς που παρατίθενται στο άρθρο 10δ παράγραφος 2 της οδηγίας 2003/87/ΕΚ·
- (5) «καθεστώς»: επενδυτική πρόταση που συμμορφώνεται με τα ακόλουθα κριτήρια:
 - α) περιλαμβάνει συνεκτικό σύνολο προτεραιοτήτων οι οποίες συνάδουν με τους στόχους του Ταμείου Εκσυγχρονισμού και, λόγω των χαρακτηριστικών των έργων στο πλαίσιο του καθεστώτος, μπορεί να χαρακτηριστεί είτε ως επένδυση προτεραιότητας είτε ως επένδυση άνευ προτεραιότητας·
 - β) έχει διάρκεια μεγαλύτερη του ενός έτους·
 - γ) το καθεστώς έχει εθνικό ή περιφερειακό πεδίο εφαρμογής· και
 - δ) αποσκοπεί στη στήριξη περισσότερων του ενός δημόσιων ή ιδιωτικών προσώπων ή φορέων αρμόδιων για την έναρξη ή για την έναρξη και την υλοποίηση έργων στο πλαίσιο του καθεστώτος.

⁽⁴⁾ Κανονισμός (ΕΕ) αριθ. 1407/2013 της Επιτροπής, της 18ης Δεκεμβρίου 2013, σχετικά με την εφαρμογή των άρθρων 107 και 108 της Συνθήκης για τη λειτουργία της Ευρωπαϊκής Ένωσης στις ενισχύσεις ήσσονος σημασίας (ΕΕ L 352 της 24.12.2013, σ. 1).

ΚΕΦΑΛΑΙΟ ΙΙ

ΧΡΗΜΑΤΟΔΟΤΗΣΗ ΤΩΝ ΕΠΕΝΔΥΣΕΩΝ

Άρθρο 3

Επισκόπηση των επενδύσεων

1. Έως τις 30 Νοεμβρίου κάθε έτους, κάθε δικαιούχο κράτος μέλος παρέχει στην Ευρωπαϊκή Τράπεζα Επενδύσεων (ΕΤΕπ) και στην επιτροπή επενδύσεων επισκόπηση των επενδύσεων για τις οποίες προτίθεται να υποβάλει επενδυτικές προτάσεις κατά τα επόμενα δύο ημερολογιακά έτη, καθώς και επικαιροποιημένες πληροφορίες σχετικά με τυχόν επενδύσεις που περιλαμβάνονται σε προηγούμενη επισκόπηση.
2. Στο πλαίσιο της επισκόπησης που αναφέρεται στην παράγραφο 1, το δικαιούχο κράτος μέλος παρέχει για κάθε προγραμματιζόμενη επένδυση τις ακόλουθες πληροφορίες:
 - α) το όνομα του προτεινόντος το έργο ή της διαχειριστικής αρχής του καθεστώτος·
 - β) τη συγκεκριμένη τοποθεσία της επένδυσης ή το γεωγραφικό πεδίο εφαρμογής του καθεστώτος·
 - γ) εκτίμηση του συνολικού κόστους της επένδυσης·
 - δ) το πεδίο της επένδυσης και συνοπτική περιγραφή της επένδυσης·
 - ε) την κατάσταση τυχόν αξιολόγησης κρατικής ενίσχυσης που αφορά την επένδυση, κατά περίπτωση·στ) εκτίμηση της χρηματοδότησης από το Ταμείο Εκσυγχρονισμού και συνοπτική παρουσίαση των σχεδιαζόμενων χρηματοδοτικών προτάσεων.
3. Οι πληροφορίες που περιλαμβάνονται στην επισκόπηση δεν είναι δεσμευτικές για το δικαιούχο κράτος μέλος κατά την υποβολή των επενδυτικών προτάσεων σύμφωνα με το άρθρο 4.

Άρθρο 4

Υποβολή επενδυτικών προτάσεων

1. Τα δικαιούχα κράτη μέλη δύνανται να υποβάλλουν επενδυτικές προτάσεις στην ΕΤΕπ και στην επιτροπή επενδύσεων ανά πάσα στιγμή κατά τη διάρκεια του ημερολογιακού έτους.

Κατά την υποβολή επενδυτικών προτάσεων, τα δικαιούχα κράτη μέλη παρέχουν τις πληροφορίες που προσδιορίζονται στο παράρτημα Ι.

Το δικαιούχο κράτος μέλος δηλώνει αν η πρόταση αφορά επένδυση προτεραιότητας ή επένδυση άνευ προτεραιότητας.

2. Σε περίπτωση που η επένδυση αφορά καθεστώς, το δικαιούχο κράτος μέλος υποβάλλει πρόταση σύμφωνα με την παράγραφο 1 και προσδιορίζει το ζητούμενο ποσό ως πρώτη εκταμίευση για το καθεστώς.

Αφού η Επιτροπή λάβει απόφαση σχετικά με την πρώτη εκταμίευση για το καθεστώς σύμφωνα με το άρθρο 8 παράγραφος 1, για κάθε μεταγενέστερη εκταμίευση απαιτείται η υποβολή χωριστής πρότασης από το δικαιούχο κράτος μέλος στην οποία προσδιορίζεται το προς εκταμίευση ποσό και παρατίθενται επικαιροποιημένες πληροφορίες σχετικά με το καθεστώς, κατά περίπτωση.

3. Σε περίπτωση που το δικαιούχο κράτος μέλος υποβάλει διάφορες επενδυτικές προτάσεις προς αξιολόγηση εντός του ίδιου εξαμηνιαίου κύκλου εκταμίευσης, οφείλει να δηλώσει σειρά προτεραιότητας για την αξιολόγηση των επενδύσεων προτεραιότητας και σειρά προτεραιότητας για την αξιολόγηση των επενδύσεων άνευ προτεραιότητας. Εάν το κράτος μέλος δεν δηλώσει σειρά προτεραιότητας, η ΕΤΕπ ή, κατά περίπτωση, η επιτροπή επενδύσεων αξιολογεί τις προτάσεις σύμφωνα με τις ημερομηνίες υποβολής τους.

4. Πρόταση που αφορά έργο μικρής κλίμακας άνευ προτεραιότητας μπορεί να υποβληθεί μόνο στο πλαίσιο καθεστώτος.

5. Το δικαιούχο κράτος μέλος δεν ζητεί να χρηματοδοτηθούν από τους πόρους του Ταμείου Εκσυγχρονισμού τυχόν δαπάνες της επένδυσης που χρηματοδοτούνται από άλλο ενωσιακό ή εθνικό μέσο.

Άρθρο 5

Διαθέσιμα κεφάλαια

1. Τέσσερις εβδομάδες πριν από τη συνεδρίαση της επιτροπής επενδύσεων που αναφέρεται στο άρθρο 11 παράγραφος 1, η ΕΤΕπ ενημερώνει το δικαιούχο κράτος μέλος, την επιτροπή επενδύσεων και την Επιτροπή σχετικά με τα κεφάλαια που τίθενται στη διάθεση του δικαιούχου κράτους μέλους για τη χρηματοδότηση των επενδύσεων από το Ταμείο Εκσυγχρονισμού («δήλωση των διαθέσιμων κεφαλαίων»).
2. Στη δήλωση των διαθέσιμων κεφαλαίων προσδιορίζονται τα ακόλουθα στοιχεία:
 - α) το ποσό το οποίο τηρείται στην ΕΤΕπ, εξαιρουμένων τυχόν ποσών που έχουν ήδη εκταμιευθεί αλλά δεν έχουν ακόμη καταβληθεί στο κράτος μέλος σύμφωνα με το άρθρο 9, και μη συμπεριλαμβανομένων τυχόν δαπανών της ΕΤΕπ οι οποίες προσδιορίζονται στη συμφωνία που αναφέρεται στο άρθρο 12 παράγραφος 3·
 - β) τυχόν ποσά τα οποία έχουν εκταμιευθεί για επενδύσεις που έχουν διακοπεί και τα οποία αυξάνουν τους διαθέσιμους πόρους από το Ταμείο Εκσυγχρονισμού για το δικαιούχο κράτος μέλος σύμφωνα με την απόφαση της Επιτροπής που αναφέρεται στο άρθρο 10 παράγραφος 2.
3. Η καταληκτική ημερομηνία για τη δήλωση των διαθέσιμων κεφαλαίων είναι η τελευταία ημέρα του ημερολογιακού μήνα που προηγείται της ημερομηνίας διαβίβασης των πληροφοριών σύμφωνα με την παράγραφο 1.
4. Με την επιφύλαξη των παραγράφων 1 έως 3, το δικαιούχο κράτος μέλος μπορεί να ζητήσει, οποτεδήποτε, από την ΕΤΕπ πληροφορίες σχετικά με το ποσό που έχει δεσμευτεί για το εν λόγω κράτος μέλος και τηρείται από την ΕΤΕπ.

Άρθρο 6

Επιβεβαίωση των επενδύσεων προτεραιότητας

1. Οι επενδυτικές προτάσεις που υποβάλλονται από τα δικαιούχα κράτη μέλη ως επενδύσεις προτεραιότητας αξιολογούνται από την ΕΤΕπ κατά τον πρώτο εξαμηνιαίο κύκλο εκταμίευσης του ημερολογιακού έτους, εάν υποβληθούν τουλάχιστον έξι εβδομάδες πριν από την πρώτη εξαμηνιαία συνεδρίαση της επιτροπής επενδύσεων που αναφέρεται στο άρθρο 11 παράγραφος 1.

Εάν υποβληθούν μετά την παρέλευση έξι εβδομάδων πριν από την πρώτη εξαμηνιαία συνεδρίαση της επιτροπής επενδύσεων που αναφέρεται στο άρθρο 11 παράγραφος 1, αλλά τουλάχιστον έξι εβδομάδες πριν από τη δεύτερη εξαμηνιαία συνεδρίαση της επιτροπής επενδύσεων, αξιολογούνται κατά τον δεύτερο εξαμηνιαίο κύκλο εκταμίευσης του ημερολογιακού έτους.

Εάν υποβληθούν μετά την παρέλευση έξι εβδομάδων πριν από τη δεύτερη εξαμηνιαία συνεδρίαση της επιτροπής επενδύσεων που αναφέρεται στο άρθρο 11 παράγραφος 1, αξιολογούνται κατά τον πρώτο εξαμηνιαίο κύκλο εκταμίευσης του επόμενου ημερολογιακού έτους.

2. Η ΕΤΕπ δύναται να ζητήσει από το δικαιούχο κράτος μέλος κάθε πληροφορία ή έγγραφο που κρίνει απαραίτητη/απαραίτητο για την αξιολόγηση της επένδυσης, υπό τον όρο ότι οι εν λόγω πληροφορίες ή τα εν λόγω έγγραφα απαιτούνται βάσει του παραρτήματος Ι. Η ΕΤΕπ ζητεί τις πληροφορίες ή τα έγγραφα χωρίς αδικαιολόγητη καθυστέρηση. Εάν το δικαιούχο κράτος μέλος υποβάλει τις ζητούμενες πληροφορίες ή τα ζητούμενα έγγραφα εντός χρονικού διαστήματος μικρότερου των έξι εβδομάδων πριν από τη συνεδρίαση της επιτροπής επενδύσεων που αναφέρεται στο άρθρο 11 παράγραφος 1, η ΕΤΕπ δύναται να αναβάλει την αξιολόγηση της πρότασης για τον επόμενο εξαμηνιαίο κύκλο εκταμίευσης.

3. Εάν η ΕΤΕπ είναι της γνώμης ότι η πρόταση αφορά επένδυση άνευ προτεραιότητας, η ΕΤΕπ ενημερώνει σχετικά το δικαιούχο κράτος μέλος το αργότερο εντός τεσσάρων εβδομάδων από την ημερομηνία υποβολής της πρότασης και αναφέρει τους λόγους για τους οποίους κατέληξε στο συμπέρασμά της. Στην περίπτωση αυτή, η πρόταση αξιολογείται σύμφωνα με τις απαιτήσεις και τα χρονοδιαγράμματα που προσδιορίζονται στο άρθρο 7.

4. Εάν η πρόταση δεν συμμορφώνεται με τις διατάξεις του άρθρου 10δ παράγραφος 1 της οδηγίας 2003/87/ΕΚ ή δεν πληροί τις απαιτήσεις του παρόντος κανονισμού, η ΕΤΕπ επιστρέφει την πρόταση στο δικαιούχο κράτος μέλος το αργότερο εντός τεσσάρων εβδομάδων από την ημερομηνία υποβολής της πρότασης και αναφέρει τους λόγους για τους οποίους κατέληξε στο συμπέρασμά της. Η ΕΤΕπ ενημερώνει πάραυτα την επιτροπή επενδύσεων.

5. Η αξιολόγηση της πρότασης περιλαμβάνει την επαλήθευση του κόστους της προτεινόμενης επένδυσης, εκτός εάν η αναλογικότητα του ποσού της ληφθείσας ενίσχυσης έχει επαληθευτεί από την Επιτροπή στο πλαίσιο της σχετικής διαδικασίας κρατικών ενισχύσεων.

6. Η ΕΤΕπ αξιολογεί την πρόταση τηρουμένης της εφαρμοστέας νομοθεσίας της Ένωσης.

7. Η ΕΤΕπ μπορεί να επιβεβαιώσει την πρόταση ως επένδυση προτεραιότητας, υπό τον όρο ότι πληρούνται οι ακόλουθες προϋποθέσεις:

- α) το δικαιούχο κράτος μέλος έχει καταδείξει ότι η επένδυση συμμορφώνεται με τις απαιτήσεις που καθορίζονται στο άρθρο 10δ παράγραφος 1 της οδηγίας 2003/87/ΕΚ και ότι εμπίπτει τουλάχιστον σε έναν από τους τομείς που παρατίθενται στο άρθρο 10δ παράγραφος 2 της εν λόγω οδηγίας·
- β) το δικαιούχο κράτος μέλος έχει στη διάθεσή του επαρκή κεφάλαια σύμφωνα με τη δήλωση των διαθέσιμων κεφαλαίων που αναφέρεται στο άρθρο 5 παράγραφος 1, και μετά την αφαίρεση τυχόν ποσών προς εκταμίευση για επενδύσεις που έχουν ήδη επιβεβαιωθεί σύμφωνα με την παράγραφο 9 του παρόντος άρθρου·
- γ) το δικαιούχο κράτος μέλος έχει υποβάλει στοιχεία που αποδεικνύουν ότι η επενδυτική πρόταση πληροί μία από τις ακόλουθες απαιτήσεις:
 - έχει λάβει έγκριση κρατικής ενίσχυσης σύμφωνα με την απόφαση της Επιτροπής,
 - απαλλάσσεται από την κοινοποίηση κρατικής ενίσχυσης σύμφωνα με τον κανονισμό (ΕΕ) αριθ. 651/2014 της Επιτροπής ⁽⁵⁾,
 - δεν συνιστά κρατική ενίσχυση κατά την έννοια του άρθρου 107 παράγραφος 1 της Συνθήκης·
- δ) το δικαιούχο κράτος μέλος έχει επιβεβαιώσει γραπτώς ότι η επένδυση πληροί κάθε άλλη εφαρμοστέα απαίτηση του ενωσιακού και του εθνικού δικαίου·
- ε) σύμφωνα με τις πληροφορίες που παρέχονται από το δικαιούχο κράτος μέλος όσον αφορά τις συνεισφορές από άλλα ενωσιακά και εθνικά μέσα, τα ποσά που ζητούνται από το Ταμείο Εκσυγχρονισμού δεν προορίζονται για την κάλυψη δαπανών της επένδυσης που ταυτίζονται με τις δαπάνες που χρηματοδοτούνται από άλλο ενωσιακό ή εθνικό μέσο.

8. Σε περίπτωση που μια πρόταση αφορά μεταγενέστερη εκταμίευση για καθεστώς που έχει επιβεβαιωθεί από την ΕΤΕπ σύμφωνα με την παράγραφο 9 πριν από την πρώτη εκταμίευση, η αξιολόγηση της πρότασης από την ΕΤΕπ περιορίζεται στην επαλήθευση των διαθέσιμων κεφαλαίων σύμφωνα με την παράγραφο 7 στοιχείο β), υπό τον όρο ότι δεν έχουν επέλθει αλλαγές στο καθεστώς.

9. Η ΕΤΕπ λαμβάνει απόφαση σχετικά με την επιβεβαίωση της πρότασης ως επένδυσης προτεραιότητας το αργότερο δύο εβδομάδες πριν από τη συνεδρίαση της επιτροπής επενδύσεων που αναφέρεται στο άρθρο 11 παράγραφος 1.

Η ΕΤΕπ ενημερώνει πάραυτα το ενδιαφερόμενο δικαιούχο κράτος μέλος και την Επιτροπή σχετικά με την απόφαση που αναφέρεται στο πρώτο εδάφιο.

10. Το αργότερο μία εβδομάδα πριν από τη συνεδρίαση της επιτροπής επενδύσεων που αναφέρεται στο άρθρο 11 παράγραφος 1, η ΕΤΕπ ενημερώνει την επιτροπή επενδύσεων για τις επενδυτικές προτάσεις κάθε δικαιούχου κράτους μέλους που επιβεβαιώθηκαν ως επενδύσεις προτεραιότητας σύμφωνα με την παράγραφο 9 του παρόντος άρθρου, καθώς και για το ποσό που πρέπει να εκταμιευθεί στο πλαίσιο κάθε επένδυσης.

Άρθρο 7

Συστάσεις σχετικά με τις επενδύσεις άνευ προτεραιότητας

1. Οι επενδυτικές προτάσεις που υποβάλλονται από τα δικαιούχα κράτη μέλη ως επενδύσεις άνευ προτεραιότητας αξιολογούνται από την επιτροπή επενδύσεων κατά τον πρώτο εξαμηνιαίο κύκλο εκταμίευσης του ημερολογιακού έτους, εάν υποβληθούν τουλάχιστον 10 εβδομάδες πριν από την πρώτη εξαμηνιαία συνεδρίαση της επιτροπής επενδύσεων που αναφέρεται στο άρθρο 11 παράγραφος 1.

Εάν υποβληθούν μετά την παρέλευση 10 εβδομάδων πριν από την πρώτη εξαμηνιαία συνεδρίαση της επιτροπής επενδύσεων που αναφέρεται στο άρθρο 11 παράγραφος 1, αλλά τουλάχιστον 10 εβδομάδες πριν από τη δεύτερη εξαμηνιαία συνεδρίαση της επιτροπής επενδύσεων, αξιολογούνται κατά τον δεύτερο εξαμηνιαίο κύκλο εκταμίευσης του ημερολογιακού έτους.

Εάν υποβληθούν μετά την παρέλευση 10 εβδομάδων πριν από τη δεύτερη εξαμηνιαία συνεδρίαση της επιτροπής επενδύσεων που αναφέρεται στο άρθρο 11 παράγραφος 1, αξιολογούνται κατά τον πρώτο εξαμηνιαίο κύκλο εκταμίευσης του επόμενου ημερολογιακού έτους.

2. Το αργότερο δύο εβδομάδες πριν από τη συνεδρίαση της επιτροπής επενδύσεων που αναφέρεται στο άρθρο 11 παράγραφος 1, η ΕΤΕπ ολοκληρώνει την εκτίμηση τεχνικής και οικονομικής δέουσας επιμέλειας της πρότασης, συμπεριλαμβανομένης εκτίμησης των προβλεπόμενων μειώσεων εκπομπών.

⁽⁵⁾ Κανονισμός (ΕΕ) αριθ. 651/2014 της Επιτροπής, της 17ης Ιουνίου 2014, για την κήρυξη ορισμένων κατηγοριών ενισχύσεων ως συμβατών με την εσωτερική αγορά κατ' εφαρμογή των άρθρων 107 και 108 της Συνθήκης (ΕΕ L 187 της 26.6.2014, σ. 1).

3. Η ΕΤΕπ δύναται να ζητήσει από το δικαιούχο κράτος μέλος κάθε πληροφορία ή έγγραφο που κρίνει απαραίτητη/απαραίτητο για την εκτίμηση της τεχνικής και οικονομικής δέουσας επιμέλειας, υπό τον όρο ότι οι εν λόγω πληροφορίες ή τα εν λόγω έγγραφα απαιτούνται βάσει του παραρτήματος Ι. Η ΕΤΕπ ζητεί τις πληροφορίες ή τα έγγραφα χωρίς αδικαιολόγητη καθυστέρηση. Εάν το δικαιούχο κράτος μέλος υποβάλει τις ζητούμενες πληροφορίες ή τα ζητούμενα έγγραφα εντός χρονικού διαστήματος μικρότερου των 10 εβδομάδων πριν από τη συνεδρίαση της επιτροπής επενδύσεων που αναφέρεται στο άρθρο 11 παράγραφος 1, η ΕΤΕπ δύναται να αναβάλει την ολοκλήρωση της εκτίμησης δέουσας επιμέλειας για τον επόμενο εξαμηνιαίο κύκλο εκταμίευσης.
4. Η εκτίμηση οικονομικής δέουσας επιμέλειας που διενεργείται από την ΕΤΕπ περιλαμβάνει την επαλήθευση του κόστους της προτεινόμενης επένδυσης, εκτός εάν η αναλογικότητα του ποσού της ληφθείσας ενίσχυσης έχει επαληθευτεί από την Επιτροπή στο πλαίσιο της σχετικής διαδικασίας κρατικών ενισχύσεων.
5. Η ΕΤΕπ διενεργεί την εκτίμηση δέουσας επιμέλειας τηρουμένης της εφαρμοστέας νομοθεσίας της Ένωσης.
6. Η εκτίμηση δέουσας επιμέλειας από την ΕΤΕπ συνοδεύεται από δήλωση του εκπροσώπου της ΕΤΕπ σχετικά με την έγκριση της χρηματοδότησης της επενδυτικής πρότασης. Η ΕΤΕπ διαβιβάζει πάραυτα την εκτίμηση δέουσας επιμέλειας στην επιτροπή επενδύσεων.
7. Η επιτροπή επενδύσεων μπορεί να εκδώσει σύσταση σχετικά με τη χρηματοδότηση της επενδυτικής πρότασης, υπό τον όρο ότι πληρούνται οι ακόλουθες προϋποθέσεις:
- α) το δικαιούχο κράτος μέλος έχει καταδείξει ότι η επένδυση πληροί τις απαιτήσεις που καθορίζονται στο άρθρο 10δ παράγραφος 1 της οδηγίας 2003/87/ΕΚ·
- β) το δικαιούχο κράτος μέλος έχει στη διάθεσή του επαρκή κεφάλαια σύμφωνα με τη δήλωση των διαθέσιμων κεφαλαίων που αναφέρεται στο άρθρο 5 παράγραφος 1, και μετά την αφαίρεση τυχόν ποσών που πρόκειται να εκταμιευθούν σύμφωνα με τις πληροφορίες που αναφέρονται στο άρθρο 6 παράγραφος 10 και βάσει των συστάσεων που έχουν ήδη εκδοθεί σύμφωνα με την παράγραφο 9 του παρόντος άρθρου·
- γ) το ποσοστό των κεφαλαίων που διατίθενται για επενδύσεις προτεραιότητας ανέρχεται τουλάχιστον στο 70 % του συνολικού ποσού των κεφαλαίων που χρησιμοποιεί το δικαιούχο κράτος μέλος, συμπεριλαμβανομένων των ακόλουθων κεφαλαίων:
- κεφάλαια που έχουν ήδη εκταμιευθεί για επενδύσεις προτεραιότητας και άνευ προτεραιότητας,
 - κεφάλαια που πρόκειται να εκταμιευθούν σύμφωνα με τις πληροφορίες που προσδιορίζονται στο άρθρο 6 παράγραφος 10,
 - κεφάλαια που πρόκειται να εκταμιευθούν σύμφωνα με τις συστάσεις που έχουν ήδη εκδοθεί βάσει της παραγράφου 9,
 - κεφάλαια που ζητούνται για την υπό αξιολόγηση επενδυτική πρόταση·
- δ) η χρηματοδότηση συμμορφώνεται με το άρθρο 10δ παράγραφος 6 δεύτερο εδάφιο τέταρτη περίοδος της οδηγίας 2003/87/ΕΚ·
- ε) το δικαιούχο κράτος μέλος έχει υποβάλει στοιχεία που αποδεικνύουν ότι η επενδυτική πρόταση πληροί οποιαδήποτε από τις ακόλουθες απαιτήσεις:
- έχει λάβει έγκριση κρατικής ενίσχυσης σύμφωνα με την απόφαση της Επιτροπής,
 - απαλλάσσεται από την κοινοποίηση κρατικής ενίσχυσης σύμφωνα με τον κανονισμό (ΕΕ) αριθ. 651/2014,
 - δεν συνιστά κρατική ενίσχυση κατά την έννοια του άρθρου 107 παράγραφος 1 της Συνθήκης·
- στ) το δικαιούχο κράτος μέλος έχει επιβεβαιώσει γραπτώς ότι η επένδυση πληροί κάθε άλλη εφαρμοστέα απαίτηση του ενωσιακού και του εθνικού δικαίου·
- ζ) σύμφωνα με τις πληροφορίες που παρέχονται από το δικαιούχο κράτος μέλος όσον αφορά τις συνεισφορές από άλλα ενωσιακά και εθνικά μέσα, τα ποσά που ζητούνται από το Ταμείο Εκσυγχρονισμού δεν προορίζονται για την κάλυψη δαπανών της επένδυσης που ταυτίζονται με τις δαπάνες που χρηματοδοτούνται από άλλο ενωσιακό ή εθνικό μέσο.
8. Όταν μια πρόταση αφορά μεταγενέστερη εκταμίευση για καθεστώς για το οποίο εκδόθηκε σύσταση χρηματοδότησης από την επιτροπή επενδύσεων σύμφωνα με την παράγραφο 9 πριν από την πρώτη εκταμίευση, δεν απαιτείται η διενέργεια εκτίμησης δέουσας επιμέλειας για την πρόταση από την ΕΤΕπ και η αξιολόγηση της πρότασης από την επιτροπή επενδύσεων περιορίζεται στην επαλήθευση της συμμόρφωσης προς τις απαιτήσεις που καθορίζονται στην παράγραφο 7 στοιχεία β), γ) και δ), υπό τον όρο ότι δεν έχουν επέλθει αλλαγές στο καθεστώς.
9. Η επιτροπή επενδύσεων εκδίδει σύσταση σχετικά με την επενδυτική πρόταση κατά τη συνεδρίαση που αναφέρεται στο άρθρο 11 παράγραφος 1, στην οποία προσδιορίζεται το ποσό της στήριξης από το Ταμείο Εκσυγχρονισμού, αναφέρονται οι λόγοι για τους οποίους η επιτροπή κατέληξε στο συμπέρασμά της και περιλαμβάνονται ενδεχομένως προτάσεις ενδεδειγμένων χρηματοδοτικών μέσων.

10. Εάν η επιτροπή επενδύσεων δεν συστήσει τη χρηματοδότηση της επένδυσης, αναφέρει τους λόγους για τους οποίους κατέληξε στο συμπέρασμά της. Στην περίπτωση αυτή, η επένδυση δεν λαμβάνει στήριξη από το Ταμείο Εκσυγχρονισμού. Το ενδιαφερόμενο κράτος μέλος δύναται να αναθεωρήσει την επενδυτική πρόταση λαμβάνοντας υπόψη τα πορίσματα της επιτροπής επενδύσεων και μπορεί να υποβάλει νέα επενδυτική πρόταση σε οποιονδήποτε μεταγενέστερο εξαμηνιαίο κύκλο εκταμίευσης.

Άρθρο 8

Απόφαση της Επιτροπής περί εκταμίευσης

1. Μετά τη συνεδρίαση που αναφέρεται στο άρθρο 11 παράγραφος 1 του παρόντος κανονισμού, η Επιτροπή εκδίδει, χωρίς αδικαιολόγητη καθυστέρηση, την απόφαση που αναφέρεται στο άρθρο 10δ παράγραφος 3 της οδηγίας 2003/87/EK, στην οποία προσδιορίζεται το ποσό των πόρων από το Ταμείο Εκσυγχρονισμού που πρόκειται να εκταμιευθούν για κάθε επένδυση η οποία είτε επιβεβαιώνεται από την ΕΤΕπ ως επένδυση προτεραιότητας είτε συνιστάται από την επιτροπή επενδύσεων για χρηματοδότηση («απόφαση εκταμίευσης»).

Στην απόφαση σχετικά με την εκταμίευση πόρων από το Ταμείο Εκσυγχρονισμού για συγκεκριμένο καθεστώς προσδιορίζεται το ποσό της πρώτης ή τυχόν μεταγενέστερης εκταμίευσης, κατά περίπτωση.

2. Η Επιτροπή κοινοποιεί την απόφαση εκταμίευσης στο ενδιαφερόμενο δικαιούχο κράτος μέλος και ενημερώνει σχετικά την ΕΤΕπ και την επιτροπή επενδύσεων.

Άρθρο 9

Πληρωμές

Εντός 30 ημερών από την ημερομηνία της απόφασης εκταμίευσης, η ΕΤΕπ μεταφέρει στο δικαιούχο κράτος μέλος το σχετικό ποσό της στήριξης από το Ταμείο Εκσυγχρονισμού.

Άρθρο 10

Επενδύσεις που έχουν διακοπεί

1. Με την επιφύλαξη των αποδεικτικών εγγράφων που παρέχει το δικαιούχο κράτος μέλος στην ετήσια έκθεση που αναφέρεται στο άρθρο 13, μια επένδυση θεωρείται ότι έχει διακοπεί σε μία από τις ακόλουθες περιπτώσεις:

- α) ο προτείνων το έργο ή η διαχειριστική αρχή του καθεστώτος δεν έχει χρηματοδοτήσει την επένδυση για περίοδο μεγαλύτερη από δύο διαδοχικά έτη·
- β) ο προτείνων το έργο δεν έχει δαπανήσει το συνολικό ποσό των εσόδων από το Ταμείο Εκσυγχρονισμού που εκταμιεύθηκε για την επένδυση εντός πέντε ετών από την ημερομηνία της σχετικής απόφασης εκταμίευσης της Επιτροπής.

Το στοιχείο β) δεν εφαρμόζεται σε καθεστώτα.

2. Με την απόφαση που εκδίδεται σύμφωνα με το άρθρο 8, η Επιτροπή τροποποιεί το ποσό το οποίο έχει ήδη εκταμιευθεί για την επένδυση που έχει διακοπεί αφαιρώντας τυχόν ποσά που δεν έχουν καταβληθεί ακόμη από το δικαιούχο κράτος μέλος στον προτείνοντα το έργο ή στη διαχειριστική αρχή του καθεστώτος. Κάθε σχετικό μη καταβληθέν ποσό αυξάνει τους διαθέσιμους πόρους από το Ταμείο Εκσυγχρονισμού για το ενδιαφερόμενο κράτος μέλος σύμφωνα με το άρθρο 5 παράγραφος 2 στοιχείο β) και συμψηφίζεται με τυχόν μελλοντική πληρωμή από την ΕΤΕπ προς το ενδιαφερόμενο κράτος μέλος βάσει του άρθρου 9.

3. Με την επιφύλαξη της παραγράφου 1 του παρόντος άρθρου, πριν από την καταληκτική ημερομηνία της δήλωσης των διαθέσιμων κεφαλαίων που αναφέρεται στο άρθρο 5 παράγραφος 3, το δικαιούχο κράτος μέλος μπορεί να ενημερώσει την Επιτροπή σχετικά με πιθανή επένδυση που έχει διακοπεί και να ζητήσει τροποποίηση της απόφασης εκταμίευσης σύμφωνα με την παράγραφο 2 του παρόντος άρθρου. Το αίτημα αυτό μπορεί να αφορά τόσο τα ποσά που δεν έχουν καταβληθεί ακόμη στον προτείνοντα το έργο ή στη διαχειριστική αρχή του καθεστώτος όσο και τα ποσά που καταβλήθηκαν στον προτείνοντα το έργο ή στη διαχειριστική αρχή του καθεστώτος, αλλά ανακτήθηκαν σε μεταγενέστερο χρόνο από το δικαιούχο κράτος μέλος. Το δικαιούχο κράτος μέλος υποβάλλει τα σχετικά αποδεικτικά έγγραφα που αιτιολογούν το αίτημα. Η παράγραφος 2 του παρόντος άρθρου εφαρμόζεται στην τροποποίηση της απόφασης εκταμίευσης, την αύξηση των πόρων από το Ταμείο Εκσυγχρονισμού που τίθενται στη διάθεση του ενδιαφερόμενου κράτους μέλους, καθώς και στον συμψηφισμό του ποσού που επιστρέφεται στο Ταμείο με τυχόν μελλοντική πληρωμή από την ΕΤΕπ προς το κράτος μέλος.

Άρθρο 11

Λειτουργία της επιτροπής επενδύσεων

1. Η επιτροπή επενδύσεων συνεδριάζει δύο φορές ετησίως, το αργότερο έως τις 15 Ιουλίου και τις 15 Δεκεμβρίου. Η γραμματεία της επιτροπής επενδύσεων γνωστοποιεί την ημερομηνία της συνεδρίασης στα κράτη μέλη μόλις η ημερομηνία αυτή καταστεί διαθέσιμη.
2. Εκτός εάν η επιτροπή επενδύσεων εκδώσει σύσταση σύμφωνα με το άρθρο 10δ παράγραφος 7 δεύτερο εδάφιο πρώτη και δεύτερη περίοδος της οδηγίας 2003/87/ΕΚ, απαρτία σχηματίζεται εάν είναι παρόντες τουλάχιστον οι μισοί αντιπρόσωποι του δικαιούχου κράτους μέλους, όλοι οι αντιπρόσωποι των μη δικαιούχων κρατών μελών και οι αντιπρόσωποι της Επιτροπής και της ΕΤΕπ.
3. Τα μη δικαιούχα κράτη μέλη εκλέγουν τρεις αντιπροσώπους στην επιτροπή επενδύσεων στο πλαίσιο ψηφοφορίας που περιλαμβάνει όλους τους υποψηφίους. Κάθε μη δικαιούχο κράτος μέλος μπορεί να προτείνει έναν υποψήφιο. Εκλέγονται οι τρεις υποψήφιοι που λαμβάνουν τον μεγαλύτερο αριθμό ψήφων. Σε περίπτωση που δύο ή περισσότεροι υποψήφιοι λάβουν τον ίδιο αριθμό ψήφων και, ως εκ τούτου, θα πρέπει να εκλεγούν περισσότεροι από τρεις υποψήφιοι, η ψηφοφορία επαναλαμβάνεται, με τη συμμετοχή όλων των υποψηφίων, εκτός από τον υποψήφιο ή τους υποψηφίους που έλαβαν τον υψηλότερο αριθμό ψήφων και, κατά περίπτωση, τον δεύτερο υψηλότερο αριθμό ψήφων.
4. Τα μέλη της επιτροπής επενδύσεων δεν μπορούν να έχουν οικονομικά ή άλλα συμφέροντα σε κλάδους που πληρούν τα κριτήρια για την παροχή στήριξης από το Ταμείο Εκσυγχρονισμού, είτε άμεσα είτε έμμεσα, τα οποία θα μπορούσαν να επηρεάσουν την αμεροληψία τους ή μπορούν να εκληφθούν αντικειμενικά ως τέτοια. Ενεργούν δε προς όφελος του δημόσιου συμφέροντος και με ανεξάρτητο τρόπο. Πριν από την ανάληψη των καθηκόντων τους στην επιτροπή επενδύσεων, υποβάλλουν δήλωση συμφερόντων και επικαιροποιούν τις δηλώσεις τους όποτε σημειώνεται σχετική μεταβολή.
5. Η ΕΤΕπ παρέχει διοικητική και υλικοτεχνική υποστήριξη στην επιτροπή επενδύσεων (η γραμματεία), συμπεριλαμβανομένης της παροχής στήριξης για τη διαχείριση ιστότοπου που αφορά ειδικά το Ταμείο Εκσυγχρονισμού.
6. Κατόπιν πρότασης από την αρμόδια υπηρεσία της Επιτροπής, η επιτροπή επενδύσεων θεσπίζει τον εσωτερικό κανονισμό της στον οποίο προβλέπονται, ιδίως, οι διαδικασίες όσον αφορά τα εξής:
 - α) ορισμός μελών και παρατηρητών στην επιτροπή επενδύσεων, καθώς και των αναπληρωτών τους·
 - β) διοργάνωση των συνεδριάσεων της επιτροπής επενδύσεων·
 - γ) λεπτομερείς κανόνες σχετικά με τη σύγκρουση συμφερόντων, συμπεριλαμβανομένου του υποδείγματος δήλωσης συμφερόντων.
7. Τα μέλη της επιτροπής επενδύσεων δεν λαμβάνουν αμοιβή ούτε επιστροφή εξόδων για τη συμμετοχή τους στις δραστηριότητες της επιτροπής επενδύσεων.

Άρθρο 12

Κατευθυντήριες γραμμές σχετικά με τη διαχείριση των περιουσιακών στοιχείων και συμφωνία με την ΕΤΕπ

1. Η ΕΤΕπ καταρτίζει κατευθυντήριες γραμμές σχετικά με τη διαχείριση των περιουσιακών στοιχείων για τη διαχείριση των εσόδων από το Ταμείο Εκσυγχρονισμού, λαμβάνοντας υπόψη τους στόχους της οδηγίας 2003/87/ΕΚ και τον εσωτερικό κανονισμό της ΕΤΕπ.
2. Κατόπιν διαβούλευσης με τα κράτη μέλη, η Επιτροπή συνάπτει με την ΕΤΕπ συμφωνία στην οποία καθορίζονται οι ειδικοί όροι και οι προϋποθέσεις βάσει των οποίων η ΕΤΕπ εκτελεί τα καθήκοντά της που αφορούν την υλοποίηση του Ταμείου Εκσυγχρονισμού. Οι εν λόγω όροι και προϋποθέσεις καλύπτουν τα ακόλουθα καθήκοντα:
 - α) πλειστηριασμοί και χρηματική αποτίμηση των δικαιωμάτων εκπομπής που προορίζονται για το Ταμείο Εκσυγχρονισμού, σύμφωνα με τον κανονισμό (ΕΕ) αριθ. 1031/2010 της Επιτροπής ⁽⁶⁾·
 - β) διαχείριση των εσόδων από το Ταμείο Εκσυγχρονισμού·
 - γ) επιβεβαίωση των προτάσεων επενδύσεων προτεραιότητας δυνάμει του άρθρου 6 και διενέργεια δέουσας επιμέλειας για τις προτάσεις επενδύσεων άνευ προτεραιότητας δυνάμει του άρθρου 7·
 - δ) γραμματειακή υποστήριξη της επιτροπής επενδύσεων, συμπεριλαμβανομένης της διαχείρισης ειδικού ιστότοπου για το Ταμείο Εκσυγχρονισμού·
 - ε) κατάρτιση των σχεδίων εκδόσεων της επιτροπής επενδύσεων δυνάμει του άρθρου 14.

⁽⁶⁾ Κανονισμός (ΕΕ) αριθ. 1031/2010 της Επιτροπής, της 12ης Νοεμβρίου 2010, για τον χρόνο διεξαγωγής, τη διαχείριση και τις λοιπές πτυχές των πλειστηριασμών δικαιωμάτων εκπομπής αερίων θερμοκηπίου κατ' εφαρμογή της οδηγίας 2003/87/ΕΚ του Ευρωπαϊκού Κοινοβουλίου και του Συμβουλίου σχετικά με τη θέσπιση συστήματος εμπορίας δικαιωμάτων εκπομπής αερίων θερμοκηπίου εντός της Ένωσης (ΕΕ L 302 της 18.11.2010, σ. 1).

3. Στη συμφωνία που αναφέρεται στην παράγραφο 2 προσδιορίζεται ο μηχανισμός για την ανάκτηση του κόστους που συνεπάγεται για την ΕΤΕπ η εκτέλεση των καθηκόντων της. Στον μηχανισμό ανάκτησης του κόστους που συνδέεται με την επιβεβαίωση των επενδύσεων προτεραιότητας και τη διενέργεια δέουσας επιμέλειας για τις επενδύσεις άνευ προτεραιότητας λαμβάνεται υπόψη ο αριθμός και η πολυπλοκότητα των προτάσεων που υποβάλλει κάθε δικαιούχο κράτος μέλος. Το κόστος που συνεπάγεται για την ΕΤΕπ η εκτέλεση των καθηκόντων της χρηματοδοτείται από τα διαθέσιμα κεφάλαια για κάθε δικαιούχο κράτος μέλος όπως αναφέρεται στο άρθρο 5 παράγραφος 2 στοιχείο α). Η ΕΤΕπ υποβάλλει στην Επιτροπή και στα κράτη μέλη έκθεση όσον αφορά την εκπλήρωση των καθηκόντων της στο πλαίσιο της συμφωνίας και το σχετικό κόστος.

ΚΕΦΑΛΑΙΟ ΙΙΙ

ΠΑΡΑΚΟΛΟΥΘΗΣΗ, ΥΠΟΒΟΛΗ ΕΚΘΕΣΕΩΝ, ΑΞΙΟΛΟΓΗΣΗ ΚΑΙ ΛΟΓΙΣΤΙΚΟΣ ΕΛΕΓΧΟΣ

Άρθρο 13

Παρακολούθηση και υποβολή εκθέσεων από τα δικαιούχα κράτη μέλη

1. Τα δικαιούχα κράτη μέλη παρακολουθούν την υλοποίηση των επενδύσεων που χρηματοδοτούνται από το Ταμείο Εκσυγχρονισμού. Έως τις 30 Απριλίου τα δικαιούχα κράτη μέλη υποβάλλουν στην Επιτροπή ετήσια έκθεση για το προηγούμενο έτος η οποία περιλαμβάνει τις πληροφορίες που προσδιορίζονται στο παράρτημα ΙΙ.
2. Η ετήσια έκθεση που αναφέρεται στην παράγραφο 1 συνοδεύεται από τις ακόλουθες πληροφορίες:
 - α) αποδεικτικά έγγραφα της χρηματοδότησης επενδύσεων από το Ταμείο Εκσυγχρονισμού κατά το προηγούμενο έτος·
 - β) την ετήσια οικονομική κατάσταση για κάθε επένδυση ή, στην περίπτωση καθεστώτος, την οικονομική κατάσταση στην οποία περιλαμβάνονται συγκεντρωτικά στοιχεία σχετικά με τις δαπάνες του καθεστώτος κατά το προηγούμενο έτος.

Άρθρο 14

Υποβολή εκθέσεων από την επιτροπή επενδύσεων

1. Στην ετήσια έκθεση της επιτροπής επενδύσεων που αναφέρεται στο άρθρο 10δ παράγραφος 11 πρώτη περίοδος της οδηγίας 2003/87/ΕΚ περιλαμβάνονται οι ακόλουθες πληροφορίες:
 - α) ο αριθμός των επενδυτικών προτάσεων που λήφθηκαν, συμπεριλαμβανομένου του προσδιορισμού του επενδυτικού τομέα·
 - β) ο αριθμός των συστάσεων που εκδόθηκαν και τα συνοπτικά συμπεράσματα κάθε σύστασης·
 - γ) επισκόπηση των κύριων συμπερασμάτων σχετικά με τις προτεινόμενες επενδύσεις τα οποία προέκυψαν από τη διενέργεια της εκτίμησης της τεχνικής και οικονομικής δέουσας επιμέλειας από την ΕΤΕπ·
 - δ) την πρακτική πείρα που έχει αποκτηθεί όσον αφορά τις διαδικαστικές πτυχές της έκδοσης των συστάσεων.
2. Βάσει σχεδίου που καταρτίζει η ΕΤΕπ, η επιτροπή επενδύσεων εκδίδει την τελική έκθεση για το προηγούμενο έτος έως τις 15 Ιουλίου και την υποβάλλει στην Επιτροπή.

Άρθρο 15

Επανεξέταση και αξιολόγηση του Ταμείου

1. Κατά την επανεξέταση που αναφέρεται στο άρθρο 10δ παράγραφος 11 δεύτερη περίοδος της οδηγίας 2003/87/ΕΚ, η Επιτροπή καλύπτει τους ακόλουθους τομείς:
 - α) επιβεβαίωση των επενδύσεων προτεραιότητας από την ΕΤΕπ·
 - β) αξιολόγηση των επενδύσεων άνευ προτεραιότητας από την επιτροπή επενδύσεων·
 - γ) χρηματοδότηση και παρακολούθηση των επενδύσεων από τα δικαιούχα κράτη μέλη·
 - δ) κάθε σχετική διαδικαστική πτυχή που αφορά την υλοποίηση του Ταμείου Εκσυγχρονισμού.

Βάσει των αποτελεσμάτων της επανεξέτασης, η Επιτροπή διατυπώνει, όπου κρίνεται σκόπιμο, τις σχετικές προτάσεις.

2. Στο τέλος της υλοποίησης του Ταμείου Εκσυγχρονισμού, η Επιτροπή διενεργεί τελική αξιολόγηση της υλοποίησης του Ταμείου Εκσυγχρονισμού. Ειδικότερα, η Επιτροπή αξιολογεί την πρόοδο όσον αφορά την επίτευξη των στόχων του Ταμείου, όπως καθορίζονται στο άρθρο 10δ παράγραφοι 1, 2 και 3 της οδηγίας 2003/87/ΕΚ.
3. Η Επιτροπή δημοσιοποιεί τα αποτελέσματα της επανεξέτασης και της αξιολόγησης.

Άρθρο 16

Λογιστικοί έλεγχοι και προστασία των οικονομικών συμφερόντων του Ταμείου

1. Η ΕΤΕπ καταρτίζει ετήσιους λογαριασμούς του Ταμείου Εκσυγχρονισμού για κάθε οικονομικό έτος, το οποίο εκτείνεται από την 1η Ιανουαρίου έως τις 31 Δεκεμβρίου, λαμβάνοντας υπόψη τις οικονομικές καταστάσεις που διαβιβάζονται δυνάμει του άρθρου 13 παράγραφος 2 στοιχείο β). Οι εν λόγω λογαριασμοί υποβάλλονται σε ανεξάρτητο λογιστικό έλεγχο.
2. Η ΕΤΕπ υποβάλλει στην Επιτροπή τις ακόλουθες καταστάσεις:
 - α) έως τις 31 Μαρτίου, τις μη ελεγμένες οικονομικές καταστάσεις του Ταμείου Εκσυγχρονισμού που αφορούν το προηγούμενο οικονομικό έτος·
 - β) έως τις 30 Απριλίου, τις ελεγμένες οικονομικές καταστάσεις του Ταμείου Εκσυγχρονισμού που αφορούν το προηγούμενο οικονομικό έτος.
3. Οι λογαριασμοί και οι οικονομικές καταστάσεις που αναφέρονται στις παραγράφους 1 και 2 καταρτίζονται σύμφωνα με τα Διεθνή Λογιστικά Πρότυπα του Δημόσιου Τομέα (ΔΛΠΔΤ).
4. Τα δικαιούχα κράτη μέλη διαθέτουν την εξουσία άσκησης λογιστικού ελέγχου, βάσει εγγράφων και επιτόπιων ελέγχων, επί όλων των προτεινόντων τα έργα και των διαχειριστικών αρχών καθεστώτος, των αναδόχων και των υπεργολάβων στους οποίους παρείχαν στήριξη από το Ταμείο Εκσυγχρονισμού.
5. Για τους σκοπούς των παραγράφων 1 και 2, τα δικαιούχα κράτη μέλη, οι προτείνοντες τα έργα και οι διαχειριστικές αρχές καθεστώτος, οι ανάδοχοι και οι υπεργολάβοι που έχουν λάβει τους πόρους από το Ταμείο Εκσυγχρονισμού τηρούν και καθιστούν διαθέσιμο, για χρονική περίοδο πέντε ετών μετά την τελευταία πληρωμή που αφορά οποιοδήποτε έργο ή καθεστώς, το σύνολο των δικαιολογητικών εγγράφων και των πληροφοριών σχετικά με την πληρωμή ή τις δαπάνες που πραγματοποιήθηκαν.
6. Τα δικαιούχα κράτη μέλη λαμβάνουν κατάλληλα μέτρα ώστε να διασφαλίζεται ότι, όταν υλοποιούνται δραστηριότητες χρηματοδοτούμενες βάσει του παρόντος κανονισμού, τα οικονομικά συμφέροντα του Ταμείου Εκσυγχρονισμού προστατεύονται με την εφαρμογή προληπτικών μέτρων κατά της απάτης, της διαφθοράς και κάθε άλλης παράνομης δραστηριότητας, με τη διενέργεια αποτελεσματικών ελέγχων και με την ανάκτηση, σε περίπτωση που διαπιστωθούν παρατυπίες, των αχρεωστήτως καταβληθέντων ποσών, καθώς και με την επιβολή, κατά περίπτωση, αποτελεσματικών, αναλογικών και αποτρεπτικών διοικητικών και οικονομικών κυρώσεων. Οι ανακτήσεις πραγματοποιούνται σύμφωνα με τη νομοθεσία των δικαιούχων κρατών μελών.

Για κάθε ποσό που ανακτάται, το δικαιούχο κράτος μέλος ζητεί τροποποίηση της απόφασης εκταμίευσης σύμφωνα με το άρθρο 10 παράγραφος 3.

ΚΕΦΑΛΑΙΟ IV

ΤΕΛΙΚΕΣ ΔΙΑΤΑΞΕΙΣ

Άρθρο 17

Πληροφόρηση, επικοινωνία και δημοσιότητα

1. Τα δικαιούχα κράτη μέλη δημοσιοποιούν στους ιστότοπους των σχετικών υπηρεσιών των διοικήσεών τους τις πληροφορίες που αφορούν τις επενδύσεις που λαμβάνουν στήριξη βάσει του παρόντος κανονισμού προκειμένου να ενημερώνεται το κοινό για τον ρόλο και τους στόχους του Ταμείου Εκσυγχρονισμού. Στις εν λόγω πληροφορίες περιλαμβάνεται ρητή αναφορά στη στήριξη που λαμβάνεται από το Ταμείο Εκσυγχρονισμού.
2. Τα δικαιούχα κράτη μέλη μεριμνούν ώστε οι τελικοί αποδέκτες της στήριξης από το Ταμείο Εκσυγχρονισμού να παρέχουν συνεκτική, ουσιαστική και στοχευμένη πληροφόρηση σχετικά με τη στήριξη που λαμβάνουν από το Ταμείο Εκσυγχρονισμού σε πολλαπλά ακροατήρια, συμπεριλαμβανομένων των μέσων ενημέρωσης και του κοινού.

3. Το όνομα του Ταμείου Εκσυγχρονισμού χρησιμοποιείται για όλες τις δραστηριότητες επικοινωνίας και εμφανίζεται στους πίνακες ανακοινώσεων σε στρατηγικά σημεία που είναι ορατά στο κοινό.
4. Τα δικαιούχα κράτη μέλη και η Επιτροπή πραγματοποιούν δράσεις ενημέρωσης, επικοινωνίας και προβολής όσον αφορά τη στήριξη και τα αποτελέσματα του Ταμείου Εκσυγχρονισμού. Οι δράσεις αυτές διευκολύνουν την ανταλλαγή εμπειριών, γνώσεων και βέλτιστων πρακτικών όσον αφορά τον σχεδιασμό, την προετοιμασία και την υλοποίηση επενδύσεων στο πλαίσιο του Ταμείου Εκσυγχρονισμού.

Άρθρο 18

Διαφάνεια

1. Με την επιφύλαξη της παραγράφου 2, η γραμματεία της επιτροπής επενδύσεων μεριμνά για τη δημοσίευση στον ιστότοπο του Ταμείου Εκσυγχρονισμού των ακόλουθων πληροφοριών:
- α) ονόματα των μελών και των παρατηρητών που συμμετέχουν στην επιτροπή επενδύσεων και ιδιότητά τους·
 - β) βιογραφικά σημειώματα και δηλώσεις συμφερόντων των μελών της επιτροπής επενδύσεων·
 - γ) επιβεβαιώσεις της ΕΤΕπ όσον αφορά τις επενδύσεις προτεραιότητας·
 - δ) συστάσεις της επιτροπής επενδύσεων όσον αφορά τις επενδύσεις άνευ προτεραιότητας·
 - ε) αποφάσεις της Επιτροπής περί εκταμίευσης·
 - στ) ετήσιες εκθέσεις που υποβάλλουν τα δικαιούχα κράτη μέλη σύμφωνα με το άρθρο 13·
 - ζ) ετήσιες εκθέσεις που υποβάλλει η επιτροπή επενδύσεων σύμφωνα με το άρθρο 14·
 - η) επανεξέταση και αξιολόγηση του Ταμείου Εκσυγχρονισμού από την Επιτροπή σύμφωνα με το άρθρο 15.
2. Τα κράτη μέλη, η Επιτροπή και η ΕΤΕπ δεν δημοσιοποιούν καμία εμπορικά εμπιστευτική πληροφορία η οποία περιλαμβάνεται σε οποιοδήποτε έγγραφο, πληροφορία ή άλλο υλικό που υποβάλλεται από τα κράτη μέλη, την Επιτροπή και την ΕΤΕπ ή από οποιονδήποτε τρίτο σχετικά με την υλοποίηση του Ταμείου Εκσυγχρονισμού.

Άρθρο 19

Έναρξη ισχύος

Ο παρών κανονισμός αρχίζει να ισχύει την εικοστή ημέρα από τη δημοσίευσή του στην *Επίσημη Εφημερίδα της Ευρωπαϊκής Ένωσης*.

Ο παρών κανονισμός είναι δεσμευτικός ως προς όλα τα μέρη του και ισχύει άμεσα σε κάθε κράτος μέλος.

Βρυξέλλες, 9 Ιουλίου 2020.

Για την Επιτροπή
Η Πρόεδρος
Ursula VON DER LEYEN

ΠΑΡΑΡΤΗΜΑ Ι

Πληροφορίες σχετικά με επενδυτική πρόταση που πρέπει να υποβάλλονται στην ΕΤΕπ και στην επιτροπή επενδύσεων**1. Όλες οι επενδυτικές προτάσεις**

- 1.1. προσδιορισμός του επενδυτικού τομέα σύμφωνα με το άρθρο 10δ παράγραφος 1 ή 2 της οδηγίας 2003/87/ΕΚ, κατά περίπτωση·
- 1.2. γενική περιγραφή της επένδυσης, συμπεριλαμβανομένων των στόχων και του στοχευόμενου ή των στοχευόμενων δικαιούχων, της τεχνολογίας (κατά περίπτωση), της δυναμικότητας (κατά περίπτωση) και της εκτιμώμενης διάρκειας της επένδυσης·
- 1.3. αιτιολόγηση για την παροχή στήριξης από το Ταμείο Εκσυγχρονισμού, συμπεριλαμβανομένης της επιβεβαίωσης της συμμόρφωσης της επένδυσης με το άρθρο 10δ παράγραφος 1 της οδηγίας 2003/87/ΕΚ·
- 1.4. προσδιορισμός του κόστους που πρέπει να καλυφθεί από το Ταμείο Εκσυγχρονισμού·
- 1.5. περιγραφή του μέσου ή των μέσων στήριξης που χρησιμοποιούνται·
- 1.6. ποσό της χρηματοδότησης που ζητείται από το Ταμείο Εκσυγχρονισμού·
- 1.7. συνεισφορά ή συνεισφορές από άλλα ενωσιακά και εθνικά μέσα·
- 1.8. ύπαρξη κρατικής ενίσχυσης (κατά την έννοια του άρθρου 107 παράγραφος 1 της Συνθήκης) και αναφορά, κατά περίπτωση, των ακόλουθων στοιχείων:
 - α) παραπομπή στην απόφαση της Επιτροπής για την έγκριση εθνικού μέτρου ενίσχυσης,
 - β) αριθμός αναφοράς υπό τον οποίο έχει καταχωριστεί το μέτρο απαλλαγής κατά κατηγορία [αριθμός κρατικής ενίσχυσης που αποδίδεται από το ηλεκτρονικό σύστημα κοινοποίησης της Επιτροπής που αναφέρεται στο άρθρο 11 του κανονισμού (ΕΕ) αριθ. 651/2014],
 - γ) προβλεπόμενη ημερομηνία για την κοινοποίηση του μέτρου ενίσχυσης στην Επιτροπή·
- 1.9. δήλωση συμμόρφωσης του κράτους μέλους με την εφαρμοστέα ενωσιακή και εθνική νομοθεσία·
- 1.10. σε περίπτωση που η επένδυση αποσκοπεί στην εφαρμογή τοπικού σχεδίου δικαίως μετάβασης, πληροφορίες σχετικά με την προβλεπόμενη συνεισφορά της επένδυσης στο εν λόγω σχέδιο.

2. Πρόσθετες πληροφορίες σχετικά με τα καθεστώτα

- 2.1. ονομασία της διαχειριστικής αρχής·
- 2.2. διευκρίνιση σχετικά με το αν η πρόταση αφορά υφιστάμενο καθεστώς·
- 2.3. συνολικός όγκος του καθεστώτος.

3. Πρόσθετες πληροφορίες σχετικά με άλλες προτάσεις πλην των καθεστώτων

- 3.1. όνομα του προτείνοντος το έργο·
- 3.2. τοποθεσία εκτέλεσης του έργου·
- 3.3. συνολικό επενδυτικό κόστος·
- 3.4. στάδιο ανάπτυξης του έργου (από τη σκοπιμότητα έως τη λειτουργία)·
- 3.5. κατάλογος υποχρεωτικών αδειών που έχουν ληφθεί ή πρέπει να ληφθούν.

4. **Πρόσθετες πληροφορίες σχετικά με προτάσεις άνευ προτεραιότητας**
- 4.1. ποσοτικά στοιχεία σχετικά με τα στάδια κατασκευής και λειτουργίας, συμπεριλαμβανομένης της συνεισφοράς της πρότασης στους στόχους του Ταμείου Εκσυγχρονισμού, του πλαισίου πολιτικής της Ένωσης για το κλίμα και την ενέργεια για το 2030 και της συμφωνίας των Παρισίων·
- 4.2. πιστοποιημένες οικονομικές προβλέψεις, συμπεριλαμβανομένης της προβλεπόμενης οικονομικής συνεισφοράς από ιδιωτικές πηγές·
- 4.3. περιγραφή οποιουδήποτε άλλου δείκτη στοχευόμενων επιδόσεων, σύμφωνα με τις απαιτήσεις της ΕΤΕπ·
- 4.4. άλλες σχετικές πληροφορίες που αφορούν τον προτεινόμενα το έργο, την επένδυση και τις γενικές συνθήκες της αγοράς, καθώς και περιβαλλοντικά ζητήματα.
-

ΠΑΡΑΡΤΗΜΑ ΙΙ

Πληροφορίες που πρέπει να παρέχονται από το δικαιούχο κράτος μέλος στην ετήσια έκθεση προς την Επιτροπή**1. Επισκόπηση επενδύσεων**

- 1.1. αριθμός των επενδύσεων που έχουν λάβει χρηματοδότηση από το Ταμείο Εκσυγχρονισμού έως την τρέχουσα ημερομηνία·
- 1.2. αριθμός των επενδύσεων που βρίσκονται σε εξέλιξη, που έχουν ολοκληρωθεί και που έχουν διακοπεί·
- 1.3. συνολική σχέση της χρηματοδότησης για επενδύσεις προτεραιότητας προς τη χρηματοδότηση για επενδύσεις άνευ προτεραιότητας, εφόσον υπάρχουν, που παρέχεται στο δικαιούχο κράτος μέλος.

2. Πληροφορίες σχετικά με κάθε επένδυση

- 2.1. συνολικές επενδύσεις που ενεργοποιήθηκαν (συνολικό επενδυτικό κόστος)·
- 2.2. ημερομηνίες και ποσά πληρωμών από το Ταμείο Εκσυγχρονισμού προς τον προτείνοντα το έργο ή τη διαχειριστική αρχή καθεστώτος·
- 2.3. ποσά που έλαβε το δικαιούχο κράτος μέλος από το Ταμείο Εκσυγχρονισμού, αλλά δεν έχουν καταβληθεί ακόμη στον προτείνοντα το έργο ή στη διαχειριστική αρχή του καθεστώτος·
- 2.4. τυχόν ποσά που ανέκτησε το δικαιούχο κράτος μέλος από τον προτείνοντα το έργο ή τη διαχειριστική αρχή του καθεστώτος, καθώς και οι ημερομηνίες ανάκτησης·
- 2.5. εκτίμηση της προστιθέμενης αξίας της επένδυσης από πλευράς ενεργειακής απόδοσης και εκσυγχρονισμού του ενεργειακού συστήματος, συμπεριλαμβανομένων των πληροφοριών σχετικά με τα ακόλουθα στοιχεία:
 - α) ενέργεια που εξοικονομήθηκε σε MWh,
 - β) προβλεπόμενη σωρευτική τιμή MWh που θα εξοικονομηθούν έως το τέλος της διάρκειας ζωής της επένδυσης,
 - γ) εκπομπές αερίων του θερμοκηπίου που εξοικονομήθηκαν σε τόνους CO₂,
 - δ) προβλεπόμενη σωρευτική τιμή τόνων CO₂ που θα εξοικονομηθούν έως το τέλος της διάρκειας ζωής της επένδυσης,
 - ε) πρόσθετη εγκατεστημένη δυναμικότητα παραγωγής ενέργειας από ανανεώσιμες πηγές, κατά περίπτωση·
 - στ) επιτευχθείσα μόχλευση κεφαλαίων (συνολικό ποσό που επενδύθηκε σε σχέση με τη συνεισφορά από το Ταμείο Εκσυγχρονισμού)·
- 2.6. σε περίπτωση που η επένδυση αποσκοπεί στην εφαρμογή τοπικού σχεδίου δίκαιης μετάβασης, πληροφορίες σχετικά με την προβλεπόμενη συνεισφορά της επένδυσης στο εν λόγω σχέδιο·
- 2.7. στην περίπτωση των καθεστώτων, τα προσδιοριζόμενα δεδομένα αναφοράς παρουσιάζονται σε συγκεντρωτική μορφή.

3. Πρόσθετες πληροφορίες σχετικά με άλλες επενδύσεις πλιν των καθεστώτων

- 3.1. ορόσημα που επιτεύχθηκαν από την προηγούμενη ετήσια έκθεση·
- 3.2. προβλεπόμενη έναρξη λειτουργίας·
- 3.3. διαπιστωθείσες ή προβλεπόμενες καθυστερήσεις στην υλοποίηση·
- 3.4. διαπιστωθείσες ή προβλεπόμενες μεταβολές στις επιλέξιμες δαπάνες, στην εφαρμοζόμενη τεχνολογία ή στα αποτελέσματα μιας επένδυσης.

4. Πρόσθετες πληροφορίες σχετικά με τις επενδύσεις άνευ προτεραιότητας

- 4.1. επιβεβαίωση συγχρηματοδότησης από ιδιωτικές πηγές.
-

ΕΚΤΕΛΕΣΤΙΚΟΣ ΚΑΝΟΝΙΣΜΟΣ (ΕΕ) 2020/1002 ΤΗΣ ΕΠΙΤΡΟΠΗΣ

της 9ης Ιουλίου 2020

για τη θέσπιση παρέκκλισης από τον εκτελεστικό κανονισμό (ΕΕ) 2019/2072 όσον αφορά τις απαιτήσεις για την εισαγωγή στην Ένωση ξυλείας φράξου που κατάγεται από τις Ηνωμένες Πολιτείες ή έχει υποστεί επεξεργασία στη χώρα αυτή

Η ΕΥΡΩΠΑΪΚΗ ΕΠΙΤΡΟΠΗ,

Έχοντας υπόψη τη Συνθήκη για τη λειτουργία της Ευρωπαϊκής Ένωσης,

Έχοντας υπόψη τον κανονισμό (ΕΕ) 2016/2031 του Ευρωπαϊκού Κοινοβουλίου και του Συμβουλίου, της 26ης Οκτωβρίου 2016, σχετικά με προστατευτικά μέτρα κατά των επιβλαβών για τα φυτά οργανισμών, την τροποποίηση των κανονισμών του Ευρωπαϊκού Κοινοβουλίου και του Συμβουλίου (ΕΕ) αριθ. 228/2013, (ΕΕ) αριθ. 652/2014 και (ΕΕ) αριθ. 1143/2014, και την κατάργηση των οδηγιών του Συμβουλίου 69/464/ΕΟΚ, 74/647/ΕΟΚ, 93/85/ΕΟΚ, 98/57/ΕΚ, 2000/29/ΕΚ, 2006/91/ΕΚ και 2007/33/ΕΚ ⁽¹⁾, και ιδίως το άρθρο 41 παράγραφος 2,

Εκτιμώντας τα ακόλουθα:

- (1) Η εκτελεστική απόφαση (ΕΕ) 2018/1203 της Επιτροπής ⁽²⁾ επιτρέπει στα κράτη μέλη να προβλέψουν προσωρινή παρέκκλιση από ορισμένες διατάξεις της οδηγίας 2000/29/ΕΚ του Συμβουλίου ⁽³⁾ όσον αφορά τις ειδικές απαιτήσεις για την εισαγωγή στην Ένωση ξυλείας φράξου (*Fraxinus L.*) που κατάγεται από τις Ηνωμένες Πολιτείες ή έχει υποστεί επεξεργασία στη χώρα αυτή.
- (2) Η οδηγία 2000/29/ΕΚ καταργήθηκε και αντικαταστάθηκε από τον κανονισμό (ΕΕ) 2016/2031. Ο εκτελεστικός κανονισμός 2019/2072 της Επιτροπής ⁽⁴⁾, που θεσπίζει κανόνες και απαιτήσεις σχετικά με την εισαγωγή ορισμένων φυτών, φυτικών προϊόντων ή άλλων αντικειμένων στην Ένωση, αντικατέστησε τα παραρτήματα Ι έως V της εν λόγω οδηγίας.
- (3) Σύμφωνα με το άρθρο 8 παράγραφος 1 του κανονισμού (ΕΕ) 2019/2072 σε συνδυασμό με το σημείο 87 του παραρτήματος VII του εν λόγω κανονισμού, η εισαγωγή στην Ένωση ξυλείας φράξου που κατάγεται από τις Ηνωμένες Πολιτείες ή έχει υποστεί επεξεργασία στη χώρα αυτή (στο εξής: συγκεκριμένη ξυλεία) υπόκειται σε ορισμένες ειδικές απαιτήσεις για την αποφυγή του κινδύνου προσβολής της Ένωσης από τον επιβλαβή οργανισμό *Agilus planipennis* Fairmaire. Οι εν λόγω απαιτήσεις διαφέρουν σε κάποιον βαθμό από τις απαιτήσεις που προβλέπονται στην εκτελεστική απόφαση (ΕΕ) 2018/1203 όσον αφορά την εισαγωγή της συγκεκριμένης ξυλείας στην Ένωση, την επιθεώρηση και την εποπτεία της.
- (4) Με βάση πρόσφατους ελέγχους τους οποίους διενήργησε η Επιτροπή το 2018 και το 2019, συνήχθη το συμπέρασμα ότι, με την εφαρμογή, υπό τον επίσημο έλεγχό της, των απαιτήσεων που προβλέπονται στην εκτελεστική απόφαση (ΕΕ) 2018/1203, οι Ηνωμένες Πολιτείες διασφαλίζουν επίπεδο φυτοϋγειονομικής προστασίας ισοδύναμο με το επίπεδο που προβλέπεται από τις απαιτήσεις που ορίζονται στο παράρτημα VII σημείο 87 στοιχεία α) και β) του κανονισμού (ΕΕ) 2019/2072.
- (5) Η εκτελεστική απόφαση (ΕΕ) 2018/1203 εφαρμόζεται έως τις 30 Ιουνίου 2020. Στις 16 Ιανουαρίου 2020 οι Ηνωμένες Πολιτείες ζήτησαν να παραταθεί η εν λόγω παρέκκλιση και μετά την 30ή Ιουνίου 2020.
- (6) Για να διασφαλιστεί η συνέχιση των εισαγωγών ξυλείας φράξου που κατάγεται από τις Ηνωμένες Πολιτείες ή έχει υποστεί επεξεργασία στη χώρα αυτή, είναι σκόπιμο να προβλεφθεί παρέκκλιση από το άρθρο 8 παράγραφος 1 και το σημείο 87 στοιχεία α) και β) του παραρτήματος VII του εκτελεστικού κανονισμού (ΕΕ) 2019/2072, ώστε να είναι δυνατή η εισαγωγή της συγκεκριμένης ξυλείας στην Ένωση, με την επιφύλαξη της συμμόρφωσης με ειδικές απαιτήσεις που αντικατοπτρίζουν, με ορισμένες προσαρμογές, τις απαιτήσεις που προβλέπονται στην εκτελεστική απόφαση (ΕΕ) 2018/1203.

⁽¹⁾ ΕΕ L 317 της 23.11.2016, σ. 4.

⁽²⁾ Εκτελεστική απόφαση (ΕΕ) 2018/1203 της Επιτροπής, της 21ης Αυγούστου 2018, με την οποία εξουσιοδοτούνται τα κράτη μέλη να προβλέψουν προσωρινή παρέκκλιση από ορισμένες διατάξεις της οδηγίας 2000/29/ΕΚ του Συμβουλίου όσον αφορά την ξυλεία φράξου που κατάγεται από ή που έχει υποστεί επεξεργασία στις Ηνωμένες Πολιτείες της Αμερικής, και για την κατάργηση της εκτελεστικής απόφασης (ΕΕ) 2017/204 της Επιτροπής (ΕΕ L 217 της 27.8.2018, σ. 7).

⁽³⁾ Οδηγία 2000/29/ΕΚ του Συμβουλίου, της 8ης Μαΐου 2000, περί μέτρων κατά της εισαγωγής στην Κοινότητα οργανισμών επιβλαβών για τα φυτά ή τα φυτικά προϊόντα και κατά της εξάπλωσής τους στο εσωτερικό της Κοινότητας (ΕΕ L 169 της 10.7.2000, σ. 1).

⁽⁴⁾ Εκτελεστικός κανονισμός (ΕΕ) 2019/2072 της Επιτροπής, της 28ης Νοεμβρίου 2019, για τη θέσπιση ενιαίων όρων για την εφαρμογή του κανονισμού (ΕΕ) 2016/2031 του Ευρωπαϊκού Κοινοβουλίου και του Συμβουλίου, όσον αφορά τα προστατευτικά μέτρα κατά των επιβλαβών για τα φυτά οργανισμών, και για την κατάργηση του κανονισμού (ΕΚ) αριθ. 690/2008 της Επιτροπής και την τροποποίηση του εκτελεστικού κανονισμού (ΕΕ) 2018/2019 της Επιτροπής (ΕΕ L 319 της 10.12.2019, σ. 1).

- (7) Ο παρών κανονισμός θα πρέπει να αρχίσει να εφαρμόζεται από την 1η Ιουλίου 2020, ώστε να διασφαλιστεί η συνέχιση των εισαγωγών της συγκεκριμένης ξυλείας.
- (8) Ο παρών κανονισμός θα πρέπει να εφαρμόζεται έως τις 30 Ιουνίου 2023, ώστε να καταστεί δυνατή η επανεξέταση της εφαρμογής του έως την εν λόγω ημερομηνία.
- (9) Τα μέτρα που προβλέπονται στον παρόντα κανονισμό είναι σύμφωνα με τη γνώμη της μόνιμης επιτροπής φυτών, ζώων, τροφίμων και ζωοτροφών,

ΕΞΕΔΩΣΕ ΤΟΝ ΠΑΡΟΝΤΑ ΚΑΝΟΝΙΣΜΟ:

Άρθρο 1

Ειδικές απαιτήσεις για προσωρινή παρέκκλιση

Κατά παρέκκλιση από το άρθρο 8 παράγραφος 1 και το σημείο 87 στοιχεία α) και β) του παραρτήματος VII του εκτελεστικού κανονισμού (ΕΕ) 2019/2072, η εισαγωγή στην Ένωση ξυλείας φράξου (*Fraxinus L.*) που κατάγεται από τις Ηνωμένες Πολιτείες ή έχει υποστεί επεξεργασία στη χώρα αυτή (στο εξής: συγκεκριμένη ξυλεία) υπόκειται στη συμμόρφωση με τις απαιτήσεις του άρθρου 2 και του παραρτήματος του παρόντος κανονισμού.

Άρθρο 2

Πιστοποιητικό φυτοϋγείας

1. Η συγκεκριμένη ξυλεία συνοδεύεται από πιστοποιητικό φυτοϋγείας που εκδίδεται στις Ηνωμένες Πολιτείες και το οποίο πιστοποιεί την απαλλαγή της από ενωσιακούς επιβλαβείς οργανισμούς καραντίνας και από επιβλαβείς οργανισμούς που δεν είναι καταγεγραμμένοι ως ενωσιακοί επιβλαβείς οργανισμοί καραντίνας, με την επιφύλαξη των μέτρων που θεσπίζονται δυνάμει του άρθρου 30 του κανονισμού (ΕΕ) 2016/2031 μετά από επιθεώρηση.
2. Το πιστοποιητικό φυτοϋγείας περιλαμβάνει, στη στήλη «Πρόσθετη δήλωση», τα ακόλουθα στοιχεία:
 - α) τη δήλωση «Σύμφωνα με τις απαιτήσεις της Ευρωπαϊκής Ένωσης που καθορίζονται στην εκτελεστική απόφαση (ΕΕ) 2020/1002 της Επιτροπής (*)
 - (*) Εκτελεστικός κανονισμός (ΕΕ) 2020/1002 της Επιτροπής, της 9ης Ιουλίου 2020, για τη θέσπιση παρέκκλισης από τον εκτελεστικό κανονισμό (ΕΕ) 2019/2072 όσον αφορά τις απαιτήσεις για την εισαγωγή στην Ένωση ξυλείας φράξου που κατάγεται από τις Ηνωμένες Πολιτείες ή έχει υποστεί επεξεργασία στη χώρα αυτή (ΕΕ L 221 της 10.7.2020, σ. 122)
 - β) τον/τους αριθμό/-ούς δέσμης/-ών που αντιστοιχεί/-ούν σε κάθε συγκεκριμένη δέσμη που εξάγεται·
 - γ) την ονομασία της/των εγκεκριμένης/-ων εγκατάστασης/-ων στις Ηνωμένες Πολιτείες.

Άρθρο 3

Ημερομηνία λήξης

Η ισχύς του παρόντος κανονισμού λήγει στις 30 Ιουνίου 2023.

Άρθρο 4

Έναρξη ισχύος και ημερομηνία εφαρμογής

Ο παρών κανονισμός αρχίζει να ισχύει την εικοστή ημέρα από τη δημοσίευσή του στην *Επίσημη Εφημερίδα της Ευρωπαϊκής Ένωσης*.

Εφαρμόζεται από την 1η Ιουλίου 2020.

Ο παρών κανονισμός είναι δεσμευτικός ως προς όλα τα μέρη του και ισχύει άμεσα σε κάθε κράτος μέλος.

Βρυξέλλες, 9 Ιουλίου 2020.

Για την Επιτροπή
Η Πρόεδρος
Ursula VON DER LEYEN

ΠΑΡΑΡΤΗΜΑ

Μέρος Α

1. Απαιτήσεις σχετικά με την επεξεργασία

Η επεξεργασία της συγκεκριμένης ξυλείας, για την οποία γίνεται λόγος στο άρθρο 1, πρέπει να πληροί όλες τις ακόλουθες απαιτήσεις:

α) Αποφλοιώση

Η συγκεκριμένη ξυλεία αποφλοιώνεται, με εξαίρεση τα τυχόν οπτικώς ξεχωριστά και σαφώς διακριτά μικρά κομμάτια φλοιού τα οποία συμμορφώνονται με μία από τις ακόλουθες απαιτήσεις:

- 1) το πλάτος τους είναι μικρότερο των 3 cm (ανεξάρτητα από το μήκος τους) ή
- 2) αν το πλάτος τους υπερβαίνει τα 3 cm, το συνολικό εμβαδόν κάθε επιμέρους κομματιού φλοιού είναι μικρότερο των 50 cm².

β) Πρίση

Η συγκεκριμένη πριστή ξυλεία παράγεται από αποφλοιωμένη στρογγυλή ξυλεία.

γ) Θερμική επεξεργασία

Η συγκεκριμένη ξυλεία θερμαίνεται στη διατομή της σε τουλάχιστον 71 °C επί 1 200 λεπτά, σε θάλαμο θέρμανσης εγκεκριμένο από την Υπηρεσία Επιθεώρησης της Υγείας των Ζώων και των Φυτών (Animal and Plant Health Inspection Service — APHIS) ή από οργανισμό εγκεκριμένο από την APHIS.

δ) Ξήρανση

Η συγκεκριμένη ξυλεία ξηραίνεται βάσει αναγνωρισμένων από την APHIS βιομηχανικών προγραμμάτων ξήρανσης διάρκειας τουλάχιστον δύο εβδομάδων.

Η τελική περιεκτικότητα της ξυλείας σε υγρασία δεν υπερβαίνει το 10 %, εκφραζόμενη ως ποσοστό ξηρής ύλης.

2. Απαιτήσεις σχετικά με τις εγκαταστάσεις

Η συγκεκριμένη ξυλεία πρέπει να παράγεται, να διακινείται ή να αποθηκεύεται σε εγκατάσταση που πληροί όλες τις ακόλουθες απαιτήσεις:

- α) έχει εγκριθεί επίσημα από την APHIS ή από οργανισμό εγκεκριμένο από την APHIS, σύμφωνα με το πρόγραμμα πιστοποίησής της όσον αφορά τον επιβλαβή οργανισμό *Agriilus planipennis* Fairmaire·
- β) είναι καταχωρισμένη σε βάση δεδομένων που δημοσιεύεται στον ιστότοπο της APHIS·
- γ) υποβάλλεται σε έλεγχο από την APHIS ή από οργανισμό εγκεκριμένο από την APHIS τουλάχιστον μία φορά τον μήνα και έχει διαπιστωθεί ότι πληροί τις απαιτήσεις του παρόντος παραρτήματος. Αν οι έλεγχοι διενεργούνται από οργανισμό εγκεκριμένο από την APHIS, η APHIS πρέπει να διενεργεί εξαμηνιαίους ελέγχους των εργασιών αυτών. Οι εξαμηνιαίοι έλεγχοι πρέπει να περιλαμβάνουν την επαλήθευση των διαδικασιών και της τεκμηρίωσης του οργανισμού και ελέγχους σε εγκεκριμένες εγκαταστάσεις·
- δ) για την επεξεργασία της συγκεκριμένης ξυλείας χρησιμοποιεί εξοπλισμό ο οποίος έχει βαθμονομηθεί σύμφωνα με το εγχειρίδιο χρήσης του εξοπλισμού·
- ε) τηρεί, προς έλεγχο από την APHIS ή από οργανισμό εγκεκριμένο από την APHIS, μητρώα των διαδικασιών που ακολουθεί, τα οποία συμπεριλαμβάνουν στοιχεία σχετικά με τη διάρκεια της επεξεργασίας, τις θερμοκρασίες στις οποίες υποβάλλεται η ξυλεία κατά την επεξεργασία της και, για κάθε συγκεκριμένη δέσμη προς εξαγωγή, τον έλεγχο συμμόρφωσης και την τελική περιεκτικότητα σε υγρασία.

3. Επισήμανση

Κάθε δέσμη της συγκεκριμένης ξυλείας πρέπει να φέρει εμφανώς, αφενός, μοναδικό αριθμό δέσμης και, αφετέρου, ετικέτα με την ένδειξη «HT-KD» ή «Heat Treated-Kiln Dried» («θερμικά κατεργασμένη — ξηραμένη σε κλίβανο»). Η εν λόγω ετικέτα πρέπει να εκδίδεται από εξουσιοδοτημένο στέλεχος της συγκεκριμένης εγκατάστασης ή υπό την εποπτεία του, ύστερα από εξακρίβωση ότι τηρήθηκαν οι απαιτήσεις που προβλέπονται στο σημείο 1 σχετικά με την επεξεργασία και οι απαιτήσεις που προβλέπονται στο σημείο 2 σχετικά με τις εγκαταστάσεις.

4. Έλεγχοι πριν από την εξαγωγή

Η συγκεκριμένη ξυλεία που προορίζεται για την Ένωση πρέπει να ελέγχεται πριν από την εξαγωγή από την APHIS ή από οργανισμό εγκεκριμένο από την APHIS, ώστε να διασφαλιστεί ότι πληρούνται οι απαιτήσεις που προβλέπονται στα σημεία 1 και 3.

Μέρος Β

Συγκεκριμένη ξυλεία με τους αντίστοιχους κωδικούς ΣΟ

1.	<p>Ξυλεία <i>Fraxinus</i> L., εκτός εκείνης με τη μορφή:</p> <ul style="list-style-type: none"> — πλακιδίων, μικρών τεμαχίων, πριονιδίων, ροκανιδίων, απορριμμάτων και θραυσμάτων, τα οποία παράγονται εξολοκλήρου ή εν μέρει από τα εν λόγω δένδρα, — ξύλινων μέσων συσκευασίας με τη μορφή κιβωτίων, κυτίων, καφασιών, τυμπάνων και παρόμοιων συσκευασιών, παλετών, παλετοκιβωτίων και άλλων επίπεδων επιφανειών για φόρτωση, στεφανιών παλετών, ξύλινου υλικού σφήνωσης φορτίων ξυλείας, ανεξάρτητα από το αν χρησιμοποιούνται πράγματι για τη μεταφορά κάθε είδους αντικειμένων, εκτός των ξύλινων υλικών σφήνωσης φορτίων ξυλείας που είναι κατασκευασμένα από ξύλο του ίδιου τύπου και ποιότητας όπως η ξυλεία του φορτίου και που πληρούν τις ίδιες ενωσιακές φυτοϋγειονομικές απαιτήσεις όπως και η ξυλεία του φορτίου, συμπεριλαμβανομένης όμως της ξυλείας που δεν έχει διατηρήσει το φυσικό κυλινδρικό της σχήμα, καθώς και των επίπλων και άλλων αντικειμένων που είναι κατασκευασμένα από μη επεξεργασμένη ξυλεία. 	<p>ex 4401 12 00 ex 4403 12 00 ex 4403 99 00 ex 4404 20 00 ex 4406 12 00 ex 4406 92 00 4407 95 10 4407 95 91 4407 95 99 ex 4407 99 27 ex 4407 99 40 ex 4407 99 90 ex 4416 00 00 ex 9406 10 00</p>
----	---	--

ΕΚΤΕΛΕΣΤΙΚΟΣ ΚΑΝΟΝΙΣΜΟΣ (ΕΕ) 2020/1003 ΤΗΣ ΕΠΙΤΡΟΠΗΣ

της 9ης Ιουλίου 2020

για την ανανέωση της έγκρισης των δραστικών ουσιών *Phlebiopsis gigantea* στελέχη VRA 1835, VRA 1984 και FOC PG 410.3 ως ουσιών χαμηλού κινδύνου, σύμφωνα με τον κανονισμό (ΕΚ) αριθ. 1107/2009 του Ευρωπαϊκού Κοινοβουλίου και του Συμβουλίου σχετικά με τη διάθεση φυτοπροστατευτικών προϊόντων στην αγορά, και για την τροποποίηση του παραρτήματος του εκτελεστικού κανονισμού (ΕΕ) αριθ. 540/2011 της Επιτροπής

(Κείμενο που παρουσιάζει ενδιαφέρον για τον ΕΟΧ)

Η ΕΥΡΩΠΑΪΚΗ ΕΠΙΤΡΟΠΗ,

Έχοντας υπόψη τη Συνθήκη για τη λειτουργία της Ευρωπαϊκής Ένωσης,

Έχοντας υπόψη τον κανονισμό (ΕΚ) αριθ. 1107/2009 του Ευρωπαϊκού Κοινοβουλίου και του Συμβουλίου, της 21ης Οκτωβρίου 2009, σχετικά με τη διάθεση φυτοπροστατευτικών προϊόντων στην αγορά και την κατάργηση των οδηγιών 79/117/ΕΟΚ και 91/414/ΕΟΚ του Συμβουλίου ⁽¹⁾, και ιδίως το άρθρο 20 παράγραφος 1,

Εκτιμώντας τα ακόλουθα:

- (1) Η οδηγία 2008/113/ΕΚ της Επιτροπής ⁽²⁾ συμπεριέλαβε τα στελέχη VRA 1835, VRA 1984 και FOC PG 410.3 της *Phlebiopsis gigantea* ως δραστικές ουσίες στο παράρτημα Ι της οδηγίας 91/414/ΕΟΚ του Συμβουλίου ⁽³⁾.
- (2) Οι δραστικές ουσίες που περιλαμβάνονται στο παράρτημα Ι της οδηγίας 91/414/ΕΟΚ θεωρείται ότι έχουν εγκριθεί δυνάμει του κανονισμού (ΕΚ) αριθ. 1107/2009 και παρατίθενται στο μέρος Α του παραρτήματος του εκτελεστικού κανονισμού (ΕΕ) αριθ. 540/2011 της Επιτροπής ⁽⁴⁾.
- (3) Η έγκριση των δραστικών ουσιών *Phlebiopsis gigantea* στελέχη VRA 1835, VRA 1984 και FOC PG 410.3, όπως ορίζονται στο μέρος Α του παραρτήματος του εκτελεστικού κανονισμού (ΕΕ) αριθ. 540/2011, λήγει στις 30 Απριλίου 2021.
- (4) Υποβλήθηκε αίτηση για την ανανέωση της έγκρισης των δραστικών ουσιών *Phlebiopsis gigantea* στελέχη VRA 1835, VRA 1984 και FOC PG 410.3, σύμφωνα με το άρθρο 1 του εκτελεστικού κανονισμού (ΕΕ) αριθ. 844/2012 της Επιτροπής ⁽⁵⁾, εντός της χρονικής περιόδου που ορίζεται στο εν λόγω άρθρο.
- (5) Ο αιτών υπέβαλε τους συμπληρωματικούς φακέλους που απαιτούνται σύμφωνα με το άρθρο 6 του εκτελεστικού κανονισμού (ΕΕ) αριθ. 844/2012. Το κράτος μέλος-εισηγητής διαπίστωσε ότι η αίτηση ήταν πλήρης.
- (6) Το κράτος μέλος-εισηγητής εκπόνησε έκθεση αξιολόγησης της ανανέωσης, σε συνεννόηση με το κράτος μέλος-συνεισηγητή, και την υπέβαλε στην Ευρωπαϊκή Αρχή για την Ασφάλεια των Τροφίμων (στο εξής: Αρχή) και στην Επιτροπή στις 28 Σεπτεμβρίου 2018.
- (7) Η Αρχή έθεσε τον συμπληρωματικό συνοπτικό φάκελο στη διάθεση του κοινού. Η Αρχή διαβίβασε επίσης την έκθεση αξιολόγησης της ανανέωσης στους αιτούντες και στα κράτη μέλη για την υποβολή παρατηρήσεων και ξεκίνησε δημόσια διαβούλευση επ' αυτής. Η Αρχή διαβίβασε τις παρατηρήσεις που έλαβε στην Επιτροπή.

⁽¹⁾ ΕΕ L 309 της 24.11.2009, σ. 1.

⁽²⁾ Οδηγία 2008/113/ΕΚ της Επιτροπής, της 8ης Δεκεμβρίου 2008, για την τροποποίηση της οδηγίας 91/414/ΕΟΚ του Συμβουλίου ώστε να καταχωριστούν ορισμένοι μικροοργανισμοί ως δραστικές ουσίες (ΕΕ L 330 της 9.12.2008, σ. 6).

⁽³⁾ Οδηγία 91/414/ΕΟΚ του Συμβουλίου, της 15ης Ιουλίου 1991, σχετικά με τη διάθεση στην αγορά φυτοπροστατευτικών προϊόντων (ΕΕ L 230 της 19.8.1991, σ. 1).

⁽⁴⁾ Εκτελεστικός κανονισμός (ΕΕ) αριθ. 540/2011 της Επιτροπής, της 25ης Μαΐου 2011, σχετικά με την εφαρμογή του κανονισμού (ΕΚ) αριθ. 1107/2009 του Ευρωπαϊκού Κοινοβουλίου και του Συμβουλίου όσον αφορά τον κατάλογο των εγκεκριμένων δραστικών ουσιών (ΕΕ L 153 της 11.6.2011, σ. 1).

⁽⁵⁾ Εκτελεστικός κανονισμός (ΕΕ) αριθ. 844/2012 της Επιτροπής, της 18ης Σεπτεμβρίου 2012, για τον καθορισμό των διατάξεων που απαιτούνται για την εφαρμογή της διαδικασίας ανανέωσης της έγκρισης δραστικών ουσιών, που προβλέπεται στον κανονισμό (ΕΚ) αριθ. 1107/2009 του Ευρωπαϊκού Κοινοβουλίου και του Συμβουλίου σχετικά με τη διάθεση φυτοπροστατευτικών προϊόντων στην αγορά (ΕΕ L 252 της 19.9.2012, σ. 26).

- (8) Στις 18 Σεπτεμβρίου 2019 η Αρχή γνωστοποίησε στην Επιτροπή το συμπέρασμά της ⁽⁶⁾ σχετικά με το αν τα στελέχη VRA 1835, VRA 1984 και FOC PG 410.3 της *Phlebiopsis gigantea* μπορεί να αναμένεται ότι θα πληρούν τα κριτήρια έγκρισης που προβλέπονται στο άρθρο 4 του κανονισμού (ΕΚ) αριθ. 1107/2009. Η Επιτροπή υπέβαλε αρχική έκθεση ανανέωσης και το σχέδιο κανονισμού σχετικά με τα στελέχη VRA 1835, VRA 1984 και FOC PG 410.3 της *Phlebiopsis gigantea* στη μόνιμη επιτροπή φυτών, ζώων, τροφίμων και ζωοτροφών τον Μάρτιο του 2020.
- (9) Η Επιτροπή κάλεσε τον αιτούντα να υποβάλει τις παρατηρήσεις του σχετικά με το συμπέρασμα της Αρχής και, σύμφωνα με το άρθρο 14 παράγραφος 1 τρίτο εδάφιο του εκτελεστικού κανονισμού (ΕΕ) αριθ. 844/2012, σχετικά με την έκθεση ανανέωσης. Ο αιτών υπέβαλε τις παρατηρήσεις του, οι οποίες εξετάστηκαν προσεκτικά.
- (10) Για μία ή περισσότερες αντιπροσωπευτικές χρήσεις ενός τουλάχιστον φυτοπροστατευτικού προϊόντος που περιέχει τις δραστικές ουσίες *Phlebiopsis gigantea* στελέχη VRA 1835, VRA 1984 ή FOC PG 410.3 έχει αποδειχτεί ότι πληρούνται τα κριτήρια έγκρισης που προβλέπονται στο άρθρο 4 του κανονισμού (ΕΚ) αριθ. 1107/2009.
- (11) Η εκτίμηση επικινδυνότητας για την ανανέωση της έγκρισης των δραστικών ουσιών *Phlebiopsis gigantea* στελέχη VRA 1835, VRA 1984 και FOC PG 410.3 βασίζεται σε περιορισμένο αριθμό αντιπροσωπευτικών χρήσεων, όμως το γεγονός αυτό δεν επηρεάζει τις χρήσεις για τις οποίες μπορούν να εγκριθούν φυτοπροστατευτικά προϊόντα που περιέχουν τα στελέχη VRA 1835, VRA 1984 ή FOC PG 410.3 της *Phlebiopsis gigantea*. Συνεπώς, είναι σκόπιμο να μη διατηρηθεί ο περιορισμός στη χρήση ως μυκητοκτόνου μόνο.
- (12) Η Επιτροπή θεωρεί επίσης ότι τα στελέχη VRA 1835, VRA 1984 και FOC PG 410.3 της *Phlebiopsis gigantea* είναι δραστικές ουσίες χαμηλού κινδύνου σύμφωνα με το άρθρο 22 του κανονισμού (ΕΚ) αριθ. 1107/2009. Τα στελέχη VRA 1835, VRA 1984 και FOC PG 410.3 της *Phlebiopsis gigantea* δεν αποτελούν ουσίες που προκαλούν ανησυχία και πληρούν τις προϋποθέσεις που ορίζονται στο παράρτημα II σημείο 5 του κανονισμού (ΕΚ) αριθ. 1107/2009. Σύμφωνα με την αξιολόγηση από το κράτος μέλος-εισηγητή και την Αρχή, και λαμβανομένων υπόψη των προβλεπόμενων χρήσεων, τα στελέχη VRA 1835, VRA 1984 και FOC PG 410.3 της *Phlebiopsis gigantea* είναι μικροοργανισμοί για τους οποίους αναμένεται χαμηλός κίνδυνος για τους ανθρώπους, τα ζώα και το περιβάλλον. Δεν εντοπίστηκαν κρίσιμα σημεία ανησυχίας και δεν υπάρχουν πληροφορίες ότι η *Phlebiopsis gigantea* συνδέεται με οποιονδήποτε παθογόνο παράγοντα για τον άνθρωπο ή τα ζώα. Η *Phlebiopsis gigantea* χρησιμοποιείται για πάνω από μια δεκαετία ως βιολογικός παράγοντας ελέγχου χωρίς να έχει δυσμενείς επιπτώσεις στους ανθρώπους μετά την προηγούμενη αξιολόγηση από ομοτίμους, και, με βάση την προβλεπόμενη χρήση (δηλαδή την άμεση εφαρμογή στην επιφάνεια του πρέμνου κωνοφόρων δένδρων), η πιθανή έκθεση για τον άνθρωπο και οι επιπτώσεις στη φυσική συγκέντρωση στο έδαφος θεωρούνται αμελητέες. Για τους λόγους αυτούς, προβλέπονται μόνο γενικά μέτρα μετριασμού για τους εργαζομένους και, συνολικά, τα κριτήρια έγκρισης και ο χαρακτηρισμός τους ως χαμηλού κινδύνου πληρούνται για τις εν λόγω δραστικές ουσίες.
- (13) Ως εκ τούτου, είναι σκόπιμο να ανανεωθεί η έγκριση των στελεχών VRA 1835, VRA 1984 και FOC PG 410.3 της *Phlebiopsis gigantea* ως ουσιών χαμηλού κινδύνου.
- (14) Κατά συνέπεια, σύμφωνα με το άρθρο 20 παράγραφος 3 του κανονισμού (ΕΚ) αριθ. 1107/2009, σε συνδυασμό με το άρθρο 13 παράγραφος 4 του ίδιου κανονισμού, το παράρτημα του εκτελεστικού κανονισμού (ΕΕ) αριθ. 540/2011 θα πρέπει να τροποποιηθεί αναλόγως.
- (15) Ο εκτελεστικός κανονισμός (ΕΕ) 2020/421 της Επιτροπής ⁽⁷⁾ παρέτεινε την περίοδο έγκρισης των στελεχών VRA 1835, VRA 1984 και FOC PG 410.3 της *Phlebiopsis gigantea* έως τις 30 Απριλίου 2021, ώστε να καταστεί δυνατή η ολοκλήρωση της διαδικασίας ανανέωσης πριν από τη λήξη της περιόδου έγκρισης των εν λόγω δραστικών ουσιών. Δεδομένου ότι απόφαση σχετικά με την ανανέωση λαμβάνεται πριν από τη λήξη της εν λόγω παραταθείσας περιόδου έγκρισης, ο παρών κανονισμός θα πρέπει να εφαρμόζεται από την 1η Σεπτεμβρίου 2020.

⁽⁶⁾ EFSA Journal 17(10):5820, doi: 10.2903/j.efsa.2019.5820. Διατίθεται ηλεκτρονικά: www.efsa.europa.eu.

⁽⁷⁾ Εκτελεστικός κανονισμός (ΕΕ) 2020/421 της Επιτροπής, της 18ης Μαρτίου 2020, για την τροποποίηση του εκτελεστικού κανονισμού (ΕΕ) αριθ. 540/2011 όσον αφορά την παράταση των περιόδων έγκρισης των δραστικών ουσιών abamectin, *Bacillus subtilis* (Cohn 1872) στελέχος QST 713, *Bacillus thuringiensis* subsp. Aizawai στελέχη ABTS-1857 και GC-91, *Bacillus thuringiensis* subsp. Israeliensis (ορότυπος H-14) στελέχος AM65-52, *Bacillus thuringiensis* subsp. Kurstaki στελέχη ABTS 351, PB 54, SA 11, SA12 και EG 2348, *Beauveria bassiana* στελέχη ATCC 74040 και GHA, clodinafop, clopyralid, *Cydia pomonella Granulovirus* (CpGV), cyprodinil, dichlorprop-P, fenpyroximate, fosetyl, *Lecanicillium muscarium* (πρώην «*Verticillium lecanii*») στελέχος Ve6, mepanipyrim, *Metarhizium anisopliae* (var. *anisopliae*) στελέχος BIPESCO 5/F52, metconazole, metrafenone, *Phlebiopsis gigantea* στελέχη FOC PG 410.3, VRA 1835 και VRA 1984, pirimicarb, *Pseudomonas chlororaphis* στελέχος MA342, pyrimethanil, *Pythium oligandrum* M1, rimsulfuron, spinosad, *Streptomyces* K61 (πρώην «*S. griseoviridis*»), *Trichoderma asperellum* (πρώην «*T. harzianum*») στελέχη ICC012, T25 και TV1, *Trichoderma atroviride* (πρώην «*T. harzianum*») στελέχη IMI 206040 και T11, *Trichoderma gamsii* (πρώην «*T. viride*») στελέχος ICC080, *Trichoderma harzianum* στελέχη T-22 και ITEM 908, triclopyr, trineparac, triticonazole και ziram (ΕΕ L 84 της 20.3.2020, σ. 7).

- (16) Τα μέτρα που προβλέπονται στον παρόντα κανονισμό είναι σύμφωνα με τη γνώμη της μόνιμης επιτροπής φυτών, ζώων, τροφίμων και ζωοτροφών,

ΕΞΕΔΩΣΕ ΤΟΝ ΠΑΡΟΝΤΑ ΚΑΝΟΝΙΣΜΟ:

Άρθρο 1

Ανανέωση της έγκρισης της δραστικής ουσίας

Η έγκριση των στελεχών VRA 1835, VRA 1984 και FOC PG 410.3 της *Phlebiopsis gigantea*, όπως προσδιορίζονται στο παράρτημα I, ανανεώνεται σύμφωνα με τους όρους που καθορίζονται στο εν λόγω παράρτημα.

Άρθρο 2

Τροποποιήσεις του εκτελεστικού κανονισμού (ΕΕ) αριθ. 540/2011

Το παράρτημα του εκτελεστικού κανονισμού (ΕΕ) αριθ. 540/2011 τροποποιείται σύμφωνα με το παράρτημα II του παρόντος κανονισμού.

Άρθρο 3

Έναρξη ισχύος και ημερομηνία εφαρμογής

Ο παρών κανονισμός αρχίζει να ισχύει την εικοστή ημέρα από τη δημοσίευσή του στην *Επίσημη Εφημερίδα της Ευρωπαϊκής Ένωσης*.

Εφαρμόζεται από την 1η Σεπτεμβρίου 2020.

Ο παρών κανονισμός είναι δεσμευτικός ως προς όλα τα μέρη του και ισχύει άμεσα σε κάθε κράτος μέλος.

Βρυξέλλες, 9 Ιουλίου 2020.

Για την Επιτροπή
Η Πρόεδρος
Ursula VON DER LEYEN

ΠΑΡΑΡΤΗΜΑ Ι

Κοινή ονομασία, αριθμοί ταυτοποίησης	Ονομασία IUPAC	Καθαρότητα ⁽¹⁾	Ημερομηνία έγκρισης	Λήξη της έγκρισης	Ειδικοί όροι
<i>Phlebiopsis gigantea</i> στέλεχος VRA 1835	Άνευ αντικειμένου	Δεν περιέχει σχετικές προσμείξεις	1 Σεπτεμβρίου 2020	31 Αυγούστου 2035	Για την εφαρμογή των ενιαίων αρχών, όπως αναφέρεται στο άρθρο 29 παράγραφος 6 του κανονισμού (ΕΚ) αριθ. 1107/2009, πρέπει να λαμβάνονται υπόψη τα συμπεράσματα της έκθεσης ανανέωσης για το στέλεχος VRA 1835 της <i>Phlebiopsis gigantea</i> , και ιδίως τα προσαρτήματα Ι και ΙΙ. Τα κράτη μέλη δίνουν ιδιαίτερη προσοχή στην προστασία των χειριστών και των εργαζομένων. Οι παραγωγοί εξασφαλίζουν την αυστηρή τήρηση των περιβαλλοντικών όρων και την ανάλυση του ελέγχου ποιότητας κατά τη διάρκεια της διαδικασίας παρασκευής, όπως ορίζεται στο έγγραφο εργασίας SANCO/12116/2012 όσον αφορά τα όρια της μικροβιολογικής μόλυνσης ⁽²⁾ .
<i>Phlebiopsis gigantea</i> στέλεχος VRA 1984	Άνευ αντικειμένου	Δεν περιέχει σχετικές προσμείξεις	1 Σεπτεμβρίου 2020	31 Αυγούστου 2035	Για την εφαρμογή των ενιαίων αρχών, όπως αναφέρεται στο άρθρο 29 παράγραφος 6 του κανονισμού (ΕΚ) αριθ. 1107/2009, πρέπει να λαμβάνονται υπόψη τα συμπεράσματα της έκθεσης ανανέωσης για το στέλεχος VRA 1984 της <i>Phlebiopsis gigantea</i> , και ιδίως τα προσαρτήματα Ι και ΙΙ. Τα κράτη μέλη δίνουν ιδιαίτερη προσοχή στην προστασία των χειριστών και των εργαζομένων. Οι παραγωγοί εξασφαλίζουν την αυστηρή τήρηση των περιβαλλοντικών όρων και την ανάλυση του ελέγχου ποιότητας κατά τη διάρκεια της διαδικασίας παρασκευής, όπως ορίζεται στο έγγραφο εργασίας SANCO/12116/2012 όσον αφορά τα όρια της μικροβιολογικής μόλυνσης.
<i>Phlebiopsis gigantea</i> στέλεχος FOC PG 410.3	Άνευ αντικειμένου	Δεν περιέχει σχετικές προσμείξεις	1 Σεπτεμβρίου 2020	31 Αυγούστου 2035	Για την εφαρμογή των ενιαίων αρχών, όπως αναφέρεται στο άρθρο 29 παράγραφος 6 του κανονισμού (ΕΚ) αριθ. 1107/2009, πρέπει να λαμβάνονται υπόψη τα συμπεράσματα της έκθεσης ανανέωσης για το στέλεχος FOC PG 410.3 της <i>Phlebiopsis gigantea</i> , και ιδίως τα προσαρτήματα Ι και ΙΙ. Τα κράτη μέλη δίνουν ιδιαίτερη προσοχή στην προστασία των χειριστών και των εργαζομένων. Οι παραγωγοί εξασφαλίζουν την αυστηρή τήρηση των περιβαλλοντικών όρων και την ανάλυση του ελέγχου ποιότητας κατά τη διάρκεια της διαδικασίας παρασκευής, όπως ορίζεται στο έγγραφο εργασίας SANCO/12116/2012 όσον αφορά τα όρια της μικροβιολογικής μόλυνσης.

⁽¹⁾ Περαιτέρω λεπτομέρειες σχετικά με την ταυτότητα και τις προδιαγραφές της δραστικής ουσίας δίνονται στην έκθεση ανανέωσης.

⁽²⁾ https://ec.europa.eu/food/sites/food/files/plant/docs/pesticides_ppp_app-proc_guide_phys-chem-ana_microbial-contaminant-limits.pdf.

ΠΑΡΑΡΤΗΜΑ ΙΙ

Το παράρτημα του εκτελεστικού κανονισμού (ΕΕ) αριθ. 540/2011 της Επιτροπής τροποποιείται ως εξής:

1) στο μέρος Α, η καταχώριση 201 για τα στελέχη της *Phlebiopsis gigantea* αντικαθίσταται από την ακόλουθη καταχώριση:

«201	<i>Phlebiopsis gigantea</i> ΣΤΕΛΕΧΟΣ: VRA 1985 Συλλογή καλλιέργειας: αριθ. DSM 16202 ΣΤΕΛΕΧΟΣ: VRA 1986 Συλλογή καλλιέργειας: αριθ. DSM 16203 ΣΤΕΛΕΧΟΣ: FOC PG B20/5 Συλλογή καλλιέργειας: αριθ. IMI 390096 ΣΤΕΛΕΧΟΣ: FOC PG SP log 6 Συλλογή καλλιέργειας: αριθ. IMI 390097 ΣΤΕΛΕΧΟΣ: FOC PG SP log 5 Συλλογή καλλιέργειας: αριθ. IMI 390098 ΣΤΕΛΕΧΟΣ: FOC PG BU 3 Συλλογή καλλιέργειας: αριθ. IMI 390099 ΣΤΕΛΕΧΟΣ: FOC PG BU 4 Συλλογή καλλιέργειας: αριθ. IMI 390100 ΣΤΕΛΕΧΟΣ: FOC PG97/1062/116/1.1 Συλλογή καλλιέργειας: αριθ. IMI 390102 ΣΤΕΛΕΧΟΣ: FOC PG B22/SP1287/3.1 Συλλογή καλλιέργειας: αριθ. IMI 390103 ΣΤΕΛΕΧΟΣ: FOC PG SH 1 Συλλογή καλλιέργειας: αριθ. IMI 390104 ΣΤΕΛΕΧΟΣ: FOC PG B22/SP1190/3.2 Συλλογή καλλιέργειας: αριθ. IMI 390105	Άνευ αντικειμένου	Δεν περιέχει σχετικές προ-σμεϊξεις	1 Μαΐου 2009	30 Απριλίου 2020	ΜΕΡΟΣ Α Επιτρέπεται να χρησιμοποιείται μόνο ως μυκητοκτόνο. ΜΕΡΟΣ Β Για την εφαρμογή των ενιαίων αρχών, όπως αναφέρεται στο άρθρο 29 παράγραφος 6 του κανονισμού (ΕΚ) αριθ. 1107/2009, πρέπει να λαμβάνονται υπόψη τα συμπεράσματα της έκθεσης ανασκόπησης για τη <i>Phlebiopsis gigantea</i> (SANCO/1863/2008), και ιδίως τα προσαρτήματα Ι και ΙΙ αυτής, όπως οριστικοποιήθηκαν στο πλαίσιο της μόνιμης επιτροπής για την τροφική αλυσίδα και την υγεία των ζώων. Οι όροι χρήσης περιλαμβάνουν, κατά περίπτωση, κατάλληλα μέτρα μετριασμού του κινδύνου.»
------	---	-------------------	------------------------------------	--------------	------------------	--

2) Στο μέρος Δ προστίθενται οι ακόλουθες καταχωρίσεις:

«21	<i>Phlebiopsis gigantea</i> στέλεχος VRA 1835	Άνευ αντικειμένου	Δεν περιέχει σχετικές προ-σμεϊξεις	1 Σεπτεμβρίου 2020	31 Αυγούστου 2035	Για την εφαρμογή των ενιαίων αρχών, όπως αναφέρεται στο άρθρο 29 παράγραφος 6 του κανονισμού (ΕΚ) αριθ. 1107/2009, πρέπει να λαμβάνονται υπόψη τα συμπεράσματα της έκθεσης ανανέωσης για το στέλεχος VRA 1835 της <i>Phlebiopsis gigantea</i> , και ιδίως τα προσαρτήματα Ι και ΙΙ. Τα κράτη μέλη δίνουν ιδιαίτερη προσοχή στην προστασία των χειριστών και των εργαζομένων. Οι παραγωγοί εξασφαλίζουν την αυστηρή τήρηση των περιβαλλοντικών όρων και την ανάλυση του ελέγχου ποιότητας κατά τη διάρκεια της διαδικασίας παρασκευής, όπως ορίζεται στο έγγραφο εργασίας SANCO/12116/2012 όσον αφορά τα όρια της μικροβιολογικής μόλυνσης.
-----	--	-------------------	------------------------------------	--------------------	-------------------	--

22	<i>Phlebiopsis gigantea</i> στέλεχος VRA 1984	Άνευ αντικει- μένου	Δεν περιέχει σχετικές προ- σμεΐξεις	1 Σεπτεμβρίου 2020	31 Αυγούστου 2035	<p>Για την εφαρμογή των ενιαίων αρχών, όπως αναφέρεται στο άρθρο 29 παράγραφος 6 του κανονισμού (ΕΚ) αριθ. 1107/2009, πρέπει να λαμβάνονται υπόψη τα συμπεράσματα της έκθεσης ανανέωσης για το στέλεχος VRA 1984 της <i>Phlebiopsis gigantea</i>, και ιδίως τα προσαρτήματα I και II.</p> <p>Τα κράτη μέλη δίνουν ιδιαίτερη προσοχή στην προστασία των χειριστών και των εργαζομένων.</p> <p>Οι παραγωγοί εξασφαλίζουν την αυστηρή τήρηση των περιβαλλοντικών όρων και την ανάλυση του ελέγχου ποιότητας κατά τη διάρκεια της διαδικασίας παρασκευής, όπως ορίζεται στο έγγραφο εργασίας SANCO/12116/2012 όσον αφορά τα όρια της μικροβιολογικής μόλυνσης.</p>
23	<i>Phlebiopsis gigantea</i> στέλεχος FOC PG 410.3	Άνευ αντικει- μένου	Δεν περιέχει σχετικές προ- σμεΐξεις	1 Σεπτεμβρίου 2020	31 Αυγούστου 2035	<p>Για την εφαρμογή των ενιαίων αρχών, όπως αναφέρεται στο άρθρο 29 παράγραφος 6 του κανονισμού (ΕΚ) αριθ. 1107/2009, πρέπει να λαμβάνονται υπόψη τα συμπεράσματα της έκθεσης ανανέωσης για το στέλεχος FOC PG 410.3 της <i>Phlebiopsis gigantea</i>, και ιδίως τα προσαρτήματα I και II.</p> <p>Τα κράτη μέλη δίνουν ιδιαίτερη προσοχή στην προστασία των χειριστών και των εργαζομένων.</p> <p>Οι παραγωγοί εξασφαλίζουν την αυστηρή τήρηση των περιβαλλοντικών όρων και την ανάλυση του ελέγχου ποιότητας κατά τη διάρκεια της διαδικασίας παρασκευής, όπως ορίζεται στο έγγραφο εργασίας SANCO/12116/2012 όσον αφορά τα όρια της μικροβιολογικής μόλυνσης.»</p>

ΕΚΤΕΛΕΣΤΙΚΟΣ ΚΑΝΟΝΙΣΜΟΣ (ΕΕ) 2020/1004 ΤΗΣ ΕΠΙΤΡΟΠΗΣ

της 9ης Ιουλίου 2020

για την έγκριση του αγελαδινού γάλακτος ως βασικής ουσίας, σύμφωνα με τον κανονισμό (ΕΚ) αριθ. 1107/2009 του Ευρωπαϊκού Κοινοβουλίου και του Συμβουλίου σχετικά με τη διάθεση φυτοπροστατευτικών προϊόντων στην αγορά, και για την τροποποίηση του παραρτήματος του εκτελεστικού κανονισμού (ΕΕ) αριθ. 540/2011 της Επιτροπής

(Κείμενο που παρουσιάζει ενδιαφέρον για τον ΕΟΧ)

Η ΕΥΡΩΠΑΪΚΗ ΕΠΙΤΡΟΠΗ,

Έχοντας υπόψη τη Συνθήκη για τη λειτουργία της Ευρωπαϊκής Ένωσης,

Έχοντας υπόψη τον κανονισμό (ΕΚ) αριθ. 1107/2009 του Ευρωπαϊκού Κοινοβουλίου και του Συμβουλίου, της 21ης Οκτωβρίου 2009, σχετικά με τη διάθεση φυτοπροστατευτικών προϊόντων στην αγορά και την κατάργηση των οδηγιών 79/117/ΕΟΚ και 91/414/ΕΟΚ του Συμβουλίου (¹), και ιδίως το άρθρο 13 παράγραφος 2, σε συνδυασμό με το άρθρο 23 παράγραφος 5,

Εκτιμώντας τα ακόλουθα:

- (1) Στις 20 Σεπτεμβρίου 2017 η Επιτροπή έλαβε αίτηση από την εταιρεία Basic-Eco-Logique για την έγκριση του γάλακτος ως βασικής ουσίας. Η εν λόγω αίτηση συνοδευόταν από τα έγγραφα που απαιτούνται σύμφωνα με το δεύτερο εδάφιο του άρθρου 23 παράγραφος 3 του κανονισμού (ΕΚ) αριθ. 1107/2009. Ο αιτών μπόρεσε να συμπληρώσει την αίτηση, η οποία ολοκληρώθηκε στη νέα έκδοση του Μαΐου του 2018. Με την ευκαιρία αυτή, ο αιτών τροποποίησε το πεδίο εφαρμογής της αίτησης σε (νωπό πλήρες) αγελαδινό γάλα.
- (2) Η Επιτροπή ζήτησε επιστημονική βοήθεια από την Ευρωπαϊκή Αρχή για την Ασφάλεια των Τροφίμων (στο εξής: Αρχή). Η Αρχή υπέβαλε στην Επιτροπή τεχνική έκθεση στις 22 Αυγούστου 2018 (²). Η Επιτροπή υπέβαλε την έκθεση ανασκόπησης (³) και σχέδιο του παρόντος κανονισμού στη μόνιμη επιτροπή φυτών, ζώων, τροφίμων και ζωοτροφών στις 21 Οκτωβρίου 2019 και οριστικοποίησε τα έγγραφα αυτά για τη συνεδρίαση της εν λόγω επιτροπής στις 24 Μαρτίου 2020.
- (3) Από τις πληροφορίες που υποβλήθηκαν από τον αιτούντα προκύπτει ότι το αγελαδινό γάλα πληροί τα κριτήρια των τροφίμων που ορίζονται στο άρθρο 2 του κανονισμού (ΕΚ) αριθ. 178/2002 του Ευρωπαϊκού Κοινοβουλίου και του Συμβουλίου (⁴). Επιπλέον, δεν χρησιμοποιείται κυρίως για σκοπούς φυτοπροστασίας, αλλά, παρά ταύτα, είναι χρήσιμο για την προστασία των φυτών σε προϊόν που αποτελείται από την ουσία και νερό ή ακόμη και χωρίς αραίωση. Συνεπώς, πρέπει να θεωρείται βασική ουσία.
- (4) Γάλα που δεν προορίζεται για ανθρώπινη κατανάλωση θεωρείται ζωικό υποπροϊόν σύμφωνα με τον κανονισμό (ΕΚ) αριθ. 1069/2009 του Ευρωπαϊκού Κοινοβουλίου και του Συμβουλίου (⁵). Συνεπώς, θα πρέπει να συμμορφώνεται με τον εν λόγω κανονισμό και με τον κανονισμό (ΕΕ) αριθ. 142/2011 της Επιτροπής (⁶).
- (5) Καθώς λόγω της λακτόζης και των πρωτεϊνών του, το γάλα αναφέρεται ως ουσία ή προϊόν που προκαλεί αλλεργίες ή δυσανεξίες, σύμφωνα με το σημείο 7 του παραρτήματος II του κανονισμού (ΕΕ) αριθ. 1169/2011 του Ευρωπαϊκού Κοινοβουλίου και του Συμβουλίου (⁷), κρίνεται σκόπιμο να περιοριστούν οι χρήσεις σε στάδια ανάπτυξης στα οποία δεν υφίστανται καρπία.

(¹) ΕΕ L 309 της 24.11.2009, σ. 1.

(²) EFSA (Ευρωπαϊκή Αρχή για την Ασφάλεια των Τροφίμων), 2018. Τεχνική έκθεση σχετικά με τα αποτελέσματα της διαβούλευσης με τα κράτη μέλη και την EFSA σχετικά με την αίτηση έγκρισης του γάλακτος ως βασικής ουσίας για χρήση σε φυτοπροστατευτικά προϊόντα ως μυκητοκτόνου. Σχετική δημοσίευση EFSA 2018:EN-1482, 42 σελίδες.

(³) <http://ec.europa.eu/food/plant/pesticides/eu-pesticides-database/public/?event=activesubstance.selection&language=EN>.

(⁴) Κανονισμός (ΕΚ) αριθ. 178/2002 του Ευρωπαϊκού Κοινοβουλίου και του Συμβουλίου, της 28ης Ιανουαρίου 2002, για τον καθορισμό των γενικών αρχών και απαιτήσεων της νομοθεσίας για τα τρόφιμα, για την ίδρυση της Ευρωπαϊκής Αρχής για την Ασφάλεια των Τροφίμων και τον καθορισμό διαδικασιών σε θέματα ασφαλείας των τροφίμων (ΕΕ L 31 της 1.2.2002, σ. 1).

(⁵) Κανονισμός (ΕΚ) αριθ. 1069/2009 του Ευρωπαϊκού Κοινοβουλίου και του Συμβουλίου, της 21ης Οκτωβρίου 2009, περί υγειονομικών κανόνων για ζωικά υποπροϊόντα και παράγωγα προϊόντα που δεν προορίζονται για κατανάλωση από τον άνθρωπο και για την κατάργηση του κανονισμού (ΕΚ) αριθ. 1774/2002 (κανονισμός για τα ζωικά υποπροϊόντα) (ΕΕ L 300 της 14.11.2009, σ. 1).

(⁶) Κανονισμός (ΕΕ) αριθ. 142/2011 της Επιτροπής, της 25ης Φεβρουαρίου 2011, για την εφαρμογή του κανονισμού (ΕΚ) αριθ. 1069/2009 του Ευρωπαϊκού Κοινοβουλίου και του Συμβουλίου περί υγειονομικών κανόνων για ζωικά υποπροϊόντα και παράγωγα προϊόντα που δεν προορίζονται για κατανάλωση από τον άνθρωπο και για την εφαρμογή της οδηγίας 97/78/ΕΚ του Συμβουλίου όσον αφορά ορισμένα δείγματα και τεμάχια που εξαιρούνται από κτηνιατρικούς ελέγχους στα σύνορα οι οποίοι αναφέρονται στην εν λόγω οδηγία (ΕΕ L 54 της 26.2.2011, σ. 1).

(⁷) Κανονισμός (ΕΕ) αριθ. 1169/2011 του Ευρωπαϊκού Κοινοβουλίου και του Συμβουλίου, της 25ης Οκτωβρίου 2011, σχετικά με την παροχή πληροφοριών για τα τρόφιμα στους καταναλωτές, την τροποποίηση των κανονισμών του Ευρωπαϊκού Κοινοβουλίου και του Συμβουλίου (ΕΚ) αριθ. 1924/2006 και (ΕΚ) αριθ. 1925/2006 και την κατάργηση της οδηγίας 87/250/ΕΟΚ της Επιτροπής, της οδηγίας 90/496/ΕΟΚ του Συμβουλίου, της οδηγίας 1999/10/ΕΚ της Επιτροπής, της οδηγίας 2000/13/ΕΚ του Ευρωπαϊκού Κοινοβουλίου και του Συμβουλίου, των οδηγιών της Επιτροπής 2002/67/ΕΚ και 2008/5/ΕΚ και του κανονισμού (ΕΚ) αριθ. 608/2004 της Επιτροπής (ΕΕ L 304 της 22.11.2011, σ. 18).

- (6) Από τις εξετάσεις που πραγματοποιήθηκαν διαπιστώθηκε ότι το αγελαδινό γάλα μπορεί να αναμένεται ότι πληροί, σε γενικές γραμμές, τις απαιτήσεις του άρθρου 23 του κανονισμού (ΕΚ) αριθ. 1107/2009, ιδίως όσον αφορά τις χρήσεις που εξετάστηκαν και παρουσιάστηκαν λεπτομερώς στην έκθεση ανασκόπησης της Επιτροπής. Συνεπώς, κρίνεται σκόπιμο να εγκριθεί το αγελαδινό γάλα ως βασική ουσία.
- (7) Ωστόσο, σύμφωνα με το άρθρο 13 παράγραφος 2 του κανονισμού (ΕΚ) αριθ. 1107/2009, σε συνδυασμό με το άρθρο 6 του ίδιου κανονισμού, και με βάση τις τρέχουσες επιστημονικές και τεχνικές γνώσεις, είναι αναγκαίο να συμπεριληφθούν ορισμένοι όροι για την έγκριση, οι οποίοι αναφέρονται λεπτομερώς στο παράρτημα I του παρόντος κανονισμού.
- (8) Σύμφωνα με το άρθρο 13 παράγραφος 4 του κανονισμού (ΕΚ) αριθ. 1107/2009, το παράρτημα του εκτελεστικού κανονισμού (ΕΕ) αριθ. 540/2011 της Επιτροπής (*) θα πρέπει να τροποποιηθεί αναλόγως.
- (9) Τα μέτρα που προβλέπονται στον παρόντα κανονισμό είναι σύμφωνα με τη γνώμη της μόνιμης επιτροπής φυτών, ζώων, τροφίμων και ζωοτροφών,

ΕΞΕΔΩΣΕ ΤΟΝ ΠΑΡΟΝΤΑ ΚΑΝΟΝΙΣΜΟ:

Άρθρο 1

Έγκριση βασικής ουσίας

Η ουσία αγελαδινό γάλα, όπως ορίζεται στο παράρτημα I, εγκρίνεται ως βασική ουσία σύμφωνα με τους όρους που καθορίζονται στο εν λόγω παράρτημα.

Άρθρο 2

Τροποποιήσεις του εκτελεστικού κανονισμού (ΕΕ) αριθ. 540/2011

Ο εκτελεστικός κανονισμός (ΕΕ) αριθ. 540/2011 τροποποιείται σύμφωνα με το παράρτημα II του παρόντος κανονισμού.

Άρθρο 3

Έναρξη ισχύος

Ο παρών κανονισμός αρχίζει να ισχύει την εικοστή ημέρα από τη δημοσίευσή του στην *Επίσημη Εφημερίδα της Ευρωπαϊκής Ένωσης*.

Ο παρών κανονισμός είναι δεσμευτικός ως προς όλα τα μέρη του και ισχύει άμεσα σε κάθε κράτος μέλος.

Βρυξέλλες, 9 Ιουλίου 2020.

Για την Επιτροπή
Η Πρόεδρος
Ursula VON DER LEYEN

(*) Εκτελεστικός κανονισμός (ΕΕ) αριθ. 540/2011 της Επιτροπής, της 25ης Μαΐου 2011, σχετικά με την εφαρμογή του κανονισμού (ΕΚ) αριθ. 1107/2009 του Ευρωπαϊκού Κοινοβουλίου και του Συμβουλίου όσον αφορά τον κατάλογο των εγκεκριμένων δραστικών ουσιών (ΕΕ L 153 της 11.6.2011, σ. 1).

ΠΑΡΑΡΤΗΜΑ Ι

Κοινή Ονομασία, αριθμοί ταυτοποίησης	Ονομασία IUPAC	Καθαρότητα ⁽¹⁾	Ημερομηνία έγκρισης	Ειδικοί όροι
Αγελαδινό γάλα Αριθ. CAS: 8049-98-7	Μη διαθέσιμη	Άνευ αντικειμένου	30.7.2020	<p>Το αγελαδινό γάλα πρέπει να συμμορφώνεται με τον κανονισμό (ΕΚ) αριθ. 1069/2009 και τον κανονισμό (ΕΕ) αριθ. 142/2011.</p> <p>Το αγελαδινό γάλα πρέπει να χρησιμοποιείται σύμφωνα με τους ειδικούς όρους που περιλαμβάνονται στα συμπεράσματα της έκθεσης ανασκόπησης για το αγελαδινό γάλα (SANTE/12816/2019), και ιδίως στα προσαρτήματα Ι και ΙΙ της έκθεσης αυτής.</p>

⁽¹⁾ Περαιτέρω λεπτομέρειες σχετικά με την ταυτότητα, τις προδιαγραφές και τον τρόπο χρήσης της βασικής ουσίας παρέχονται στην έκθεση ανασκόπησης.

ΠΑΡΑΡΤΗΜΑ ΙΙ

Στο μέρος Γ του παραρτήματος του εκτελεστικού κανονισμού (ΕΕ) αριθ. 540/2011 προστίθεται η ακόλουθη εγγραφή:

Αριθμός	Κοινή Ονομασία, αριθμοί ταυτοποίησης	Ονομασία ΙΥΡΑC	Καθαρότητα ⁽¹⁾	Ημερομηνία έγκρισης	Ειδικοί όροι
«22	Αγελαδινό γάλα Αριθ. CAS: 8049-98-7	Μη διαθέσιμη	Άνευ αντικειμένου	30.7.2020	Το αγελαδινό γάλα πρέπει να συμμορφώνεται με τον κανονισμό (ΕΚ) αριθ. 1069/2009 και τον κανονισμό (ΕΕ) αριθ. 142/2011. Το αγελαδινό γάλα πρέπει να χρησιμοποιείται σύμφωνα με τους ειδικούς όρους που περιλαμβάνονται στα συμπεράσματα της έκθεσης ανασκόπησης για το αγελαδινό γάλα (SANTE/12816/2019), και ιδίως στα προσαρτήματα Ι και ΙΙ της έκθεσης αυτής.»

⁽¹⁾ Περαιτέρω λεπτομέρειες σχετικά με την ταυτότητα, τις προδιαγραφές και τον τρόπο χρήσης της βασικής ουσίας παρέχονται στην έκθεση ανασκόπησης.

ΑΠΟΦΑΣΕΙΣ

ΕΚΤΕΛΕΣΤΙΚΗ ΑΠΟΦΑΣΗ (ΕΕ) 2020/1005 ΤΗΣ ΕΠΙΤΡΟΠΗΣ

της 9ης Ιουλίου 2020

για την τροποποίηση του παραρτήματος της εκτελεστικής απόφασης 2014/709/ΕΕ σχετικά με τα μέτρα ελέγχου της υγείας των ζώων όσον αφορά την αφρικανική πανώλη των χοίρων σε ορισμένα κράτη μέλη

(Κείμενο που παρουσιάζει ενδιαφέρον για τον ΕΟΧ)

Η ΕΥΡΩΠΑΪΚΗ ΕΠΙΤΡΟΠΗ,

Έχοντας υπόψη τη Συνθήκη για τη λειτουργία της Ευρωπαϊκής Ένωσης,

Έχοντας υπόψη την οδηγία 89/662/ΕΟΚ του Συμβουλίου, της 11ης Δεκεμβρίου 1989, σχετικά με τους κτηνιατρικούς ελέγχους που εφαρμόζονται στο ενδοκοινοτικό εμπόριο με προοπτική την υλοποίηση της εσωτερικής αγοράς ⁽¹⁾, και ιδίως το άρθρο 9 παράγραφος 4,

Έχοντας υπόψη την οδηγία 90/425/ΕΟΚ του Συμβουλίου, της 26ης Ιουνίου 1990, σχετικά με τους κτηνιατρικούς ελέγχους που εφαρμόζονται στο ενδοενοσιακό εμπόριο ορισμένων ζώων και προϊόντων με προοπτική την υλοποίηση της εσωτερικής αγοράς ⁽²⁾, και ιδίως το άρθρο 10 παράγραφος 4,

Έχοντας υπόψη την οδηγία 2002/99/ΕΚ του Συμβουλίου, της 16ης Δεκεμβρίου 2002, για τους κανόνες υγειονομικού ελέγχου που διέπουν την παραγωγή, μεταποίηση, διανομή και εισαγωγή προϊόντων ζωικής προέλευσης που προορίζονται για ανθρώπινη κατανάλωση ⁽³⁾, και ιδίως το άρθρο 4 παράγραφος 3,

Εκτιμώντας τα ακόλουθα:

- (1) Η εκτελεστική απόφαση 2014/709/ΕΕ της Επιτροπής ⁽⁴⁾ θεσπίζει μέτρα ελέγχου της υγείας των ζώων όσον αφορά την αφρικανική πανώλη των χοίρων σε ορισμένα κράτη μέλη στα οποία έχουν επιβεβαιωθεί κρούσματα της εν λόγω νόσου σε οικόσιτους χοίρους ή αγριοχοίρους (στο εξής: οικεία κράτη μέλη). Στο παράρτημα της εν λόγω εκτελεστικής απόφασης οριοθετούνται και παρατίθενται, στα μέρη I έως IV, ορισμένες περιοχές των οικείων κρατών μελών, κατανεμημένες ανάλογα με το επίπεδο του κινδύνου με βάση την επιδημιολογική κατάσταση όσον αφορά την εν λόγω νόσο. Το παράρτημα της εκτελεστικής απόφασης 2014/709/ΕΕ έχει τροποποιηθεί αρκετές φορές προκειμένου να ληφθούν υπόψη οι μεταβολές της επιδημιολογικής κατάστασης στην Ένωση όσον αφορά την αφρικανική πανώλη των χοίρων, οι οποίες πρέπει να αποτυπώνονται στο εν λόγω παράρτημα. Το παράρτημα της εκτελεστικής απόφασης 2014/709/ΕΕ τροποποιήθηκε την τελευταία φορά με την εκτελεστική απόφαση (ΕΕ) 2020/883 της Επιτροπής ⁽⁵⁾, μετά από αλλαγές στην επιδημιολογική κατάσταση όσον αφορά την εν λόγω νόσο στη Λιθουανία και την Πολωνία.
- (2) Από την ημερομηνία έκδοσης της εκτελεστικής απόφασης (ΕΕ) 2020/883 και μετά εκδηλώθηκαν νέα κρούσματα αφρικανικής πανώλης των χοίρων σε οικόσιτους χοίρους στη Λετονία και στην Πολωνία.
- (3) Τον Ιούλιο του 2020 εκδηλώθηκε εστία αφρικανικής πανώλης των χοίρων σε οικόσιτους χοίρους στην κομητεία Kuldīgas της Λετονίας, σε περιοχή που, επί του παρόντος, περιλαμβάνεται στο μέρος II του παραρτήματος της εκτελεστικής απόφασης 2014/709/ΕΕ. Η εν λόγω εστία αφρικανικής πανώλης των χοίρων σε οικόσιτους χοίρους συνιστά αυξημένο επίπεδο κινδύνου, το οποίο θα πρέπει να αποτυπωθεί στο εν λόγω παράρτημα. Ως εκ τούτου, αυτή η περιοχή της Λετονίας, που προσβλήθηκε από την εν λόγω πρόσφατη εστία αφρικανικής πανώλης των χοίρων, θα πρέπει πλέον να περιληφθεί στο μέρος III του παραρτήματος της εκτελεστικής απόφασης 2014/709/ΕΕ, αντί του μέρους II του εν λόγω παραρτήματος.

⁽¹⁾ ΕΕ L 395 της 30.12.1989, σ. 13.

⁽²⁾ ΕΕ L 224 της 18.8.1990, σ. 29.

⁽³⁾ ΕΕ L 18 της 23.1.2003, σ. 11.

⁽⁴⁾ Εκτελεστική απόφαση 2014/709/ΕΕ της Επιτροπής, της 9ης Οκτωβρίου 2014, σχετικά με τα μέτρα ελέγχου της υγείας των ζώων όσον αφορά την αφρικανική πανώλη των χοίρων σε ορισμένα κράτη μέλη και για την κατάργηση της εκτελεστικής απόφασης 2014/178/ΕΕ (ΕΕ L 295 της 11.10.2014, σ. 63).

⁽⁵⁾ Εκτελεστική απόφαση (ΕΕ) 2020/883 της Επιτροπής, της 25ης Ιουνίου 2020, για την τροποποίηση του παραρτήματος της εκτελεστικής απόφασης 2014/709/ΕΕ σχετικά με τα μέτρα ελέγχου της υγείας των ζώων όσον αφορά την αφρικανική πανώλη των χοίρων σε ορισμένα κράτη μέλη (ΕΕ L 203 της 26.6.2020, σ. 71).

- (4) Τον Ιούλιο του 2020 σημειώθηκε κρούσμα αφρικανικής πανώλης των χοίρων σε οικόσιτους χοίρους στην περιφέρεια Oiecki στην Πολωνία, σε περιοχή που επί του παρόντος περιλαμβάνεται στο μέρος III του παραρτήματος της εκτελεστικής απόφασης 2014/709/ΕΕ. Η εν λόγω εστία αφρικανικής πανώλης των χοίρων σε οικόσιτους χοίρους συνιστά αυξημένο επίπεδο κινδύνου, το οποίο θα πρέπει να αποτυπωθεί στο εν λόγω παράρτημα. Κατά συνέπεια, αυτή η περιοχή της Πολωνίας, που προσβλήθηκε από την εν λόγω πρόσφατη εστία αφρικανικής πανώλης των χοίρων, θα πρέπει τώρα να διευρυνθεί και η εν λόγω διεύρυνση θα πρέπει να αποτυπώνεται στο παράρτημα της εκτελεστικής απόφασης 2014/709/ΕΕ.
- (5) Έπειτα από την εκδήλωση αυτών των πρόσφατων κρουσμάτων αφρικανικής πανώλης των χοίρων σε οικόσιτους χοίρους στη Λετονία και την Πολωνία, και λαμβανομένης υπόψη της τρέχουσας επιδημιολογικής κατάστασης στην Ένωση, επανεκτιμήθηκε και επικαιροποιήθηκε η περιφερειοποίηση στα εν λόγω κράτη μέλη. Επιπροσθέτως, επανεκτιμήθηκαν και επικαιροποιήθηκαν και τα εφαρμοζόμενα μέτρα διαχείρισης του κινδύνου. Οι μεταβολές αυτές πρέπει να αποτυπωθούν στο παράρτημα της εκτελεστικής απόφασης 2014/709/ΕΕ.
- (6) Προκειμένου να ληφθούν υπόψη οι πρόσφατες εξελίξεις της επιδημιολογικής κατάστασης όσον αφορά την αφρικανική πανώλη των χοίρων στην Ένωση και να καταπολεμηθούν προδραστικά οι κίνδυνοι που συνδέονται με την εξάπλωση της εν λόγω νόσου, θα πρέπει να οριοθετηθούν στη Λετονία και την Πολωνία και να περιληφθούν στο μέρος III του παραρτήματος της εκτελεστικής απόφασης 2014/709/ΕΕ νέες περιοχές υψηλού κινδύνου με επαρκή έκταση. Δεδομένου ότι στο μέρος III του παραρτήματος της εκτελεστικής απόφασης 2014/709/ΕΕ περιλαμβάνονται οι περιοχές στις οποίες η επιδημιολογική κατάσταση εξακολουθεί να βρίσκεται σε εξέλιξη και να είναι πολύ δυναμική, όταν γίνονται οποιοσδήποτε τροποποιήσεις σε περιοχές που περιλαμβάνονται στο εν λόγω μέρος, θα πρέπει να δίνεται πάντοτε ιδιαίτερη προσοχή στις επιπτώσεις στις γύρω περιοχές, όπως έχει γίνει στην προκειμένη περίπτωση. Συνεπώς, τα μέρη II και III του εν λόγω παραρτήματος θα πρέπει να τροποποιηθούν αναλόγως.
- (7) Δεδομένου του επείγοντος χαρακτήρα της επιδημιολογικής κατάστασης στην Ένωση όσον αφορά την εξάπλωση της αφρικανικής πανώλης των χοίρων, είναι σημαντικό οι τροποποιήσεις που γίνονται στο παράρτημα της εκτελεστικής απόφασης 2014/709/ΕΕ με την παρούσα απόφαση να τεθούν σε ισχύ το συντομότερο δυνατόν.
- (8) Τα μέτρα που προβλέπονται στην παρούσα απόφαση είναι σύμφωνα με τη γνώμη της μόνιμης επιτροπής φυτών, ζώων, τροφίμων και ζωοτροφών,

ΕΞΕΔΩΣΕ ΤΗΝ ΠΑΡΟΥΣΑ ΑΠΟΦΑΣΗ:

Άρθρο 1

Το παράρτημα της εκτελεστικής απόφασης 2014/709/ΕΕ αντικαθίσταται από το κείμενο του παραρτήματος της παρούσας απόφασης.

Άρθρο 2

Η παρούσα απόφαση απευθύνεται στα κράτη μέλη.

Βρυξέλλες, 9 Ιουλίου 2020.

Για την Επιτροπή
Στέλλα ΚΥΡΙΑΚΙΔΟΥ
Μέλος της Επιτροπής

ΠΑΡΑΡΤΗΜΑ

Το παράρτημα της εκτελεστικής απόφασης 2014/709/ΕΕ αντικαθίσταται από το ακόλουθο κείμενο:

«ΠΑΡΑΡΤΗΜΑ

ΜΕΡΟΣ Ι

1. Βέλγιο

Οι ακόλουθες περιοχές του Βελγίου:

dans la province de Luxembourg:

- la zone est délimitée, dans le sens des aiguilles d'une montre, par:
- Frontière avec la France,
- Rue Mersinhat à Florenville,
- La N818jusque son intersection avec la N83,
- La N83 jusque son intersection avec la N884,
- La N884 jusque son intersection avec la N824,
- La N824 jusque son intersection avec Le Routeux,
- Le Routeux,
- Rue d'Orgéo,
- Rue de la Vierre,
- Rue du Bout-d'en-Bas,
- Rue Sous l'Eglise,
- Rue Notre-Dame,
- Rue du Centre,
- La N845 jusque son intersection avec la N85,
- La N85 jusque son intersection avec la N40,
- La N40 jusque son intersection avec la N802,
- La N802 jusque son intersection avec la N825,
- La N825 jusque son intersection avec la E25-E411,
- La E25-E411jusque son intersection avec la N40,
- N40: Burnaimont, Rue de Luxembourg, Rue Ranci, Rue de la Chapelle,
- Rue du Tombois,
- Rue Du Pierroy,
- Rue Saint-Orban,
- Rue Saint-Aubain,
- Rue des Cottages,
- Rue de Relune,
- Rue de Rulune,
- Route de l'Ermitage,

- N87: Route de Habay,
- Chemin des Ecoliers,
- Le Routy,
- Rue Burgknapp,
- Rue de la Halte,
- Rue du Centre,
- Rue de l'Eglise,
- Rue du Marquisat,
- Rue de la Carrière,
- Rue de la Lorraine,
- Rue du Beynert,
- Millewée,
- Rue du Tram,
- Millewée,
- N4: Route de Bastogne, Avenue de Longwy, Route de Luxembourg,
- Frontière avec le Grand-Duché de Luxembourg,
- Frontière avec la France, jusque son intersection avec la Rue Mersinhat à Florenville.

2. Εσθονία

Οι ακόλουθες περιοχές της Εσθονίας:

- Hiiu maakond.

3. Ουγγαρία

Οι ακόλουθες περιοχές της Ουγγαρίας:

- Békés megye 950950, 950960, 950970, 951950, 952050, 952750, 952850, 952950, 953050, 953150, 953650, 953660, 953750, 953850, 953960, 954250, 954260, 954350, 954450, 954550, 954650, 954750, 954850, 954860, 954950, 955050, 955150, 955250, 955260, 955270, 955350, 955450, 955510, 955650, 955750, 955760, 955850, 955950, 956050, 956060, 956150 és 956160 kódszámú vadgazdálkodási egységeinek teljes területe,
- Bács-Kiskun megye 600150, 600850, 601550, 601650, 601660, 601750, 601850, 601950, 602050, 603250, 603750 és 603850 kódszámú vadgazdálkodási egységeinek teljes területe,
- Budapest 1 kódszámú, vadgazdálkodási tevékenységre nem alkalmas területe,
- Csongrád megye 800150, 800160, 800250, 802220, 802260, 802310 és 802450 kódszámú vadgazdálkodási egységeinek teljes területe,
- Fejér megye 400150, 400250, 400351, 400352, 400450, 400550, 401150, 401250, 401350, 402050, 402350, 402360, 402850, 402950, 403050, 403250, 403350, 403450, 403550, 403650, 403750, 403950, 403960, 403970, 404570, 404650, 404750, 404850, 404950, 404960, 405050, 405750, 405850, 405950, 406050, 406150, 406550, 406650 és 406750 kódszámú vadgazdálkodási egységeinek teljes területe,
- Jász-Nagykun-Szolnok megye 750150, 750160, 750260, 750350, 750450, 750460, 754450, 754550, 754560, 754570, 754650, 754750, 754950, 755050, 755150, 755250, 755350 és 755450 kódszámú vadgazdálkodási egységeinek teljes területe,
- Komárom-Esztergom megye 250850, 250950, 251050, 251150, 251360, 251450, 251550, 251650, 251750, 251850, 251950, 252050, 252150, 252250, 252550, 252650 és 253550 kódszámú vadgazdálkodási egységeinek teljes területe,
- Nógrád megye 553250, 553260, 553350, 553750, 553850 és 553910 kódszámú vadgazdálkodási egységeinek teljes területe,

- Pest megye 570150, 570250, 570350, 570450, 570550, 570650, 570750, 570850, 571050, 571150, 571250, 571350, 571550, 571610, 571750, 571760, 572150, 572250, 572350, 572550, 572650, 572750, 572850, 572950, 573150, 573250, 573260, 573350, 573360, 573450, 573850, 573950, 573960, 574050, 574150, 574350, 574360, 574550, 574650, 574750, 574850, 574860, 574950, 575050, 575150, 575250, 575350, 575550, 575650, 575750, 575850, 575950, 576050, 576150, 576250, 576350, 576450, 576650, 576750, 576850, 576950, 577050, 577150, 577350, 577450, 577650, 577850, 577950, 578050, 578150, 578250, 578350, 578360, 578450, 578550, 578560, 578650, 578850, 578950, 579050, 579150, 579250, 579350, 579450, 579460, 579550, 579650, 579750, 580050, 580250 és 580450 kódszámú vadgazdálkodási egységeinek teljes területe.

4. Λετονία

Οι ακόλουθες περιοχές της Λετονίας:

- Pāvilostas novads,
- Stopiņu novada daļa, kas atrodas uz rietumiem no autoceļa V36, P4 un P5, Acones ielas, Daugulupes ielas un Daugulpītes,
- Ventspils novada Jūrkalnes pagasts,
- Grobiņas novads,
- Rucavas novada Dunikas pagasts.

5. Λιθουανία

Οι ακόλουθες περιοχές της Λιθουανίας:

- Klaipėdos rajono savivaldybės: Agluonėnų, Priekulės, Veiviržėnų, Judrėnų, Endriejavo ir Vėžaičių seniūnijos,
- Kretingos rajono savivaldybės: Darbėnų, Kretingos ir Žalgirio seniūnijos,
- Plungės rajono savivaldybės: Nausodžio sen. dalis nuo kelio 166 į pietryčius ir Kulių seniūnija,
- Skuodo rajono savivaldybės: Lenkimų, Mosėdžio, Skuodo, Skuodo miesto seniūnijos.

6. Πολωνία

Οι ακόλουθες περιοχές της Πολωνίας:

w województwie warmińsko-mazurskim:

- gminy Wielbark i Rozogi w powiecie szczycieńskim,
- gminy Janowiec Kościelny, Janowo i Kozłowo w powiecie nidzickim,
- powiat działdowski,
- gminy Dąbrówno, Grunwald i Ostróda z miastem Ostróda w powiecie ostródzkim,
- gminy Kisielice, Susz, Iława z miastem Iława, Lubawa z miastem Lubawa, w powiecie iławskim,

w województwie podlaskim:

- gminy Kulesze Kościelne, Wysokie Mazowieckie z miastem Wysokie Mazowieckie, Czyżew w powiecie wysokomazowieckim,
- gminy Miastkowo, Nowogród, Śniadowo i Zbójna w powiecie łomżyńskim,
- powiat zambrowski,

w województwie mazowieckim:

- powiat ostrołęcki,
- powiat miejski Ostrołęka,
- gminy Bielsk, Brudzeń Duży, Drobin, Gąbin, Łąck, Nowy Duninów, Radzanowo, Słupno i Stara Biała w powiecie plockim,

- powiat miejski Płock,
 - powiat sierpecki,
 - powiat żuromiński,
 - gminy Andrzejewo, Brok, Małkinia Górna, Stary Lubotyń, Szulborze Wielkie, Wąsewo, Zaręby Kościelne i Ostrów Mazowiecka z miastem Ostrów Mazowiecka w powiecie ostrowskim,
 - gminy Dzierzgowo, Lipowiec Kościelny, miasto Mława, Radzanów, Szreńsk, Szydłowo i Wieczfnia Kościelna, w powiecie mławskim,
 - powiat przasnyski,
 - powiat makowski,
 - gminy Gzy, Obryte, Zatory, Pułtusk i część gminy Winnica położona na wschód od linii wyznaczonej przez drogę łączącą miejscowości Bielany, Winnica i Pokrzywnica w powiecie pułtuskim,
 - gminy Brańszczyk, Długosiodło, Rząśnik, Wyszków, Zabrodzie i część gminy Somianka położona na północ od linii wyznaczonej przez drogę nr 62 w powiecie wyszkowskim,
 - gminy Kowala, Wierzbica, część gminy Wolanów położona na południe od linii wyznaczonej przez drogę nr 12 w powiecie radomskim,
 - powiat miejski Radom,
 - powiat szydłowiecki,
 - powiat gostyniński,
- w województwie podkarpackim:
- gmina Wielkie Oczy w powiecie lubaczowskim,
 - gminy Laszki, Radymno z miastem Radymno, część gminy Wiązownica położona na południe od linii wyznaczonej przez drogę nr 867 i gmina wiejska Jarosław w powiecie jarosławskim,
 - gminy Przeworsk z miastem Przeworsk, Gać Jawornik Polski, Kańczuga, Tryńcza i Zarzecze w powiecie przeworskim,
 - powiat łańcucki,
 - gminy Trzebownisko, Głogów Małopolski i część gminy Sokołów Małopolski położona na południe od linii wyznaczonej przez drogę nr 875 w powiecie rzeszowskim,
 - gminy Dzikowiec, Kolbuszowa, Niwiska i Raniżów w powiecie kolbuszowskim,
 - gminy Borowa, Czermin, Gawłuszowice, Mielec z miastem Mielec, Padew Narodowa, Przeclaw, Tuszów Narodowy w powiecie mieleckim,
- w województwie świętokrzyskim:
- powiat opatowski,
 - powiat sandomierski,
 - gminy Bogoria, Łubnice, Oleśnica, Osiek, Połaniec, Rytwiany i Staszów w powiecie staszowskim,
 - gmina Skarżysko Kościelne w powiecie skarżyskim,
 - gmina Wąchock, część gminy Brody położona na zachód od linii wyznaczonej przez drogę nr 9 oraz na południowy - zachód od linii wyznaczonej przez drogi: nr 0618T biegnącą od północnej granicy gminy do skrzyżowania w miejscowości Lipie, drogę biegnącą od miejscowości Lipie do wschodniej granicy gminy oraz na północ od drogi nr 42 i część gminy Mirzec położona na zachód od linii wyznaczonej przez drogę nr 744 biegnącą od południowej granicy gminy do miejscowości Tychów Stary a następnie przez drogę nr 0566T biegnącą od miejscowości Tychów Stary w kierunku północno - wschodnim do granicy gminy w powiecie starachowickim,
 - powiat ostrowiecki,
 - gminy Gowarczów, Końskie i Stąporków w powiecie koneckim,

w województwie łódzkim:

- gminy Łyszkowice, Kocierzew Południowy, Kiernoza, Chąsno, Nieborów, część gminy wiejskiej Łowicz położona na północ od linii wyznaczonej przez drogę nr 92 biegnącej od granicy miasta Łowicz do zachodniej granicy gminy oraz część gminy wiejskiej Łowicz położona na wschód od granicy miasta Łowicz i na północ od granicy gminy Nieborów w powiecie łowickim,
- gminy Biała Rawska, Cielądz, Rawa Mazowiecka z miastem Rawa Mazowiecka i Regnów w powiecie rawskim,
- powiat skierniewicki,
- powiat miejski Skierniewice,
- gminy Białaczów, Mniszków, Paradyż, Sławno i Żarnów w powiecie opoczyńskim,
- gminy Czerniewice, Inowódz, Lubochnia, Rzeczyca, Tomaszów Mazowiecki z miastem Tomaszów Mazowiecki i Zelechlinek w powiecie tomaszowskim,

w województwie pomorskim:

- gminy Ostaszewo, miasto Krynica Morska oraz część gminy Nowy Dwór Gdański położona na południowy - zachód od linii wyznaczonej przez drogę nr 55 biegnącą od południowej granicy gminy do skrzyżowania z drogą nr 7, następnie przez drogę nr 7 i S7 biegnącą do zachodniej granicy gminy w powiecie nowodworskim,
- gminy Lichnowy, Miłoradz, Nowy Staw, Malbork z miastem Malbork w powiecie malborskim,
- gminy Mikołajki Pomorskie, Stary Targ i Sztum w powiecie sztumskim,
- powiat gdański,
- Miasto Gdańsk,
- powiat tczewski,
- powiat kwidzyński,

w województwie lubuskim:

- gminy Maszewo i Gubin z miastem Gubin w powiecie krośnieńskim,
- gminy Międzyrzecz, Pszczew, Trzciel w powiecie międzyrzeckim,
- gmina Lubrza, Łągów, część gminy Zbąszynek położona na północ od linii wyznaczonej przez linię kolejową biegnącą od Zbąszynia do Świebodzina oraz część położona na północ od linii wyznaczonej przez linię kolejową biegnącą od miasta Zbąszynek w kierunku zachodniej granicy gminy do skrzyżowania z drogą nr 1210F, a następnie przez drogę 1210F biegnącą od skrzyżowania z linią kolejową do zachodniej granicy gminy, część gminy Szczaniec położona na północ od linii wyznaczonej przez linię kolejową, część gminy Świebodzin położona na północ od linii wyznaczonej przez linię kolejową w powiecie świebodzińskim,
- gmina Cybinka w powiecie słubickim,
- część gminy Torzym położona na południe od linii wyznaczonej przez autostradę A2 w powiecie sulęcińskim,

w województwie dolnośląskim:

- gminy Bolesławiec z miastem Bolesławiec, Gromadka i Osiecznica w powiecie bolesławieckim,
- gmina Węgliniec w powiecie zgorzeleckim,
- gminy Chocianów, Polkowice, część gminy Przemków położona na południe od linii wyznaczonej przez drogę nr 12, w powiecie polkowickim,
- gmina Jemielno, Niechlów i Góra w powiecie górowskim,
- gmina Rudna i Lubin z miastem Lubin w powiecie lubińskim,

w województwie wielkopolskim:

- gminy Krzemieniewo, Rydzyna, część gminy Świąciechowa położona na południe od linii wyznaczonej przez drogę nr 12 w powiecie leszczyńskim,

- powiat nowotomyski,
- gminy Granowo, Grodzisk Wielkopolski i część gminy Kamieniec położona na wschód od linii wyznaczonej przez drogę nr 308 w powiecie grodziskim,
- gminy Czempin, miasto Kościan, część gminy wiejskiej Kościan położona na północny – zachód od linii wyznaczonej przez drogę nr 5 oraz na wschód od linii wyznaczonej przez kanał Obry, część gminy Krzywiń położona na wschód od linii wyznaczonej przez kanał Obry w powiecie kościańskim,
- powiat miejski Poznań,
- gminy Rokietnica, Suchy Las, Mosina, miasto Luboń, miasto Puszczykowo, część gminy Komorniki położona na wschód od linii wyznaczonej przez drogę nr 5, część gminy Stęszew położona na południowy – wschód od linii wyznaczonej przez drogi nr 5 i 32 i część gminy Kórnik położona na zachód od linii wyznaczonych przez drogi: nr S11 biegnącą od północnej granicy gminy do skrzyżowania z drogą nr 434 i drogę nr 434 biegnącą od tego skrzyżowania do południowej granicy gminy w powiecie poznańskim,
- gminy Pniewy, Szamotuły, część gminy Duszniki położona na zachód od linii wyznaczonej przez drogę nr 306 biegnącą od południowej granicy gminy do skrzyżowania z drogą nr 92 oraz na północ od linii wyznaczonej przez drogę nr 92 biegnącą od wschodniej granicy gminy do skrzyżowania z drogą nr 306, część gminy Kaźmierz położona na północ i na zachód od linii wyznaczonych przez drogi: nr 92 biegnącą od zachodniej granicy gminy do skrzyżowania z drogą łączącą miejscowości Witkowice – Gorszewice – Kaźmierz (wzdłuż ulic Czereśniowa, Dworcowa, Marii Konopnickiej) – Chlewiska, biegnącą do wschodniej granicy gminy w powiecie szamotulskim.

7. Σλοβακία

Οι ακόλουθες περιοχές της Σλοβακίας:

- the whole district of Vranov nad Topľou,
- the whole district of Humenné,
- the whole district of Snina,
- the whole district of Sobrance,
- in the district of Michalovce, the whole municipalities of Tušice, Moravany, Pozdišovce, Michalovce, Zalužice, Lúčky, Závadka, Hnojné, Poruba pod Vihorlatom, Jovsa, Kusín, Klokočov, Kaluža, Vinné, Trnava pri Laborci, Oreské, Staré, Zbudza, Petrovce nad Laborcom, Lesné, Suché, Rakovec nad Ondavou, Nacina Ves, Vofa, Pusté Černé and Strážske,
- in the district of Košice - okolie, the whole municipalities not included in Part II,
- in the district of Gelnica, the whole municipalities of Uhorná, Smolník, Smolnícka Huta, Mníšek nad Hnilcom, Prakovce, Helcmanovce, Gelnica, Kojšov, Veľký Folkmár, Jaklovce, Žakarovce and Margecany,
- in the district of Prešov, the whole municipalities of Klenov, Miklušovce, Sedlice, Suchá dolina, Janov, Radatice, Ľubovec, Ličartovce, Drienovská Nová Ves, Kendice, Petrovany, Drienov, Lemešany, Janovík, Bretejovce, Seniakovce, Šarišské Bohdanovce, Varhaňovce, Brestov Mirkovce, Žehňa, Tuhrina, Lúčina and Červenica,
- in the district of Rožňava, the whole municipalities of Ardovo, Bohúňovo, Bôrka, Bretka, Brzotín, Čoltovo, Dlhá Ves, Drnava, Gemerská Hôrka, Gemerská Panica, , Hrhov, Hrušov, Jablonov nad Turňou, Jovice, Kečovo, Kováčová, Krásnohorská Dlhá Lúka, Krásnohorské Podhradie, Kružná, Kunová Teplica, Lipovník, Lúčka, Meliata, Pača, Pašková, Plešivec, Rakovnica, Rožňava, Rudná, Silica, Silická Brezová, Silická Jablonica, Slavec and Vidová,
- in the district of Revúca, the whole municipalities of Gemer, Tornaľa and Žiar,
- in the district of Rimavská Sobota, the whole municipalities of Figa, Hubovo, Lenka, Včelince, Neporadza, Král, Riečka, Abovce, Štrkovec, Chanava, Kešovce, Rumince, Barca, Bátka, Dulovo, Žíp, Vieska nad Blhom, Radnovce, Cakov, Ivanice, Zádor, Rimavská Seč, Lenartovce, Vlkyňa, Číž, Sutor, Belín, Rimavské Janovce, Pavlovce, Janice, Chrámeč, Drňa, Orávka, Martinová, Bottovo, Dubovec, Šimonovce, Širkovce, Jesenské , Gortva, Hodejovec, Hodejov, Blhovce, Hostice, Jestice, Petrovce, Gemerské Dechtáre, Gemerský Jablonec, Hajnáčka, Dubno, Stará Bašta, Nová Bašta, Studená, Večelkov, Tachty and Stránska,
- in the district of Lučenec, the whole municipalities of Trenč, Veľká nad Ipľom, Jelšovec, Panické Dravce, Lučenec, Kalonda, Rapovce, Trebeľovce, Mučín, Lipovany, Pleš, Fiľakovské Kováče, Ratka, Fiľakovo, Biskupice, Belina, Radzovce, Čakanovce, Šiatorská Bukovinka, Čamovce, Šurice, Halič, Mašková, Luboreč, Šíd and Prša,

- in the district of Veľký Krtíš, the whole municipalities of Ipeľské Predmostie, Veľká Ves nad Ipľom, Sečianky, Kleňany, Hrušov, Vinica, Balog nad Ipľom, Dolinka, Kosihy nad Ipľom, Ďurkovce, Širákov, Kamenné Kosihy, Seľany, Veľká Čalomija, Malá Čalomija, Koláre, Trebušovce, Chrastince, Lesenice, Slovenské Ďarmoty, Opatovská Nová Ves, Bátorová, Nenince, Záhorce, Želovce, Sklabiná, Nová Ves, Obeckov, Vrbovka, Kiarov, Kováčovce, Zombor, Olováry, Čeláre, Glabušovce, Veľké Straciny, Malé Straciny, Malý Krtíš, Veľký Krtíš, Pôtor, Veľké Zlievce, Malé Zlievce, Bušince, Muľa, Luboriečka, Dolná Strehová, Vieska, Slovenské Kľačany, Horná Strehová, Chrtány and Závada.

8. Ελλάδα

Οι ακόλουθες περιοχές της Ελλάδας:

- στην Περιφερειακή Ενότητα Δράμας:
 - οι τοπικές ή δημοτικές κοινότητες Σιδηρονέρου και Σκαλωτής, Λιβαδερού και Ξηροποτάμου (στον Δήμο Δράμας),
 - η τοπική κοινότητα Παρανεστίου (στον Δήμο Παρανεστίου),
 - οι δημοτικές ή τοπικές κοινότητες Κοκκινογείων, Μικροπόλεως, Πανοράματος, Πύργων (στον Δήμο Προσοτσάνης),
 - οι δημοτικές ή τοπικές κοινότητες Κάτω Νευροκοπίου, Χρυσοκεφάλου, Αχλαδέας, Βαθυτόπου, Βώλακος, Γρανίτου, Δασωτού, Εξοχής, Καταφύτου, Λευκογείων, Μικροκλεισούρας, Μικρομηλέας, Οχυρού, Παγονερίου, Περιθωρίου, Κάτω Βροντούς και Ποταμών (στον Δήμο Κάτω Νευροκοπίου),
- στην Περιφερειακή Ενότητα Ξάνθης:
 - οι δημοτικές ή τοπικές κοινότητες Κιμμερίων, Σταυρουπόλεως, Γέρακα, Δαφνώνος, Κομνηνών, Καρσοφύτου και Νεοχωρίου (στον Δήμο Ξάνθης),
 - οι δημοτικές ή τοπικές κοινότητες Σατρών, Θερωμών, Κοτύλης, Μύκης, Εχίνου και Ωραίου (στον Δήμο Μύκης),
 - η δημοτική κοινότητα Σελέρου και η τοπική κοινότητα Σουνίου (στον Δήμο Αβδήρων),
- στην Περιφερειακή Ενότητα Ροδόπης:
 - οι δημοτικές ή τοπικές κοινότητες Κομοτηνής, Ανθοχωρίου, Γρατίνης, Θυρλορίου, Κάλχαντος, Καρυδιάς, Κηκιδίου, Κοσμίου, Πανδρόσου, Αιγείρου, Καλλίστης, Μελέτης, Νέου Σιδηροχωρίου και Μεγάλου Δουκάτου (στον Δήμο Κομοτηνής),
 - οι δημοτικές ή τοπικές κοινότητες κοινότητες Ηπίου, Αρριανών, Δαρμένης, Αρχοντικών, Φιλλύρας, Άνω Δροσίνης, Αράτου, Κέχρου και Οργάνης (στον Δήμο Αρριανών),
 - οι δημοτικές ή τοπικές κοινότητες Ιάσμου, Σώστου, Ασωμάτων, Πολυάνθου, Αμβροσίας και Αμαξιάδων (στον Δήμο Ιάσμου),
 - η δημοτική κοινότητα Αμαράντων (στον Δήμο Μαρωνείας – Σαπών),
- στην Περιφερειακή Ενότητα Έβρου:
 - οι δημοτικές ή τοπικές κοινότητες Κυριακής, Μάνδρας, Μαυροκκλησίου, Μικρού Δερείου, Πρωτοκκλησίου, Ρούσσας, Γονικού, Γέρικου, Σιδηροχωρίου, Μεγάλου Δερείου, Σιδηρώς, Γιαννούλης, Αγριάνης και Πετρολόφου (στον Δήμο Σουφλίου),
 - οι δημοτικές ή τοπικές κοινότητες Δικαίων, Αρζου, Ελαίας, Θεραπειού, Κομάρων, Μαρασίων, Ορμενίου, Πενταλόφου, Πετρωτών, Πλάτης, Πτελέας, Κυπρινού, Ζώνης, Φυλακίου, Σπηλαιού, Νέας Βύσσης, Καβύλης, Καστανεών, Ριζίων, Στέρνας, Αμπελακίων, Βάλτου, Μεγάλης Δοξίπαρας, Νεοχωρίου και Χανδρά (στον Δήμο Ορεστιάδας),
 - οι δημοτικές ή τοπικές κοινότητες Ασβεστάδων, Ελληνοχωρίου, Καρωτής, Κουφοβούνου, Κυανής, Μάνης, Σιτοχωρίου, Αλετοχωρίου, Ασπρονερίου, Μεταξιάδων, Βρυσικών, Δόξης, Ελαφοχωρίου, Λάδης, Παλιουρίου και Ποιμενικού (στον Δήμο Διδυμοτείχου),
- στην Περιφερειακή Ενότητα Ξερρών:
 - οι δημοτικές ή τοπικές κοινότητες Κερκίνης, Λιβαδιάς, Μακρινίτσης, Νεοχωρίου, Πλατανακίων, Πετρισίου, Ακριτοχωρίου, Βυρωνείας, Γονίμου, Μανδρακίου, Μεγαλοχωρίου, Ροδοπόλεως, Άνω Ποροίων, Κάτω Ποροίων, Σιδηροκάστρου, Βαμβακοφύτου, Προμαχώνος, Καμαρωτού, Στρυμονοχωρίου, Χαροπού, Καστανούσσης, Χορτερού, Αχλαδοχωρίου, Αγκίστρου και Καπνοφύτου (στον Δήμο Σιντικής),

- οι δημοτικές ή τοπικές κοινότητες Σερρών, Ελαιώνος, Οινούσσας, Ορεινής και Άνω Βροντούς (στον Δήμο Σερρών),
- οι δημοτικές ή τοπικές κοινότητες Δασοχωρίου, Ηρακλείας, Βαλτερού, Καρπερής, Κοιμήσεως, Λιθοτόπου, Λιμνοχωρίου, Ποντισμένου και Χρυσοχωράφων (στον Δήμο Ηρακλείας).

ΜΕΡΟΣ II

1. Βέλγιο

Οι ακόλουθες περιοχές του Βελγίου:

dans la province de Luxembourg:

- la zone est délimitée, dans le sens des aiguilles d'une montre, par:
- La Rue de la Station (N85) à Florenville jusque son intersection avec la N894,
- La N894 jusque son intersection avec la rue Grande,
- La rue Grande jusque son intersection avec la rue de Neufchâteau,
- La rue de Neufchâteau jusque son intersection avec Hosseuse,
- Hosseuse,
- La Roquignole,
- Les Chanvières,
- La Fosse du Loup,
- Le Sart,
- La N801 jusque son intersection avec la rue de l'Accord,
- La rue de l'Accord,
- La rue du Fet,
- La N40 jusque son intersection avec la E25-E411,
- La E25-E411 jusque son intersection avec la N81 au niveau de Weyler,
- La N81 jusque son intersection avec la N883 au niveau d'Aubange,
- La N883 jusque son intersection avec la N88 au niveau d'Aubange,
- La N88 jusque son intersection avec la N811,
- La N811 jusque son intersection avec la rue Baillet Latour,
- La rue Baillet Latour jusque son intersection avec la N88,
- La N88 (rue Baillet Latour, rue Fontaine des Dames, rue Yvan Gils, rue de Virton, rue de Gérardville, Route de Meix) jusque son intersection avec la N981,
- La N981 (rue de Virton) jusque son intersection avec la N83,
- La N83 (rue du Faing, rue de Bouillon, rue Albert 1er, rue d'Arlon) jusque son intersection avec la N85 (Rue de la Station) à Florenville.

2. Βουλγαρία

Οι ακόλουθες περιοχές της Βουλγαρίας:

- the whole region of Haskovo,
- the whole region of Yambol,
- the whole region of Stara Zagora,
- the whole region of Pernik,

- the whole region of Kyustendil,
- the whole region of Plovdiv,
- the whole region of Pazardzhik,
- the whole region of Smolyan,
- the whole region of Burgas excluding the areas in Part III.

3. Εσθονία

Οι ακόλουθες περιοχές της Εσθονίας:

- Eesti Vabariik (välja arvatud Hiiu maakond).

4. Ουγγαρία

Οι ακόλουθες περιοχές της Ουγγαρίας:

- Békés megye 950150, 950250, 950350, 950450, 950550, 950650, 950660, 950750, 950850, 950860, 951050, 951150, 951250, 951260, 951350, 951450, 951460, 951550, 951650, 951750, 952150, 952250, 952350, 952450, 952550, 952650, 953250, 953260, 953270, 953350, 953450, 953550, 953560, 953950, 954050, 954060, 954150, 956250, 956350, 956450, 956550, 956650 és 956750 kódszámú vadgazdálkodási egységeinek teljes területe,
- Borsod-Abaúj-Zemplén megye 650100, 650200, 650300, 650400, 650500, 650600, 650700, 650800, 650900, 651000, 651100, 651200, 651300, 651400, 651500, 651610, 651700, 651801, 651802, 651803, 651900, 652000, 652100, 652200, 652300, 652601, 652602, 652603, 652700, 652900, 653000, 653100, 653200, 653300, 653401, 653403, 653500, 653600, 653700, 653800, 653900, 654000, 654201, 654202, 654301, 654302, 654400, 654501, 654502, 654600, 654700, 654800, 654900, 655000, 655100, 655200, 655300, 655400, 655500, 655600, 655700, 655800, 655901, 655902, 656000, 656100, 656200, 656300, 656400, 656600, 656701, 656702, 656800, 656900, 657010, 657100, 657300, 657400, 657500, 657600, 657700, 657800, 657900, 658000, 658100, 658201, 658202, 658310, 658401, 658402, 658403, 658404, 658500, 658600, 658700, 658801, 658802, 658901, 658902, 659000, 659100, 659210, 659220, 659300, 659400, 659500, 659601, 659602, 659701, 659800, 659901, 660000, 660100, 660200, 660400, 660501, 660502, 660600 és 660800, valamint 652400, 652500 és 652800 kódszámú vadgazdálkodási egységeinek teljes területe,
- Fejér megye 403150, 403160, 403260, 404250, 404550, 404560, 405450, 405550, 405650, 406450 és 407050 kódszámú vadgazdálkodási egységeinek teljes területe,
- Hajdú-Bihar megye valamennyi vadgazdálkodási egységének teljes területe,
- Heves megye 700150, 700250, 700260, 700350, 700450, 700460, 700550, 700650, 700750, 700850, 700860, 700950, 701050, 701111, 701150, 701250, 701350, 701550, 701560, 701650, 701750, 701850, 701950, 702050, 702150, 702250, 702260, 702350, 702450, 702550, 702750, 702850, 702950, 703050, 703150, 703250, 703350, 703360, 703370, 703450, 703550, 703610, 703750, 703850, 703950, 704050, 704150, 704250, 704350, 704450, 704550, 704650, 704750, 704850, 704950, 705050, 705150, 705250, 705350, 705450, 705510 és 705610 kódszámú vadgazdálkodási egységeinek teljes területe,
- Jász-Nagykun-Szolnok megye 750250, 750550, 750650, 750750, 750850, 750970, 750980, 751050, 751150, 751160, 751250, 751260, 751350, 751360, 751450, 751460, 751470, 751550, 751650, 751750, 751850, 751950, 752150, 752250, 752350, 752450, 752460, 752550, 752560, 752650, 752750, 752850, 752950, 753060, 753070, 753150, 753250, 753310, 753450, 753550, 753650, 753660, 753750, 753850, 753950, 753960, 754050, 754150, 754250, 754360, 754370, 754850, 755550, 755650 és 755750 kódszámú vadgazdálkodási egységeinek teljes területe,
- Komárom-Esztergom megye: 252350, 252450, 252460, 252750, 252850, 252860, 252950, 252960, 253050, 253150, 253250, 253350 és 253450 kódszámú vadgazdálkodási egységeinek teljes területe,
- Nógrád megye 550110, 550120, 550130, 550210, 550310, 550320, 550450, 550460, 550510, 550610, 550710, 550810, 550950, 551010, 551150, 551160, 551250, 551350, 551360, 551450, 551460, 551550, 551650, 551710, 551810, 551821, 552010, 552150, 552250, 552350, 552360, 552450, 552460, 552520, 552550, 552610, 552620, 552710, 552850, 552860, 552950, 552960, 552970, 553050, 553110, 553650 és 554050 kódszámú vadgazdálkodási egységeinek teljes területe,

- Pest megye 570950, 571850, 571950, 572050, 573550, 573650, 574250, 577250 és 580150 kódszámú vadgazdálkodási egységeinek teljes területe,
- Szabolcs-Szatmár-Bereg megye valamennyi vadgazdálkodási egységének teljes területe.

5. Λετονία

Οι ακόλουθες περιοχές της Λετονίας:

- Ādažu novads,
- Aizputes novads, Aizputes, Cīravas, Kalvenes, Kazdangas pagasts un Lažas pagasta daļa uz dienvidiem no autoceļa caur Miķeļišu mežu līdz autoceļam 1265, uz rietumiem no autoceļa, kas savieno autoceļu 1265 pie Mežmaljiem līdz robežai ar Rīvas upi, Aizputes pilsēta,
- Aglonas novads,
- Aizkraukles novads,
- Aknīstes novads,
- Alojās novads,
- Alūksnes novads,
- Amatas novads,
- Apes novads,
- Auces novads,
- Babītes novads,
- Baldones novads,
- Baltinavas novads,
- Balvu novads,
- Bauskas novads,
- Beverīnas novads,
- Brocēnu novads,
- Burtnieku novads,
- Carnikavas novads,
- Cēsu novads,
- Cesvaines novads,
- Ciblas novads,
- Dagdas novads,
- Daugavpils novads,
- Dobeles novads,
- Dundagas novads,
- Durbes novads,
- Engures novads,
- Ērgļu novads,
- Garkalnes novads,
- Gulbenes novads,
- Iecavas novads,

- Ikšķiles novads,
- Ilūkstes novads,
- Inčukalna novads,
- Jaunjelgavas novads,
- Jaunpiebalgas novads,
- Jaunpils novads,
- Jēkabpils novads,
- Jelgavas novads,
- Kandavas novads,
- Kārsavas novads,
- Ķeguma novads,
- Ķekavas novads,
- Kocēnu novads,
- Kokneses novads,
- Krāslavas novads,
- Krimuldas novads,
- Krustpils novads,
- Kuldīgas novada Ēdoles pagasta daļa uz ziemeļiem no autoceļa 1269, 1271, uz austrumiem no autoceļa 1288, uz ziemeļiem no autoceļa P119, Īvandes pagasta daļa uz ziemeļiem no autoceļa P119, uz austrumiem no autoceļa 1292, 1279, uz austrumiem no autoceļa, kas savieno autoceļu 1279 no Upītēm līdz autoceļam 1290, Kurmāles pagasta daļa uz ziemeļiem no autoceļa 1290, uz austrumiem no autoceļa, kas savieno autoceļu 1290 no Alejām līdz autoceļam 1283, uz austrumiem no autoceļa 1283 un P112, Turlavas pagasta daļa uz dienvidiem no autoceļa P112, Kuldīgas pilsēta,
- Lielvārdes novads,
- Līgatnes novads,
- Limbažu novads,
- Līvānu novads,
- Lubānas novads,
- Ludzas novads,
- Madonas novads,
- Mālpils novads,
- Mārupes novads,
- Mazsalacas novads,
- Mērsraga novads,
- Naukšēnu novads,
- Neretas novads,
- Ogres novads,
- Olaines novads,
- Ozolnieku novads,
- Pārgaujas novads,

- Pļaviņu novads,
- Preiļu novads,
- Priekules novads,
- Priekule novads,
- Raunas novads,
- republikas pilsēta Daugavpils,
- republikas pilsēta Jelgava,
- republikas pilsēta Jēkabpils,
- republikas pilsēta Jūrmala,
- republikas pilsēta Rēzekne,
- republikas pilsēta Valmiera,
- Rēzeknes novads,
- Riebiņu novads,
- Rojas novads,
- Ropažu novads,
- Rugāju novads,
- Rundāles novads,
- Rūjienas novads,
- Salacgrīvas novads,
- Salas novads,
- Salaspils novads,
- Saldus novads,
- Saulkrastu novads,
- Sējas novads,
- Siguldas novads,
- Skrīveru novads,
- Skrundas novads,
- Smiltenes novads,
- Stopiņu novada daļa, kas atrodas uz austrumiem no autoceļa V36, P4 un P5, Acones ielas, Dauguļupes ielas un Dauguļupītes,
- Strenču novads,
- Talsu novads,
- Tērvetes novads,
- Tukuma novads,
- Vaiņodes novads,
- Valkas novads,
- Varakļānu novads,
- Vārkavas novads,

- Vecpiebalgas novads,
- Vecumnieku novads,
- Ventspils novada Ances, Tārgales, Popes, Vārves, Užavas, Piltenes, Puzes, Ziru, Ugāles, Usmas un Zlēku pagasts, Piltenes pilsēta,
- Viesītes novads,
- Viļakas novads,
- Viļānu novads,
- Zilupes novads.

6. Λιθουανία

Οι ακόλουθες περιοχές της Λιθουανίας:

- Alytaus miesto savivaldybė,
- Alytaus rajono savivaldybė: Alytaus, Alovės, Butrimonių, Daugų, Nemunaičio, Pivašiūnų, Punios, Raitininkų seniūnijos,
- Anykščių rajono savivaldybė,
- Akmenės rajono savivaldybė,
- Biržų miesto savivaldybė,
- Biržų rajono savivaldybė,
- Druskininkų savivaldybė,
- Elektrėnų savivaldybė,
- Ignalinos rajono savivaldybė,
- Jonavos rajono savivaldybė,
- Joniškio rajono savivaldybė,
- Jurbarko rajono savivaldybė,
- Kaišiadorių rajono savivaldybė,
- Kalvarijos savivaldybė,
- Kauno miesto savivaldybė,
- Kauno rajono savivaldybė: Domeikavos, Garliavos, Garliavos apylinkių, Karmėlavos, Lapių, Linksmakalnio, Neveronių, Rokų, Samylų, Taurakiemio, Vandžiogalos ir Vilkijos seniūnijos, Babtų seniūnijos dalis į rytus nuo kelio A1, Užliedžių seniūnijos dalis į rytus nuo kelio A1 ir Vilkijos apylinkių seniūnijos dalis į vakarus nuo kelio Nr. 1907,
- Kazlų rūdos savivaldybė: Kazlų rūdos seniūnija į šiaurę nuo kelio Nr. 230, į rytus nuo kelio Kokė-Užbalių-Čečetai iki kelio Nr. 2610 ir į pietus nuo kelio Nr. 2610,
- Kelmės rajono savivaldybė,
- Kėdainių rajono savivaldybė,
- Kupiškio rajono savivaldybė,
- Kretingos rajono savivaldybė: Imbarės, Kūlpėnų ir Kartenos seniūnijos,
- Lazdijų rajono savivaldybė,
- Marijampolės savivaldybė: Degučių, Marijampolės, Mokolų, Liudvinavo ir Narto seniūnijos,
- Mažeikių rajono savivaldybė,
- Molėtų rajono savivaldybė: Alantos seniūnijos dalis į vakarus nuo kelio 119 ir į šiaurę nuo kelio Nr. 2828, Balninkų, Dubingių, Giedraičių, Joniškio ir Videniškių seniūnijos,

- Pagėgių savivaldybė,
- Pakruojo rajono savivaldybė,
- Panevėžio rajono savivaldybė,
- Panevėžio miesto savivaldybė,
- Pasvalio rajono savivaldybė,
- Radviliškio rajono savivaldybė,
- Rietavo savivaldybė,
- Prienų rajono savivaldybė: Stakliškių ir Veiverių seniūnijos,
- Plungės rajono savivaldybė: Babrungo, Alsėdžių, Žlibinų, Stalgėnų, Paukštakių, Platelių ir Žemaičių Kalvarijos, Nausodžio sen. dalis nuo kelio Nr. 166 į šiaurės vakarus, Plungės miesto ir Šateikių seniūnijos,
- Raseinių rajono savivaldybė,
- Rokiškio rajono savivaldybė,
- Skuodo rajono savivaldybės: Aleksandrijos, Barstyčių, Ylakių, Notėnų ir Šačių seniūnijos,
- Šakių rajono savivaldybė,
- Šalčininkų rajono savivaldybė,
- Šiaulių miesto savivaldybė,
- Šiaulių rajono savivaldybė,
- Šilutės rajono savivaldybė,
- Širvintų rajono savivaldybė,
- Šilalės rajono savivaldybė,
- Švenčionių rajono savivaldybė,
- Tauragės rajono savivaldybė,
- Telšių rajono savivaldybė,
- Trakų rajono savivaldybė,
- Ukmergės rajono savivaldybė,
- Utenos rajono savivaldybė,
- Varėnos rajono savivaldybė,
- Vilniaus miesto savivaldybė,
- Vilniaus rajono savivaldybė,
- Vilkaviškio rajono savivaldybė: Bartninkų, Gražiškių, Keturvalakių, Kybartų, Klausučių, Pajevonio, Šeimenos, Vilkaviškio miesto, Virbalio, Vištyčio seniūnijos,
- Visagino savivaldybė,
- Zarasų rajono savivaldybė.

7. Πολωνία

Οι ακόλουθες περιοχές της Πολωνίας:

w województwie warmińsko-mazurskim:

- gminy Kalinowo, Prostki, Stare Juchy i gmina wiejska Ełk w powiecie ełckim,

- gminy Elbląg, Gronowo Elbląskie, Milejewo, Młynary, Markusy, Rychliki i Tolkmicko w powiecie elbląskim,
 - powiat miejski Elbląg,
 - powiat gołdapski,
 - powiat piski,
 - gmina Górowo Iławeckie z miastem Górowo Iławeckie w powiecie bartoszyckim,
 - gminy Biskupiec, Gietrzwałd, Kolno, Jonkowo, Purda, Stawiguda, Świątki, Olsztynek i miasto Olsztyn oraz część gminy Barczewo położona na południe od linii wyznaczonej przez linię kolejową w powiecie olsztyńskim,
 - gminy Łukta, Małdyty, Miłomłyn, Miłakowo, i część gminy Morąg położona na południe od linii wyznaczonej przez linię kolejową biegnącą od Olsztyna do Elbląga w powiecie ostródzkim,
 - część gminy Ryn położona na południe od linii wyznaczonej przez linię kolejową łączącą miejscowości Giżycko i Kętrzyn w powiecie giżyckim,
 - gminy Braniewo i miasto Braniewo, Frombork, Lelkowo, Pieniężno, Płoskinia oraz część gminy Wilczęta położona na północ od linii wyznaczonej przez drogę nr 509 w powiecie braniewskim,
 - gmina Reszel, część gminy Kętrzyn położona na południe od linii kolejowej łączącej miejscowości Giżycko i Kętrzyn biegnącej do granicy miasta Kętrzyn, na zachód od linii wyznaczonej przez drogę nr 591 biegnącą od miasta Kętrzyn do północnej granicy gminy oraz na zachód i na południe od zachodniej i południowej granicy miasta Kętrzyn, miasto Kętrzyn i część gminy Korsze położona na południe od linii wyznaczonej przez drogę biegnącą od wschodniej granicy łączącą miejscowości Krelikiejmy i Sątoczno i na wschód od linii wyznaczonej przez drogę łączącą miejscowości Sątoczno, Sajna Wielka biegnącą do skrzyżowania z drogą nr 590 w miejscowości Glitajny, a następnie na wschód od drogi nr 590 do skrzyżowania z drogą nr 592 i na południe od linii wyznaczonej przez drogę nr 592 biegnącą od zachodniej granicy gminy do skrzyżowania z drogą nr 590 w powiecie kętrzyńskim,
 - gminy Lubomino i Orneta w powiecie lidzbarskim,
 - gmina Nidzica w powiecie nidzickim,
 - gminy Dźwierzuty, Jedwabno, Pasym, Szczytno i miasto Szczytno i Świątajno w powiecie szczycieńskim,
 - powiat mrągowski,
 - gmina Zalewo w powiecie iławskim,
- w województwie podlaskim:
- gminy Orla, Rudka, Brańsk z miastem Brańsk, Boćki w powiecie bielskim,
 - powiat grajewski,
 - powiat moniecki,
 - powiat sejneński,
 - gminy Łomża, Piątnica, Jedwabne, Przytuły i Wiznaw powiecie łomżyńskim,
 - powiat miejski Łomża,
 - gminy Dziadkowice, Grodzisk, Mielnik, Milejczyce, Nurzec-Stacja i Siemiatycze z miastem Siemiatycze w powiecie siemiatyckim,
 - powiat hajnowski,
 - gminy Klukowo, Szepietowo, Kobylin-Borzymy, Nowe Piekuty i Sokoły w powiecie wysokomazowieckim,
 - powiat kolneński z miastem Kolno,
 - gminy Czarna Białostocka, Dobrzyniewo Duże, Gródek, Michałowo, Supraśl, Tykocin, Wasilków, Zabłudów, Zawady, Choroszcz i część gminy Poświętne położona na zachód od linii wyznaczonej przez drogę nr 681 w powiecie białostockim,

- gminy Filipów, Jeleniewo, Przerośl, Raczki, Rutka -Tartak, Suwałki, Szypliszki Wizajny oraz część gminy Bakalarzewo położona na północ od linii wyznaczonej przez drogę 653 biegnącej od zachodniej granicy gminy do skrzyżowania z drogą 1122B oraz na wschód od linii wyznaczonej przez drogę nr 1122B biegnącą od drogi 653 w kierunku południowym do skrzyżowania z drogą 1124B i następnie na północny - wschód od drogi nr 1124B biegnącej od skrzyżowania z drogą 1122B do granicy z gminą Raczki w powiecie suwalskim
 - powiat miejski Suwałki,
 - powiat augustowski,
 - powiat sokólski,
 - powiat miejski Białystok,
- w województwie mazowieckim:
- powiat siedlecki,
 - powiat miejski Siedlce,
 - gminy Bielany, Ceranów, Kosów Lacki, Repki i gmina wiejska Sokołów Podlaski w powiecie sokołowskim,
 - powiat węgrowski,
 - powiat łosicki,
 - powiat ciechanowski,
 - powiat sochaczewski,
 - powiat zwoleński,
 - gminy Garbatka – Letnisko, Gniewoszków i Sieciechów w powiecie kozienickim,
 - powiat lipski,
 - gminy Gózd, Iłża, Jastrzębia, Jedlnia Letnisko, Pionki z miastem Pionki, Skaryszew, Jedlińsk, Przytyk, Zakrzew, część gminy Wolanów położona na północ od drogi nr 12 i w powiecie radomskim,
 - gminy Bodzanów, Bulkowo, Staroźreby, Słubice, Wyszogród i Mała Wieś w powiecie płockim,
 - powiat nowodworski,
 - powiat płoński,
 - gminy Pokrzywnica, Świercze i część gminy Winnica położona na zachód od linii wyznaczonej przez drogę łączącą miejscowości Bielany, Winnica i Pokrzywnica w powiecie pułuskim,
 - powiat wołomiński,
 - część gminy Somania położona na południe od linii wyznaczonej przez drogę nr 62 w powiecie wyszkowskim,
 - gminy Borowie, Garwolin z miastem Garwolin, Górzno, Miastków Kościelny, Parysów, Piława, Trojanów, Żelechów, część gminy Wilga położona na północ od linii wyznaczonej przez rzekę Wilga biegnącą od wschodniej granicy gminy do ujścia do rzeki Wisły w powiecie garwolińskim,
 - gmina Boguty – Pianki w powiecie ostrowskim,
 - gminy Stupsk, Wiśniewo i Strzegowo w powiecie mławskim,
 - gminy Dębe Wielkie, Dobrze, Halinów, Latowicz, Stanisławów i miasto Sulejówek w powiecie mińskim,
 - powiat otwocki,
 - powiat warszawski zachodni,
 - powiat legionowski,
 - powiat piaseczyński,
 - powiat pruszkowski,
 - powiat grójecki,

- powiat grodziski,
 - powiat zyrardowski,
 - gminy Białobrzegi, Promna, Radzanów, Stara Błotnica, Wyśmierzyce w powiecie białobrzeskim,
 - powiat przysuski,
 - powiat miejski Warszawa,
- w województwie lubelskim:
- powiat bialski,
 - powiat miejski Biała Podlaska,
 - gminy Aleksandrów, Biłgoraj z miastem Biłgoraj, Biszczka, Józefów, Księżpol, Łukowa, Obsza, Potok Górny, Tarnogród i Terespol, część gminy Frampol położona na południe od linii wyznaczonej przez drogę nr 74, część gminy Goraj położona na zachód od linii wyznaczonej przez drogę nr 835, część gminy Turobin położona na zachód od linii wyznaczonej przez drogę nr 835 w powiecie biłgorajskim,
 - powiat janowski,
 - powiat puławski,
 - powiat rycki,
 - gminy Adamów, Krzywdą, Stoczek Łukowski z miastem Stoczek Łukowski, Wola Mysłowska, Trzebieszów, Stanin, gmina wiejska Łuków i miasto Łuków w powiecie łukowskim,
 - gminy Bychawa, Głusk, Jabłonna, Krzczonów, Garbów Strzyżewice, Wysokie, Bełżyce, Borzechów, Niedrzwica Duża, Konopnica, Wojciechów i Zakrzew w powiecie lubelskim,
 - gminy Abramów, Kamionka, Michów, Uścimów w powiecie lubartowskim,
 - gminy Mełgiew, Rybczewice, Piaski i miasto Świdnik w powiecie świdnickim,
 - gmina Fajslawice, część gminy Żółkiewka położona na północ od linii wyznaczonej przez drogę nr 842 i część gminy Łopiennik Górny położona na zachód od linii wyznaczonej przez drogę nr 17 w powiecie krasnostawskim,
 - powiat hrubieszowski,
 - gminy Krynice, Rachanie, Tarnawatka, Łaszczów, Telatyn, Tyszowce i Ulhówek w powiecie tomaszowskim,
 - gminy Białopole, Chełm, Dorohusk, Dubienka, Kamień, Leśniowice, Ruda – Huta, Sawin, Wojsławice, Żmudź w powiecie chełmskim,
 - powiat miejski Chełm,
 - gmina Adamów, Miączyn, Sitno, Komarów-Osada, Krasnobród, Łabunie, Zamość, Grabowiec, Zwierzyniec i część gminy Skierbieszów położona na wschód od linii wyznaczonej przez drogę nr 843 w powiecie zamojskim,
 - powiat miejski Zamość,
 - powiat kraśnicki,
 - powiat opolski,
 - gminy Dębowa Kłoda, Jabłoń, Podedwórze, Sosnowica w powiecie parczewskim,
 - gminy Stary Brus, Wola Uhruska, część gminy wiejskiej Włodawa położona na południe od południowej granicy miasta Włodawa i część gminy Hańsk położona na wschód od linii wyznaczonej od drogi nr 819 w powiecie włodawskim,
 - gmina Kąkolewnica, Komarówka Podlaska i Ulan Majorat w powiecie radzyńskim,

w województwie podkarpackim:

- powiat stalowowolski,
- gminy Horyniec-Zdrój, Cieszanów, Oleszyce, Stary Dzików i Lubaczów z miastem Lubaczów w powiecie lubaczowskim,
- gminy Adamówka i Sieniawa w powiecie przeworskim,
- część gminy Wiązownica położona na północ od linii wyznaczonej przez drogę nr 867 w powiecie jarosławskim,
- gmina Kamień, część gminy Sokołów Małopolski położona na północ od linii wyznaczonej przez drogę nr 875 w powiecie rzeszowskim,
- gminy Cmolas i Majdan Królewski w powiecie kolbuszowskim,
- powiat leżajski,
- powiat niżański,
- powiat tarnobrzeski,

w województwie pomorskim:

- gminy Dzierzgoń i Stary Dzierzgoń w powiecie sztumskim,
- gmina Stare Pole w powiecie malborskim,
- gminy Stegny, Sztutowo i część gminy Nowy Dwór Gdański położona na północny - wschód od linii wyznaczonej przez drogę nr 55 biegnącą od południowej granicy gminy do skrzyżowania z drogą nr 7, następnie przez drogę nr 7 i S7 biegnącą do zachodniej granicy gminy w powiecie nowodworskim,

w województwie świętokrzyskim:

- gmina Tarłów i część gminy Ożarów położona na północ od linii wyznaczonej przez drogę nr 74 w powiecie opatowskim,
- część gminy Brody położona na wschód od linii wyznaczonej przez drogę nr 9 oraz na północny - wschód od linii wyznaczonej przez drogę nr 0618T biegnącą od północnej granicy gminy do skrzyżowania w miejscowości Lipie oraz przez drogę biegnącą od miejscowości Lipie do wschodniej granicy gminy i część gminy Mirzec położona na wschód od linii wyznaczonej przez drogę nr 744 biegnącą od południowej granicy gminy do miejscowości Tychów Stary a następnie przez drogę nr 0566T biegnącą od miejscowości Tychów Stary w kierunku północno - wschodnim do granicy gminy w powiecie starachowickim,

w województwie lubuskim:

- powiat wschowski,
- gminy Bobrowice, Bytnica, Dąbie i Krosno Odrzańskie w powiecie krośnieńskim,
- gminy, Kolsko, część gminy Kozuchów położona na południe od linii wyznaczonej przez drogę nr 283 biegnącą od wschodniej granicy gminy do skrzyżowania z drogą nr 290 i na południe od linii wyznaczonej przez drogę nr 290 biegnącej od miasta Mirocin Dolny do zachodniej granicy gminy, część gminy Bytom Odrzański położona na północny zachód od linii wyznaczonej przez drogi nr 293 i 326, część gminy Nowe Miasteczko położona na zachód od linii wyznaczonych przez drogi 293 i 328, część gminy Siedlisko położona na północny zachód od linii wyznaczonej przez drogę biegnącą od rzeki Odry przy południowej granicy gminy do drogi nr 326 łączącej się z drogą nr 325 biegnącą w kierunku miejscowości Różanówka do skrzyżowania z drogą nr 321 biegnącą od tego skrzyżowania w kierunku miejscowości Bielawy, a następnie przedłużoną przez drogę przeciwpożarową biegnącą od drogi nr 321 w miejscowości Bielawy do granicy gminy w powiecie nowosolskim,
- gminy Babimost, Czerwieńsk, Kargowa, Nowogród Bobrzański, Sulechów, Świdnica, Trzebiechów oraz część gminy Bojadła położona na północ od linii wyznaczonej przez drogę nr 278 biegnącą od wschodniej granicy gminy do skrzyżowania z drogą nr 282 i na północ od linii wyznaczonej przez drogę nr 282 biegnącej od miasta Bojadła do zachodniej granicy gminy w powiecie zielonogórskim,
- powiat żarski,
- gminy Brzeźnica, Iłowa, Małomice, Szprotawa, Wymiarki, Żagań, miasto Żagań, miasto Gozdnicza, część gminy Niegosławice położona na zachód od linii wyznaczonej przez drogę nr 328 w powiecie żagańskim,

- gmina Skąpe, część gminy Zbąszynek położona na południe od linii wyznaczonej przez linię kolejową biegnącą od Zbąszynia do Świebodzina oraz część położona na południe od linii wyznaczonej przez linię kolejową biegnącą od miasta Zbąszynek w kierunku zachodniej granicy gminy do skrzyżowania z drogą nr 1210F, a następnie przez drogę 1210F biegnącą od skrzyżowania z linią kolejową do zachodniej granicy gminy, część gminy Szczaniec położona na południe od linii wyznaczonej przez linię kolejową, część gminy Świebodzin położona na południe od linii wyznaczonej przez linię kolejową w powiecie świebodzińskim,

w województwie dolnośląskim:

- gmina Pęcław, część gminy Kotla położona na północ od linii wyznaczonej przez rzekę Krzycki Rów, część gminy wiejskiej Głogów położona na wschód od linii wyznaczonej przez drogi nr 12, 319 oraz 329, część miasta Głogów położona na wschód od linii wyznaczonej przez drogę nr 12 w powiecie głogowskim,
- gmina Grębocice w powiecie polkowickim,

w województwie wielkopolskim:

- powiat wolsztyński,
- gminy Rakoniewice, Wielichowo i część gminy Kamieniec położona na zachód od linii wyznaczonej przez drogę nr 308 w powiecie grodziskim,
- gminy Wijewo, część gminy Włoszakowice położona na zachód od linii wyznaczonej przez drogi 3903P biegnącą od północnej granicy gminy do miejscowości Boguszyn, a następnie przez drogę łączącą miejscowość Boguszyn z miejscowością Krzycko aż do południowej granicy gminy i część gminy Świąciechowa położona na północ od linii wyznaczonej przez drogę nr 12 w powiecie leszczyńskim,
- część gminy Śmigiel położona na zachód od linii wyznaczonej przez drogi nr 3903P biegnącej od południowej granicy gminy przez miejscowości Bronikowo i Morowice aż do miejscowości Śmigiel do skrzyżowania z drogą 3820P i dalej drogą 3820P, która przechodzi w ul. Jagiellońską, następnie w Lipową i Glinkową, aż do skrzyżowania z drogą S5, następnie przez drogę nr S5 do północnej granicy gminy w powiecie kościańskim,

w województwie łódzkim:

- gminy Drzewica, Opoczno i Poświętne w powiecie opoczyńskim,
- gmina Sadkowice w powiecie rawskim.

8. Σλοβακία

Οι ακόλουθες περιοχές της Σλοβακίας:

- in the district of Košice – okolie, the whole municipalities of Belza, Bidovce, Blažice, Bohdanovce, Byster, Čaña, Ďurďošik, Ďurkov, Geča, Gyňov, Haniska, Kalša, Kechnec, Kokšov- Bakša, Košická Polianka, Košický Klečenov, Milhost', Nižná Hutka, Nižná Mysľa, Nižný Čaj, Nižný Olčvár, Nový Salaš, Olšovany, Rákoš, Ruskov, Seňa, Skároš, Sokoľany, Slančík, Slanec, Slanská Huta, Slanské Nové Mesto, Svinica, Trstené pri Hornáde, Valaliky, Vyšná Hutka, Vyšná Mysľa, Vyšný Čaj, Vyšný Olčvár, Zdoba, Ždaňa, Hrašovík, Beniakovce, Budimír, Družstevná pri Hornáde, Kostoľany nad Hornádom, Sokol', Trebejov, Obišovce, Kysak, Veľká Lodina, Košická Belá, Opátka, Vyšný Klátov, Nižný Klátov, Hýľov, Bukovec, Baška, Nováčany, Hodkovce, Šemša and Malá Ida,
- the whole city of Košice,
- the whole district of Trebišov,
- in the district of Michalovce, the whole municipalities of the district not already included in Part I.

9. Ρουμανία

Οι ακόλουθες περιοχές της Ρουμανίας:

- Județul Bistrița-Năsăud,
- Județul Suceava.

ΜΕΡΟΣ III

1. Βουλγαρία

Οι ακόλουθες περιοχές της Βουλγαρίας:

- the whole region of Blagoevgrad,
- the whole region of Dobrich,
- the whole region of Gabrovo,
- the whole region of Kardzhali,
- the whole region of Lovech,
- the whole region of Montana,
- the whole region of Pleven,
- the whole region of Razgrad,
- the whole region of Ruse,
- the whole region of Shumen,
- the whole region of Silistra,
- the whole region of Sliven,
- the whole region of Sofia city,
- the whole region of Sofia Province,
- the whole region of Targovishte,
- the whole region of Vidin,
- the whole region of Varna,
- the whole region of Veliko Tarnovo,
- the whole region of Vratza,
- in Burgas region:
 - the whole municipality of Burgas,
 - the whole municipality of Kameno,
 - the whole municipality of Malko Tarnovo,
 - the whole municipality of Primorsko,
 - the whole municipality of Sozopol,
 - the whole municipality of Sredets,
 - the whole municipality of Tsarevo,
 - the whole municipality of Sungurlare,
 - the whole municipality of Ruen,
 - the whole municipality of Aytos.

2. Λετονία

Οι ακόλουθες περιοχές της Λετονίας:

- Aizputes novada Lažas pagasta daļa uz ziemeļiem no autoceļa caur Miķeļišu mežu līdz autoceļam 1265, uz austrumiem no autoceļa, kas savieno autoceļu 1265 pie Mežmaljiem līdz robežai ar Rīvas upi

- Alsungas novads,
- Kuldīgas novada Gudenieku pagasts, Ēdoles pagasta daļa uz dienvidiem no autoceļa 1269, 1271, uz rietumiem no autoceļa 1288, uz dienvidiem no autoceļa P119, Īvandes pagasta daļa uz dienvidiem no autoceļa P119, uz rietumiem no autoceļa 1292, 1279, uz rietumiem no autoceļa, kas savieno autoceļu 1279 no Upītēm līdz autoceļam 1290, Kurmāles pagasta daļa uz dienvidiem no autoceļa 1290, uz rietumiem no autoceļa, kas savieno autoceļu 1290 no Alejām līdz autoceļam 1283, uz rietumiem no autoceļa 1283 un P112, Turlavas pagasta daļa uz ziemeļiem no autoceļa P112

3. Λιθουανία

Οι ακόλουθες περιοχές της Λιθουανίας:

- Alytaus rajono savivaldybė: Simno, Krokialaukio ir Miroslavo seniūnijos,
- Birštono savivaldybė,
- Kauno rajono savivaldybė: Akademijos, Alšėnų, Batniavos, Čekiškės, Ežerėlio, Kačerginės, Kulautuvos, Raudondvario, Ringaudų ir Zapyškio seniūnijos, Babtų seniūnijos dalis į vakarus nuo kelio A1, Užliedžių seniūnijos dalis į vakarus nuo kelio A1 ir Vilkijos apylinkių seniūnijos dalis į rytus nuo kelio Nr. 1907,
- Kazlų Rūdos savivaldybė: Antanavo, Jankų, Kazlų rūdos seniūnijos dalis Kazlų Rūdos seniūnija į pietus nuo kelio Nr. 230, į vakarus nuo kelio Kokė-Užbaliai-Čečetai iki kelio Nr. 2610 ir į šiaurę nuo kelio Nr. 2610, Plutiškių seniūnijos,
- Marijampolės savivaldybė: Gudelių, Igliaukos, Sasnavos ir Šunskų seniūnijos,
- Molėtų rajono savivaldybė: Alantos seniūnijos dalis į rytus nuo kelio Nr. 119 ir į pietus nuo kelio Nr. 2828, Čiulėnų, Inturkės, Luokesos, Mindaunų ir Suginčių seniūnijos,
- Prienų rajono savivaldybė: Ašmintos, Balbieriškio, Išlaužo, Jiezno, Naujosios Ūtos, Pakuonio, Prienų ir Šilavotos seniūnijos,
- Vilkaviškio rajono savivaldybės: Gižų ir Pilviškių seniūnijos.

4. Πολωνία

Οι ακόλουθες περιοχές της Πολωνίας:

w województwie warmińsko-mazurskim:

- gminy Bisztynek, Sępoleń i Bartoszyce z miastem Bartoszyce w powiecie bartoszyckim,
- gminy Kiwity i Lidzbark Warmiński z miastem Lidzbark Warmiński w powiecie lidzbarskim,
- gminy Srokowo, Barciany, część gminy Kętrzyn położona na północ od linii kolejowej łączącej miejscowości Giżycko i Kętrzyn biegnącej do granicy miasta Kętrzyn oraz na wschód od linii wyznaczonej przez drogę nr 591 biegnącą od miasta Kętrzyn do północnej granicy gminy i część gminy Korsze położona na północ od linii wyznaczonej przez drogę biegnącą od wschodniej granicy łączącą miejscowości Kreliekiejmy i Sątoczno i na zachód od linii wyznaczonej przez drogę łączącą miejscowości Sątoczno, Sajna Wielka biegnącą do skrzyżowania z drogą nr 590 w miejscowości Glitajny, a następnie na zachód od drogi nr 590 do skrzyżowania z drogą nr 592 i na północ od linii wyznaczonej przez drogę nr 592 biegnącą od zachodniej granicy gminy do skrzyżowania z drogą nr 590 w powiecie kętrzyńskim,
- część gminy Wilczęta położona na południe od linii wyznaczonej przez drogę nr 509 w powiecie braniewskim,
- część gminy Morąg położona na północ od linii wyznaczonej przez linię kolejową biegnącą od Olsztyna do Elbląga w powiecie ostródzkim,
- gminy Godkowo i Pasłęk w powiecie elbląskim,
- powiat olecki,
- powiat węgorzewski,
- gminy Kruklanki, Wydminy, Miłki, Giżycko z miastem Giżycko i część gminy Ryn położona na północ od linii kolejowej łączącej miejscowości Giżycko i Kętrzyn w powiecie giżyckim,
- gminy Jeziorany, Dywity, Dobre Miasto i część gminy Barczewo położona na północ od linii wyznaczonej przez linię kolejową w powiecie olsztyńskim,

w województwie podlaskim:

- gminy Wyszki, Bielsk Podlaski z miastem Bielsk Podlaski w powiecie bielskim,
- gminy Łapy, Juchnowiec Kościelny, Suraż, Turośń Kościelna, część gminy Poświętne położona na wschód od linii wyznaczonej przez drogę nr 681 w powiecie białostockim,
- gminy Perlejewo i Drohiczyn w powiecie siemiatyckim,
- gmina Ciechanowiec w powiecie wysokomazowieckim,
- część gminy Bakalarzewo położona na południe od linii wyznaczonej przez drogę 653 biegnącej od zachodniej granicy gminy do skrzyżowania z drogą 1122B oraz na zachód od linii wyznaczonej przez drogę nr 1122B biegnącą od drogi 653 w kierunku południowym do skrzyżowania z drogą 1124B i następnie na południowy-zachód od drogi nr 1124B biegnącej od skrzyżowania z drogą 1122B do granicy z gminą Raczki w powiecie suwalskim

w województwie mazowieckim:

- gminy Łaskarzew z miastem Łaskarzew, Maciejowice, Sobolew i część gminy Wilga położona na południe od linii wyznaczonej przez rzekę Wilga biegnącą od wschodniej granicy gminy do ujścia dorzeczki Wisły w powiecie garwolińskim,
- gminy Cegłów, Jakubów, Kałuszyn, Mińsk Mazowiecki z miastem Mińsk Mazowiecki, Mrozy i Siennica w powiecie mińskim,
- gminy Jabłonna Lacka, Sabnie i Sterdyń w powiecie sokołowskim,
- gmina Nur w powiecie ostrowskim,
- gminy Grabów nad Pilicą, Magnuszew, Głowaczów, Kozienice w powiecie kozienickim,
- gmina Stromiec w powiecie białobrzeskim,

w województwie lubelskim:

- gminy Bełzec, Jarczów, Lubycza Królewska, Susiec, Tomaszów Lubelski i miasto Tomaszów Lubelski w powiecie tomaszowskim,
- gminy Wierzbica, Rejowiec, Rejowiec Fabryczny z miastem Rejowiec Fabryczny, Siedliszcze w powiecie chełmskim,
- gminy Izbica, Gorzków, Rudnik, Kraśniczyn, Krasnystaw z miastem Krasnystaw, Siennica Różana i część gminy Łopiennik Górny położona na wschód od linii wyznaczonej przez drogę nr 17, część gminy Żółkiewka położona na południe od linii wyznaczonej przez drogę nr 842 w powiecie krasnostawskim,
- gmina Stary Zamość, Radecznica, Szczebrzeszyn, Sułów, Nielisz i część gminy Skierbieszów położona na zachód od linii wyznaczonej przez drogę nr 843 powiecie zamojskim,
- część gminy Frampol położona na północ od linii wyznaczonej przez drogę nr 74, część gminy Goraj położona na wschód od linii wyznaczonej przez drogę nr 835, część gminy Turobin położona na wschód od linii wyznaczonej przez drogę nr 835 w powiecie biłgorajskim,
- gminy Hanna, Wryki, Urszulin, część gminy Hańsk położona na zachód od linii wyznaczonej przez drogę nr 819 i część gminy wiejskiej Włodawa położona na północ od linii wyznaczonej przez północną granicę miasta Włodawa i miasto Włodawa w powiecie włodawskim,
- powiat łęczyński,
- gmina Trawniki w powiecie świdnickim,
- gminy Serokomla i Wojcieszków w powiecie łukowskim,
- gminy Milanów, Parczew, Siemień w powiecie parczewskim,
- gminy Borki, Czemierniki, Radzyń Podlaski z miastem Radzyń Podlaski, Wołyń w powiecie radzyńskim,

- gminy Lubartów z miastem Lubartów, Firlej, Jeziorzany, Kock, Niedźwiada, Ostrów Lubelski, Ostrówek, Serniki w powiecie lubartowskim,
- gminy Jastków, Niemce i Wólka w powiecie lubelskim,
- powiat miejski Lublin,

w województwie podkarpackim:

- gmina Narol w powiecie lubaczowskim,

w województwie lubuskim:

- gminy Nowa Sól i miasto Nowa Sól, Otyń oraz część gminy Kozuchów położona na północ od linii wyznaczonej przez drogę nr 283 biegnącą od wschodniej granicy gminy do skrzyżowania z drogą nr 290 i na północ od linii wyznaczonej przez drogę nr 290 biegnącej od miasta Miocin Dolny do zachodniej granicy gminy, część gminy Bytom Odrzański położona na południowy wschód od linii wyznaczonej przez drogi nr 293 i 326, część gminy Nowe Miasteczko położona na wschód od linii wyznaczonych przez drogi 293 i 328, część gminy Siedlisko położona na południowy wschód od linii wyznaczonej przez drogę biegnącą od rzeki Odry przy południowej granicy gminy do drogi nr 326 łączącej się z drogą nr 325 biegnącą w kierunku miejscowości Różanówka do skrzyżowania z drogą nr 321 biegnącą od tego skrzyżowania w kierunku miejscowości Bielawy, a następnie przedłużoną przez drogę przeciwpożarową biegnącą od drogi nr 321 w miejscowości Bielawy do granicy gminy w powiecie nowosolskim,
- gminy Zabór oraz część gminy Bojadła położona na południe od linii wyznaczonej przez drogę nr 278 biegnącą od wschodniej granicy gminy do skrzyżowania z drogą nr 282 i na południe od linii wyznaczonej przez drogę nr 282 biegnącej od miasta Bojadła do zachodniej granicy gminy w powiecie zielonogórskim,
- część gminy Niegosławice położona na wschód od linii wyznaczonej przez drogę nr 328 w powiecie żagańskim,
- powiat miejski Zielona Góra.

w województwie wielkopolskim:

- gminy Buk, Dopiewo, Tarnowo Podgórne, część gminy Komorniki położona na zachód od linii wyznaczonej przez drogę nr 5, część gminy Sęszew położona na północny – zachód od linii wyznaczonej przez drogi nr 5 i 32 w powiecie poznańskim,
- część gminy Duszniki położona na wschód od linii wyznaczonej przez drogę nr 306 biegnącą od południowej granicy gminy do skrzyżowania z drogą nr 92 oraz na południe od linii wyznaczonej przez drogi nr 92 biegnącą od wschodniej granicy gminy do skrzyżowania z drogą nr 306, część gminy Kaźmierz położona na południe i na wschód od linii wyznaczonych przez drogi: nr 92 biegnącą od zachodniej granicy gminy do skrzyżowania z drogą łączącą miejscowości Witkowice – Gorszewice – Kaźmierz (wzdłuż ulic Czereśniowa, Dworcowa, Marii Konopnickiej) – Chlewiska, biegnącą do wschodniej granicy gminy w powiecie szamotulskim,
- gminy Lipno, Osieczna, część gminy Włoszakowice położona na wschód od linii wyznaczonej przez drogi 3903P biegnącą od północnej granicy gminy do miejscowości Boguszyn, a następnie przez drogę łączącą miejscowość Boguszyn z miejscowością Krzycko aż do południowej granicy gminy w powiecie leszczyńskim,
- powiat miejski Leszno,
- część gminy Śmigiel położona na wschód od linii wyznaczonej przez drogi nr 3903P biegnącej od południowej granicy gminy przez miejscowości Bronikowo i Morowice aż do miejscowości Śmigiel do skrzyżowania z drogą 3820P i dalej drogą 3820P, która przechodzi w ul. Jagiellońską, następnie w Lipową i Glinkową, aż do skrzyżowania z drogą S5, następnie przez drogę nr S5 do północnej granicy gminy, część gminy wiejskiej Kościan położona na południowy – wschód od linii wyznaczonej przez drogę nr 5 oraz na zachód od linii wyznaczonej przez kanał Obry, część gminy Krzywiń położona na zachód od linii wyznaczonej przez kanał Obry w powiecie kościańskim.

w województwie dolnośląskim:

- gminy Jerzmanowa, Żukowice, część gminy Kotla położona na południe od linii wyznaczonej przez rzekę Krzycki Rów, część gminy wiejskiej Głogów położona na zachód od linii wyznaczonej przez drogi nr 12, 319 oraz 329, część miasta Głogów położona na zachód od linii wyznaczonej przez drogę nr 12 w powiecie głogowskim,
- gminy Gaworzycy, Radwanice i część gminy Przemków położona na północ od linii wyznaczonej przez drogę nr 12 w powiecie polkowickim.

5. Ρουμανία

Οι ακόλουθες περιοχές της Ρουμανίας:

- Zona oraşului Bucureşti,
- Judeţul Constanţa,
- Judeţul Satu Mare,
- Judeţul Tulcea,
- Judeţul Bacău,
- Judeţul Bihor,
- Judeţul Brăila,
- Judeţul Buzău,
- Judeţul Călăraşi,
- Judeţul Dâmboviţa,
- Judeţul Galaţi,
- Judeţul Giurgiu,
- Judeţul Ialomiţa,
- Judeţul Ilfov,
- Judeţul Prahova,
- Judeţul Sălaj,
- Judeţul Vaslui,
- Judeţul Vrancea,
- Judeţul Teleorman,
- Judeţul Mehedinţi,
- Judeţul Gorj,
- Judeţul Argeş,
- Judeţul Olt,
- Judeţul Dolj,
- Judeţul Arad,
- Judeţul Timiş,
- Judeţul Covasna,
- Judeţul Braşov,
- Judeţul Botoşani,
- Judeţul Vâlcea,
- Judeţul Iaşi,
- Judeţul Hunedoara,
- Judeţul Alba,
- Judeţul Sibiu,
- Judeţul Caraş-Severin,

- Județul Neamț,
- Județul Harghita,
- Județul Mureș,
- Județul Cluj,
- Județului Maramureș.

ΜΕΡΟΣ IV

Ιταλία

Οι ακόλουθες περιοχές της Ιταλίας:

- tutto il territorio della Sardegna.»
-

ΔΙΟΡΘΩΤΙΚΑ

Διορθωτικό στον κανονισμό (ΕΕ) 2020/460 του Ευρωπαϊκού Κοινοβουλίου και του Συμβουλίου, της 30ής Μαρτίου 2020, για την τροποποίηση των κανονισμών (ΕΕ) αριθ. 1301/2013, (ΕΕ) αριθ. 1303/2013 και (ΕΕ) αριθ. 508/2014 όσον αφορά ειδικά μέτρα για την κινητοποίηση επενδύσεων στα συστήματα ιατροφαρμακευτικής περίθαλψης των κρατών μελών και σε άλλους τομείς των οικονομιών τους για την αντιμετώπιση της επιδημικής έκρηξης του COVID-19 (Πρωτοβουλία Επενδύσεων για την Αντιμετώπιση του Κορωνοϊού)

(Επίσημη Εφημερίδα της Ευρωπαϊκής Ένωσης L 99 της 31ης Μαρτίου 2020)

Ο τίτλος στη σελίδα περιεχομένων και ο τίτλος στη σελίδα 5:

αντί: «Κανονισμός (ΕΕ) 2020/460 του Ευρωπαϊκού Κοινοβουλίου, της 30ής Μαρτίου 2020, για την τροποποίηση ... για την αντιμετώπιση της επιδημικής έκρηξης του COVID-19 (Πρωτοβουλία Επενδύσεων για την Αντιμετώπιση του Κορωνοϊού)»

διάβαζε: «Κανονισμός (ΕΕ) 2020/460 του Ευρωπαϊκού Κοινοβουλίου και του Συμβουλίου, της 30ής Μαρτίου 2020, για την τροποποίηση ... για την αντιμετώπιση της επιδημικής έκρηξης της COVID-19 (Πρωτοβουλία Επενδύσεων για την Αντιμετώπιση του Κορωνοϊού)».

Στη σελίδα 6, άρθρο 1 εισαγωγική περίοδος:

αντί: «Ο κανονισμός (ΕΚ) αριθ. 1301/2013 τροποποιείται ως εξής:»

διάβαζε: «Ο κανονισμός (ΕΕ) αριθ. 1301/2013 τροποποιείται ως εξής:».

Στη σελίδα 7, άρθρο 2 εισαγωγική περίοδος:

αντί: «Ο κανονισμός (ΕΚ) αριθ. 1303/2013 τροποποιείται ως εξής:»

διάβαζε: «Ο κανονισμός (ΕΕ) αριθ. 1303/2013 τροποποιείται ως εξής:».

Στη σελίδα 7, άρθρο 3 εισαγωγική περίοδος:

αντί: «Ο κανονισμός (ΕΚ) αριθ. 508/2014 τροποποιείται ως εξής:»

διάβαζε: «Ο κανονισμός (ΕΕ) αριθ. 508/2014 τροποποιείται ως εξής:».

Διορθωτικό στον κανονισμό (ΕΕ) 2020/459 του Ευρωπαϊκού Κοινοβουλίου και του Συμβουλίου, της 30ής Μαρτίου 2020, για την τροποποίηση του κανονισμού (ΕΟΚ) αριθ. 95/93 σχετικά με τους κοινούς κανόνες κατανομής του διαθέσιμου χρόνου χρήσης (slots) στους κοινοτικούς αερολιμένες

(Επίσημη Εφημερίδα της Ευρωπαϊκής Ένωσης L 99 της 31ης Μαρτίου 2020)

Στο εξώφυλλο, στα περιεχόμενα και στη σελίδα 1, στον τίτλο:

αντί: «Κανονισμός (ΕΕ) 2020/459 του Ευρωπαϊκού Κοινοβουλίου και του Συμβουλίου, της 30ής Μαρτίου 2020, για την τροποποίηση του κανονισμού (ΕΟΚ) αριθ. 95/93 σχετικά με τους κοινούς κανόνες κατανομής του διαθέσιμου χρόνου χρήσης (slots) στους κοινοτικούς αερολιμένες»

διάβαζε: «Κανονισμός (ΕΕ) 2020/459 του Ευρωπαϊκού Κοινοβουλίου και του Συμβουλίου, της 30ής Μαρτίου 2020, για την τροποποίηση του κανονισμού (ΕΟΚ) αριθ. 95/93 του Συμβουλίου σχετικά με τους κοινούς κανόνες κατανομής του διαθέσιμου χρόνου χρήσης (slots) στους κοινοτικούς αερολιμένες».

ISSN 1977-0669 (ηλεκτρονική έκδοση)
ISSN 1725-2547 (έντυπη έκδοση)



Υπηρεσία Εκδόσεων της Ευρωπαϊκής Ένωσης
2985 Λουξεμβούργο
ΛΟΥΞΕΜΒΟΥΡΓΟ

EL