



Hrvatsko izdanje

Zakonodavstvo

Godište 63.

7. kolovoza 2020.

Sadržaj

II. Nezakonodavni akti

UREDBE

- ★ Provedbena uredba Komisije (EU) 2020/1163 od 6. kolovoza 2020. o odobravanju stavljanja na tržište praha od gljiva koji sadržava vitamin D₂ kao nove hrane u skladu s Uredbom (EU) 2015/2283 Europskog parlamenta i Vijeća i o izmjeni Provedbene uredbe Komisije (EU) 2017/2470 ⁽¹⁾ 1
- ★ Provedbena uredba Komisije (EU) 2020/1164 od 6. kolovoza 2020. o privremenom odstupanju od određenih odredbi Provedbene uredbe (EU) 2019/2072 u pogledu mjera za sprečavanje unošenja u Uniju i širenja unutar Unije štetnog organizma *Agrilus planipennis* Fairmaire iz Kanade i Sjedinjenih Američkih Država 6
- ★ Provedbena uredba Komisije (EU) 2020/1165 od 6. kolovoza 2020. o izmjeni Provedbene uredbe (EU) 2020/353 o uvođenju konačne antidampinške pristojbe i konačnoj naplati privremene pristojbe uvedene na uvoz čeličnih kotača podrijetlom iz Narodne Republike Kine 9
- ★ Provedbena uredba Komisije (EU) 2020/1166 od 6. kolovoza 2020. o izmjeni Priloga I. Uredbi (EZ) br. 798/2008 u pogledu unosa za Sjedinjene Države na popisu trećih zemalja, državnih područja, zona ili kompartmenta iz kojih je dozvoljen uvoz i provoz određenih proizvoda od peradi kroz Uniju u vezi s visokopatogenom influencom ptica ⁽¹⁾ 11

ODLUKE

- ★ Provedbena odluka Komisije (EU) 2020/1167 od 6. kolovoza 2020. o odobrenju tehnologije upotrijebljene u 48-voltnom učinkovitom motor-generatoru u kombinaciji s istosmjernim pretvaračem 48 V/12 V za upotrebu u osobnim automobilima i lakim gospodarskim vozilima s konvencionalnim motorima s unutarnjim izgaranjem te određenim hibridnim električnim osobnim automobilima i lakim gospodarskim vozilima kao inovativne tehnologije u skladu s Uredbom (EU) 2019/631 Europskog parlamenta i Vijeća ⁽¹⁾ 15

⁽¹⁾ Tekst značajan za EGP.

- ★ Provedbena odluka Komisije (EU) 2020/1168 od 6. kolovoza 2020. o izmjeni Provedbene odluke (EU) 2016/587 u pogledu učinkovitih vanjskih svjetala vozila sa svjetlosnim diodama u osobnim automobilima koji mogu raditi na određena alternativna goriva ⁽¹⁾ 27

AKTI KOJE DONOSE TIJELA STVORENA MEĐUNARODNIM SPORAZUMIMA

- ★ Pravilnik UN-a br. 25 – Jedinственe odredbe o homologaciji naslona za glavu, neovisno o tome jesu li ugrađeni u sjedala vozila [2020/1169] 30

Ispravci

- ★ Ispravak Provedbene uredbe Komisije (EU) 2018/1566 od 18. listopada 2018. o odobrenju pripravka endo-1,3(4)-beta-glukanaze i endo-1,4-beta-ksilanaze proizvedenih od *Aspergillus niger* (NRRL 25541) i alfa-amilaze proizvedene od *Aspergillus niger* (ATCC66222) kao dodatka hrani za odbijenu prasid i manje značajne vrste svinja (odbijene) i o izmjeni Uredbe (EZ) br. 1453/2004 (nositelj odobrenja Andrès Pinaluba S.A.) (SL L 262, 19.10.2018.) 51

⁽¹⁾ Tekst značajan za EGP.

II

(Nezakonodavni akti)

UREDBE

PROVEDBENA UREDBA KOMISIJE (EU) 2020/1163

od 6. kolovoza 2020.

o odobravanju stavljanja na tržište praha od gljiva koji sadržava vitamin D₂ kao nove hrane u skladu s Uredbom (EU) 2015/2283 Europskog parlamenta i Vijeća i o izmjeni Provedbene uredbe Komisije (EU) 2017/2470

(Tekst značajan za EGP)

EUROPSKA KOMISIJA,

uzimajući u obzir Ugovor o funkcioniranju Europske unije,

uzimajući u obzir Uredbu (EU) 2015/2283 Europskog parlamenta i Vijeća od 25. studenoga 2015. o novoj hrani, o izmjeni Uredbe (EU) br. 1169/2011 Europskog parlamenta i Vijeća i o stavljanju izvan snage Uredbe (EZ) br. 258/97 Europskog parlamenta i Vijeća i Uredbe Komisije (EZ) br. 1852/2001 ⁽¹⁾, a posebno njezin članak 12.,

budući da:

- (1) Uredbom (EU) 2015/2283 predviđeno je da se samo nova hrana koja je odobrena i uvrštena na popis Unije smije stavljati na tržište u Uniji.
- (2) U skladu s člankom 8. Uredbe (EU) 2015/2283 donesena je Provedbena uredba Komisije (EU) 2017/2470 ⁽²⁾ kojom je utvrđen Unijin popis odobrene nove hrane.
- (3) Komisija na temelju članka 12. Uredbe (EU) 2015/2283 odlučuje o odobravanju i stavljanju nove hrane na tržište Unije te o ažuriranju popisa Unije.
- (4) Društvo Oakshire Naturals („podnositelj zahtjeva”) Komisiji je 17. srpnja 2018. podnijelo zahtjev u skladu s člankom 10. stavkom 1. Uredbe (EU) 2015/2283 za stavljanje praha od gljiva koji sadržavaju vitamin D₂ na tržište Unije kao nove hrane. Zahtjev se odnosi na upotrebu praha od gljiva koji sadržava vitamin D₂ u raznim vrstama hrane i pića koje može konzumirati opća populacija, u hrani za posebne medicinske potrebe, kako je definirana u Uredbi (EU) br. 609/2013 Europskog parlamenta i Vijeća ⁽³⁾ isključujući onu namijenjenu dojenčadi, te u dodacima prehrani kako su definirani u Direktivi 2002/46/EZ Europskog parlamenta i Vijeća ⁽⁴⁾, namijenjenima osobama starijima od 7 mjeseci.

⁽¹⁾ SL L 327, 11.12.2015., str. 1.

⁽²⁾ Provedbena uredba Komisije (EU) 2017/2470 od 20. prosinca 2017. o utvrđivanju Unijina popisa nove hrane u skladu s Uredbom (EU) 2015/2283 Europskog parlamenta i Vijeća o novoj hrani (SL L 351, 30.12.2017., str. 72.).

⁽³⁾ Uredba (EU) br. 609/2013 Europskog parlamenta i Vijeća od 12. lipnja 2013. o hrani za dojenčad i malu djecu, hrani za posebne medicinske potrebe i zamjeni za cjelodnevnu prehranu pri redukcijskoj dijeti te o stavljanju izvan snage Direktive Vijeća 92/52/EEZ, direktiva Komisije 96/8/EZ, 1999/21/EZ, 2006/125/EZ i 2006/141/EZ, Direktive 2009/39/EZ Europskog parlamenta i Vijeća i uredbi Komisije (EZ) br. 41/2009 i (EZ) br. 953/2009 (SL L 181, 29.6.2013., str. 35.).

⁽⁴⁾ Direktiva 2002/46/EZ Europskog parlamenta i Vijeća od 10. lipnja 2002. o usklađivanju zakona država članica u odnosu na dodatke prehrani (SL L 183, 12.7.2002., str. 51.).

- (5) Podnositelj zahtjeva Komisiji je podnio i zahtjev za zaštitu vlasničkih podataka za znanstvene podatke koje je dostavio u potporu zahtjevu, konkretno za specifikacije za sirovine i pomoćne tvari ⁽⁵⁾, certifikate o analizama i podatke o šaržama praha od gljiva koji sadržava vitamin D₂ ⁽⁶⁾, te za izvješća o stabilnosti praha od gljiva koji sadržava vitamin D₂ ⁽⁷⁾.
- (6) Komisija je 18. listopada 2018. konzultirala Europsku agenciju za sigurnost hrane („Agencija”) i zatražila od nje da provede ocjenjivanje praha od gljiva koji sadržava vitamin D₂ kao nove hrane u skladu s člankom 10. stavkom 3. Uredbe (EU) 2015/2283.
- (7) Agencija je 28. studenoga 2019. donijela znanstveno mišljenje pod naslovom „Safety of vitamin D₂ mushroom powder as a novel food pursuant to Regulation (EU) 2015/2283” ⁽⁸⁾ (Sigurnost praha od gljiva koji sadržava vitamin D₂ kao nove hrane u skladu s Uredbom (EU) 2015/2283). To znanstveno mišljenje u skladu je sa zahtjevima članka 11. Uredbe (EU) 2015/2283.
- (8) U svojem znanstvenom mišljenju Agencija je zaključila da je prah od gljiva koji sadržava vitamin D₂ siguran, u okviru predloženih upotreba i količina upotrebe, kada se upotrebljava u raznim vrstama hrane i pića, u hrani za posebne medicinske potrebe isključujući hranu za dojenčad te kada se upotrebljava u dodacima prehrani namijenjenima općoj populaciji starijoj od godinu dana. Agencija je napomenula da bi u slučajevima konzumacije znatnih količina druge hrane koja sadržava ili je obogaćena vitaminom D, u dojenčadi u dobi od 7 do 12 mjeseci unos dodataka prehrani koji sadržavaju prah od gljiva koji sadržava vitamin D₂ u količinama ekvivalentnima 10 µg vitamina D mogao rezultirati ukupnim unosom vitamina D koji bi premašio gornje granice podnošljivog unosa za vitamin D ⁽⁹⁾. Stoga je primjereno zaključiti da u djece u dobi od 7 do 12 mjeseci unos vitamina D iz dodataka prehrani koji sadržavaju prah od gljiva koji sadržava vitamin D₂ u količinama ekvivalentnima 10 µg vitamina D ne može biti u skladu s uvjetima utvrđenima u članku 7. Uredbe (EU) 2015/2283 te takvu upotrebu ove nove hrane ne bi trebalo odobriti.
- (9) Stoga se u tom znanstvenom mišljenju iznosi dovoljno informacija na temelju kojih se može utvrditi da je prah od gljiva koji sadržava vitamin D₂, u okviru predloženih upotreba i količina upotrebe, i kada se upotrebljava u dodacima prehrani namijenjenima općoj populaciji starijoj od godinu dana, u skladu s člankom 12. stavkom 1. Uredbe (EU) 2015/2283.
- (10) U svojem znanstvenom mišljenju Agencija je smatrala da su podaci iz specifikacija za sirovine i pomoćne tvari, iz certifikata o analizama i podataka o šarži praha od gljiva koji sadržava vitamin D₂ te iz izvješća o stabilnosti praha od gljiva koji sadržava vitamin D₂ poslužili kao osnova za utvrđivanje sigurnosti nove hrane. Na temelju toga Komisija smatra da se zaključci o sigurnosti praha od gljiva koji sadržava vitamin D₂ nisu mogli donijeti bez podataka iz izvješća o tim studijama.
- (11) Nakon primitka znanstvenog mišljenja Agencije Komisija je zatražila od podnositelja zahtjeva da dodatno pojasni obrazloženje dostavljeno u pogledu njegovih vlasnički zaštićenih podataka iz Priloga I. (sirovine i pomoćne tvari), Priloga II. (certifikati o analizama i podaci o šarži) i Priloga III. (izvješća o stabilnosti) u pogledu praha od gljiva koji sadržava vitamin D₂, i da pojasni zahtjev za isključivo pravo upućivanja na ta izvješća i studije, kako je navedeno u članku 26. stavku 2. točkama (a) i (b) Uredbe (EU) 2015/2283.
- (12) Podnositelj zahtjeva izjavio je da je u trenutku podnošenja zahtjeva bio nositelj vlasničkih i isključivih prava upućivanja na studije u skladu s nacionalnim pravom te da stoga treće osobe nisu mogle zakonito pristupiti tim studijama i koristiti se njima.
- (13) Komisija je ocijenila sve informacije koje je dostavio podnositelj zahtjeva te zaključila da je dostatno potkrijepio ispunjenje zahtjeva utvrđenih u članku 26. stavku 2. Uredbe (EU) 2015/2283. Stoga Agencija podatke iz tih studija iz dokumentacije podnositelja zahtjeva, na temelju kojih je došla do zaključka o sigurnosti nove hrane te bez kojih ne bi mogla ocijeniti tu novu hranu, ne bi trebala upotrebljavati u korist budućih podnositelja zahtjeva tijekom razdoblja od pet godina od datuma stupanja na snagu ove Uredbe. Slijedom toga, stavljanje na tržište u Uniji nove hrane odobrene ovom Uredbom trebalo bi ograničiti na podnositelja zahtjeva tijekom razdoblja od pet godina.

⁽⁵⁾ Oakshire Naturals 2017. (neobjavljeno)

⁽⁶⁾ Oakshire Naturals 2016. (neobjavljeno)

⁽⁷⁾ Oakshire Naturals 2018. (neobjavljeno)

⁽⁸⁾ EFSA Journal 2020.; 18(1): 5948.

⁽⁹⁾ EFSA Journal 2018.; 16(8): 5365.

- (14) Međutim, ograničavanje odobrenja praha od gljiva koji sadržava vitamin D₂ i upućivanja na znanstvene podatke iz dokumentacije podnositelja zahtjeva isključivo na podnositelja zahtjeva ne sprečava druge podnositelje zahtjeva da zatraže odobrenje za stavljanje na tržište iste nove hrane, pod uvjetom da se njihov zahtjev temelji na zakonito pribavljenim informacijama kojima se podupire odobrenje u skladu s ovom Uredbom.
- (15) Mjere predviđene ovom Uredbom u skladu su s mišljenjem Stalnog odbora za bilje, životinje, hranu i hranu za životinje,

DONIJELA JE OVU UREDBU:

Članak 1.

1. Prah od gljiva koji sadržava vitamin D₂, kako je naveden u Prilogu ovoj Uredbi, uvrštava se na Unijin popis odobrene nove hrane utvrđen u Provedbenoj uredbi (EU) 2017/2470.
2. Tijekom razdoblja od pet godina od datuma stupanja na snagu ove Uredbe isključivo je podnositelju zahtjeva:
 - Trgovačko društvo: Oakshire Naturals, LP.
 - Adresa: PO Box 388, Kennett Square, Pennsylvania 19348, United Statesodobreno stavljati na tržište u Uniji novu hranu iz stavka 1., osim ako neki budući podnositelj zahtjeva dobije odobrenje za tu novu hranu bez upućivanja na podatke zaštićene u skladu s člankom 2. ove Uredbe ili uz suglasnost društva Oakshire Naturals, LP.
3. Unos na Unijin popis iz stavka 1. uključuje uvjete upotrebe i zahtjeve za označivanje utvrđene u Prilogu ovoj Uredbi.

Članak 2.

Studije i izvješća iz dokumentacije podnositelja zahtjeva na temelju kojih je Agencija ocijenila novu hranu iz članka 1., za koje podnositelj zahtjeva tvrdi da ispunjavaju zahtjeve utvrđene u članku 26. stavku 2. Uredbe (EU) 2015/2283, ne smiju se upotrebljavati u korist budućih podnositelja zahtjeva tijekom razdoblja od pet godina od datuma stupanja na snagu ove Uredbe bez suglasnosti društva Oakshire Naturals, LP.

Članak 3.

Prilog Provedbenoj uredbi (EU) 2017/2470 mijenja se u skladu s Prilogom ovoj Uredbi.

Članak 4.

Ova Uredba stupa na snagu dvadesetog dana od dana objave u *Službenom listu Europske unije*.

Ova je Uredba u cijelosti obvezujuća i izravno se primjenjuje u svim državama članicama.

Sastavljeno u Bruxellesu 6. kolovoza 2020.

Za Komisiju
Predsjednica
Ursula VON DER LEYEN

Prilog Provedbenoj uredbi (EU) 2017/2470 mijenja se kako slijedi:

1. sljedeći unos umeće se abecednim redom u tablicu 1. (Odobrena nova hrana):

Odobrena nova hrana	Uvjeti pod kojima se nova hrana može upotrebljavati		Dodatni posebni zahtjevi za označavanje proizvoda	Ostali zahtjevi	Zaštita podataka
„Prah od gljiva koji sadržava vitamin D₂“	<i>Određena kategorija hrane</i>	<i>Najveće dopuštene količine vitamina D₂ (°)</i>	Pri označivanju hrane koja sadržava ovu novu hranu navodi se ‚prah od gljiva tretiran UV zračenjem koji sadržava vitamin D‘ ili ‚prah od gljiva tretiran UV zračenjem koji sadržava vitamin D ₂ ‘. Pri označivanju dodataka prehrani koji sadržavaju prah od gljiva koji sadržava vitamin D ₂ navodi se izjava da taj dodatak prehrani ne smije konzumirati dojenčad.		Odobreno 27. kolovoza 2020. Ovo uvrštenje temelji se na vlasnički zaštićenim znanstvenim dokazima i znanstvenim podacima zaštićenima u skladu s člankom 26. Uredbe (EU) 2015/2283. Podnositelj zahtjeva: Oakshire Naturals, LP., PO Box 388 Kennett Square, Pennsylvania 19348, SAD. Tijekom razdoblja zaštite podataka stavljanje na tržište u Uniji nove hrane prah od gljiva koji sadržava vitamin D ₂ odobreno je isključivo podnositelju zahtjeva Oakshire Naturals, LP, osim ako budući podnositelj zahtjeva dobije odobrenje za novu hranu bez upućivanja na vlasnički zaštićene znanstvene dokaze ili znanstvene podatke zaštićene u skladu s člankom 26. Uredbe (EU) 2015/2283 ili uz suglasnost društva Oakshire Naturals, LP. Datum završetka zaštite podataka: 27. kolovoza 2025.
	Žitarice za doručak	2,25 µg vitamina D ₂ /100 g			
	Kruh i pecivo od dizanog tijesta	2,25 µg vitamina D ₂ /100 g			
	Žitni proizvodi i tjestenina	2,25 µg vitamina D ₂ /100 g			
	Voćni sokovi i pića od mješavine voća/povrća	1,125 µg vitamina D ₂ /100 mL			
	Mlijeko i mliječni proizvodi (osim tekućeg mlijeka)	2,25µg vitamina D ₂ /100 g/1,125 µg vitamina D ₂ /100 mL (pića)			
	Sir (isključujući svježi sir, rikotu i tvrde sireve za ribanje)	2,25 µg vitamina D ₂ /100 g			
	Pločice i napici kojima se zamjenjuju obroci	2,25 µg vitamina D ₂ /100 g/1,125 µg vitamina D ₂ /100 mL (pića)			
	Mliječni analozi	2,25 µg vitamina D ₂ /100 g/1,125 µg vitamina D ₂ /100 mL (pića)			
	Mesni analozi	2,25 µg vitamina D ₂ /100 g			
	Juhe i mesne juhe	2,25 µg vitamina D ₂ /100 g			
	Snack proizvodi od ekstrudiranog povrća	2,25 µg vitamina D ₂ /100 g			
	Hrana za posebne medicinske potrebe, kako je definirana u Uredbi (EU) br. 609/2013, isključujući hranu za dojenčad i malu djecu	15 µg dnevno			
Dodaci prehrani, kako su definirani u Direktivi 2002/46/EZ, namijenjeni općoj populaciji isključujući dojenčad	15 µg dnevno				

(°) Upotrebljava se specifikacija o minimalnom udjelu vitamina D u prahu od gljiva koji sadržava vitamin D₂ od 1 000 µg vitamina D₂/g praha od gljiva”

2. Sljedeći unos umeće se abecednim redom u tablicu 2. (Specifikacije):

Odobrena nova hrana	Specifikacija
<p>„Prah od gljiva koji sadrži vitamin D₂“</p>	<p>Opis/definicija Prah od gljiva koji sadrži vitamin D₂ zrnati je prah proizveden od homogeniziranih gljiva <i>Agaricus bisporus</i> koje su bile izložene UV svjetlu. Gljive se peru, homogeniziraju i suspendiraju u vodi kako bi se dobila kaša od gljiva. Kaša od gljiva izlaže se ultraljubičastom svjetlu. Kaša se potom filtrira, suši i melje, čime se dobiva prah od gljiva koji sadrži vitamin D₂. UV zračenje: Postupak zračenja ultraljubičastim svjetlom unutar raspona valnih duljina sličnog onome kod nove hrane tretirane UV zračenjem odobrene na temelju uredbe o novoj hrani.</p> <p>Svojstva/sastav Sadržaj vitamina D₂: 1000 – 1300 µg/g praha od gljiva (*) Vlaga: ≤ 10,0 % Pepeo: ≤ 13,5 %</p> <p>Teški metali Olovo (kao Pb): ≤ 0,5 mg/kg Kadmij: ≤ 0,5 mg/kg Živa: ≤ 0,1 mg/kg Arsen: ≤ 0,3 mg/kg</p> <p>Mikotoksini Aflatoksini (zbroj B1+B2+G1+G2): < 4 µg/kg</p> <p>Mikrobiološki kriteriji Ukupan broj mikroorganizama: ≤ 5 000 CFU (**)/g Kvasci i plijesan: ≤ 100 CFU/g <i>Salmonella</i> sp.: Odsutna u 25 g <i>Staphylococcus aureus</i>: ≤ 10 CFU/g <i>Escherichia coli</i>: ≤ 10 CFU/g Koliformi: ≤ 10 CFU/g <i>Enterobacteriaceae</i>: ≤ 10 CFU/g <i>Listeria monocytogenes</i>: Odsutna u 25 g</p>
<p>(*) Dobiveno pretvorbom međunarodnih jedinica (IU) uz konverzijski faktor 0,025 µg = 1 IU (**) CFU: jedinice koje tvore kolonije“.</p>	

PROVEDBENA UREDBA KOMISIJE (EU) 2020/1164

od 6. kolovoza 2020.

o privremenom odstupanju od određenih odredbi Provedbene uredbe (EU) 2019/2072 u pogledu mjera za sprečavanje unošenja u Uniju i širenja unutar Unije štetnog organizma *Agrilus planipennis* Fairmaire iz Kanade i Sjedinjenih Američkih Država

EUROPSKA KOMISIJA,

uzimajući u obzir Ugovor o funkcioniranju Europske unije,

uzimajući u obzir Uredbu (EU) 2016/2031 Europskog parlamenta i Vijeća od 26. listopada 2016. o zaštitnim mjerama protiv organizama štetnih za bilje i o izmjeni uredaba (EU) br. 228/2013, (EU) br. 652/2014 i (EU) br. 1143/2014 Europskog parlamenta i Vijeća te stavljanju izvan snage direktiva Vijeća 69/464/EEZ, 74/647/EEZ, 93/85/EEZ, 98/57/EZ, 2000/29/EZ, 2006/91/EZ i 2007/33/EZ ⁽¹⁾, a posebno njezin članak 41. stavak 2.,

budući da:

- (1) Direktiva Vijeća 2000/29/EZ ⁽²⁾ stavljena je izvan snage i zamijenjena Uredbom (EU) 2016/2031, dok su odredbe iz priloga toj direktivi zamijenjene odredbama Provedbene uredbe Komisije (EU) 2019/2072 ⁽³⁾.
- (2) *Agrilus planipennis* Fairmaire je štetni organizam uvršten na popis u dijelu A Priloga II. Uredbi (EU) 2019/2072 kao organizam za koji nije poznato da se pojavljuju na području Unije. Također je uvršten na popis prioriteta štetnih organizama u Delegiranoj uredbi Komisije (EU) 2019/1702 ⁽⁴⁾.
- (3) Prema informacijama prikupljenima u 2018. tijekom dviju revizija koje je Europska komisija provela u Kanadi i Sjedinjenim Američkim Državama, primjena uvjeta utvrđenih u dijelu A, odjeljku I. točki 2.3. podtočki (b) Priloga IV. Direktivi 2000/29/EZ nije bila u dovoljnoj mjeri provjerena prije izvoza. Stoga je Provedbenom odlukom Komisije (EU) 2018/1959 ⁽⁵⁾ unošenje na područje Unije drva rodova i vrsta *Fraxinus* L., *Juglans ailantifolia* Carr., *Juglans mandshurica* Maxim., *Ulmus davidiana* Planch. i *Pterocarya rhoifolia* Siebold i Zucc. podrijetlom iz Kanade i Sjedinjenih Američkih Država („navedeno drvo”) dopušteno samo na temelju službenih izvjava iz odjeljka I. dijela A točke 2.3. podtočaka (a) i (c) Priloga IV. Direktivi 2000/29/EZ. Provedbena odluka (EU) 2018/1959 prestala je važiti 30. lipnja 2020.
- (4) Odredbama iz točke 87. Priloga VII. Uredbi (EU) 2019/2072 utvrđeni su posebni zahtjevi za sprečavanje unošenja u Uniju i širenja unutar Unije štetnog organizma *Agrilus planipennis* Fairmaire putem drva podrijetlom iz određenih trećih zemalja. Odredbe iz odjeljka I. dijela A točke 2.3. podtočke (b) Priloga IV. Direktivi 2000/29/EZ sada su uključene u točku 87. podtočku (b) Priloga VII. Uredbi (EU) 2019/2072.
- (5) S obzirom na rezultate revizija koje je Komisija provela u Kanadi i Sjedinjenim Američkim Državama u 2018., još uvijek se smatra primjerenim dopustiti unošenje u Uniju drva rodova i vrsta *Fraxinus* L., *Juglans ailantifolia* Carr., *Juglans mandshurica* Maxim., *Ulmus davidiana* Planch. i *Pterocarya rhoifolia* Siebold i Zucc. podrijetlom iz tih trećih zemalja samo na temelju službenih izvjava iz točke 87. podtočaka (a) i (c) Priloga VII. Uredbi (EU) 2019/2072.
- (6) Ta bi se uredba trebala primjenjivati do 30. lipnja 2023. kako bi se omogućilo preispitivanje točke 87. Priloga VII. Uredbi (EU) 2019/2072 na temelju znanstvenih i tehničkih dostignuća.
- (7) Mjere predviđene ovom Uredbom u skladu su s mišljenjem Stalnog odbora za bilje, životinje, hranu i hranu za životinje,

⁽¹⁾ SL L 317, 23.11.2016., str. 4.

⁽²⁾ Direktiva Vijeća 2000/29/EZ od 8. svibnja 2000. godine o zaštitnim mjerama protiv unošenja u Zajednicu organizama štetnih za bilje ili biljne proizvode i protiv njihovog širenja unutar Zajednice (SL L 169, 10.7.2000., str. 1.).

⁽³⁾ Provedbena uredba Komisije (EU) 2019/2072 od 28. studenoga 2019. o utvrđivanju jedinstvenih uvjeta za provedbu Uredbe (EU) 2016/2031 Europskog parlamenta i Vijeća u pogledu zaštitnih mjera protiv organizama štetnih za bilje te o stavljanju izvan snage Uredbe Komisije (EZ) br. 690/2008 i izmjeni Provedbene uredbe Komisije (EU) 2018/2019 (SL L 319, 10.12.2019., str. 1.).

⁽⁴⁾ Delegirana uredba Komisije (EU) 2019/1702 od 1. kolovoza 2019. o dopuni Uredbe (EU) 2016/2031 Europskog parlamenta i Vijeća izradom popisa prioriteta štetnih organizama (SL L 260, 11.10.2019., str. 8).

⁽⁵⁾ Provedbena odluka Komisije (EU) 2018/1959 od 10. prosinca 2018. o odstupanju od Direktive Vijeća 2000/29/EZ u pogledu mjera za sprečavanje unošenja u Uniju štetnog organizma *Agrilus planipennis* (Fairmaire) i njegova širenja unutar Unije putem drva podrijetlom iz Kanade i Sjedinjenih Američkih Država (SL L 315, 12.12.2018., str. 27.).

DONIJELA JE OVU UREDBU:

Članak 1.

Odstupajući od odredaba iz točke 87. Priloga VII. Uredbi (EU) 2019/2072, unošenje na područje Unije drva rodova i vrsta *Fraxinus L.*, *Juglans ailantifolia Carr.*, *Juglans mandshurica Maxim.*, *Ulmus davidiana Planch.* and *Pterocarya rhoifolia Siebold i Zucc.* („navedeno drvo”), kao što je opisano u Prilogu ovoj Uredbi, podrijetlom iz Kanade i Sjedinjenih Američkih Država, dopušteno je samo na temelju službenih izvjava iz podtočaka (a) i (c) te točke 87.

Članak 2.

Ova Uredba stupa na snagu trećeg dana od dana objave u *Službenom listu Europske unije*.

Primjenjuje se do 30. lipnja 2023.

Ova je Uredba u cijelosti obvezujuća i izravno se primjenjuje u svim državama članicama.

Sastavljeno u Bruxellesu 6. kolovoza 2020.

Za Komisiju
Predsjednica
Ursula VON DER LEYEN

PRILOG

Navedeno drvo iz članka 1.

Navedeno drvo znači drvo kako je opisano u sljedećoj tablici:

Bilje, biljni proizvodi i drugi predmeti	Oznake KN
Drvo rodova i vrsta <i>Fraxinus</i> L., <i>Juglans ailantifolia</i> Carr., <i>Juglans mandshurica</i> Maxim., <i>Ulmus davidiana</i> Planch. i <i>Pterocarya rhoifolia</i> Siebold & Zucc., osim u sljedećim oblicima:	ex 4401 12 00 ex 4403 12 00 ex 4403 99 00
— iverje, čestice, piljevina, strugotine, drvni otpad i ostaci, u cijelosti ili dijelom proizvedeni od tih vrsta drveća,	ex 4404 20 00 ex 4406 12 00
— drveni materijal za pakiranje, u obliku sanduka za pakiranje, kutija, sanduka, bubnjeva za kablove i slične ambalaže, paleta, sandučastih paleta i drugih utovarnih ploča, okvira za palete, drva za pričvršćivanje tereta, bez obzira na to upotrebljava li se zaista pri prijevozu svih vrsta predmeta ili ne, osim drva za pričvršćivanje pošiljaka drva, ako je od drva iste vrste i kvalitete kao i drvo u pošiljci i ako ispunjava iste fitosanitarne zahtjeve Unije kao i drvo u pošiljci, ali uključujući drvo koje nije zadržalo svoju prirodnu oblu površinu te namještaj i ostale predmete izrađene od netretiranog drva	ex 4406 92 00 4407 95 10 4407 95 91 4407 95 99 ex 4407 99 27 ex 4407 99 40 ex 4407 99 90 ex 4408 90 15 ex 4408 90 35 ex 4408 90 85 ex 4408 90 95 ex 4416 00 00 ex 9406 10 00

PROVEDBENA UREDBA KOMISIJE (EU) 2020/1165**od 6. kolovoza 2020.****o izmjeni Provedbene uredbe (EU) 2020/353 o uvođenju konačne antidampinške pristojbe i konačnoj naplati privremene pristojbe uvedene na uvoz čeličnih kotača podrijetlom iz Narodne Republike Kine**

EUROPSKA KOMISIJA,

uzimajući u obzir Ugovor o funkcioniranju Europske unije,

uzimajući u obzir Uredbu (EU) 2016/1036 Europskog parlamenta i Vijeća od 8. lipnja 2016. o zaštiti od dampinškog uvoza iz zemalja koje nisu članice Europske unije ⁽¹⁾, a posebno njezin članak 9. stavak 4.,

budući da:

- (1) Provedbenom uredbom Komisije (EU) 2020/353 ⁽²⁾ uvedene su konačne antidampinške pristojbe i konačno su naplaćene privremene pristojbe na uvoz čeličnih kotača podrijetlom iz Narodne Republike Kine.
- (2) U članku 4. Provedbene uredbe (EU) 2020/353 navodi se: „Ako se za proizvode iz članka 1. podnosi deklaracija za puštanje u slobodan promet, u odgovarajuće polje u toj deklaraciji unosi se broj komada uvezenih proizvoda.” Službe Komisije primile su primjedbe država članica i trgovaca o podrijetlu uvezenih proizvoda.
- (3) Trebalo bi pojasniti da je pri uvozu čeličnih kotača potrebno prijaviti broj komada bez obzira na njihovo podrijetlo te da bi države članice trebale obavijestiti Komisiju o broju uvezenih komada.
- (4) Stoga je Komisija odlučila izmijeniti članak 4. Provedbene uredbe (EU) 2020/353.
- (5) U verziji na engleskom jeziku pojam „pieces” zamjenjuje se pojmom „items” radi dosljednosti s dopunskom jedinicom „number of items” (broj komada) definiranom u kombiniranoj nomenklaturi ⁽³⁾.
- (6) Mjere predviđene ovom Uredbom u skladu su s mišljenjem Odbora osnovanog člankom 15. stavkom 1. Uredbe (EU) 2016/1036,

DONIJELA JE OVU UREDBU:

Članak 1.

(ne odnosi se na verziju na hrvatskom jeziku)

⁽¹⁾ SL L 176, 30.6.2016., str. 21.⁽²⁾ Provedbena uredba Komisije (EU) 2020/353 od 3. ožujka 2020. o uvođenju konačne antidampinške pristojbe i konačnoj naplati privremene pristojbe uvedene na uvoz čeličnih kotača podrijetlom iz Narodne Republike Kine. SL L 65, 4.3.2020., str. 9.⁽³⁾ Uredba Vijeća (EEZ) br. 2658/87 od 23. srpnja 1987. o tarifnoj i statističkoj nomenklaturi i o Zajedničkoj carinskoj tarifi (SL L 256, 7.9.1987., str. 1.).

Članak 2.

Članak 1. stavak 3. Provedbene uredbe (EU) 2020/353 zamjenjuje se sljedećim:

„3. Uvjet za primjenu pojedinačnih stopa pristojbi utvrđenih za društva navedena u stavku 2. podnošenje je carinskim tijelima država članica valjanog trgovačkog računa na kojem se nalazi datirana izjava koju je potpisao službenik subjekta koji izdaje račun, uz navođenje imena i funkcije, koja glasi: „Ja, niže potpisani, potvrđujem da je (broj komada) (predmetnog proizvoda) iz ovog računa koji se prodaje za izvoz u Europsku uniju proizvelo društvo (naziv društva i adresa) (dodatna oznaka TARIC) u [predmetna zemlja]. Izjavljujem da su podaci na ovom računu potpuni i točni.“ Ako se takav račun ne predoči, primjenjuje se pristojba koja se primjenjuje na sva ostala društva.”

Članak 3.

Članak 4. Provedbene uredbe (EU) 2020/353 zamjenjuje se sljedećim:

„Članak 4.

„Ako se za proizvode iz članka 1. stavka 1. podnosi deklaracija za puštanje u slobodan promet, u odgovarajuće polje u toj deklaraciji unosi se broj komada uvezenih proizvoda bez obzira na njihovo podrijetlo.

Države članice jednom mjesečno obavješćuju Komisiju o broju artikala uvezenih pod oznakama TARIC 8708 70 10 80, 8708 70 10 85, 8708 70 99 20, 8708 70 99 80, 8716 90 90 95 i 8716 90 90 97 te o njihovu podrijetlu.”

Članak 4.

Ova Uredba stupa na snagu sljedećeg dana od dana objave u *Službenom listu Europske unije*.

Ova je Uredba u cijelosti obvezujuća i izravno se primjenjuje u svim državama članicama.

Sastavljeno u Bruxellesu 6. kolovoza 2020.

Za Komisiju
Predsjednica
Ursula VON DER LEYEN

PROVEDBENA UREDBA KOMISIJE (EU) 2020/1166

od 6. kolovoza 2020.

o izmjeni Priloga I. Uredbi (EZ) br. 798/2008 u pogledu unosa za Sjedinjene Države na popisu trećih zemalja, državnih područja, zona ili kompartmenta iz kojih je dozvoljen uvoz i provoz određenih proizvoda od peradi kroz Uniju u vezi s visokopatogenom influencom ptica

(Tekst značajan za EGP)

EUROPSKA KOMISIJA,

uzimajući u obzir Ugovor o funkcioniranju Europske unije,

uzimajući u obzir Direktivu Vijeća 2002/99/EZ od 16. prosinca 2002. o utvrđivanju zdravstvenih pravila za životinje kojima se uređuje proizvodnja, prerada, stavljanje u promet i unošenje proizvoda životinjskog podrijetla namijenjenih prehrani ljudi ⁽¹⁾, a posebno njezin članak 8. uvodnu rečenicu, članak 8. stavak 1. prvi podstavak, članak 8. stavak 4. i članak 9. stavak 4., točku (c),

uzimajući u obzir Direktivu Vijeća 2009/158/EZ od 30. studenoga 2009. o uvjetima zdravlja životinja kojima se uređuje trgovina peradi i jajima za valenje unutar Zajednice i njihov uvoz iz trećih zemalja ⁽²⁾, a posebno njezin članak 23. stavak 1., članak 24. stavak 2. i članak 25. stavak 2.,

budući da:

- (1) Uredbom Komisije (EZ) br. 798/2008 ⁽³⁾ utvrđuju se zahtjevi za veterinarsku certifikaciju za uvoz u Uniju i provoz kroz nju, uključujući skladištenje tijekom provoza, peradi i proizvoda od peradi („proizvodi”). Njome je predviđeno da se ti proizvodi mogu uvoziti u Uniju i kroz nju provoziti samo ako dolaze iz trećih zemalja, državnih područja, zona ili kompartmenta navedenih u stupcima 1. i 3. tablice iz dijela 1. Priloga I. toj uredbi.
- (2) Uredbom (EZ) br. 798/2008 utvrđeni su i uvjeti koji moraju biti ispunjeni da bi se treća zemlja, državno područje, zona ili kompartment smatrali slobodnima od visokopatogene influence ptica („HPAI”).
- (3) Sjedinjene Države navedene su u dijelu 1. Priloga I. Uredbi (EZ) br. 798/2008 kao treća zemlja iz koje uvoz i provoz proizvoda kroz Uniju nisu ograničeni zbog HPAI-a.
- (4) Sporazumom između Europske zajednice i Sjedinjenih Američkih Država o sanitarnim mjerama za zaštitu zdravlja ljudi i životinja pri trgovini živim životinjama i proizvodima životinjskog podrijetla („Sporazum”) ⁽⁴⁾, koji je odobren Odlukom Vijeća 98/258/EZ ⁽⁵⁾, predviđa se međusobno priznavanje mjera regionalizacije u slučaju pojave bolesti u Uniji ili u Sjedinjenim Državama.
- (5) Sjedinjene Američke Države potvrdile su 8. travnja 2020. prisutnost visokopatogene influence ptica podvrste H7N3 na gospodarstvu za uzgoj peradi u okrugu Chesterfield u državi Južnoj Karolini. Nakon pojave HPAI-ja veterinarska tijela Sjedinjenih Američkih Država odredila su kontrolnu zonu od 10 km oko zahvaćenog gospodarstva, u koju su bili uključeni dijelovi okruga Chesterfield, Lancaster i Kershaw u državi Južnoj Karolini, i provela mjere usmrćivanja u preventivne svrhe radi kontrole HPAI-ja i ograničenja njegova širenja.

⁽¹⁾ SL L 18, 23.1.2003., str. 11.

⁽²⁾ SL L 343, 22.12.2009., str. 74.

⁽³⁾ Uredba Komisije (EZ) br. 798/2008 od 8. kolovoza 2008. o utvrđivanju popisa trećih zemalja, državnih područja, zona ili kompartmenta iz kojih je dozvoljen uvoz i provoz peradi i proizvoda od peradi kroz Zajednicu te o zahtjevima veterinarskog certificiranja (SL L 226, 23.8.2008., str. 1.).

⁽⁴⁾ SL L 118, 21.4.1998., str. 3.

⁽⁵⁾ Odluka Vijeća 98/258/EZ od 16. ožujka 1998. o sklapanju Sporazuma između Europske zajednice i Sjedinjenih Američkih Država o sanitarnim mjerama za zaštitu zdravlja ljudi i životinja pri trgovini živim životinjama i proizvodima životinjskog podrijetla (SL L 118, 21.4.1998., str. 1.).

- (6) Donošenjem Provedbene uredbe Komisije (EU) 2020/544 ⁽⁶⁾ Komisija je ograničila unos u Uniju proizvoda od peradi iz dijelova države Južne Karoline koji su pogođeni HPAI-jem, a veterinarska tijela Sjedinjenih Američkih Država uvela su im ograničenja zbog pojave HPAI-ja.
- (7) Sjedinjene Američke Države dostavile su ažurirane podatke o epidemiološkoj situaciji na svojem državnom području i mjerama koje su poduzele radi sprečavanja daljnjeg širenja HPAI-ja, koje je Komisija sada ocijenila. Sjedinjene Američke Države izvijestile su da je 7. svibnja 2020. završena provedba mjera čišćenja i dezinfekcije nakon što je na gospodarstvu na kojem je potvrđena pojava HPAI-ja u travnju 2020. proveden postupak usmrćivanja peradi.
- (8) Na temelju ocjene informacija koje su dostavile Sjedinjene Američke Države primjereno je u dijelu 1. Priloga I. Uredbi (EZ) br. 798/2008 navesti datum 5. kolovoza 2020., tj. 90 dana nakon završetka mjera usmrćivanja i mjera čišćenja i dezinfekcije, kao datum od kada se ta treća zemlja može, u skladu s člankom 9. Uredbe (EZ) br. 798/2008, ponovno smatrati slobodnom od HPAI-ja, a uvoz u Uniju i provoz kroz nju određenih proizvoda od peradi podrijetlom iz te treće zemlje trebalo bi ponovno odobriti.
- (9) Unos za Sjedinjene Američke Države u tablici u dijelu 1. Priloga I. Uredbi (EZ) br. 798/2008 trebalo bi stoga izmijeniti kako bi se u obzir uzelo iskorjenjivanje HPAI-ja u toj trećoj zemlji. Prilog I. Uredbi (EZ) br. 798/2008 trebalo bi stoga izmijeniti na odgovarajući način.
- (10) Mjere predviđene ovom Uredbom u skladu su s mišljenjem Stalnog odbora za bilje, životinje, hranu i hranu za životinje,

DONIJELA JE OVU UREDBU:

Članak 1.

Dio 1. Priloga I. Uredbi (EZ) br. 798/2008 mijenja se u skladu s Prilogom ovoj Uredbi.

Članak 2.

Ova Uredba stupa na snagu trećeg dana od dana objave u *Službenom listu Europske unije*.

Ova je Uredba u cijelosti obvezujuća i izravno se primjenjuje u svim državama članicama.

Sastavljeno u Bruxellesu 6. kolovoza 2020.

Za Komisiju
Predsjednica

Ursula VON DER LEYEN

⁽⁶⁾ Provedbena uredba Komisije (EU) 2020/544 od 20. travnja 2020. o izmjeni Priloga I. Uredbi (EZ) br. 798/2008 u pogledu unosa za Sjedinjene Države na popisu trećih zemalja, državnih područja, zona ili kompartimenta iz kojih je dozvoljen uvoz i provoz određenih proizvoda od peradi kroz Uniju u vezi s visokopatogenom influencom ptica (SL L 121 I, 20.4.2020., str. 1.).

PRILOG

U dijelu 1. Priloga I. Uredbi (EZ) br. 798/2008 unos za Sjedinjene Američke Države zamjenjuje se sljedećim:

Oznaka ISO i ime treće zemlje ili državnog područja	Oznaka treće zemlje, državnog područja, zone ili kompartimenta	Opis treće zemlje, državnog područja, zone ili kompartimenta	Veterinarski certifikat		Posebni uvjeti	Posebni uvjeti		Status nadzora influence ptica	Status cijepjenja protiv influence ptica	Status kontrole salmonela ⁽⁶⁾	
			Obrasci	Dodatna jamstva		Zaključni datum ⁽¹⁾	Početni datum ⁽²⁾				
1.	2.	3.	4.	5.	6.	6.A	6.B	7.	8.	9.	
„US – Sjedinjene Američke Države	US-0	Cijela zemlja	SPF								
			EP, E							S4	
	US-1	Cijelo državno područje Sjedinjenih Američkih Država osim područja US-2	WGM	VIII.							
			POU, RAT		N						
			BPP, BPR, DOC, DOR, HEP, HER, SRP, SRA, LT20				A			S3, ST1	
	US-2	Državno područje Sjedinjenih Američkih Država koje odgovara sljedećem:									
	US-2.1	Država Tennessee: okrug Lincoln okrug Franklin okrug Moore	WGM	VIII.	P2	4.3.2017.	11.8.2017.				
			POU, RAT		N P2						
			BPR, BPP, DOC, DOR, HEP, HER, SRP, SRA, LT20					A			S3, ST1
	US-2.2	Država Alabama: okrug Madison okrug Jackson	WGM	VIII.	P2	4.3.2017.	11.8.2017.				
POU, RAT				N P2							
BPR, BPP, DOC, DOR, HEP, HER, SRP, SRA, LT20					A					S3, ST1	

US-2.3	Južna Karolina: okrug Chesterfield/okrug Lancaster/okrug Kershaw: zona radijusa od 10 km koja počinje točkom N na granici kontrolne zone kružnog područja Chesterfield 02, a širi se u smjeru kazaljke na satu: (a) sjever: 2 km južno od autoceste 9, 0,03 km istoč- no od raskrižja cesta Airport i Raymond Deason (b) sjeveroistok: 1 km jugozapadno od raskrižja au- toceste 268 i ceste Cross Roads Church (c) istok: 5,1 km zapadno od državne ceste 109, 1,6 km zapadno od cesta Angelus i Refuge (d) jugoistok: 3,2 km sjeverozapadno od raskrižja au- toceste 145 i ceste Lake Bee (e) jug: 2,7 km istočno od raskrižja autoceste 151 i ceste Catarah (f) jugozapad: 1,5 km istočno od raskrižja autoceste McBee i ceste Mt Pisgah (g) zapad: 1,3 km istočno od raskrižja cesta Texahaw i Buzzards Roost (h) sjeverozapad: raskrižje cesta White Plains Church i Graves	WGM	VIII.	P2	8.4.2020.	5.8.2020.			
		POU, RAT		N P2					
		BPR, BPP, DOC, DOR, HEP, HER, SRP, SRA, LT20					A		S3, ST1”

ODLUKE

PROVEDBENA ODLUKA KOMISIJE (EU) 2020/1167

od 6. kolovoza 2020.

o odobrenju tehnologije upotrijebljene u 48-voltnom učinkovitom motor-generatoru u kombinaciji s istosmjernim pretvaračem 48 V/12 V za upotrebu u osobnim automobilima i lakim gospodarskim vozilima s konvencionalnim motorima s unutarnjim izgaranjem te određenim hibridnim električnim osobnim automobilima i lakim gospodarskim vozilima kao inovativne tehnologije u skladu s Uredbom (EU) 2019/631 Europskog parlamenta i Vijeća

(Tekst značajan za EGP)

EUROPSKA KOMISIJA,

uzimajući u obzir Ugovor o funkcioniranju Europske unije,

uzimajući u obzir Uredbu (EU) 2019/631 Europskog parlamenta i Vijeća od 17. travnja 2019. o utvrđivanju standardnih vrijednosti emisija CO₂ za nove osobne automobile i za nova laka gospodarska vozila te o stavljanju izvan snage uredbi (EZ) br. 443/2009 i (EU) br. 510/2011⁽¹⁾, a posebno njezin članak 11. stavak 4.,

budući da:

- (1) Dana 10. listopada 2019. dobavljač SEG Automotive Germany GmbH podnio je zahtjev („zahtjev”) u skladu s člankom 12.a Provedbene uredbe Komisije (EU) br. 725/2011⁽²⁾ i člankom 12.a Provedbene uredbe Komisije (EU) br. 427/2014⁽³⁾ u cilju izmjene provedbenih odluka Komisije (EU) 2019/314⁽⁴⁾ i (EU) 2019/313⁽⁵⁾ kako bi se uzeo u obzir Globalno usklađeni ispitni postupak za laka vozila (WLTP) utvrđen u Uredbi Komisije (EU) 2017/1151⁽⁶⁾.
- (2) Dana 31. listopada 2019. proizvođači Audi AG, Bayerische Motoren Werke AG, Daimler AG, FCA Italy S.p.A, Ford-Werke GmbH, Honda Motor Europe Ltd, Hyundai Motor Europe Technical Center GmbH, Jaguar Land Rover LTD, Renault, Toyota Motor Europe NV/SA, Volkswagen AG, Volkswagen Nutzfahrzeuge i dobavljači SEG Automotive Germany GmbH, Valeo Electrical Systems i Mitsubishi Electric Corporation podnijeli su zajednički zahtjev („zajednički zahtjev”) za odobrenje tehnologije upotrijebljene u 48-voltnom učinkovitom motor-generatoru u kombinaciji s istosmjernim pretvaračem 48 V/12 V za upotrebu u osobnim automobilima i lakim gospodarskim vozilima s konvencionalnim pogonskim sklopovima motora s unutarnjim izgaranjem (konvencionalna vozila s motorima s unutarnjim izgaranjem) i u određenim hibridnim električnim vozilima bez punjenja iz vanjskog izvora (NOVC-HEV-ovi) kao inovativne tehnologije. Zajednički zahtjev odnosi se na uštede emisija CO₂ koje se ne mogu dokazati mjerenjima provedenima u skladu s WLTP-om kako je utvrđeno u Uredbi (EU) 2017/1151.

⁽¹⁾ SL L 111, 25.4.2019., str. 13.

⁽²⁾ Provedbena uredba Komisije (EU) br. 725/2011 od 25. srpnja 2011. o uspostavljanju postupka za odobravanje i certifikaciju inovativnih tehnologija za smanjenje emisija CO₂ iz osobnih automobila sukladno Uredbi (EZ) br. 443/2009 Europskog parlamenta i Vijeća (SL L 194, 26.7.2011., str. 19.).

⁽³⁾ Provedbena uredba Komisije (EU) br. 427/2014 od 25. travnja 2014. o uspostavljanju postupka za odobravanje i certifikaciju inovativnih tehnologija za smanjenje emisija CO₂ iz lakih gospodarskih vozila u skladu s Uredbom (EU) br. 510/2011 Europskog parlamenta i Vijeća (SL L 125, 26.4.2014., str. 57.).

⁽⁴⁾ Provedbena odluka Komisije (EU) 2019/314 od 21. veljače 2019. o odobrenju tehnologije upotrijebljene u visokoučinkovitoj 48-voltnom motor-generatoru (BRM) s istosmjernim pretvaračem 48 V/12 V dobavljača SEG Automotive Germany GmbH za upotrebu u osobnim automobilima s konvencionalnim motorima s unutarnjim izgaranjem i određenim lakim gospodarskim vozilima na hibridni pogon kao inovativne tehnologije za smanjenje emisija CO₂ iz osobnih automobila u skladu s Uredbom (EZ) br. 443/2009 Europskog parlamenta i Vijeća (SL L 51, 22.2.2019., str. 42.).

⁽⁵⁾ Provedbena odluka Komisije (EU) 2019/313 od 21. veljače 2019. o odobrenju tehnologije upotrijebljene u visokoučinkovitoj 48-voltnom motor-generatoru (BRM) s istosmjernim pretvaračem 48 V/12 V dobavljača SEG Automotive Germany GmbH za upotrebu u lakim gospodarskim vozilima s konvencionalnim motorima s unutarnjim izgaranjem i određenim lakim gospodarskim vozilima na hibridni pogon kao inovativne tehnologije za smanjenje emisija CO₂ iz lakih gospodarskih vozila u skladu s Uredbom (EU) br. 510/2011 Europskog parlamenta i Vijeća (SL L 51, 22.2.2019., str. 31.).

⁽⁶⁾ Uredba Komisije (EU) 2017/1151 od 1. lipnja 2017. o dopuni Uredbe (EZ) br. 715/2007 Europskog parlamenta i Vijeća o homologaciji tipa motornih vozila u odnosu na emisije iz lakih osobnih i gospodarskih vozila (Euro 5 i Euro 6) i pristupu podacima za popravke i održavanje vozila, o izmjeni Direktive 2007/46/EZ Europskog parlamenta i Vijeća, Uredbe Komisije (EZ) br. 692/2008 i Uredbe Komisije (EU) br. 1230/2012 te stavljanju izvan snage Uredbe Komisije (EZ) br. 692/2008 (SL L 175, 7.7.2017., str. 1.).

- (3) Zahtjev i zajednički zahtjev ocijenjeni su u skladu s člankom 11. Uredbe (EU) 2019/631, provedbenim uredbama Komisije (EU) br. 725/2011 i (EU) br. 427/2014 te Tehničkim smjericama za pripremu zahtjeva za odobrenje inovativnih tehnologija u skladu s uredbama (EZ) br. 443/2009 Europskog parlamenta i Vijeća ⁽⁷⁾ i (EU) br. 510/2011 Europskog parlamenta i Vijeća ⁽⁸⁾ (verzija iz srpnja 2018.) ⁽⁹⁾. U skladu s člankom 11. stavkom 3. Uredbe (EU) 2019/631 uz zahtjev i zajednički zahtjev priložena su izvješća o provjeri koja su sastavila neovisna i certificirana tijela.
- (4) S obzirom na to da se i zahtjev i zajednički zahtjev odnose na istu inovativnu tehnologiju te da se na njezinu upotrebu u predmetnim kategorijama vozila primjenjuju isti uvjeti, primjereno je razmotriti i zahtjev i zajednički zahtjev u jednoj odluci.
- (5) 48-voltni motor-generator može funkcionirati kao elektromotor koji električnu energiju pretvara u mehaničku ili kao generator koji mehaničku energiju pretvara u električnu, tj. kao standardni alternator. Istosmjerni pretvarač 48 V/12 V omogućuje da 48-voltni motor-generator napaja električnom energijom potrebnog napona 12-voltnu električnu mrežu sustava vozila i/ili puni 12-voltnu bateriju.
- (6) Tehnologija upotrijebljena u 48-voltnom učinkovitom motor-generatoru u kombinaciji s istosmjernim pretvaračem 48 V/12 V dobavljača SEG Automotive Germany GmbH već je odobrena za upotrebu u osobnim automobilima s konvencionalnim motorima s unutarnjim izgaranjem i određenim osobnim automobilima NOVC-HEV Provedbenom odlukom (EU) 2019/314, kao i za upotrebu u lakim gospodarskim vozilima s konvencionalnim motorima s unutarnjim izgaranjem i određenim lakim gospodarskim vozilima NOVC-HEV Provedbenom odlukom (EU) 2019/313 kao inovativna tehnologija koja omogućuje uštedu emisija CO₂ na način koji je samo djelomično obuhvaćen mjerenjima u sklopu ispitivanja emisija prema novom europskom voznom ciklusu (NEDC) utvrđenom u Uredbi Komisije (EZ) br. 692/2008 ⁽¹⁰⁾. Ova je tehnologija već odobrena i kao generička inovativna tehnologija upućivanjem na uvjete NEDC-a u Provedbenoj odluci Komisije (EU) 2020/1102 ⁽¹¹⁾.
- (7) Međutim, zahtjev i zajednički zahtjev odnose se na WLTP utvrđen u Uredbi (EU) 2017/1151. Pokazalo se da mjerenja provedena u sklopu ispitivanja emisija iz WLTP-a samo djelomično obuhvaćaju uštede CO₂ koje proizlaze iz tehnologije upotrijebljene u 48-voltnim učinkovitim motor-generatorima u kombinaciji s istosmjernim pretvaračem 48 V/12 V.
- (8) Na temelju iskustva stečenog iz ocjene zahtjeva odobrenih provedbenim odlukama (EU) 2019/313, (EU) 2019/314 i (EU) 2020/1102 te uzimajući u obzir informacije dostavljene uz predmetni zahtjev i zajednički zahtjev, nedvojbeno je i na zadovoljavajući način dokazano da tehnologija upotrijebljena u 48-voltnom učinkovitom motor-generatoru u kombinaciji s istosmjernim pretvaračem 48 V/12 V zadovoljava kriterije iz članka 11. stavka 2. Uredbe (EU) 2019/631 i kriterije prihvatljivosti navedene u članku 9. stavku 1. točki (b) provedbenih uredbi (EU) br. 725/2011 i (EU) br. 427/2014.
- (9) Inovativna tehnologija trebala bi se upotrebljavati u konvencionalnim osobnim automobilima i lakim gospodarskim vozilima s motorima s unutarnjim izgaranjem ili u NOVC-HEV-ovima tih kategorija, za koje se mogu upotrebljavati nekorrigirane izmjerene vrijednosti potrošnje goriva i emisija CO₂ u skladu s točkom 1.1.4. Dodatka 2. Potprilogu 8. Prilogu XXI. Uredbi (EU) 2017/1151.

⁽⁷⁾ Uredba (EZ) br. 443/2009 Europskog parlamenta i Vijeća od 23. travnja 2009. o utvrđivanju standardnih vrijednosti emisija za nove osobne automobile u okviru integriranog pristupa Zajednice smanjenju emisija CO₂ iz lakih vozila (SL L 140, 5.6.2009., str. 1.).

⁽⁸⁾ Uredba (EU) br. 510/2011 Europskog parlamenta i Vijeća od 11. svibnja 2011. o utvrđivanju standardnih vrijednosti emisija za nova laka gospodarska vozila kao dio integriranog pristupa Unije s ciljem smanjivanja emisija CO₂ iz osobnih i lakih gospodarskih vozila (SL L 145, 31.5.2011., str. 1.).

⁽⁹⁾ <https://circabc.europa.eu/sd/a/a19b42c8-8e87-4b24-a78b-9b70760f82a9/july%202018%20Technical%20Guidelines.pdf>

⁽¹⁰⁾ Uredba Komisije (EZ) br. 692/2008 od 18. srpnja 2008. o provedbi i izmjeni Uredbe (EZ) br. 715/2007 Europskog parlamenta i Vijeća o homologaciji motornih vozila s obzirom na emisije iz lakih osobnih i teretnih vozila (Euro 5 i Euro 6) i dostupnosti podataka za popravke i održavanje vozila (SL L 199, 28.7.2008., str. 1.).

⁽¹¹⁾ Provedbena odluka Komisije (EU) 2020/1102 do 24. srpnja 2020. o odobrenju tehnologije koja se koristi u 48-voltnim učinkovitim motor-generatorima u kombinaciji s istosmjernim pretvaračem 48 V/12 V za upotrebu u određenim hibridnim električnim osobnim automobilima i lakim gospodarskim vozilima s konvencionalnim motorima s unutarnjim izgaranjem kao inovativne tehnologije u skladu s Uredbom (EU) 2019/631 Europskog parlamenta i Vijeća te upućivanjem na novi europski ciklus vožnje (NEDC) (SL L 241, 27.7.2020., str. 38.).

- (10) I u zahtjevu i u zajedničkom zahtjevu upućuje se na metodologiju za utvrđivanje ušteda CO₂ ostvarenih upotrebom 48-voltnog učinkovitog motor-generatora u kombinaciji s istosmjernim pretvaračem 48 V/12 V u osobnim automobilima i lakim gospodarskim vozilima kako je navedeno u točki 3. Priloga provedbenim odlukama (EU) 2019/313 i (EU) 2019/314, tj. na „odvojenu metodu”.
- (11) Međutim, metodologija predložena u zajedničkom zahtjevu razlikuje se od „odvojene metode” u pogledu napona pri mjerenju učinkovitosti 48-voltnog motor-generatora, za koji se predlaže 48 volta umjesto 52 volta. Uz to, za izlaznu jakost struje za mjerenje učinkovitosti istosmjernog pretvarača 48 V/12 V predlaže se pola nazivne snage istosmjernog pretvarača podijeljeno s 14,3 volta, umjesto nazivne snage istosmjernog pretvarača podijeljeno s 14,3 volta. Štoviše, u zajedničkom zahtjevu predloženo je uvođenje postupka uhodavanja za 48-voltni motor-generator.
- (12) S obzirom na predložene promjene „odvojene metode” utvrđene provedbenim odlukama (EU) 2019/313 i (EU) 2019/314 po pitanju napona pri mjerenju učinkovitosti 48-voltnog motor-generatora i izlazne jakosti struje pri mjerenju učinkovitosti istosmjernog pretvarača 48 V/12 V, ustanovljeno je da te promjene mogu dovesti do manje konzervativnih rezultata kad je riječ o uštedama CO₂. Podnositelji zahtjeva izjavili su da su te promjene opravdane jer bi bolje predstavljale stvarne uvjete vožnje. Međutim, dokazi koji su izneseni u prilog toj tvrdnji ne mogu se smatrati dovoljnima, posebno s obzirom na ograničene studije kojima se podupire taj zahtjev i nedostatak dokaza kojima se podupire promjena izlazne jakosti struje za mjerenje učinkovitosti istosmjernog pretvarača 48 V/12 V. S obzirom na to, smatra se da se ti aspekti „odvojene metode” utvrđene u točki 3. Priloga provedbenim odlukama (EU) 2019/313 i (EU) 2019/314 ne bi trebali mijenjati na temelju informacija iznesenih u zahtjevima.
- (13) Kad je riječ o predloženom dodavanju postupka uhodavanja 48-voltnog motor-generatora u ispitnu metodologiju, u zahtjevu se ne navodi dovoljno precizno kako bi se takvo uhodavanje odvijalo ni kako bi njegov učinak trebalo uzeti u obzir. Budući da se učinkovitost 48-voltnog učinkovitog motor-generatora u kombinaciji s istosmjernim pretvaračem 48 V/12 V utvrđuje na temelju prosjeka rezultata mjerenja, svi učinci uhodavanja, i pozitivni i negativni, mogu se na odgovarajući način uzeti u obzir u konačnom utvrđivanju učinkovitosti, prema potrebi povećanjem broja mjerenja. S obzirom na navedeno, nije primjereno dopuniti ispitnu metodologiju dodatnim posebnim postupkom uhodavanja poput predloženoga u zajedničkom zahtjevu.
- (14) U zahtjevu se predlaže da se prosječna brzina promijeni s NEDC-ove (33,58 km/h) na WLTP-ovu (46,6 km/h). Budući da bi se uvjeti WLTP-a trebali uzeti u obzir, prosječna brzina trebala bi se postaviti u skladu s tim.
- (15) Iz „odvojene metode” implicitno proizlazi da bi ulazni napon za ispitivanje učinkovitosti istosmjernog pretvarača 48 V/12 V trebao biti jednak izlaznom naponu 48-voltnog motor-generatora, tj. 52 volta. Kako bi se osiguralo usklađeno provođenje ispitivanja učinkovitosti, primjereno je u ispitnoj metodologiji razjasniti da bi vrijednost ulaznog napona trebala biti postavljena na 52 volta.
- (16) Proizvođači bi trebali imati mogućnost da od homologacijskog tijela zatraže certifikaciju ušteda CO₂ ostvarenih upotrebom inovativne tehnologije ako su ispunjeni uvjeti utvrđeni u ovoj Odluci. U tu bi se svrhu trebali pobrinuti za to da zahtjev za certifikaciju bude popraćen izvješćem o provjeri koje je sastavilo neovisno i certificirano tijelo, a kojim se potvrđuje da je inovativna tehnologija u skladu s uvjetima utvrđenima u ovoj Odluci te da su uštede utvrđene u skladu s ispitnom metodologijom iz ove Odluke.
- (17) Kako bi se olakšalo šire uvođenje inovativne tehnologije u nova vozila, proizvođač bi trebao imati i mogućnost podnošenja jedinstvenog zahtjeva za certifikaciju ušteda CO₂ ostvarenih s pomoću više učinkovitih 48-voltnih motor-generatora u kombinaciji s istosmjernim pretvaračem 48 V/12 V. Međutim, ako se iskoristi ta mogućnost, trebalo bi se pobrinuti da se primijeni mehanizam kojim će se poticati primjena samo inovativnih tehnologija koje pružaju najveće uštede CO₂.
- (18) Homologacijsko tijelo dužno je temeljito provjeriti jesu li za certifikaciju ušteda CO₂ ostvarenih upotrebom inovativne tehnologije ispunjeni uvjeti propisani ovom Odlukom. Ako se certifikat izda, odgovorno homologacijsko tijelo dužno je pobrinuti se za to da svi elementi koji se uzimaju u obzir za certificiranje budu zabilježeni u ispitnom izvješću, da se čuvaju zajedno s izvješćem o provjeri te da se te informacije na zahtjev stave na raspolaganje Komisiji.

- (19) Za potrebe određivanja opće oznake ekoinovacije koja će se upotrebljavati u odgovarajućim homologacijskim dokumentima u skladu s prilogima I., VIII. i IX. Direktivi 2007/46/EZ Europskog parlamenta i Vijeća ⁽¹²⁾ potrebno je utvrditi oznaku koja će se upotrebljavati za ovu inovativnu tehnologiju.
- (20) Od 2021. usklađenost proizvođača s njihovim specifičnim ciljevima emisija CO₂ utvrđuje se na temelju emisija CO₂ utvrđenih u skladu s WLTP-om. Uštede CO₂ ostvarene upotrebom inovativne tehnologije, a certificirane upućivanjem na ovu Odluku, mogu se stoga uzeti u obzir za izračun prosječnih specifičnih emisija CO₂ proizvođača od kalendarske godine 2021. nadalje,

DONIJELA JE OVU ODLUKU:

Članak 1.

Inovativna tehnologija

Tehnologija upotrijebljena u 48-voltnom učinkovitom motor-generatoru u kombinaciji s istosmjernim pretvaračem 48 V/12 V odobrava se kao inovativna tehnologija u smislu članka 11. Uredbe (EU) 2019/631, s tim da treba uzeti u obzir da su uštede CO₂ koje se njome ostvaruju samo djelomično obuhvaćene standardnim ispitnim postupkom utvrđenim u Uredbi (EU) 2017/1151 i pod uvjetom da tehnologija ispunjava sljedeće:

- (a) ugrađuje se u osobne automobile (M₁) ili laka gospodarska vozila (N₁) pogonjena motorima s unutarnjim izgaranjem koji rade na benzin ili dizel (konvencionalna vozila s motorima s unutarnjim izgaranjem kategorije M₁ i N₁) ili u hibridna električna vozila bez punjenja iz vanjskog izvora kategorija M₁ ili N₁ za koje se mogu upotrebljavati nekorrigirane vrijednosti potrošnje goriva i emisija CO₂ u skladu s točkom 1.1.4. Dodatka 2. Potprilogu 8. Priloga XXI. Uredbi (EU) 2017/1151;
- (b) njezina učinkovitost, koja je rezultat učinkovitosti 48-voltnog motor-generatora i učinkovitosti istosmjernog pretvarača 48 V/12 V, utvrđena u skladu s točkom 2.3. Priloga, iznosi najmanje:
- i. 73,8 % za vozila na benzin, uz iznimku vozila s turbopunjačem;
 - ii. 73,4 % za vozila na benzin s turbopunjačem;
 - iii. 74,2 % za vozila na dizel.

Članak 2.

Zahtjev za certifikaciju ušteda CO₂

1. Proizvođač može upućivanjem na ovu Odluku homologacijskom tijelu podnijeti zahtjev za certifikaciju ušteda CO₂ ostvarenih upotrebom tehnologije odobrene u skladu s člankom 1. („inovativna tehnologija“).
2. Proizvođač osigurava da je uz zahtjev za certifikaciju priloženo izvješće o provjeri koje je sastavilo neovisno i certificirano tijelo i u kojem se potvrđuje da je tehnologija u skladu s točkama (a) i (b) članka 1.
3. Ako su uštede CO₂ certificirane u skladu s člankom 3., proizvođač osigurava da se certificirane uštede CO₂ i oznaka ekoinovacije iz članka 4. stavka 1. zabilježe u certifikatima o sukladnosti predmetnih vozila.

Članak 3.

Certifikacija ušteda CO₂

1. Homologacijsko tijelo dužno je provjeriti jesu li uštede CO₂ ostvarene upotrebom inovativne tehnologije utvrđene upotrebom metodologije navedene u Prilogu.
2. Ako proizvođač zatraži certifikaciju ušteda CO₂ za više od jedne vrste 48-voltnog motor-generatora u kombinaciji s istosmjernim pretvaračem 48 V/12 V za jednu izvedbu vozila, homologacijsko tijelo određuje kojim se ispitanim 48-voltnim motor-generatorom u kombinaciji s istosmjernim pretvaračem 48 V/12 V ostvaruju najmanje uštede CO₂. Ta se vrijednost upotrebljava za potrebe stavka 4.

⁽¹²⁾ Direktiva 2007/46/EZ Europskog parlamenta i Vijeća od 5. rujna 2007. o uspostavi okvira za homologaciju motornih vozila i njihovih prikolica te sustava, sastavnih dijelova i zasebnih tehničkih jedinica namijenjenih za takva vozila (Okvirna direktiva) (SL L 263, 9.10.2007., str. 1.).

3. Homologacijsko tijelo bilježi certificirane uštede CO₂ utvrđene u skladu s točkom 4. Priloga i oznaku ekoinovacije iz članka 4. stavka 1. u odgovarajućoj homologacijskoj dokumentaciji.
4. Homologacijsko tijelo u ispitnom izvješću bilježi sve elemente koji su pri certificiranju uzeti u obzir, čuva ih zajedno s izvješćem o provjeri iz članka 2. stavka 2. te navedene informacije na zahtjev stavlja na raspolaganje Komisiji.
5. Homologacijsko tijelo certificira samo uštede CO₂ ostvarene upotrebom inovativne tehnologije ako ustanovi da je ta tehnologija u skladu s člankom 1. točkama (a) i (b) te ako uštede CO₂ utvrđene u skladu s točkom 3.5. Priloga iznose 0,5 g CO₂/km ili više, kako je, kad je riječ o osobnim automobilima, navedeno u članku 9. stavku 1. točki (b) Provedbene uredbe (EU) br. 725/2011, odnosno članku 9. stavku 1. točki (b) Provedbene uredbe (EU) br. 427/2014 kad je riječ o lakim gospodarskim vozilima.

Članak 4.

Oznaka ekoinovacije

1. Inovativnoj tehnologiji odobrenoj ovom Odlukom dodjeljuje se oznaka ekoinovacije br. 32.
2. Certificirane uštede CO₂ zabilježene upućivanjem na tu oznaku ekoinovacije mogu se uzeti u obzir pri izračunu prosječnih specifičnih emisija proizvođača počevši od kalendarske godine 2021.

Članak 5.

Stupanje na snagu

Ova Odluka stupa na snagu dvadesetog dana od dana objave u *Službenom listu Europske unije*.

Sastavljeno u Bruxellesu 6. kolovoza 2020.

Za Komisiju
Predsjednica
Ursula VON DER LEYEN

PRIOLOG

Metodologija za utvrđivanje ušteda CO₂ tehnologije upotrijebljene u 48-voltnom učinkovitom motor-generatoru u kombinaciji s istosmjernim pretvaračem 48 V/12 V za osobne automobile i laka gospodarska vozila s konvencionalnim motorima s unutarnjim izgaranjem te određene hibridne električne osobne automobile i laka gospodarska vozila

1. UVOD

Ovim se Prilogom propisuje metodologija za utvrđivanje ušteda emisija CO₂ (ugljikova dioksida) ostvarenih upotrebom 48-voltnog učinkovitog motor-generatora („48-voltni motor-generator“) u kombinaciji s istosmjernim pretvaračem 48 V/12 V („istosmjerni pretvarač 48 V/12 V“) u vozilima kategorije M₁ ili N₁ kako je navedeno u članku 1. točki (a).

2. UTVRĐIVANJE UČINKOVITOSTI

Učinkovitost 48-voltnog motor-generatora i istosmjernog pretvarača 48 V/12 V utvrđuje se zasebno kako je navedeno u točkama 2.1. i 2.2. Dobivene vrijednosti trebaju se upotrijebiti kao ulazne vrijednosti za izračun ukupne učinkovitosti 48-voltnog motor-generatora u kombinaciji s istosmjernim pretvaračem 48 V/12 V u skladu s točkom 2.3.

2.1. Učinkovitost 48-voltnog motor-generatora

Učinkovitost 48-voltnog motor-generatora utvrđuje se u skladu s normom ISO 8854:2012 uz sljedeće pojedinosti.

Proizvođač mora homologacijskom tijelu dostaviti dokaze o tome da su rasponi frekvencije 48-voltnog motor-generatora isti ili jednakovrijedni onima navedenima u tablici 1.

Učinkovitost 48-voltnog motor-generatora utvrđuje se na temelju mjerenja na svakoj od radnih točaka navedenih u tablici 1.

Jakost struje 48-voltnog motor-generatora na svakoj radnoj točki mora iznositi pola nazivne struje. Za svaku se radnu točku moraju održavati stalni napon i stalna izlazna struja 48-voltnog motor-generatora tijekom mjerenja, a napon mora iznositi 52 V.

Tablica 1.

Radna točka i	Vrijeme zadržavanja [s]	Broj okretaja n _i [min ⁻¹]	Frekvencija radnih točaka h _i
1	1 200	1 800	0,25
2	1 200	3 000	0,40
3	600	6 000	0,25
4	300	10 000	0,10

Učinkovitost 48-voltnog motor-generatora na svakoj radnoj točki i (η_{MG_i}) [%] izračunava se u skladu s formulom 1.

Formula 1.

$$\eta_{MG_i} = \frac{60 \cdot U_i \cdot I_i}{2\pi \cdot M_i \cdot n_i} \cdot 100$$

pri čemu za svaku radnu točku i

U_i označava napon [V],

I_i označava jakost struje [A];

M_i značava zakretni moment [Nm];

n_i označava broj okretaja [min⁻¹].

Za svaku se radnu točku mjerenja provode najmanje pet puta uzastopno, a učinkovitost se izračunava za svako od tih mjerenja (η_{MG_i}), pri čemu j označava indeks koji se odnosi na jedan skup mjerenja.

Za svaku se radnu točku izračunava prosjek tih učinkovitosti ($\overline{\eta_{MG_i}}$).

Učinkovitost 48-voltnog motor-generatora (η_{MG}) [%] izračunava se u skladu s formulom 2.

Formula 2.

$$\eta_{MG} = \sum_{i=1}^4 h_i \cdot \overline{\eta_{MG_i}}$$

pri čemu

$\overline{\eta_{MG_i}}$ označava srednju učinkovitost 48-voltnog motor-generatora utvrđenu za radnu točku i [%]

h_i označava frekvenciju radne točke i, kako je navedeno u tablici 1.

2.2. Učinkovitost istosmjernog pretvarača 48 V/12 V

Učinkovitost istosmjernog pretvarača 48 V/12 V utvrđuje se u sljedećim uvjetima:

- ulazni napon 52 V,
- izlazni napon 14,3 V,
- izlazna jakost struje: nazivna snaga istosmjernog pretvarača 48 V/12 V podijeljena s izlaznim naponom 14,3 V.

Nazivna snaga istosmjernog pretvarača 48 V/12 V jest kontinuirana izlazna snaga koju je certificirao dobavljač u skladu sa zahtjevima utvrđenima u normi ISO 8854:2012.

Učinkovitost istosmjernog pretvarača 48 V/12 V ($\eta_{DC/DC}$) [%] izračunava se na temelju mjerenja jakosti struje i napona u skladu s formulom 3.

Formula 3.

$$\eta_{DC/DC} = \frac{U_{12V} \cdot I_{12V}}{U_{48V} \cdot I_{48V}}$$

pri čemu

U_{48V} označava ulazni napon, koji se postavlja na 52 [V],

I_{48V} označava jakost struje mjerenu na ulaznoj strani [A],

U_{12V} označava izlazni napon, koji se postavlja na 14,3 [V],

I_{12V} označava jakost struje izmjerenu na izlaznoj strani, koja bi trebala biti jednaka nazivnoj snazi istosmjernog pretvarača 48 V/12 V podijeljenoj s izlaznim naponom [A].

Mjerenja i izračuni učinkovitosti moraju se ponoviti najmanje pet (5) puta uzastopno.

Prosjek tih učinkovitosti tada će biti učinkovitost istosmjernog pretvarača 48 V/12 V ($\overline{\eta_{DC/DC}}$) [%].

2.3. Kombinirana učinkovitost

Učinkovitost 48-voltnog motor-generatora u kombinaciji s istosmjernim pretvaračem 48 V/12 V (η_{TOT}) [%] izračunava se u skladu s formulom 4.

Formula 4.

$$\eta_{TOT} = \eta_{MG} \cdot \overline{\eta_{DC/DC}}$$

- η_{MG} označava učinkovitost 48-voltnog motor-generatora, kako je utvrđeno u točki 2.1. [%]
 $\overline{\eta_{DC/DC}}$ označava učinkovitost istosmjernog pretvarača 48 V/12 V, kako je utvrđeno u točki 2.2. [%].

3. IZRAČUN UŠTEDA CO₂

3.1. Ušteda mehaničke snage

Razlika (ΔP_m) [W] između uštede mehaničke snage pri upotrebi 48-voltnog motor-generatora u kombinaciji s istosmjernim pretvaračem 48 V/12 V u stvarnim uvjetima (ΔP_{mRW}) i uštede mehaničke snage pri upotrebi 48-voltnog motor-generatora u kombinaciji s istosmjernim pretvaračem 48 V/12 V u homologacijskim uvjetima (ΔP_{mTA}) izračunava se u skladu s formulom 5.

Formula 5.

$$\Delta P_m = \Delta P_{mRW} - \Delta P_{mTA}$$

pri čemu se:

ΔP_{mRW} izračunava u skladu s formulom 6., a ΔP_{mTA} u skladu s formulom 7.

Formula 6.

$$\Delta P_{mRW} = \frac{P_{RW}}{\eta_B} - \frac{P_{RW}}{\eta_{TOT}}$$

Formula 7.

$$\Delta P_{mTA} = \frac{P_{TA}}{\eta_B} - \frac{P_{TA}}{\eta_{TOT}}$$

pri čemu

η_{TOT} označava učinkovitost 48-voltnog motor-generatora u kombinaciji s istosmjernim pretvaračem 48 V/12 V, kako je utvrđeno u točki 2.3. [%],

P_{RW} označava potrebnu snagu u stvarnim uvjetima, koja iznosi 750 W,

P_{TA} označava potrebnu snagu u homologacijskim uvjetima, koja iznosi 350 W,

η_B označava učinkovitost osnovnog alternatora, koja iznosi 67 %.

3.2. Izračun ušteda CO₂

Uštede CO₂ 48-voltnog motor-generatora u kombinaciji s istosmjernim pretvaračem 48 V/12 V (C_{CO₂}) [g CO₂/km] izračunavaju se u skladu s formulom 8.

Formula 8.

$$C_{CO_2} = \Delta P_m \cdot \frac{V_{Pe} \cdot CF}{v}$$

pri čemu

ΔP_m označava razliku između uštede mehaničke snage u stvarnim uvjetima i uštede mehaničke snage u homologacijskim uvjetima, kako je utvrđeno u točki 3.1.,

v označava srednju brzinu vožnje WLTP-a, koja iznosi 46,6 km/h,

V_{Pe} označava potrošnju stvarne energije iz tablice 2. [l/kWh]

CF označava faktor konverzije kako je utvrđen u tablici 3. [gCO₂/l].

Tablica 2.

Tip motora	Potrošnja stvarne energije (V_{Pe}) [l/kWh]
Benzinski bez turbopunjača	0,264
Benzinski s turbopunjačem	0,280
Dizelski	0,220

Tablica 3.

Vrsta goriva	Faktor konverzije (CF) [gCO ₂ /l]
Benzin	2 330
Dizel	2 640

3.3. Izračun neizvjesnosti ušteda CO₂

Neizvjesnost ušteda CO₂ koje se izračunavaju u skladu s točkom 3.2. mora se kvantificirati.

Za to su potrebni sljedeći izračuni.

Najprije se izračunava standardna devijacija učinkovitosti 48-voltnog motor-generatora na svakoj radnoj točki ($s_{\overline{\eta_{MG_i}}}$) [%] u skladu s formulom 9.

Formula 9.

$$s_{\overline{\eta_{MG_i}}} = \sqrt{\frac{\sum_{j=1}^m (\eta_{MG_{ij}} - \overline{\eta_{MG_i}})^2}{m(m-1)}}$$

pri čemu

m označava broj mjerenja j na svakoj radnoj točki i za učinkovitost 48-voltnog motor-generatora iz točke 2.1.,

$\eta_{MG_{ij}}$ označava učinkovitost 48-voltnog motor-generatora koja se izračunava za pojedinačno mjerenje j u radnoj točki i iz točke 2.1. [%],

$\overline{\eta_{MG_i}}$ označava prosječnu učinkovitost 48-voltnog motor-generatora koja se izračunava na radnoj točki i , kako je utvrđeno u točki 2.1. [%].

Zatim se izračunava standardna devijacija učinkovitosti 48-voltnog motor-generatora ($s_{\eta_{MG}}$) [%] u skladu s formulom 10.

Formula 10.

$$s_{\eta_{MG}} = \sqrt{\sum_{i=1}^4 (h_i \cdot s_{\overline{\eta_{MG_i}}})^2}$$

pri čemu

$s_{\overline{\eta_{MG_i}}}$ utvrđuje se formulom 9. [%],

h_i označava frekvenciju radne točke i , kako je navedeno u tablici 1.

Zatim se izračunava standardna devijacija učinkovitosti istosmjernog pretvarača 48 V/12 V ($s_{\overline{\eta_{DC/DC}}}$) [%] u skladu s formulom 11.

Formula 11.

$$s_{\overline{\eta_{DC/DC}}} = \sqrt{\frac{\sum_{i=1}^L (\eta_{DC/DC_i} - \overline{\eta_{DC/DC}})^2}{L(L-1)}}$$

pri čemu

L označava broj mjerenja l za istosmjerni pretvarač 48 V/12 V iz točke 2.2.,

η_{DC/DC_i} označava učinkovitost istosmjernog pretvarača 48 V/12 V koja se izračunava za pojedinačno mjerenje l iz točke 2.2. [%],

$\overline{\eta_{DC/DC}}$ označava učinkovitost istosmjernog pretvarača 48 V/12 V, kako je utvrđeno u točki 2.2. [%].

Konačno, neizvjesnost ušteda CO₂ ($s_{C_{CO_2}}$) [g CO₂/km] 48-voltnog motor-generatora u kombinaciji s istosmjernim pretvaračem 48 V/12 V izračunava se u skladu s formulom 12. i ne smije premašiti 30 % ušteda CO₂.

Formula 12.

$$s_{C_{CO_2}} = \frac{(P_{RW} - P_{TA})}{\eta_{TOT}} \cdot \frac{V_{Pe} \cdot CF}{v} \cdot \sqrt{\left(\frac{s_{\overline{\eta_{MG}}}}{\overline{\eta_{MG}}}\right)^2 + \left(\frac{s_{\overline{\eta_{DC/DC}}}}{\overline{\eta_{DC/DC}}}\right)^2}$$

pri čemu

P_{RW} označava potrebnu snagu u stvarnim uvjetima, koja iznosi 750 W,

P_{TA} označava potrebnu snagu u homologacijskim uvjetima, koja iznosi 350 W,

η_{TOT} označava ukupnu učinkovitost 48-voltnog motor-generatora u kombinaciji s istosmjernim pretvaračem 48 V/12 V, kako je utvrđeno u točki 2.3. [%],

V_{Pe} označava potrošnju stvarne energije iz tablice 2. [l/kWh]

CF označava faktor konverzije goriva iz tablice 3. [gCO₂/l],

v označava srednju brzinu vožnje WLTP-a, koja iznosi 46,6 km/h,

$s_{\overline{\eta_{MG}}}$ označava standardnu devijaciju učinkovitosti 48-voltnog motor-generatora kako je utvrđeno u skladu s formulom 10. [%],

$\overline{\eta_{MG}}$ označava učinkovitost 48-voltnog motor-generatora, kako je utvrđeno u točki 2.1. [%],

$s_{\overline{\eta_{DC/DC}}}$ označava standardnu devijaciju učinkovitosti istosmjernog pretvarača 48 V/12 V, kako je utvrđeno u skladu s formulom 11. [%],

$\overline{\eta_{DC/DC}}$ označava učinkovitost istosmjernog pretvarača 48 V/12 V, kako je utvrđeno u točki 2.2. [%].

3.4. Zaokruživanje

Uštede CO₂ (C_{CO_2}) koje se izračunavaju u skladu s točkom 3.2. i neizvjesnost ušteda CO₂ ($s_{C_{CO_2}}$) koja se izračunava u skladu s točkom 3.3. zaokružuje se na najviše dva decimalna mjesta.

Sve vrijednosti koje se upotrebljavaju u izračunu ušteda CO₂ mogu se primijeniti nezaokružene ili se moraju zaokružiti na najmanji broj decimalnih mjesta koji omogućuje da najveći ukupni učinak (tj. kombinirani učinak svih zaokruženih vrijednosti) na uštede bude manji od 0,25 g CO₂/km.

3.5. Provjera u odnosu na minimalan prag ušteda CO₂

Homologacijsko tijelo osigurava za svaku izvedbu vozila opremljenu 48-voltnim motor-generatorom u kombinaciji s istosmjernim pretvaračem 48 V/12 V da je zadovoljen kriterij minimalnog praga kako je navedeno u članku 9. stavku 1. točki (b) Provedbene uredbe (EU) br. 725/2011 i Provedbene uredbe (EU) br. 427/2014.

Pri provjeri je li zadovoljen kriterij minimalnog praga homologacijsko tijelo uzima u obzir, u skladu s formulom 13., uštede CO₂ utvrđene u točki 3.2., neizvjesnost utvrđenu u točki 3.3. i, ako je primjenjivo, korekciju CO₂, u slučaju pozitivne razlike u masi (Δm) između 48-voltnog motor-generatora u kombinaciji s istosmjernim pretvaračem 48 V/12 V i osnovnog alternatora.

Za potrebe korekcije u slučaju pozitivne razlike u masi, masa osnovnog alternatora određuje se na 7 kg.

Proizvođač dostavlja homologacijskom tijelu informacije o masi 48-voltnog motor-generatora u kombinaciji s istosmjernim pretvaračem 48 V/12 V u skladu s certifikacijom dobavljača.

Formula 13.

$$(C_{CO_2} - s_{CO_2} - \Delta CO_{2m}) \geq MT$$

pri čemu

MT	iznosi 0,5 g CO ₂ /km kako je utvrđeno u članku 9. stavku 1. točki (b) Provedbene uredbe (EU) br. 725/2011 i Provedbene uredbe (EU) br. 427/2014,
C_{CO_2}	označava uštede CO ₂ kako je utvrđeno u točki 3.2. [g CO ₂ /km],
s_{CO_2}	označava neizvjesnost ukupnih ušteda CO ₂ kako je utvrđeno u točki 3.3. [g CO ₂ /km],
ΔCO_{2m}	označava korekciju CO ₂ u slučaju pozitivne razlike u masi (Δm) [kg] između 48-voltnog motor-generatora u kombinaciji s istosmjernim pretvaračem 48 V/12 V i osnovnog alternatora, koja se izračunava u skladu s tablicom 4. [g CO ₂ /km]

Tablica 4.

Vrsta goriva	Korekcija CO ₂ (ΔCO_{2m}) [gCO ₂ /(km)]
Benzin	0,0277 · Δm
Dizel	0,0383 · Δm

4. CERTIFIKACIJA UŠTEDA CO₂

Uštede CO₂ koje certificira homologacijsko tijelo u skladu s člankom 11. Provedbene uredbe (EU) br. 725/2011 ili člankom 11. Provedbene uredbe (EU) br. 427/2014 (CS_{CO_2}) [g CO₂/km] jesu one koje se izračunavaju u skladu s formulom 14. Uštede CO₂ bilježe se u certifikatu o homologaciji za svaku izvedbu vozila opremljenu 48-voltnim motor-generatorom u kombinaciji s istosmjernim pretvaračem 48 V/12 V.

Formula 14.

$$CS_{CO_2} = (C_{CO_2} - s_{CO_2})$$

pri čemu

- C_{CO_2} označava uštede CO_2 kako je utvrđeno u skladu s formulom 8. iz točke 3.2.[g CO_2 /km]
- S_{CO_2} označava neizvjesnost ušteda CO_2 48-voltnog motor-generatora u kombinaciji s istosmjernim pretvaračem 48 V/12 V, koja se izračunava u skladu s formulom 12. iz točke 3.3.[g CO_2 /km]
-

PROVEDBENA ODLUKA KOMISIJE (EU) 2020/1168**od 6. kolovoza 2020.****o izmjeni Provedbene odluke (EU) 2016/587 u pogledu učinkovitih vanjskih svjetala vozila sa svjetlosnim diodama u osobnim automobilima koji mogu raditi na određena alternativna goriva****(Tekst značajan za EGP)**

EUROPSKA KOMISIJA,

uzimajući u obzir Ugovor o funkcioniranju Europske unije,

uzimajući u obzir Uredbu (EU) 2019/631 Europskog parlamenta i Vijeća od 17. travnja 2019. o utvrđivanju standardnih vrijednosti emisija CO₂ za nove osobne automobile i za nova laka gospodarska vozila te o stavljanju izvan snage uredbi (EZ) br. 443/2009 i (EU) br. 510/2011⁽¹⁾, a posebno njezin članak 11. stavak 4.,

budući da:

- (1) Proizvođači FCA Italy S.p.A, Jaguar Land Rover LTD, OPEL Automobile GmbH-PSA, Automobiles Citroen, Automobiles Peugeot, PSA Automobiles SA, Renault, Škoda Auto a.s i Ford-Werke GmbH („podnositelji zahtjeva“) zajednički su 19. studenoga 2019. podnijeli zahtjev, u skladu s člankom 12.a Provedbene uredbe Komisije (EU) br. 725/2011⁽²⁾, za izmjenju Provedbene odluke Komisije (EU) 2016/587⁽³⁾ tako da učinkovita vanjska svjetla vozila sa svjetlosnim diodama (LED) koja su odobrena kao inovativna tehnologija u skladu s tom Odlukom obuhvaćaju svjetla u osobnim automobilima koji mogu raditi na određena alternativna goriva.
- (2) Podnositelji zahtjeva posebno su zatražili da Provedbena odluka (EU) 2016/587 obuhvati učinkovita vanjska svjetla vozila sa svjetlosnim diodama u osobnim automobilima koji mogu raditi na ukapljeni naftni plin (UNP), stlačeni prirodni plin (SPP) ili etanol (E85) te da se u skladu s tim prilagode neki faktori u ispitnoj metodologiji za određivanje ušteda CO₂.
- (3) Komisija je ocijenila zahtjev u skladu s člankom 11. Uredbe (EU) 2019/631, Provedbenom uredbom (EU) br. 725/2011 te Tehničkim smjernicama za pripremu zahtjeva za odobrenje inovativnih tehnologija u skladu s uredbama (EZ) br. 443/2009 Europskog parlamenta i Vijeća⁽⁴⁾ i (EU) br. 510/2011 Europskog parlamenta i Vijeća⁽⁵⁾ (verzija iz srpnja 2018.)⁽⁶⁾.
- (4) S obzirom na sve veću upotrebu UNP-a i SPP-a u novim osobnim automobilima primjereno je razjasniti da bi se uštede CO₂ koje su rezultat upotrebe učinkovitih vanjskih svjetala sa svjetlosnim diodama u vozilima koja mogu raditi na ta goriva trebale uzeti u obzir kao uštede CO₂ koje se pripisuju inovativnoj tehnologiji.
- (5) Kad je riječ o automobilima na UNP i SPP, podložno dodavanju nekih faktora specifičnih za gorivo, ispitna metodologija iz Priloga Provedbenoj odluci (EU) 2016/587 smatra se odgovarajućom za određivanje ušteda CO₂ pri upotrebi svjetala sa svjetlosnim diodama u osobnim automobilima koji rade na ta goriva.
- (6) Kad je riječ o gorivu E85, njegova je dostupnost ograničena na cijelom tržištu Unije pa ga se za svrhe metodologije za utvrđivanje ušteda CO₂ ne bi trebalo razlikovati od benzina.
- (7) Provedbenu odluku (EU) 2016/587 trebalo bi stoga na odgovarajući način izmijeniti,

⁽¹⁾ SL L 111, 25.4.2019., str. 13.

⁽²⁾ Provedbena uredba Komisije (EU) br. 725/2011 od 25. srpnja 2011. o uspostavljanju postupka za odobravanje i certifikaciju inovativnih tehnologija za smanjenje emisija CO₂ iz osobnih automobila sukladno Uredbi (EZ) br. 443/2009 Europskog parlamenta i Vijeća (SL L 194, 26.7.2011., str. 19.).

⁽³⁾ Provedbena odluka Komisije (EU) 2016/587 od 14. travnja 2016. o odobrenju tehnologije koja se upotrebljava u učinkovitim vanjskim svjetlima vozila sa svjetlosnim diodama kao inovativne tehnologije za smanjenje emisija CO₂ iz osobnih automobila u skladu s Uredbom (EZ) br. 443/2009 Europskog parlamenta i Vijeća (SL L 101, 16.4.2016., str. 17.).

⁽⁴⁾ Uredba (EZ) br. 443/2009 Europskog parlamenta i Vijeća od 23. travnja 2009. o utvrđivanju standardnih vrijednosti emisija za nove osobne automobile u okviru integriranog pristupa Zajednice smanjenju emisija CO₂ iz lakih vozila (SL L 140, 5.6.2009., str. 1.).

⁽⁵⁾ Uredba (EU) br. 510/2011 Europskog parlamenta i Vijeća od 11. svibnja 2011. o utvrđivanju standardnih vrijednosti emisija za nova laka gospodarska vozila kao dio integriranog pristupa Unije s ciljem smanjivanja emisija CO₂ iz osobnih i lakih gospodarskih vozila (SL L 145, 31.5.2011., str. 1.).

⁽⁶⁾ <https://circabc.europa.eu/sd/a/a19b42c8-8e87-4b24-a78b-9b70760f82a9/july%202018%20Technical%20Guidelines.pdf>

DONIJELA JE OVU ODLUKU:

Članak 1.

Provedbena odluka (EU) 2016/587 mijenja se kako slijedi:

1. u članku 2. stavak 1. mijenja se kako slijedi:

(a) uvodna rečenica zamjenjuje se sljedećom:

„1. Proizvođač može podnijeti zahtjev za certifikaciju ušteda CO₂ ostvarenih upotrebom jednog vanjskog svjetla sa svjetlosnim diodama ili više njih namijenjenih za uporabu u vozilima kategorije M_{1 s} motorom s unutarnjim izgaranjem ili u hibridnim električnim vozilima bez punjenja iz vanjskog izvora kategorije M₁ (NOVC-HEV) koja su u skladu s točkom 5.3.2. podtočkom 3. Priloga 8. Pravilniku br. 101 Gospodarske komisije Ujedinjenih naroda za Europu, uključujući vozila koja mogu raditi na ukapljeni naftni plin (UNP), stlačeni prirodni plin (SPP) ili E85 te benzin ili dizel, ili na kombinaciju tih goriva, pod uvjetom da su vozila opremljena jednim od sljedećih svjetala sa svjetlosnim diodama ili njihovom kombinacijom:”

(b) u drugom podstavku upućivanje na članak 9. stavak 1. zamjenjuje se i glasi „članka 9. stavka 1. točke (a)“;

2. u članku 3. dodaju se sljedeći stavci 3. i 4.:

„3. Ako se učinkovita vanjska svjetla vozila sa svjetlosnim diodama ugrađuju u dvogorivna vozila ili vozila prilagodljiva gorivu, homologacijsko tijelo bilježi uštede CO₂ kako slijedi:

(a) za dvogorivna vozila koja upotrebljavaju benzin i plinovita goriva, vrijednost uštede CO₂ u odnosu na UNP ili SPP;

(b) kad je riječ vozilima prilagodljivima gorivu koja rade na benzin i E85, uštede CO₂ bilježe se s obzirom na benzin.

4. Certificirane uštede CO₂ zabilježene upućivanjem na oznaku eko-inovacije br. 19 mogu se uzeti u obzir samo pri izračunu prosječnih specifičnih emisija proizvođača do 31. prosinca 2020.”

3. Prilog se mijenja kako slijedi:

(a) točka 2. mijenja se kako slijedi:

i. unos CF zamjenjuje se sljedećim:

„CF – faktor konverzije iz tablice 3.“;

ii. unos V_{pe} zamjenjuje se sljedećim:

„V_{pe} – potrošnja stvarne energije kako je utvrđeno u tablici 2.“;

(b) u točki 6. unos V_{pe}, uključujući tablicu 2., i unos CF, uključujući tablicu 3., zamjenjuju se sljedećim:

„V_{pe}: potrošnja stvarne energije kako je definirana u tablici 2.

Tablica 2.

Potrošnja stvarne energije

Vrsta motora	Potrošnja stvarne energije (V _{pe}) [l/kWh]
benzinski/E85	0,264
benzinski/E85 turbo	0,280
dizelski	0,220
UNP	0,342
UNP s turbokompresorom	0,363
	Potrošnja stvarne energije (V _{pe}) [m ³ /kWh]
SPP (G20)	0,259
SPP (G20) s turbokompresorom	0,275

CF: faktor konverzije kako je definiran u tablici 3.

Tablica 3.

Faktor konverzije goriva (CF)

Vrsta goriva	Faktor konverzije (CF) [g CO ₂ /l]
benzin/E85	2 330
dizel	2 640
UNP	1 629
	Faktor konverzije (CF) [g CO ₂ /m ³]
SPP (G20)	1 795"

Članak 2.

Ova Odluka stupa na snagu dvadesetog dana od dana objave u *Službenom listu Europske unije*.

Sastavljeno u Bruxellesu 6. kolovoza 2020.

Za Komisiju
Predsjednica
Ursula VON DER LEYEN

AKTI KOJE DONOSE TIJELA STVORENA MEĐUNARODNIM SPORAZUMIMA

Samo izvorni tekstovi UNECE-a imaju pravni učinak prema međunarodnom javnom pravu. Status i datum stupanja na snagu ovog Pravilnika treba provjeriti u najnovijem izdanju dokumenta UNECE-a TRANS/WP.29/343/, koji je dostupan na: <http://www.unece.org/tran/main/wp29/wp29wgs/wp29gen/wp29fdocstts.html>

Pravilnik UN-a br. 25 – Jedinstvene odredbe o homologaciji naslona za glavu, neovisno o tome jesu li ugrađeni u sjedala vozila [2020/1169]

Obuhvaća sav važeći tekst do:

dopune 1. nizu izmjena 04 – datum stupanja na snagu: 15. lipnja 2015.

SADRŽAJ

PRAVLNIK

1. Područje primjene
2. Definicije
3. Zahtjev za homologaciju
4. Oznake
5. Homologacija
6. Opće specifikacije
7. Ispitivanja
8. Sukladnost proizvodnje
9. Sankcije za nesukladnost proizvodnje
10. Preinake i proširenje homologacije tipa naslona za glavu
11. Upute
12. Trajno obustavljena proizvodnja
13. Prijelazne odredbe
14. Imena i adrese tehničkih službi odgovornih za provođenje homologacijskih ispitivanja te imena i adrese homologacijskih tijela

PRILOZI

- Prilog 1. Izjava o dodjeljivanju, proširenju, odbijanju ili povlačenju homologacije ili trajno obustavljenoj proizvodnji tipa naslona za glavu, neovisno o tome je li ugrađen u sjedalo vozila, na temelju Pravilnika br. 25
- Prilog 2. Izgled homologacijskih oznaka
- Prilog 3. Postupak za određivanje točke H i stvarnog nagiba trupa za sjedišta u motornim vozilima
- Prilog 4. Određivanje visine i širine naslona za glavu
- Prilog 5. Detaljan prikaz pravaca i mjerenja u ispitivanjima

Prilog 6. Ispitni postupak za provjeru rasipanja energije

Prilog 7. Određivanje dimenzije „A” otvora naslona za glavu

1. PODRUČJE PRIMJENE

1.1 Ovaj se Pravilnik primjenjuje na naslone za glavu sukladne s tipovima definiranim u stavku 2.2. ⁽¹⁾

1.1.1 Pravilnik se ne primjenjuje na naslone za glavu koji se mogu ugraditi na sklopiva sjedala, bočno okrenuta sjedala ili sjedala okrenuta prema natrag.

1.1.2 Pravilnik se primjenjuje na naslone sjedala koji su konstruirani tako da služe i kao nasloni za glavu, kako je definirano u stavku 2.2.

2. DEFINICIJE

Za potrebe ovog Pravilnika:

2.1 „tip vozila” znači kategorija motornih vozila koja se ne razlikuju prema bitnim karakteristikama:

2.1.1 obrisima i unutarnjim dimenzijama nadogradnje koji tvore putnički prostor;

2.1.2 tipovima i dimenzijama sjedala;

2.1.3 tipovima i dimenzijama naslona za glavu ako je riječ o zasebnim dijelovima i tipovima i dimenzijama odgovarajućih dijelova konstrukcije vozila ako su nasloni za glavu izravno pričvršćeni za konstrukciju vozila;

2.2 „naslon za glavu” znači naprava kojoj je svrha ograničiti pomak glave odraslog putnika prema natrag u odnosu na torzo kako bi se, u slučaju nesreće, smanjila opasnost od ozljede vratnih kralježaka putnika;

2.2.1 „integrirani naslon za glavu” znači naslon za glavu koji je gornji dio naslona sjedala. Ova se definicija odnosi na one naslone za glavu koji odgovaraju definicijama iz stavaka 2.2.2. i 2.2.3., ali koji se od sjedala ili konstrukcije vozila mogu odvojiti samo alatom ili djelomičnim ili potpunim skidanjem navlake sjedala;

2.2.2 „odvojivi naslon za glavu” znači naslon za glavu koji je sastavni dio odvojiv od sjedala i konstruiran za umetanje u konstrukciju naslona sjedala i sigurno mehaničko povezivanje s tom konstrukcijom;

2.2.3 „zasebni naslon za glavu” znači naslon za glavu koji je zaseban sastavni dio sjedala i konstruiran za umetanje u konstrukciju vozila i/ili sigurno mehaničko povezivanje s tom konstrukcijom;

2.3 „tip sjedala” znači kategorija sjedala koja se međusobno ne razlikuju po dimenzijama, okviru ili ispuni, ali se smiju razlikovati po završnoj doradi i boji;

2.4 „tip naslona za glavu” znači kategorija naslona za glavu koji se međusobno ne razlikuju prema dimenzijama, okviru ili ispuni, ali se smiju razlikovati po završnoj doradi, boji i presvlaci;

2.5 „referentna točka” sjedala ili „točka H” znači (vidjeti Prilog 3. ovom Pravilniku) sjecište vertikalne uzdužne ravnine sjedala s teoretskom osi rotacije noge i torzom ljudskoga tijela, koje predstavlja lutka;

⁽¹⁾ Nasloni za glavu sukladni s odredbama Pravilnika br. 17 ne moraju biti sukladni s odredbama ovog Pravilnika. Sjedala vozila kategorije M₂ s najvećom masom većom od 3 500 kg i vozila kategorije M₃ homologirana na temelju Pravilnika br. 80 ne moraju biti sukladna s odredbama ovog Pravilnika.

- 2.6 „referentni pravac” znači pravac koji, ili na ispitnoj lutki mase i dimenzija muškarca iz 50. percentila ili na ispitnoj lutki jednakih karakteristika, prolazi kroz točku spoja noge i zdjelice i kroz točku spoja vrata i prsnog koša. Na lutki iz Priloga 3. ovom Pravilniku referentni pravac za određivanje točke H sjedala je pravac na slici 1. u Dodatku tom Prilogu;
- 2.7 „pravac glave” znači pravac koji prolazi kroz težište glave i kroz točku spoja vrata i prsnog koša. Kad je glava naslonjena, pravac glave je produljenje referentnog pravca;
- 2.8 „sklopivo sjedalo” znači pomoćno sjedalo koje je obično sklopljeno i namijenjeno za povremenu uporabu;
- 2.9 „sustav za namještanje” znači naprava pomoću koje se sjedalo ili njegovi dijelovi mogu namjestiti u položaj koji odgovara tjelesnoj građi korisnika.
- Ta naprava može, konkretno, omogućiti sljedeće:
- 2.9.1 uzdužno pomicanje;
- 2.9.2 vertikalno pomicanje;
- 2.9.3 kutno pomicanje;
- 2.10 „sustav za pomicanje” znači naprava pomoću koje se sjedalo ili neki njegov dio mogu pomaknuti ili zakrenuti, bez čvrsta međupoložaja, tako da putnicima olakšaju pristup prostoru iza sjedala.
3. ZAHTJEV ZA HOMOLOGACIJU
- 3.1 Zahtjev za homologaciju podnosi posjednik trgovačkog imena ili marke sjedala ili naslona za glavu, ili njegov ovlaštenu zastupnik.
- 3.2 Zahtjevu se prilažu dokumenti u nastavku u tri primjerka:
- 3.2.1 detaljan opis naslona za glavu, pri čemu se svakako moraju navesti specifikacije materijala ispune i, ako je primjenjivo, položaj i specifikacije oslonaca i sidrišta tipova sjedala za koja se traži homologacija naslona za glavu;
- 3.2.2 za „odvojive naslone za glavu” (definicija iz stavka 2.2.2.):
- 3.2.2.1 detaljan opis tipova sjedala za koja se traži homologacija naslona za glavu;
- 3.2.2.2 podaci za identifikaciju tipova vozila za koje su sjedala iz stavka 3.2.2.1. predviđena za ugradnju;
- 3.2.3 za „zasebne naslone za glavu” (definicija iz stavka 2.2.3.):
- 3.2.3.1 detaljan opis područja konstrukcije za koje je predviđeno da se naslon za glavu pričvrsti;
- 3.2.3.2 podaci za identifikaciju tipova vozila za koje su ti nasloni predviđeni za ugradnju;
- 3.2.3.3 kotirani crteži bitnih dijelova konstrukcije i naslona za glavu. Na tim se crtežima mora vidjeti mjesto predviđeno za homologacijski broj s obzirom na kružnicu homologacijske oznake;
- 3.2.4 kotirani crteži bitnih dijelova sjedala i naslona za glavu. Na tim se crtežima mora vidjeti mjesto predviđeno za homologacijski broj s obzirom na kružnicu homologacijske oznake.

- 3.3 Tehničkoj službi odgovornoj za provođenje homologacijskih ispitivanja mora se dostaviti:
- 3.3.1 za „integrirani” tip naslona za glavu (definicija iz stavka 2.2.1.): četiri kompletna sjedala;
- 3.3.2 za „odvojiv” tip naslona za glavu (definicija iz stavka 2.2.2.):
- 3.3.2.1 dva sjedala svakog tipa za koji je taj naslon za glavu predviđen za ugradnju;
- 3.3.2.2 4 + 2N naslona za glavu, pri čemu je N broj tipova sjedala za koje je taj naslon za glavu predviđen za ugradnju;
- 3.3.3 za „zasebni” tip naslona za glavu (definicija iz stavka 2.2.3.): tri naslona za glavu i odgovarajući dijelovi konstrukcije vozila ili kompletno vozilo.
- 3.4 Tehnička služba odgovorna za provođenje homologacijskih ispitivanja može tražiti:
- 3.4.1 da joj se dostave specifični dijelovi ili specifični uzorci upotrijebljenih materijala; i/ili
- 3.4.2 da joj se dostave vozila tipova iz stavka 3.2.2.2.
4. OZNAKE
- 4.1 Nasloni dostavljeni na homologaciju moraju:
- 4.1.1 biti jasno i trajno označeni trgovačkim imenom ili markom podnositelja zahtjeva;
- 4.1.2 na mjestu prikazanom na crtežima iz stavka 3.2.3.3. ili 3.2.4. imati dovoljno prostora za homologacijsku oznaku.
- 4.2 Za „integrirane” i „odvojive” tipove naslona za glavu (definicije iz stavaka 2.2.1. i 2.2.2.) oznake iz stavaka 4.1.1. i 4.1.2. smiju biti etikete na mjestu prikazanom na crtežima iz stavka 3.2.4.
5. HOMOLOGACIJA
- 5.1 Ako tip naslona za glavu dostavljenog za homologaciju na temelju ovog Pravilnika ispunjava zahtjeve iz stavaka 6. i 7., dodjeljuje mu se homologacija tipa.
- 5.2 Svakom se homologiranom tipu dodjeljuje homologacijski broj. Prve dvije znamenke (trenutačno 03, za niz izmjena 03 koji je stupio na snagu 20. studenoga 1989.) označavaju niz izmjena koji obuhvaća najnovije bitne tehničke izmjene Pravilnika u trenutku izdavanja homologacije. Ista ugovorna stranka ne smije dodijeliti isti broj drugom tipu naslona za glavu.
- 5.3 Obavijest o dodjeljivanju, proširenju ili odbijanju homologacije tipa naslona za glavu homologiranog na temelju ovog Pravilnika dostavlja se ugovornim strankama Sporazuma iz 1958. koje primjenjuju ovaj Pravilnik putem obrasca u skladu s predloškom iz Priloga 1. ovom Pravilniku.
- 5.4 Na svaki se naslon za glavu iz definicija iz stavaka 2.2.1., 2.2.2. i 2.2.3. homologiran na temelju ovog Pravilnika, neovisno o tome je li ugrađen u sjedalo, pričvršćuje međunarodna homologacijska oznaka koja se sastoji od:
- 5.4.1 kružnice oko slova „E” iza kojeg slijedi razlikovni broj države koja je dodijelila homologaciju (²);
- 5.4.2 homologacijskog broja; i

(²) Razlikovne brojeve oznake ugovornih stranaka Sporazuma iz 1958. navedene su u Prilogu 3. Konsolidiranoj rezoluciji o konstrukciji vozila (R.E.3), dokument ECE/TRANS/WP.29/78/Rev.6. <http://www.unece.org/trans/main/wp29/wp29wgs/wp29gen/wp29resolutions.html>.

- 5.4.3 ispred homologacijskog broja, ako je riječ o naslonu za glavu ugrađenom u naslon sjedala, broja ovog Pravilnika, slova „R” i crtice.
- 5.5 Homologacijska oznaka postavlja se na mjesto iz stavka 4.1.2.
- 5.6 Homologacijska oznaka mora biti lako čitljiva i neizbrisiva.
- 5.7 U Prilogu 2. ovom Pravilniku prikazani su primjeri homologacijskih oznaka.
6. OPCE SPECIFIKACIJE
- 6.1 Postojanje naslona za glavu ne smije biti dodatan izvor opasnosti za putnike u vozilu. To posebno znači da naslon za glavu ne smije ni u jednom položaju uporabe imati nikakvu opasnu neravninu ni oštar rub koji može povećati opasnost od ozljede putnika ili ozbiljnost takve ozljede. Dijelovi naslona za glavu koji su smješteni u području udara, definiranom u nastavku teksta, moraju biti sposobni rasipati energiju u skladu s Prilogom 6. ovom Pravilniku.
- 6.1.1 Područje udara definirano je s dvije vertikalne uzdužne ravnine na suprotnim stranama ravnine simetrale ispitivanog sjedala, od koje su udaljene 70 mm.
- 6.1.2 Visina područja udara ograničena je na dio naslona za glavu smješten iznad ravnine okomite na referentni pravac R i udaljene 635 mm od točke H.
- 6.1.3 Odstupajući od tih odredbi, zahtjevi za apsorpciju energije ne primjenjuju se na stražnje strane naslona za glavu sjedala iza kojih nema drugih sjedala.
- 6.2 Dijelovi prednje i stražnje strane naslona za glavu, osim dijelova stražnje strane naslona za glavu konstruiranih za sjedala iza kojih nema drugih sjedala, koji su smješteni s vanjske strane prethodno definiranih vertikalnih uzdužnih ravnina moraju biti tako ispunjeni da se spriječi izravan dodir glave s dijelovima konstrukcije koji u područjima koja se mogu dotaknuti sferom promjera 165 mm moraju imati polumjer zakrivljenosti od najmanje 5 mm.
- Alternativno se može smatrati da ti dijelovi ispunjavaju zahtjeve ako prođu ispitivanje apsorpcije energije iz Priloga 6. ovom Pravilniku. Ako su prethodno navedeni dijelovi naslona za glavu i njihovi oslonci prekriveni materijalom tvrdoće manje od 50 po Shoreu A, zahtjevi iz ovog stavka, osim zahtjeva koji se odnose na apsorpciju energije iz Priloga 6. ovom Pravilniku, primjenjuju se samo na krute dijelove.
- 6.3 Naslon za glavu mora biti pričvršćen na sjedalo ili, ako je primjenjivo, konstrukciju vozila tako da zbog pritiska koji tijekom ispitivanja vrši glava ni iz ispune naslona za glavu ni iz elemenata za sidrišta ni iz naslona sjedala ne izbije neki kruti ili opasan dio.
- 6.4 Visina naslona za glavu, izmjerena u skladu sa zahtjevima iz stavka 7.2., mora ispunjavati sljedeće specifikacije:
- 6.4.1 visina naslona za glavu mora biti izmjerena u skladu sa stavkom 7.2.;
- 6.4.2 kad je riječ o naslonima za glavu koji se ne mogu namještati po visini, njihova visina ne smije biti manja od 800 mm za prednja sjedala odnosno 750 mm za druga sjedala;
- 6.4.3 kad je riječ o naslonima za glavu koji se mogu namještati po visini:
- 6.4.3.1 visina ne smije biti manja od 800 mm za prednja sjedala odnosno 750 mm za druga sjedala; ta vrijednost mora biti izmjerena u položaju između najvišeg i najnižeg mogućeg položaja namještanja;
- 6.4.3.2 ni u jednom položaju uporabe visina ne smije biti manja od 750 mm;
- 6.4.3.3 kad je riječ o sjedalima koja nisu prednja sjedala, nasloni za glavu smiju se moći pomaknuti u položaj s visinom manjom od 750 mm ako je taj položaj putniku jasno prepoznatljiv kao položaj koji nije namijenjen za uporabu naslona za glavu;

- 6.4.3.4 kad je riječ o prednjim sjedalima, nasloni za glavu smiju se, ako sjedalo nije zauzeto, moći automatski pomaknuti u položaj s visinom manjom od 750 mm, pod uvjetom da se automatski vrate u položaj uporabe kad sjedalo bude zauzeto;
- 6.4.4 dimenzije iz stavaka 6.4.2. i 6.4.3.1. smiju biti manje od 800 mm za prednja sjedala odnosno 750 mm za druga sjedala kako bi razmak između naslona za glavu i unutarnje površine krova, prozora ili bilo kojeg dijela konstrukcije vozila bio dovoljno velik; međutim, taj razmak ne smije biti veći od 25 mm. Kad je riječ o sjedalima opremljenima sustavima za pomicanje i/ili namještanje, to se primjenjuje na sve položaje sjedala. Uz to, odstupajući od stavka 6.4.3.2., ni u jednom „položaju uporabe” visina ne smije biti manja od 700 mm;
- 6.4.5 odstupajući od zahtjeva za visinu iz stavaka 6.4.2. i 6.4.3.1., visina naslona za glavu konstruiranih za stražnja središnja sjedala ili sjedišta ne smije biti manja od 700 mm.
- 6.5 Kad je riječ o naslonima za glavu koji se mogu namještati po visini, visina naprave na koju je glava oslonjena, izmjerena u skladu sa stavkom 7.2., ne smije biti manja od 100 mm.
- 6.6 Kad je riječ o napravi koja se ne može namještati po visini, otvor između naslona sjedala i naslona za glavu ne smije biti veći od 60 mm.
- 6.6.1 Ako se naslon za glavu može namještati po visini, u najnižem položaju ne smije biti više od 25 mm iznad vrha naslona sjedala.
- 6.6.2 Ako se naslon za glavu ne može namještati po visini, područje koje treba uzeti u obzir je:
- 6.6.2.1 iznad ravnine okomite na referentni pravac na 540 mm od točke R; i
- 6.6.2.2 između dvije vertikalne uzdužne ravnine koje prolaze na suprotnim stranama referentnog pravca, od kojeg su udaljene 85 mm.
- Na tom području dopušteni su otvori koji, neovisno o njihovom obliku, mogu imati duljinu „a” veću od 60 mm, izmjerenu u skladu sa stavkom 7.5., pod uvjetom da su nakon dodatnog ispitivanja iz stavka 7.4.3.4. zahtjevi iz stavka 7.4.3.6. još uvijek ispunjeni.
- 6.6.3 Ako se naslon za glavu može namještati po visini, na dijelu naprave koji služi kao naslon za glavu dopušteni su otvori koji, neovisno o njihovom obliku, mogu imati duljinu „a” veću od 60 mm, izmjerenu u skladu sa stavkom 7.5., pod uvjetom da su nakon dodatnog ispitivanja iz stavka 7.4.3.4. zahtjevi iz stavka 7.4.3.6. još uvijek ispunjeni.
- 6.7 Naslon za glavu mora biti širine dovoljne da pruži odgovarajući oslonac za glavu osobi koja normalno sjedi. U ravnini u kojoj se mjeri širina iz stavka 7.3. naslon za glavu mora obuhvaćati površinu koja se pruža najmanje 85 mm na svaku stranu od ravnine simetrale sjedala za koje je naslon za glavu namijenjen, pri čemu se ta udaljenost mjeri u skladu sa stavkom 7.3.
- 6.8 Naslon za glavu i njegovo sidrište moraju biti takvi da je najveći pomak glave prema natrag koji naslon za glavu dopušta, izmjereno u skladu sa statičkim postupkom iz stavka 7.4., manji od 102 mm.
- 6.9 Naslon za glavu i njegovo sidrište ne smiju se slomiti kad se primijeni sila iz stavka 7.4.3.7.
- 6.10 Ako se naslon za glavu može namještati, ne smije ga biti moguće podignuti iznad najveće visine propisane za uporabu, osim namjernom radnjom korisnika u kombinaciji s namještanjem.
7. ISPITIVANJA
- 7.1 Određivanje referentne točke (točke H) sjedala u koje je ugrađen naslon za glavu
Ova se točka određuje u skladu sa zahtjevima iz Priloga 3. ovom Pravilniku.
- 7.2 Određivanje visine naslona za glavu

- 7.2.1 Svi se pravci povlače na ravnini simetrale promatranog sjedala, pri čemu presjek te ravnine sa sjedalom određuje konturu naslona za glavu i konturu naslona sjedala (slika 1. iz Priloga 4. ovom Pravilniku).
- 7.2.2 Ispitna lutka u skladu s karakteristikama muškarca iz 50. percentila ili lutka iz Priloga 3. Pravilniku postavlja se u uobičajeni položaj na sjedalu. Naslon se sjedala, ako se može namještati po nagibu, blokira u položaj koji odgovara nagibu prema natrag u odnosu na referentni pravac trupa lutke, koji je što je moguće bliži kutu od 25° od vertikale.
- 7.2.3 Projekcija referentnog pravca lutke iz Priloga 3. ovom Pravilniku promatra se u ravnini iz stavka 7.2.1. za razmatrano sjedalo. Okomito na referentni pravac povlači se tangenta S na vrh naslona za glavu.
- 7.2.4 Udaljenost „h” od točke H do tangente S je visina koju treba uzeti u obzir za ispunjavanje zahtjeva iz stavka 6.4.
- 7.3 Određivanje širine naslona za glavu (slika 2. iz Priloga 4. ovom Pravilniku)
- 7.3.1 Ravnina S_1 , okomita na referentni pravac i smještena 65 mm ispod tangente S, definirane u skladu sa stavkom 7.2.3., određuje presjek naslona za glavu omeđen rubnom crtom C. Smjer pravaca tangencijalnih na C, koji su sjecište vertikalnih ravnina (P i P'), paralelnih s ravninom simetrale razmatranog sjedala s ravninom S_1 ucrtava se u ravnini S_1 .
- 7.3.2 Širina naslona za glavu koju treba uzeti u obzir za ispunjavanje zahtjeva iz stavka 6.7. je udaljenost „L” između ravnina P i P' ucrtanih u ravnini S_1 .
- 7.3.3 Ako je to potrebno, širina naslona za glavu određuje se i 635 mm iznad referentne točke sjedala, pri čemu se ta udaljenost mjeri duž referentnog pravca.
- 7.4 Određivanje djelotvornosti naprave
- 7.4.1 Djelotvornost naslona za glavu provjerava se statičkim ispitivanjem opisanim u nastavku.
- 7.4.2 Priprema ispitivanja
- 7.4.2.1 Ako se naslon za glavu može namještati, postavlja se u najviši položaj.
- 7.4.2.2 Kad je riječ o klupi za sjedenje kojem je dio nosećeg okvira (uključujući onaj naslona za glavu) – ili cijeli noseći okvir – zajednički za više sjedišta, ispitivanje se mora obaviti istodobno za sva ta sjedišta.
- 7.4.2.3 Ako se sjedalo ili naslon za glavu može namještati u odnosu na naslon za glavu pričvršćen na konstrukciju vozila, postavlja se u položaj koji tehnička služba smatra najnepovoljnijim.
- 7.4.3 Ispitivanje
- 7.4.3.1 Svi se pravci povlače u vertikalnoj ravnini simetrale razmatranog sjedala (vidjeti Prilog 5. ovom Pravilniku).
- 7.4.3.2 Projekcija referentnog pravca R povlači se u ravnini iz stavka 7.4.3.1.
- 7.4.3.3 Pomaknuti referentni pravac R_1 određuje se tako da se na dio koji simulira leđa lutke iz Priloga 3. ovom Pravilniku primijeni početna sila koja proizvodi moment sile prema natrag od 37,3 daNm oko točke H.
- 7.4.3.4 Pomoću sferičnog modela glave promjera 165 mm početna sila koja proizvodi moment sile prema natrag od 37,3 daNm oko točke H primjenjuje se pod pravim kutom na pomaknuti referentni pravac R_1 na udaljenosti od 65 mm ispod vrha naslona za glavu, pri čemu se referentni pravac drži u pomaknutom položaju R_1 u skladu sa zahtjevima stavka 7.4.3.3.
- 7.4.3.4.1 Ako postoje otvori zbog kojih nije moguće primijeniti propisanu silu na udaljenosti od 65 mm od vrha naslona za glavu, udaljenost se može smanjiti tako da os sile prolazi kroz središnjicu elementa okvira koji je najbliži otvoru.

- 7.4.3.4.2 U slučajevima opisanima u stavcima 6.6.2. i 6.6.3. ispitivanje se ponavlja tako da se pomoću sfere promjera 165 mm na svaki otvor primijeni sila:
kroz težište najmanjeg presjeka otvora i uzduž poprečnih ravnina paralelnih s referentnim pravcem s momentom sile od 37,3 daNm oko točke R.
- 7.4.3.5 Određuje se tangenta Y na sferični model glave, paralelna s pomaknutim referentnim pravcem R_1 .
- 7.4.3.6 Mjeri se udaljenost X između tangente Y i pomaknutog referentnog pravca R_1 . Zahtjev iz stavka 6.8. smatra se ispunjenim ako je udaljenost X manja od 102 mm.
- 7.4.3.7 Isključivo u slučajevima kad se sila propisana u stavku 7.4.3.4. primjenjuje na udaljenosti koja nije veća od 65 mm ispod vrha naslona za glavu, ta se sila povećava do 89 daNm osim ako se lom sjedala ili naslona sjedala ne dogodi prije.
- 7.5 Određivanje udaljenosti „a” otvora naslona za glavu (vidjeti Prilog 7. ovom Pravilniku)
- 7.5.1 Udaljenost „a” određuje se za svaki otvor i u odnosu na prednju stranu naslona za glavu pomoću sfere promjera 165 mm.
- 7.5.2 Sfera mora dodirivati otvor u točki područja otvora koja dopušta najveće ulaženje kugle kad nije primijenjena nikakva sila.
- 7.5.3 Udaljenost između dvije točke kontakta sfere i otvora je udaljenost „a” koju treba uzeti u obzir u ocjenjivanju odredaba iz stavaka 6.6.2. i 6.6.3.
8. SUKLADNOST PROIZVODNJE
- 8.1 Svi nasloni za glavu i sva sjedala s homologacijskom oznakom u skladu s Prilogom 2. moraju biti sukladni s homologiranim tipom naslona za glavu i ispunjavati uvjete iz stavaka 6. i 7.
- 8.2 Kako bi se provjerila navedena sukladnost, dovoljan broj serijski proizvedenih naslona za glavu podvrgava se nasumičnim provjerama.
- 8.3 Za ispitivanja se koriste nasloni za glavu koji se nude ili koji će se nuditi na prodaju.
- 8.4 Nasloni za glavu odabrani za provjeru sukladnosti s homologiranim tipom podvrgavaju se ispitivanju iz stavka 7. ovog Pravilnika.
9. SANKCIJE ZA NESUKLADNOST PROIZVODNJE
- 9.1 Homologirani nasloni za glavu
Homologacija dodijeljena tipu naslona za glavu na temelju ovog Pravilnika može se povući ako nasloni za glavu s homologacijskom oznakom iz stavka 5.4. ne uspiju proći nasumične provjere ili ako ne budu sukladni s homologiranim tipom.
- 9.2 Ako ugovorna stranka Sporazuma koja primjenjuje ovaj Pravilnik povuče homologaciju koju je prethodno dodijelila, dužna je o tome odmah obavijestiti druge ugovorne stranke koje primjenjuju ovaj Pravilnik izjavom u skladu s predloškom iz Priloga 1. ovom Pravilniku.
10. PREINAKE I PROSIRENJE HOMOLOGACIJE TIPA NASLONA ZA GLAVU
- 10.1 Homologacijsko tijelo koje je homologiralo neki tip naslona za glavu mora se obavijestiti o svakoj preinaci tog tipa. To tijelo zatim može:
- 10.1.1 smatrati da učinjene preinake vjerojatno neće imati znatan štetan učinak i da naslon za glavu u svakom slučaju i dalje ispunjava zahtjeve; ili

- 10.1.2 zahtijevati dodatno ispitno izvješće od tehničke službe odgovorne za provođenje ispitivanja.
- 10.2 Stranke Sporazuma koje primjenjuju ovaj Pravilnik obavješćuju se o potvrđivanju ili odbijanju, uz navođenje preinaka, putem postupka iz stavka 5.3.
- 10.3 Nadležno tijelo koje izdaje proširenje homologacije dodjeljuje serijski broj tom proširenju te je o tome dužno obavijestiti ostale stranke Sporazuma iz 1958. koje primjenjuju ovaj Pravilnik izjavom u skladu s predloškom iz Priloga 1. ovom Pravilniku.
11. UPUTE
- Proizvođač je dužan dostaviti podatke o tipovima i karakteristikama sjedala za koje je naslon za glavu homologiran za svaki model sukladan s tipom homologiranog naslona za glavu. Ako se naslon za glavu može namještati, u toj se obavijesti moraju jasno objasniti način namještanja i/ili vraćanja u početni položaj.
12. TRAJNO OBUSTAVLJENA PROIZVODNJA
- Ako nositelj homologacije potpuno obustavi proizvodnju tipa naslona za glavu homologiranog na temelju ovog Pravilnika, dužan je o tome obavijestiti tijelo koje je dodijelilo homologaciju. Nakon što primi odgovarajuću izjavu, to je tijelo dužno o tome obavijestiti ostale stranke Sporazuma iz 1958. koje primjenjuju ovaj Pravilnik izjavom u skladu s predloškom iz Priloga 1. ovom Pravilniku.
13. PRIJELAZNE ODREDBE
- 13.1 Od službenog datuma stupanja na snagu niza izmjena 04 nijedna ugovorna stranka koja primjenjuje ovaj Pravilnik ne smije odbijati dodijeliti ECE homologacije na temelju ovog Pravilnika kako je izmijenjen nizom izmjena 04.
- 13.2 Nakon što protekne 24 mjeseca od datuma stupanja na snagu niza izmjena 04, ugovorne stranke koje primjenjuju ovaj Pravilnik smiju dodjeljivati ECE homologacije samo ako tip vozila koji se homologira ispunjava zahtjeve ovog Pravilnika kako je izmijenjen nizom izmjena 04.
- 13.3 Nakon što protekne 48 mjeseci od datuma stupanja na snagu niza izmjena 04, postojeće homologacije dodijeljene na temelju ovog Pravilnika prestaju važiti, osim za tipove vozila koji ispunjavaju zahtjeve ovog Pravilnika kako je izmijenjen nizom izmjena 04.
14. IMENA I ADRESE TEHNICKIH SLUŽBI ODGOVORNIH ZA PROVOĐENJE HOMOLOGACIJSKIH ISPITIVANJA TE IMENA I ADRESE HOMOLOGACIJSKIH TIJELA
- Stranke Sporazuma iz 1958. koje primjenjuju ovaj Pravilnik prijavljuju Tajništvu Ujedinjenih naroda imena i adrese tehničkih službi odgovornih za provođenje homologacijskih ispitivanja te homologacijskih tijela koja dodjeljuju homologacije i kojima treba dostaviti obrasce za potvrdu dodjeljivanja, proširenja, odbijanja ili povlačenja homologacije koji su izdani u drugim državama.
-

PRILOG 1.

Izjava

(najveći format: A4 (210 × 297 mm))



koju je izdalo: ime tijela

.....
.....

o (2): dodjeljivanju homologacije
 proširenju homologacije
 odbijanju homologacije
 povlačenju homologacije
 trajno obustavljenoj proizvodnji

tipa naslona za glavu, neovisno o tome je li ugrađen u sjedalo vozila, na temelju Pravilnika br. 25

Homologacijski broj: Broj proširenja:

- 1. Trgovačko ime ili marka:
- 2. Ime proizvođača:
- 3. Ako postoji, ime proizvođačeva zastupnika:
- 4. Adresa:
- 5. Datum dostavljanja na homologaciju:
- 6. Tehnička služba odgovorna za provođenje ispitivanja:
- 7. Kratak opis naslona za glavu (3):
- 8. Tipovi i karakteristike sjedala za koje je naslon za glavu namijenjen ili u koje je ugrađen:
- 9. Tipovi vozila za koje su namijenjena sjedala za koja je naslon za glavu konstruiran:
- 10. Datum izvješća koje je izdala ta tehnička služba:
- 11. Broj izvješća koje je izdala ta tehnička služba:
- 12. Homologacija dodijeljena/odbijena/proširena/povučena (2)
- 13. Mjesto:

(1) Razlikovni broj države koja je dodijelila/proširila/odbila/povukla homologaciju (vidjeti odredbe o homologaciji u Pravilniku).

(2) Prekrižiti suvišno.

(3) Nije potrebno unositi ove podatke za „integrirane” i „odvojive” tipove naslona za glavu (definicije iz stavaka 2.2.1. i 2.2.2. ovog Pravilnika) ako su svi potrebni podaci uneseni u točki 8.

14. Datum:
15. Potpis:
16. Ovoj je izjavi priložen popis dokumenata pohranjenih kod homologacijskog tijela koje je dodijelilo homologaciju. Ti se dokumenti mogu dobiti na zahtjev.

PRILOG 2.

Izgled homologacijskih oznaka

Homologacijska oznaka za „integrirane” i „odvojive” tipove naslona za glavu (definicije iz stavaka 2.2.1. i 2.2.2. ovog Pravilnika)

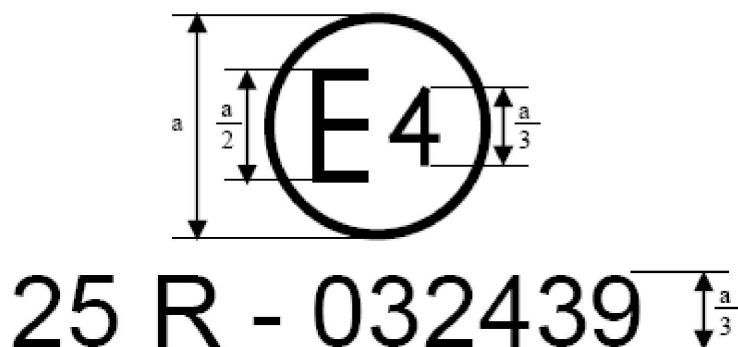

Ova homologacijska oznaka pričvršćena na „integrirani” ili „odvojiv” tip naslona za glavu označava da je tip naslona za glavu homologiran u Nizozemskoj (E 4) na temelju Pravilnika br. 25 pod homologacijskim brojem 032439. Prve dvije znamenke homologacijskog broja označavaju da je homologacija dodijeljena u skladu sa zahtjevima Pravilnika br. 25 kako je izmijenjen nizom izmjena 03.

Homologacijska oznaka za „zasebni” tip naslona za glavu (definicija iz stavka 2.2.3. ovog Pravilnika)

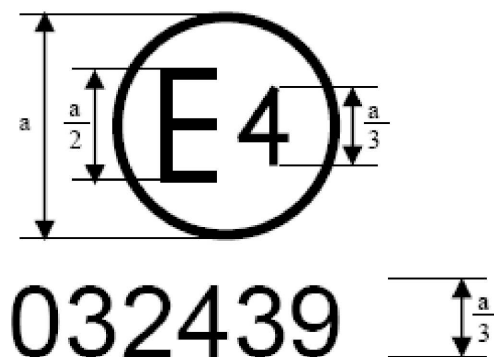

Ova homologacijska oznaka pričvršćena na naslon za glavu označava da je tip naslona za glavu homologiran i da je „zasebni” tip naslona za glavu homologiran u Nizozemskoj (E 4) pod homologacijskim brojem 032439. Prve dvije znamenke homologacijskog broja označavaju da je homologacija dodijeljena u skladu sa zahtjevima Pravilnika br. 25 kako je izmijenjen nizom izmjena 03.

*PRILOG 3.***Postupak za određivanje točke H i stvarnog nagiba trupa za sjedišta u motornim vozilima ⁽¹⁾**

⁽¹⁾ Postupak je opisan u Prilogu 1. Konsolidiranoj rezoluciji o konstrukciji vozila (R.E.3) (dokument ECE/TRANS/WP.29/78/Rev.6).

Dodatak 1. Prilogu 3.

Opis trodimenzionalne naprave za određivanje točke H (3D H naprava) ⁽¹⁾

—

⁽¹⁾ 3D H naprava je opisana u Dodatku 1. Prilogu 1. Konsolidiranoj rezoluciji o konstrukciji vozila (R.E.3) (dokument ECE/TRANS/WP.29/78/Rev.6).

Dodatak 2. Prilogu 3.

Trodimenzionalni referentni sustav ⁽¹⁾

—

⁽¹⁾ Postupak je opisan u Dodatku 2. Prilogu 1. Konsolidiranoj rezoluciji o konstrukciji vozila (R.E.3) (dokument ECE/TRANS/WP.29/78/Rev.6.).

Dodatak 3. Prilogu 3.

Referentni podaci za sjedišta ⁽¹⁾

—

⁽¹⁾ Postupak je opisan u Dodatku 3. Prilogu 1. Konsolidiranoj rezoluciji o konstrukciji vozila (R.E.3) (dokument ECE/TRANS/WP.29/78/Rev.6.).

PRILOG 4.

Određivanje visine i širine naslona za glavu

Slika 1.

Visina

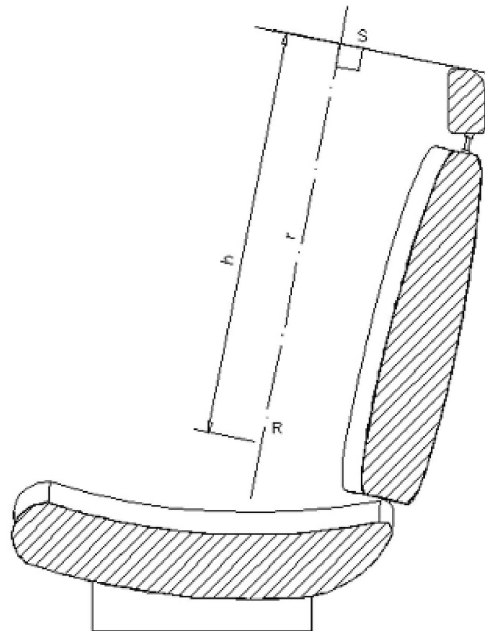

Slika 2.

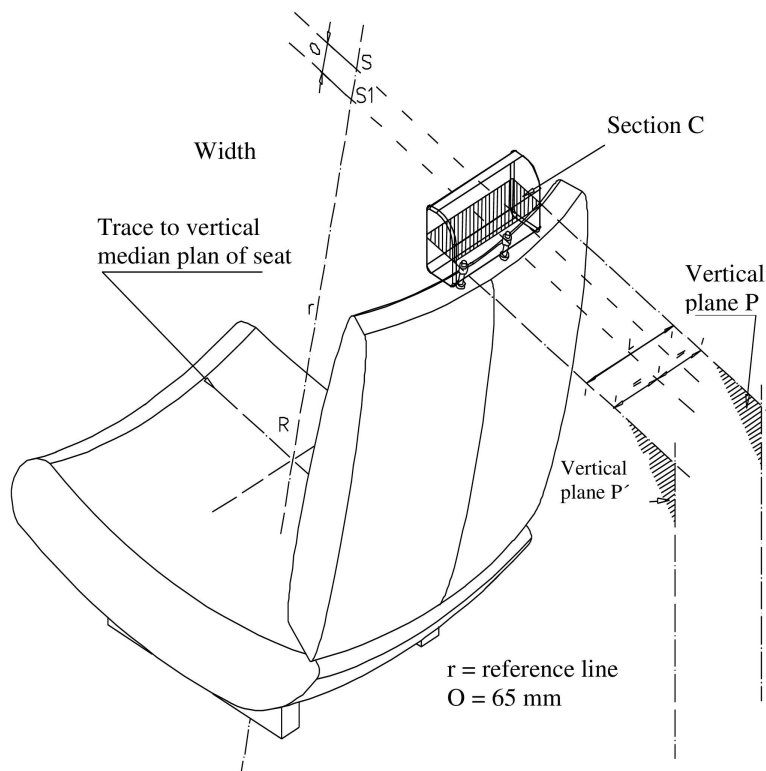

PRILOG 5.

Detaljan prikaz pravaca i mjerenja u ispitivanjima

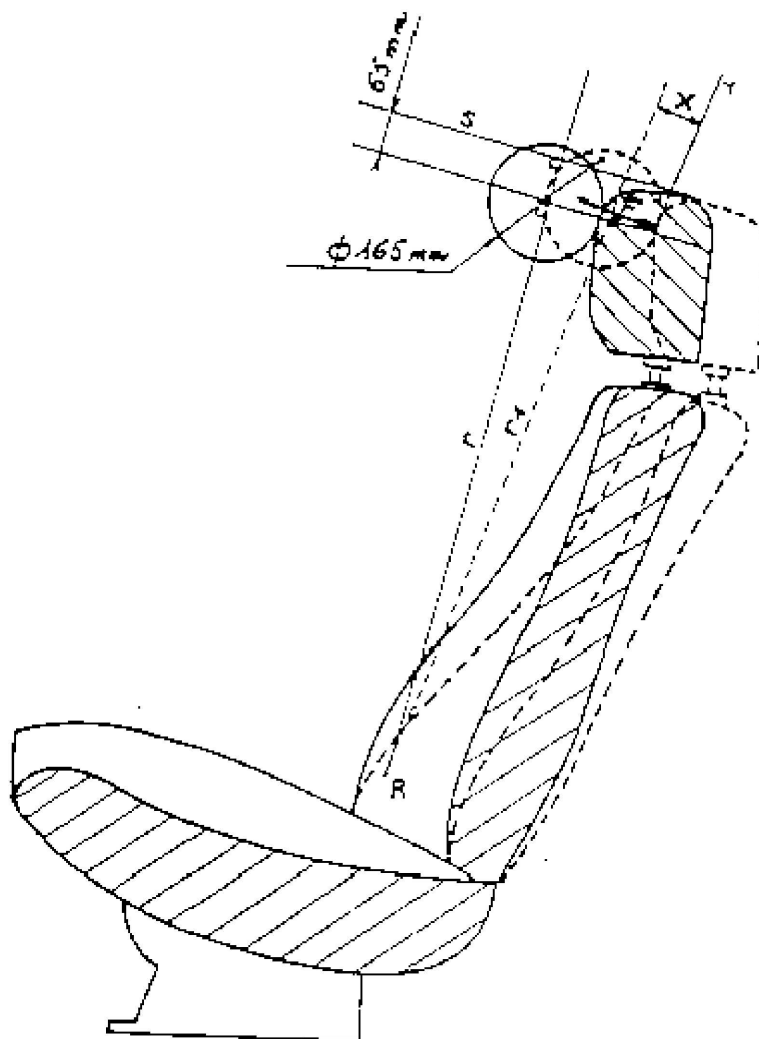

————— Obris početnog položaja

----- Obris položaja pod opterećenjem

r: referentni pravac

r1: pomaknuti referentni pravac

Moment F u odnosu na r: 37,3 daNm

—

PRILOG 6.

Ispitni postupak za provjeru rasipanja energije

1. Postavljanje, ispitni uređaj, instrumenti za snimanje i postupak
 - 1.1 Postavljanje

Naslon za glavu prekriven materijalom koji rasipa energiju postavlja se i ispituje na sjedalu ili dijelu konstrukcije vozila na koji je ugrađen. Relevantni dio konstrukcije mora biti čvrsto pričvršćen za ispitni stol tako da se ne može pomaknuti kad se udari, a postolje na kojem leži mora biti približno vodoravno, ako nema posebnih, obrazloženih specifikacija. Naslon sjedala, ako se može namještati, mora biti blokiran u položaju iz stavka 7.2.2. ovog Pravilnika.

Naslon za glavu mora biti pričvršćen na naslonu sjedala, kako je predviđeno da bude u vozilu. Ako je naslon za glavu zaseban, mora biti učvršćen za dio konstrukcije vozila za koji je uobičajeno pričvršćen.

Ako se naslon za glavu može namještati, mora biti postavljen u najnepovoljniji položaj koji sustav za namještanje dopušta.
 - 1.2 Ispitni uređaj
 - 1.2.1 Uređaj se sastoji od njihala čija je okretna točka u kugličnom ležaju i čija je smanjena masa u središtu udara 6,8 kg. Donji kraj njihala sastoji se od krutog modela glave promjera 165 mm, čije je središte identično središtu udara njihala.
 - 1.2.2 Model glave mora biti opremljen s dva akcelerometra i brzinomjerom kojima se mogu mjeriti vrijednosti u smjeru udara.
 - 1.3 Instrumenti za snimanje

Instrumenti za snimanje koji se upotrebljavaju moraju biti takvi da se mjerenja mogu provoditi sljedećom točnošću:

 - 1.3.1 ubrzanje:

točnost = ± 5 % od stvarne vrijednosti;

frekvencijski razred mjernog lanca: razred 600 koji odgovara normi ISO 6487 (1987);

poprečna osjetljivost ≤ 5 % najniže točke na ljestvici;
 - 1.3.2 brzina:

točnost = $\pm 2,5$ % od stvarne vrijednosti;

osjetljivost = 0,5 km/h;
 - 1.3.3 bilježenje vremena:

instrumenti moraju moći snimiti cijelu aktivnost, a očitavanja se moraju moći izvoditi unutar jedne tisućinke sekunde:

početak udara, tj. trenutak prvog kontakta modela glave i elementa koji se ispituje, mora biti zabilježen u zapisima koji se upotrebljavaju za analizu ispitivanja.
 - 1.4 Ispitni postupak
 - 1.4.1 Nakon što je naslon za glavu ugrađen i namješten u skladu sa stavkom 1.1. ovog Priloga, udara ga se na točkama koje ispitni laboratorij odabere u području udara definiranom u stavku 6.1. ovog Pravilnika, a po mogućnosti i izvan područja udara definiranog u stavku 6.2 ovog Pravilnika na površinama s polumjerom zakrivljenosti manjim od 5 mm.

Odnos reducirane mase „ m_r ” njihala i ukupne mase „ m ” njihala na udaljenosti „ a ” između središta udara i osi okretanja te na udaljenosti „ l ” između težišta i osi okretanja izražen je jednadžbom: $m_r = m (l/a)$

- 1.4.1.1 Na stražnjoj strani smjer udara straga prema naprijed uzdužnom ravninom mora biti pod kutom od 45° od vertikale.
 - 1.4.1.2 Na prednjoj strani smjer udara sprijeda prema natrag uzdužnom ravninom mora biti vodoravan.
 - 1.4.1.3 Prednje i stražnje zone omeđene su horizontalnom ravninom koja je tangencijalna na vrh naslona za glavu kako je određeno u stavku 7.2. ovog Pravilnika.
 - 1.4.2 Model glave mora udariti ispitni element brzinom od 24,1 km/h; ta se brzina postiže ili samom energijom propulzije ili korištenjem dodatne pogonske naprave.
 2. Rezultati

U ispitivanjima provedenima prethodnim postupkom usporenje modela glave ne smije kontinuirano prekoračiti 80 g dulje od 3 milisekunde. Stupanj usporenja određuje se kao srednja vrijednost očitavanja sa zapisa dva akcelerometra.
 3. Ekvivalentni postupci
 - 3.1 Dopušteni su ekvivalentni ispitni postupci pod uvjetom da se mogu dobiti rezultati iz stavka 2.; izričito je dopušteno drugačije okrenuti dijelove ispitne naprave ako se poštuju odgovarajući kutovi između naslona za glavu i smjera udara.
 - 3.2 Za dokazivanje ekvivalentnosti metoda koje nisu metoda iz stavka 1. odgovorna je osoba koja koristi tu metodu.
-

PRILOG 7.

Određivanje dimenzije „a” otvora naslona za glavu

(stavci 6.6.2. i 6.6.3. ovog Pravilnika)

Slika 1.

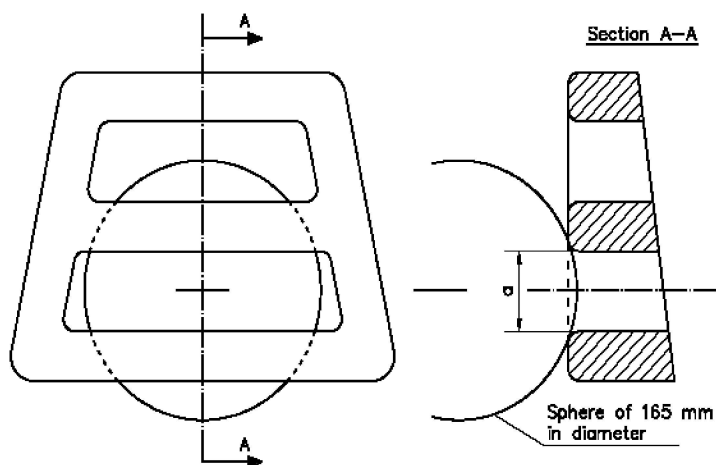
Primjer horizontalnih otvora

Napomena: Presjek A-A treba napraviti u točki na području otvora koja dopušta najveće ulaženje kugle kad nije primijenjena nikakva sila.

Slika 2.

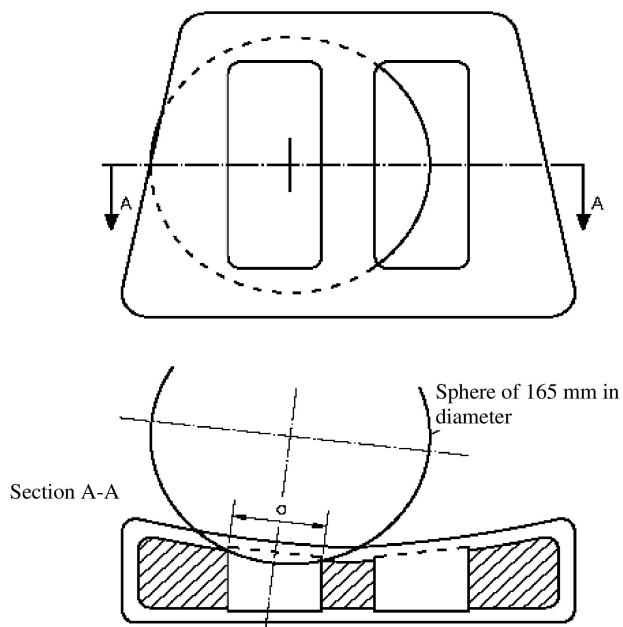
Primjer vertikalnih otvora

Napomena: Presjek A-A treba napraviti u točki na području otvora koja dopušta najveće ulaženje kugle kad nije primijenjena nikakva sila.

ISPRAVCI

Ispravak Provedbene uredbe Komisije (EU) 2018/1566 od 18. listopada 2018. o odobrenju pripravka endo-1,3(4)-beta-glukanaze i endo-1,4-beta-ksilanaze proizvedenih od *Aspergillus niger* (NRRL 25541) i alfa-amilaze proizvedene od *Aspergillus niger* (ATCC66222) kao dodatka hrani za odbijenu prasid i manje značajne vrste svinja (odbijene) i o izmjeni Uredbe (EZ) br. 1453/2004 (nositelj odobrenja Andrès Pintaluba S.A.)

(Službeni list Europske unije L 262 od 19. listopada 2018.)

Na naslovnici, u sadržaju, i na stranicama 27. do 30., u naslovu, tekstu i Prilogu:

umjesto: „*Aspergillus niger* (ATCC66222)“;

treba stajati: „*Aspergillus oryzae* (ATCC66222)“.

ISSN 1977-0847 (elektroničko izdanje)

ISSN 1977-0596 (tiskano izdanje)



Ured za publikacije Europske unije
2985 Luxembourg
LUKSEMBURG

