

32003D0031

L 9/11

EUROPOS BENDRIJŲ OFICIALUSIS LEIDINYS

2003 1 15

**KOMISIJOS SPRENDIMAS**  
**2002 m. lapkričio 29 d.**  
**nustatantis patikslintus ekologinius kriterijus, taikomus suteikiant Bendrijos ekologinį ženklą indų**  
**plovyklėse naudojamiems plovikliams, ir iš dalies keičiantis Sprendimą 1999/427/EB**

*(pranešta dokumentu Nr. C(2002) 4632)*

**(tekstas svarbus EEE)**

(2003/31/EB)

EUROPOS BENDRIJŲ KOMISIJA,

atsižvelgdama į Europos bendrijos steigimo sutartį,

atsižvelgdama į 2000 m. liepos 17 d. Europos Parlamento ir Tarybos reglamentą (EB) Nr. 1980/2000 dėl pakeistos Bendrijos ekologinio ženklo suteikimo sistemos <sup>(1)</sup>, ypač į jo 6 straipsnio 1 dalies antrąją pastraipą,

kadangi:

- (1) Pagal Reglamentą (EB) Nr. 1980/2000 Bendrijos ekologinį ženklą galima suteikti gaminiui, pasižyminčiam tokiomis savybėmis, kurios yra ypač svarbios geriau įgyvendinant pagrindinius aplinkos apsaugos reikalavimus.
- (2) Reglamentas (EB) Nr. 1980/2000 nustato, kad konkretūs kriterijai, taikomi suteikiant ekologinį ženklą, nustatomi pagal gaminių grupes.
- (3) Minėtas reglamentas taip pat nustato, kad kriterijai, taikomi suteikiant ekologinį ženklą, ir su jais susiję vertinimo bei patikros reikalavimai turi būti svarstomi iš naujo tinkamu laiku, kol kiekvienai gaminių grupei nustatytų kriterijų galiojimas dar nepasibaigęs.
- (4) Siekiant atsižvelgti į rinkos pokyčius, būtina tikslinti ekologinius kriterijus, nurodytus 1999 m. gegužės 28 d. Komisijos sprendime 1999/427/EB, nustatančiame ekologinius kriterijus, suteikiant Bendrijos ekologinį ženklą indų plovyklėse naudojamiems plovikliams <sup>(2)</sup>. Tuo pat metu derėtų iš dalies pakeisti minėto sprendimo, pradžioje Komisijos sprendimu 2002/173/EB <sup>(3)</sup>, ir gaminių grupės apibrėžimo galiojimo laiką.

(5) Reikėtų priimti naują Komisijos sprendimą, nustatantį konkrečius šiai gaminių grupei taikomus ekologinius kriterijus, kurie galios penkerius metus.

(6) Tikslinga, kad tam tikrą laiko tarpą, bet ne ilgiau negu 18 mėnesių, kartu galiotų šiame sprendime ir pirmesniame Sprendime 1999/427/EB nustatyti kriterijai, kad įmonės, kurių gaminiams buvo suteikti ekologiniai ženklai, arba kurios įteikė paraiškas prašydamos jų gaminiams suteikti ekologinius ženklus, iki šio sprendimo taikymo dienos galėtų skirti pakankamai laiko pritaikyti savo gaminius prie naujų kriterijų reikalavimų.

(7) Šiame sprendime nurodytos priemonės grindžiamos Europos Sąjungos ekologinio ženklinimo valdybos, įkurtos pagal Reglamento (EB) Nr. 1980/2000 13 straipsnį, siūlomais kriterijais.

(8) Šiame sprendime numatytos priemonės atitinka pagal Reglamento (EB) Nr. 1980/2000 17 straipsnį įkurto komiteto nuomonę,

PRIĖMĖ ŠĮ SPRENDIMĄ:

*1 straipsnis*

Tam, kad pagal Reglamento (EB) Nr. 1980/2000 reikalavimus indų plovikliams būtų suteiktas Bendrijos ekologinis ženklas, plovikliai turi priklausyti gaminių grupei „indų plovyklėse naudojami plovikliai“, kaip apibrėžta šio sprendimo 2 straipsnyje, ir atitikti šio sprendimo priede nustatytus ekologinius kriterijus.

<sup>(1)</sup> OL L 237, 2000 9 21, p. 1.

<sup>(2)</sup> OL L 167, 1999 7 2, p. 38.

<sup>(3)</sup> OL L 56, 2002 2 27, p. 33.

*2 straipsnis*

Gaminių grupei „indų plovyklėse naudojami plovikliai“ priskiriami visi indų plovikliai, kurie paprastai naudojami plaunant buitinėmis automatinėmis indų plovyklėmis, bet neišskiriant profesiniais tikslais naudojamų automatinių indų plovyklių, jei jos dydžiu ir naudojimo būdu panašios į buitines.

*3 straipsnis*

Administravimo tikslais gaminių grupei „indų plovyklėse naudojami plovikliai“ priskiriamas kodas „015“.

*4 straipsnis*

Sprendimo 1999/427/EB 3 straipsnis pakeičiamas taip:

*„3 straipsnis*

Gaminių grupės apibrėžimas ir tai gaminių grupei taikomi konkretūs ekologiniai kriterijai galioja iki 2004 m. gegužės 31 d.“

*5 straipsnis*

Šis sprendimas taikomas nuo 2003 m. sausio 1 d. iki 2007 m. gruodžio 31 d.

Gaminių grupei „indų plovyklėse naudojami plovikliai“ priskiriamų gaminių, kuriems ekologinis ženklas buvo suteiktas iki 2003 m. sausio 1 d., gamintojai dar gali naudoti šį ženklą iki 2004 m. gegužės 31 d.

Gaminių grupei „indų plovyklėse naudojami plovikliai“ priskiriamų gaminių, kurių gamintojai iki 2003 m. sausio 1 d. yra įteikę paraišką, kad jų gaminiams būtų suteiktas ekologinis ženklas, ekologinis ženklas gali būti suteiktas pagal Sprendimo 1999/427/EB reikalavimus. Šiuo atveju ženklą galima naudoti iki 2004 m. gegužės 31 d.

*6 straipsnis*

Šis sprendimas skirtas valstybėms narėms.

Priimta Briuselyje, 2002 m. lapkričio 29 d.

*Komisijos vardu*

Margot WALLSTRÖM

*Komisijos narė*

## PRIEDAS

## BENDROSIOS NUOSTATOS

## Kriterijų tikslai

Taikant šiuos kriterijus, pirmiausia siekiama:

- mažinti vandens taršą, mažinant bendrą naudojamų cheminių medžiagų kiekį ir ribojant pavojingų ingredientų kiekį,
- taupyti energijos sąnaudas, skatinant ploviklių, tinkamų plauti žemomis temperatūromis, gamybą,
- mažinti atliekų susidarymą, mažinant pirminių pakuočių kiekį.

Be to, šie kriterijai didina vartotojų aplinkosauginį sąmoningumą. Nustatomi kriterijai, skatinantys ženklinti aplinkai mažai kenksmingus indų plovyklėse naudojamus ploviklius.

## Reikalavimai, taikomi atliekant įvertinimą ir patikrinimą

Kiekvienas kriterijus nurodo konkrečius reikalavimus, taikomus atliekant įvertinimą ir patikrinimą.

Jeigu reikalaujama, kad pareiškėjas paraišką vertinančiai kompetentingai institucijai pateiktų deklaracijas, dokumentus, tyrimų, bandymų ataskaitas arba kitus patvirtinančius dokumentus, įrodančius, jog gaminys atitinka kriterijų reikalavimus, minėtus dokumentus gali parengti, atitinkamai, pareiškėjas (-ai) ir (arba) jo (jų) tiekėjas (-ai) ir pan.

Jei įmanoma, tyrimus turėtų atlikti laboratorijos, atitinkančios bendrus EN ISO 17025 arba lygiavertčio standarto reikalavimus.

Tam tikrais atvejais gali būti taikomi kiti negu kiekvienam kriterijui nurodyti tyrimų metodai, jeigu jų lygiavertiškumą pripažįsta paraišką vertinanti kompetentinga institucija.

Tam tikrais atvejais kompetentingos institucijos gali pareikalauti patvirtinančių dokumentų ir pačios nepriklausomai patikrinti.

Tam tikrais atvejais pareiškėjas gali naudotis cheminių ploviklių ingredientų sąrašo vėlesniais pakeitimais, jei jie prieinami.

Rekomenduojama, kad kompetentingos institucijos, vertindamos paraiškas ir tikrindamos, kaip laikomasi kriterijų, atsižvelgtų į pripažintų aplinkos apsaugos vadybos sistemų, pvz., EMAS arba EN ISO 14001, įgyvendinimą (*pastaba*: tokias vadybos sistemas įgyvendinti nėra privaloma.).

## Funkcinis vienetas ir rekomenduojama gaminio dozė

Funkcinis vienetas – tai gaminio kiekis, kurio reikia 12 vidutiniškai nešvarių indų komplektų išplauti (kaip apibrėžta DIN arba ISO standartuose). Gamintojo vartotojams rekomenduojama dozė, reikalinga 12 vidutiniškai nešvarių indų komplektams išplauti, laikoma pamatine standartinėmis sąlygomis, kaip nurodyta IKW plovimo efektyvumo bandymo aprašyme (6 kriterijus).

## KRITERIJAI

## 1. Aplinkosauginės vertės apskaičiavimo schema

Į aplinkosauginės vertės apskaičiavimo schemą įtraukti šie penki toliau išvardyti parametrai, kurie kaupiami ir vertinami kaip visuma:

- bendras cheminių medžiagų kiekis,
- kritinė praskiedimo koncentracija, toksiškumas ( $CDV_{TOX}$ ),
- fosfatai (išreikšti kaip natrio tripolifosfatas – STTP),
- biologiškai neskaidomos organinės medžiagos (aerobinės) (NBDO aerobinės),
- biologiškai neskaidomos organinės medžiagos (anaerobinės) (NBDO anaerobinės).

Šie parametrai, jų aplinkosauginė vertė, ribinės vertės ir svorio koeficientai apibendrinami toliau pateiktoje lentelėje. Formulės kiekvieno parametro aplinkosauginei vertei apskaičiuoti ir ribinės vertės pateikiamos tolesniuose a–f punktuose. Visų sudedamųjų dalių parametrai apskaičiuojami atsižvelgiant į ploviklių dozę vienam plovimui, vandens kiekį ir cheminio ingrediento santykinį svorį gaminyje.

Aplinkosauginės vertės apskaičiavimo schema						
Kriterijus	Rezultatas				Ribinė vertė	Svorio koeficientas
	4	3	2	1		
Bendras cheminių medžiagų kiekis	16,5	18	19,5	21	22,5	3
Kritinė praskiedimo koncentracija, toksiškumas	60	120	180		200	8
Fosfatai (STPP)	0	2,5	5	7,5	10	2
Biologiškai neskaidomos organinės medžiagos (aerobinės)	0	0,25	0,5	0,75	1	1
Biologiškai neskaidomos organinės medžiagos (anaerobinės)	0	0,05	0,10	0,15	0,2	1,5
Mažiausias reikalaujamas rezultatas	30					

Pastaba: visos vertės išreikštos g/plovimui, išskyrus  $CDV_{tox}$  vertę, kuri išreikšta l/plovimui.

*Įvertinimas ir patikra:* turi būti pateikta tiksli gaminio cheminė formulė kartu su tiksliais cheminių sudedamųjų dalių cheminiu aprašymu (pavyzdžiui, IUPAC, CAS Nr., suma ir struktūros formulė, grynumas, rūšis ir priemaišų kiekis procentais, priedai; mišiniam, pavyzdžiui, aktyviosioms paviršiaus medžiagos: DID numeris, sudėtis ir labiausiai paplitę homologai, izomerai ir prekės pavadinimai); tyrimų duomenys apie aktyviosioms paviršiaus medžiagos sudėtį ir tikslus pateikto į rinką gaminio kiekis (svoris) (praėjusių metų duomenys pateikiami sekančių metų kovo 1 d.).

a) Toksiškumas vandens organizmams

Kiekvieno ingrediento (i) ribinė toksinė praskiedimo koncentracija ( $CDV_{tox}$ ) apskaičiuojama pagal šią formulę:

$$CDV_{tox}(\text{ingredientas } i) = \frac{\text{kiekis}(i) \times LF(i)}{LTE(i)} \cdot 1000$$

kurioje kiekis (i) – tai ingrediento svoris rekomenduojamoje dozėje, LF – tai apkrovos koeficientas ir LTE – ingrediento, sukeliančio ilgalaikį toksišką poveikį, koncentracija. Sudėjus kiekvieno ingrediento  $CDV_{tox}$ , gaunamas gaminio  $CDV_{tox}$ :

$$CDV_{tox} = \Sigma CDV_{tox}(\text{ingrediento})$$

$CDV_{tox}$  yra  $\leq 200$  l/plovimui

$$\text{Vertė } (CDV_{tox}) = (5 - (CDV_{tox}/60)) \times 8$$

*Įvertinimas ir patikra:* kompetentingai institucijai turi būti pateikta tiksli gaminio cheminė formulė kartu su  $CDV_{tox}$  apskaičiavimais ir atitinkamomis vertėmis. Gautos ingredientų vertės turi atitikti pateiktas I priedo A dalies skalbinių ploviklių sudedamųjų dalių duomenų bazės sąrašą (DID sąrašas). Jeigu kuris ingredientas nėra įtrauktas į DID sąrašą, paraiškosa pateikėja apskaičiuoja jo vertę I.B priedėlio aprašytu būdu.

b) Bendras cheminių medžiagų kiekis

Bendras cheminių medžiagų kiekis – tai rekomenduojama ploviklio dozė, išreikšta g/plovimui, minus vandens kiekis.

Bendras cheminių medžiagų kiekis turi būti  $\leq 22,5$  g/plovimui.

$$\text{Vertė (Bendras cheminių medžiagų kiekis)} = (15 - (\text{Bendras cheminių medžiagų kiekis}/1,5)) \times 3$$

*Įvertinimas ir patikra:* kompetentingai institucijai turi būti pateikta tiksli gaminio cheminė formulė kartu su bendro cheminių medžiagų kiekio apskaičiavimais ir atitinkamomis vertėmis.

c) Fosfatai (pavyzdžiui, natrio tripolifosfatas – STPP)

Fosfatai – tai bendras fosfatų kiekis gaminio formulėje, apskaičiuotas kaip STPP.

Bendras fosfatų kiekis turi būti  $\leq 10$  g/plovimui.

$$\text{Vertė (Bendras fosfatų kiekis)} = (4 - (\text{Bendras fosfatų kiekis}/2,5)) \times 2.$$

*Įvertinimas ir patikra:* kompetentingai institucijai turi būti pateikta tiksli gaminio cheminė formulė kartu su fosfatų kiekio apskaičiavimais ir atitinkamomis vertėmis.

d) *Biologiškai neskaidomos organinės medžiagos (aerobinės) (NBDO aerobinės)*

Biologiškai neskaidomos organinės medžiagos (aerobinės) – tai bendras visų organinių sudedamųjų dalių, kurios aerobiškai biologiškai neskaidomos, svoris, išreikštas g/plovimui (žr. DID sąrašą).

NBDO (aerobinių) turi būti  $\leq 1$  g/plovimui.

Vertė<sub>NBDO</sub> (aerobinių) =  $4 - (\text{NBDO (aerobinių)})/0,25$ .

*Įvertinimas ir patikra:* kompetentingai institucijai pateikiama tiksli gaminio sudėtis kartu su NBDO (aerobinių) kiekio apskaičiavimais ir atitinkamomis vertėmis. DID sąrašą (žr. I priedo A dalį) esančioms medžiagoms naudojami atitinkami sąrašą pateikti duomenys. Jeigu aktyvioji paviršiaus medžiaga nėra įtraukta į DID sąrašą, pateikiama atitinkama leidinių ar kitų šaltinių informacija arba atitinkami tyrimų rezultatai, patvirtinantys, jog šios medžiagos aerobiniu būdu yra biologiškai suskaidomos. Biologiniam skaidomumui nustatyti taikomi tyrimai, nurodyti 1967 m. birželio 27 d. Tarybos direktyvoje 67/548/EEB dėl įstatymų ir kitų teisės aktų, reglamentuojančių pavojingų medžiagų klasifikavimą, pakavimą ir ženklinimą etiketėmis, suderinimo<sup>(1)</sup> ir jos paskesniuose daliniuose pakeitimuose, visų pirma, V priedo C dalies 4 punkte išsamiai aprašyti metodai, jiems lygiaverčiai OECD 301 A–F tyrimų metodai arba jiems lygiaverčiai ISO tyrimai. Netaikomas 10 dienų laikotarpio principas. Direktyvos 67/548/EEB V priedo C dalies 4A punkte ir C dalies 4B punkte nurodytų tyrimų (ir jiems lygiaverčių OECD 301 A ir E tyrimų bei ISO atitiktens) rezultatų atitikimo lygis turi būti 70 %. C dalies 4C punkto, D, E ir F dalių tyrimų (ir jiems lygiaverčių OECD 301 B, C, D ir F tyrimų bei ISO atitiktmenų) rezultatų atitikimo lygis turi būti 60 %.

e) *Biologiškai neskaidomos organinės medžiagos (anaerobinės) (NBDO anaerobinės)*

Biologiškai neskaidomos organinės medžiagos (anaerobinės) – tai bendras visų organinių sudedamųjų dalių, kurios anaerobiškai biologiškai neskaidomos, svoris, išreikštas g/plovimui (žr. DID sąrašą).

NBDO (anaerobinių) yra  $\leq 0,2$  g/plovimui.

Vertė<sub>NBDO</sub> (anaerobinių) =  $(4 - (\text{NBDO (anaerobinių)})/0,05) \times 1,5$ .

*Įvertinimas ir patikra:* kompetentingai institucijai pateikiama tiksli gaminio sudėtis kartu su NBDO (anaerobinių) kiekio apskaičiavimais ir atitinkamomis vertėmis. DID sąrašą (žr. I priedo A dalį) esančioms medžiagoms naudojami atitinkami sąrašą pateikti duomenys. Jeigu aktyvioji paviršiaus medžiaga nėra įtraukta į DID sąrašą, pateikiama atitinkama leidinių ar kitų šaltinių informacija arba atitinkami tyrimų rezultatai, patvirtinantys, jog šios medžiagos yra anaerobiniu būdu biologiškai skaidomos. Nurodytais ISO 11734, ECETOC Nr. 28 (1988 m. birželis) arba lygiaverčiais tyrimo metodais nustatyto biologinio skaidomumo vertė turi būti bent jau 60 %. Standartinis tyrimas, kai simuliuojamos anaerobinės aplinkos sąlygos, gali būti naudojamas patvirtinti, kad anaerobinėmis sąlygomis buvo gauta bent jau 60 % biologinio skaidomumo vertė (žr. IC priedėlį).

f) *Bendra vertė*

Suma: Vertė (CDV<sub>tox</sub>) + Vertė (Bendras cheminių medžiagų kiekis) + Vertė (Fosfatų) + Vertė (NBDO (aerobinių)) + Vertė (NBDO (anaerobinių)) yra  $\geq 30$ .

*Įvertinimas ir patikra:* kompetentingai institucijai pateikiama tiksli gaminio sudėtis ir bendros vertės detalus apskaičiavimas.

## 2. Aktyviųjų paviršiaus medžiagų biologinis skaidomumas

a) *Greitasis biologinis skaidomumas (aerobinis)*

Visos aktyviosios paviršiaus medžiagos turi būti lengvai biologiškai suskaidomos.

*Įvertinimas ir patikra:* kompetentingai institucijai pateikiama tiksli gaminio sudėtis. DID sąrašą (žr. IA priedėlį) nurodoma, ar konkreiti aktyvioji paviršiaus medžiaga yra aerobiniu būdu biologiškai skaidoma, ar ne (t. y. nenaudojamos medžiagos, prie kurių skiltyje, kurioje nurodomas biologinis skaidomumas aerobinio proceso metu, yra įrašas „Y“). Jeigu aktyvioji paviršiaus medžiaga nėra įtraukta į DID sąrašą, pateikiama atitinkama leidinių ar kitų šaltinių informacija arba atitinkami tyrimų rezultatai, patvirtinantys, jog šios medžiagos aerobiniu būdu yra biologiškai suskaidomos. Biologiniam skaidomumui nustatyti taikomi tyrimai, nurodyti 1967 m. birželio 27 d. Tarybos direktyvoje 67/548/EEB ir jos paskesniuose daliniuose pakeitimuose, visų pirma, V priedo C dalies 4 punkte smulkiai aprašyti metodai, jiems lygiaverčiai OECD 301 A–F tyrimų metodai arba jiems lygiaverčiai ISO tyrimai. Netaikomas 10 dienų laikotarpio principas. Direktyvos 67/548/EEB V priedo C dalies 4A punkte ir C dalies 4B punkte nurodytų tyrimų (ir jiems lygiaverčių OECD 301 A ir E tyrimų bei ISO atitiktens) rezultatų atitikimo lygis turi būti 70 %. C dalies 4C punkto, D, E ir F dalių tyrimų (ir jiems lygiaverčių OECD 301 B, C, D ir F tyrimų bei ISO atitiktmenų) rezultatų atitikimo lygis turi būti 60 %.

<sup>(1)</sup> OL L 196, 1967 8 16, p. 1.

b) *Anaerobinis biologinis skaidomumas*

Visos aktyviosios paviršiaus medžiagos turi būti anaerobiniu būdu biologiškai skaidomos.

*Ivertinimas ir patikra:* kompetentingai institucijai pateikiama tiksli gaminio sudėtis. DID sąraše (žr. I priedo A dalį) nurodoma, ar konkreči aktyvioji paviršiaus medžiaga yra anaerobinio proceso metu biologiškai skaidoma, ar ne (t. y. nenaudojamos medžiagos, prie kurių skiltyje, kurioje nurodomas biologinis skaidomumas anaerobiniu būdu, yra įrašas „Y“). Jeigu aktyvioji paviršiaus medžiaga nėra įtraukta į DID sąrašą, pateikiama atitinkama leidinių ar kitų šaltinių informacija arba atitinkami tyrimų rezultatai, patvirtinantys, jog šios medžiagos yra anaerobiniu būdu biologiškai skaidomos. Nurodytais ISO 11734, ECETOC Nr. 28 (1988 m. birželis) arba lygiaverčiais tyrimo metodais nustatyto biologinio skaidomumo vertė turi būti bent jau 60 %. Standartinis tyrimas, kai simuliuojamos anaerobinės aplinkos sąlygos, gali būti naudojamas patvirtinti, kad anaerobinėmis sąlygomis buvo gauta bent jau 60 % biologinio skaidomumo vertė (žr. IC priedėlį).

### 3. Pavojaingos arba toksiškos medžiagos ar preparatai

## a) Gaminio sudėtyje neturi būti nei vieno ingrediento, dėl kurio galėtų kilti toliau išvardyti pavojai:

- R40 (įtariama, kad gali sukelti vėžį),
- R45 (gali sukelti vėžį),
- R46 (gali sukelti paveldimus genetinius susirgimus),
- R49 (įkvėpus gali sukelti vėžį),
- R50–53 (labai toksiškas vandens organizmams ir gali turėti ilgalaikį neigiamą poveikį vandens ekosistemai),
- R51–53 (toksiškas vandens organizmams ir gali turėti ilgalaikį neigiamą poveikį vandens ekosistemai),
- R60 (gali turėti neigiamos įtakos vaisingumui),
- R61 (gali pakenkti negimusiam vaikui),
- R62 (tikėtina, kad gali turėti neigiamos įtakos vaisingumui),
- R63 (yra tikimybė, kad gali pakenkti negimusiam vaikui),
- R64 (tikėtina, kad pakenkti žindomam kūdikiui),
- R68 (gali sukelti negrįžtamus sveikatos pakenkimus),

arba bet kokio jų derinio pagal Direktyvos 67/548/EEB ir jos paskesnių dalinių pakeitimų arba 1999 m. gegužės 31 d. Europos Parlamento ir Tarybos Direktyvos 1999/45/EB dėl pavojingų preparatų klasifikavimą, pakavimą ir ženklavimą reglamentuojančių valstybių narių įstatymų ir kitų teisės aktų nuostatų derinimo <sup>(1)</sup> ir jos paskesnių dalinių pakeitimų reikalavimus.

Kiekvienai bet kurio preparato sudedamajai daliai, kurios kiekis preparato sudėtyje yra didesnis nei 0,01 %, taip pat taikomas pirmiau nurodytas reikalavimas.

*Ivertinimas ir patikra:* kompetentingai institucijai turi būti pateikta tiksli gaminio cheminė formulė, kiekvieno ingrediento medžiagų saugumo specifikacijų kopijos ir atitikimo šiam kriterijui deklaracija. Pateikiami testų rezultatai arba nuorodos į leidinius, kuriuose duomenys pateikti.

## b) Gaminio sudėtyje neturi būti R50–53 klasės konservantų, kaip nurodyta Direktyvoje 67/548/EEB ir jos paskesniuose daliniuose pakeitimuose arba Direktyvoje 1999/45/EB ir jos paskesniuose daliniuose pakeitimuose, nepriklausomai nuo jų kiekio.

*Ivertinimas ir patikra:* kompetentingai institucijai turi būti pateikta tiksli gaminio cheminė formulė, kiekvieno ingrediento medžiagų saugumo specifikacijų kopijos (tiek cheminėms medžiagoms, tiek preparatams) ir atitikimo šiam kriterijui deklaracija. Pateikiami testų rezultatai arba nuorodos į leidinius, kuriuose duomenys pateikti.

<sup>(1)</sup> OL L 200, 1999 7 30, p. 1.

## c) APEO, APD, EDTA, NTA

Gaminio sudėtyje arba bet kurio preparato, sudarančio medžiagą, sudėtyje neturi būti šių cheminių ingredientų:

- alkilfenoletoksilatų (APEO) ir jo junginių (APD),
- EDTA (etilendiamino tetraacetato),
- NTA (nitrilotriacetato).

*Įvertinimas ir patikra:* kompetentingai institucijai turi būti pateikta tiksli gaminio cheminė formulė ir deklaracija, kad išvardytos medžiagos naudotos nebuvo.

## d) Fosfonatai

Bendras lengvai neskaidomų (aerobiškai) fosfonatų kiekis gali sudaryti ne daugiau nei 0,2 g/plovimui rekomenduojamos gaminio dozės.

*Įvertinimas ir patikra:* kompetentingai institucijai turi būti pateikta tiksli gaminio cheminė formulė ir atitikimo šiam kriterijui deklaracija.

#### 4. Kvapiosios medžiagos

## a) Nitromuskusai arba policikliniai muskusai

Gaminio sudėtyje arba bet kurio preparato, sudarančio medžiagą, sudėtyje neturi būti nitromuskusų arba policiklinių muskusų. Jiems priklauso šios medžiagos:

muskuso ksilenas:	5-tert-butil-2,4,6-trinitro-m-ksilenas
muskuso ambretas:	4-tert-butil-3-metoksi-2,6-dinitrotoluenas
moskenas:	1,1,3,3,5-pentametil-4,6-dinitroindanas
muskuso tibetinas:	1-tert-butil-3,4,5-trimetil-2,6-dinitrobenzenas
muskuso ketonas:	1-tert-butil-2',6'-dimetil-3'',5'-dinitroacetafenonas
HHCB:	(1,3,4,6,7,8-Heksahidro-4,6,6,7,8-heksametilciklopenta(g)-2-benzopiranas)
AHTN:	(6-Acetil-1,1,2,4,4,7-heksamiltetralinas).

## b) Naudojimas praktikoje

Bet kuri iš gaminio sudėtyje įeinanti kvapioji medžiaga turi būti pagaminta ir (arba) naudojama laikantis Tarptautinės kvapiųjų medžiagų asociacijos praktinės veiklos kodekso nuostatų.

*Įvertinimas ir patikra:* kompetentingai institucijai turi būti pateikta tiksli gaminio cheminė formulė ir atitikimo šio kriterijaus a ir b dalims deklaracija.

#### 5. Reikalavimai gaminių pakuotėms

a) Pirminės pakuotės svoris neturi viršyti 2,5 g/funkciniam vienetai.

b) Kartoninei pakuotei gaminti turi būti naudojama  $\geq 80$  % perdirbtų medžiagų.

c) Pirminė plastikinė pakuotė turi būti paženklinta pagal ISO 1043.

*Įvertinimas ir patikra:* kompetentingai institucijai pateikiamas pakuotės pavyzdys ir deklaracija, kad laikomasi šio kriterijaus reikalavimų. Kompetentingai institucijai taip pat pateikiamas pirminės pakuotės svorio apskaičiavimas ir deklaracija apie perdirbtų medžiagų kiekį, esantį jos sudėtyje.

#### 6. Plovimo rezultatai

Gaminys, naudojant rekomenduotą dozę, pagal IKW sukurtą standartinę testą arba standartą EN 50242 (kaip nurodyta apačioje) turi plauti patenkinamai.

Testai atliekami 55 °C arba žemesnėje temperatūroje.

*Įvertinimas ir patikra:* kompetentingai institucijai pateikiamas testo rezultatas. Tam tikrais atvejais gali būti taikomi kiti, ne IKW standartinis, testai arba pakeistas EN 50242 standartas, jeigu jų lygiavertiškumą pripažįsta paraišką vertinanti kompetentinga institucija.

Jei tikrinama EN 50242: naudojantis 1998, taikomi šie pakeitimai: testai atliekami 55 °C  $\pm$  2 °C temperatūroje prieš tai praskalavus šaltu vandeniu be ploviklio; testui pasirinkta indų plovyklė turi būti prijungta prie šalto vandens čiaupo ir turėti 12 plovimo padėčių su plovimo indeksu nuo 3,35 iki 3,75; naudojama indų plovyklės džiovinimo programa, tačiau vertinamas tik indų švarumas; naudojamas silpno rūgštingumo, atitinkantis standartą (III formulė) skalavimui skirtas ploviklis; skalavimas nustatomas tarp 2 ir 3; dedama gamintojo rekomenduojama ploviklio dozė; esant tam pačiam vandens kietumui standarto nustatyta tvarka atliekami trys bandymai; bandymą sudaro penki plovimai, nustatant rezultatą po penktojo plovimo ir nevalant indų tarp plovimų; rezultatas, gautas po penktojo plovimo turi būti bent jau lygiavertis plovimo standartiniu plovikliu rezultatui; standartinio ploviklio (ploviklis B IEC 436) ir skalavimui skirto ploviklio (III formulė) sudėtis nurodyta standarto EN 50242:1998 B priedėlyje (tensidus reikia sandėliuoti vietoje ne didesniuose kaip 1 kg vandeniui nepralaidžiuose induose ir sunaudoti greičiau nei per tris mėnesius).

### 7. Fermentų grynumas

Galutiniame fermentų preparate neturi būti fermentus gaminančių mikroorganizmų.

*Įvertinimas ir patikra:* fermentų gamintojas pateikia kompetentingai institucijai bandymo ataskaitą arba sertifikatą.

### 8. Informacija vartotojui

#### a) Informacija ant pakuotės

Ant gaminio pakuotės arba joje turi būti pateikta ši (arba lygiavertė) informacija:

„Šis ekologinį ženklą turintis ploviklis puikiai plauna žemoje temperatūroje (\*\*\*) Plaudami indus pasirinkite plovimo žemoje temperatūroje ciklus, plaukite pilną įkrovą ir neviršykite rekomenduojamos dozės. Tai sumažins energijos ir vandens suvartojimą bei vandens taršą.

Plačiau apie Gėlės ženklą:

<http://europa.eu.int/ecolabel>.

(\*\*\*) šioje vietoje pareiškėjas turi įterpti rekomenduojamų temperatūrų, kurios neviršytų 55 °C, sąrašą.“

#### b) Dozavimo instrukcijos

Ant gaminio pakuotės turi būti pateiktos dozavimo rekomendacijos. Rekomenduojamos dozės turi būti nurodytos „normaliai“ ir „labai“ nešvariems indams bei įvairiam vandens kietumui atitinkamose šalyse. Instrukcijose nurodomas tinkamiausias indų plovimo plovikliu būdas.

Kad vartotojas būtų skatinamas nenaudoti per daug ploviklio ir laikytis dozavimo instrukcijos, pareiškėjas imasi būtinų priemonių pridėdamas dozavimo įtaisą (skirtą milteliams arba skysčiui) ir (arba) nurodydamas rekomenduojamą (miltelių arba skysčio) dozę bent jau ml. Rekomenduojant ant gaminio pakuotės dozę, kartu vartotojui turi būti patariama susisiekti su savo vandens tiekėju arba vietos valdžios institucija, kad išsiaiškintų vandentiekio vandens kietumą.

#### c) Informacija apie ingredientus ir jų ženklinimas

Turi būti taikoma 1989 m. rugsėjo 13 d. Komisijos rekomendacija 89/542/EEB dėl ploviklių ir skalbimo priemonių ženklavimo <sup>(1)</sup>; šios ingredientų grupės turi būti ženklinamos nepriklausomai nuo jų kiekio:

Fermentai: nurodoma fermentų rūšis.

Konservantai: apibūdinama ir ženklinama pagal IUPAC (Tarptautinė teorinės ir taikomosios chemijos sąjunga) nomenklatūrą.

Jeigu gaminyje yra kvapiųjų medžiagų, tai turi būti nurodyta ant pakuotės.

*Įvertinimas ir patikra:* kompetentingai institucijai pateikiamas pakuotės pavyzdys ir deklaracija, kad laikomasi šio kriterijaus a, b ir c punktų reikalavimų.

### 9. Ekologinio ženklo informacija

Ekologinio ženklo 2 langelyje turi būti šie įrašai:

„— padeda sumažinti vandens taršą,

— padeda sumažinti pakuočių kiekį.“

*Įvertinimas ir patikra:* kompetentingai institucijai pateikiamas pakuotės pavyzdys ir deklaracija, kad laikomasi šio kriterijaus reikalavimų.

<sup>(1)</sup> OL L 291, 1989 10 10, p. 55.





DID Nr.	Ingredientai	Toksiškumas		Užkrovimo koeficientas (LF)	Anaerobinės biologiškai neskaidomos medžiagos (NBO)	Aerobinės biologiškai neskaidomos medžiagos (NBO)	Tirpios neorganinės medžiagos (SI)	Netirpios neorganinės medžiagos (II)	THOD
		Matuojant NPRK	LTE						
19	C 12-15 (Avg. C <14) A > 6-9 EO, lin. arba mono br.	0,24	0,24	0,03	0	0	0	0	2,3
20	C 12-15 (Avg. C > 14) A > 6-9 EO	0,17	0,17	0,03	0	0	0	0	2,3
21	C 12-15 A > 9-12 EO	LC <sub>50</sub> = 0,8	0,3	0,03	0	0	0	0	2,2
22	C 12-15 A > 20-30 EO	EC <sub>50</sub> = 13	0,65	0,05	0	0	0	0	2
23	C 12-15 A > 30 EO	LC <sub>50</sub> = 130	6,5	0,75	0	Y	0	0	0 (*)
24	C 12/18 A 0-3 EO	Duomenų nėra	0,01	0,03	0	0	0	0	2,9
25	C 12-18 A 9 EO	0,2	0,2	0,03	0	0	0	0	2,4
26	C 16/18 A 2-6 EO	0,03	0,03	0,03	0	0	0	0	2,6
27	C 16/18 A > 9-12 EO	LC <sub>50</sub> = 0,5	0,05	0,03	0	0	0	0	2,3
28	C 16/18 A 20-30 EO	EC <sub>50</sub> = 18	0,36	0,05	0	0	0	0	2,1
29	C 16/18 A > 30 EO	LC <sub>50</sub> = 50	2,5	0,75	0	Y	0	0	0 (*)
30	C 12/14 gliukozės amidas	4,3	4,3	0,03	0	0	0	0	2,2
31	C 16/18 gliukozės amidas	0,116	0,116	0,03	0	0	0	0	2,5
32	C 12/14 alkilpoliglikozidas	1	1	0,03	0	0	0	0	2,3
	Atmosferinės paviršinio aktyvumo medžiagos								
33	C 12-15 alkildimetilbetainas	0,03	0,03	0,05	Y, CF = 2,5	0	0	0	2,9
34	C 12-18 alkilamidopropilbetainas	0,03	0,03	0,05	Y, CF = 2,5	0	0	0	2,8
	Putojimo stabilizatoriai								
35	Silicis	EC <sub>50</sub> = 241	4,82	0,4	Y, CF = 0,75	Y	0	0	0,0
36	Parafinas	Duomenų nėra	100	0,4	0	Y	0	0	0 (*)
	Audinių minkštikliai								
37	Glicerinas	LC <sub>50</sub> > 5-10 gl	1 000	0,13	0	0	0	0	1,2
	Modifikuojantys priedai								
38	Į natrio tripolifosfatą (STPP) panašūs fosfatai		1 000	0,6	0	0	Y	0	0,0
39	Ceolitas A	120	120	0,05	0	0	0	Y	0,0
40	Citratas	EC <sub>50</sub> = 85	85	0,07	0	0	0	0	0,6
41	Polikarboksilatai ir susiję dariniai	124	124	0,4	Y, CF = 0,1	Y	0	0	0 (*)
42	Molis		1 000	0,05	0	0	0	Y	0,0
43	Karbonatas/bikarbonatas	LC <sub>50</sub> = 250	250	0,8	0	0	Y	0	0,0

(\*) THOD aerobinėms biologiškai neskaidomoms organinėms medžiagoms yra nulis.

DID Nr.	Ingredientai	Toksiškumas		Užkrovimo koeficientas (LF)	Anaerobinės biologiškai neskaidomos medžiagos (NBO)	Aerobinės biologiškai neskaidomos medžiagos (NBO)	Tirpios neorganinės medžiagos (SI)	Netirpios neorganinės medžiagos (II)	THOD
		Matuojant NPRK	LTE						
44	Riebioji rūgštis (C > 14)	ECO = 1,6	1,6	0,05	0	0	0	0	2,9
45	Silicis/disilicis	EC <sub>50</sub> > 1 000	1 000	0,8	0	0	Y	0	0,0
46	NTA	19	19	0,13	0	0	0	0	0,6
47	Poliasparto rūgštis, Na druska	125	12,5	0,13	Y, CF = 0,1	0	0	0	1,2
<b>Baliktiniai</b>									
48	Monoperoksoboratas (kaip boratas)	1-10	6	1	0	0	Y	0	0,0
49	Tetraperoksoboratas (kaip boratas)	1-10	6	1	0	0	Y	0	0,0
50	Proksokarbonatas (žr. karbonatus)	LC <sub>50</sub> = 250	250	0,8	0	0	Y	0	0,0
51	TAED	ECO = 500	ECO = 500	0,13	0	0	0	0	2,0
<b>Tirpikliai</b>									
52	C 1 - C 4 alkoholiai	LC <sub>50</sub> = 8 000	100	0,13	0	0	0	0	2,3
53	Monoetanolaminas	0,78	0,78	0,13	0	0	0	0	2,4
54	Dietanolaminas	0,78	0,78	0,13	0	0	0	0	2,3
55	Trietanolaminas	0,78	0,78	0,13	0	0	0	0	2
<b>Įvairūs</b>									
56	Polivinilpirolidonas (PVP/PVNO/PVPVI)	EC <sub>50</sub> > 100	100	0,75	Y, CF = 0,1	Y	0	0	0 (*)
57	Fosfonatai	7,4	7	0,4	Y, CF = 0,5	Y	0	0	0 (*)
58	EDTA	LOEC = 11	11	1	Y, CF = 0,1	Y	0	0	0 (*)
59	CMC	LC <sub>50</sub> > 250	250	0,75	Y, CF = 0,1	Y	0	0	0 (*)
60	Na sulfatas	EC <sub>50</sub> = 2 460	1 000	1	0	0	Y	0	0,0
61	Mg sulfatas	EC <sub>50</sub> = 788	800	1	0	0	Y	0	0,0
62	Na chloridas	EC <sub>50</sub> = 650	650	1	0	0	Y	0	0,0
63	Karbamidas	LC <sub>50</sub> > 10 000	100	0,13	0	0	0	0	2,1
64	Maleino rūgštis	LC <sub>50</sub> = 106	2,1	0,13	0	0	0	0	0,8
65	Obuolių rūgštis	LC <sub>50</sub> = 106	2,1	0,13	0	0	0	0	0,6
66	Ca formiatas		100	0,13	0	0	0	0	2,0
67	Silikatai		100	0,05	0	0	0	Y	0,0
68	Didelio MW polimerai PEG > 4000		100	0,4	0	Y	0	0	0 (*)
69	Mažo MW polimerai PEG < 4000		100	0,13	0	0	0	0	1,1

(\*) THOD aerobinėms biologiškai neskaidomoms organinėms medžiagoms yra nulis.

DID Nr.	Ingredientai	Toksiškumas		Užkrovimo koeficientas (LF)	Anaerobinės biologinės neskaidomos medžiagos (NBO)	Aerobinės biologškai neskaidomos medžiagos (NBO)	Tirpios neorganinės medžiagos (SI)	Netirpios neorganinės medžiagos (II)	THOD
		Matuojant NPRK	LTE						
70	Kumeno sulfonatas	LC <sub>50</sub> = 66	6,6	0,13	Y, CF = 0,25	O	O	O	1,7
71	Ksilenos sulfonatas	LC <sub>50</sub> = 66	6,6	0,13	Y, CF = 0,25	O	O	O	1,6
72	Tolueno sulfonatai	LC <sub>50</sub> = 66	6,6	0,13	Y, CF = 0,25	O	O	O	1,4
73	Na-/Mg-/KOH		100	1	O	O	Y	O	0,0
74	Fermentai	LC <sub>50</sub> = 25	25	0,13	O	O	O	O	2,0
75	Naudotų kvepalų mišiniai	LC <sub>50</sub> = 2-10	0,02	0,1	Y, CF = 3,0	Y	O	O	0 (*)
76	Dazikliai	LC <sub>50</sub> = 10	0,1	0,4	Y, CF = 3,0	Y	O	O	0 (*)
77	Krakmolas	Duomenų nėra	250	0,1	O	O	O	O	0,97
78	Zn ftalocianino sulfonatas	0,16	0,016	0,07 (**)	Y, CF = 2,5	Y	O	O	0 (*)
79	Anijoniniai poliesteriai	EC <sub>50</sub> = 310	310	0,4	Y, CF = 0,1	Y	O	O	0 (*)
80	Iminosukcinatas	23	2,3	0,13	Y, CF = 2,5	O	O	O	1,1
	<i>Optiniai balikliai (FWA)</i>								
81	FWA 1 (1)	LC <sub>0</sub> = 10	1,0	0,4	Y, CF = 1,5	Y	O	O	0 (*)
82	FWA 5 (2)	3,13	3,13	0,4	Y, CF = 0,5	Y	O	O	0 (*)
	<i>Papildomi ingredientai</i>								
83	Alkilaminoksidai (C 12-18)	0,08	0,08	0,05	Y, CF = 2,5	O	O	O	3,2
84	Gliceretoksi(6-17EO)kokoatas	EC <sub>50</sub> = 32	1,6	0,05	O	O	O	O	2,1
85	Fosfatų esteriai (C 12-18)	EC <sub>50</sub> = 38	1,9	0,05	Y, CF = 2,5	O	O	O	2,3

(1) FWA 1 = dinatrio 4,4-bis (4-amilin-5-morfolin-1,3,5-triazin-2-il)aminostilbeno-2,2-disulfonatas.

(2) FWA 5 = dinatrio 4,4-bis (2-sulfostiril)ifenilas.

(\*) THOD aerobinėms biologškai neskaidomoms organinėms medžiagoms yra nulis.

(\*\*) Greita fotodestrukcija.

Pastabos:

Y = taip, kriterijus tinka.

O = ne, kriterijus netinka.

LTE = sukelianti ilgalaikį poveikį medžiagos koncentracija.

NPRK = nepastebimo poveikio ribinė koncentracija.

CF = korekcijos koeficientas organiniams anaerobiškai neskaidantiems junginiams.

THOD = teorinis deguonies suvartojimas.

## 1.B priedėlis

Toliau pateiktas metodas taikomas tais atvejais, kai ingredientų nėra DID sąraše:

**Toksiškumas vandens ekosistemoms**

Apskaičiuojant ribinę praskiedimo koncentraciją (toksiškumą), turi būti atsižvelgiama į duomenis apie mažiausią įvertintą ilgalaikį poveikį žuvims, *daphnia magna* arba dumbliams.

Tais atvejais, kai naudojami duomenys apie homologus ir (arba) QSAR (kiekybinė struktūros aktyvumo išraiška), galutinai atrinkti LTE duomenys gali būti pataisyti.

Jeigu LTE duomenų nėra, norint LTE duomenis įvertinti turi būti laikomasi toliau pateiktos tvarkos, naudojant apibrėžtą nepastovumo koeficientą (UF) duomenims apie jautriausias rūšis:

**Medžiagos be paviršinio aktyvumo**

TURIMI DUOMENYS	TURI BŪTI NAUDOJAMAS UF
Ne mažiau kaip du ūmūs LC <sub>50</sub> žuvims, <i>daphnia</i> arba dumbliams	100
1 NPRK žuvims, <i>daphnia</i> arba dumbliams	10
2 NPRK žuvims, <i>daphnia</i> arba dumbliams	5
3 NPRK žuvims, <i>daphnia</i> arba dumbliams	1
	Imti mažiausią įvertintą NPRK

Šios taisyklės galima nesilaikyti, jei yra įrodymų, kad mažesni koeficientai arba duomenys gali būti mokslškai pagrįsti. NPRK – tai nepastebimo poveikio ribinė koncentracija (chroniško toksiškumo testas).

**Paviršinio aktyvumo medžiagos**

TURIMI DUOMENYS	TURI BŪTI NAUDOJAMAS UF
Ne mažiau kaip 2 NPRK žuvims, <i>daphnia</i> arba dumbliams	1 (mažiausias NPRK)
1 NPRK žuvims, <i>daphnia</i> arba dumbliams	1 (NPRK – jeigu esant ūmiam toksiškumui, rūšys yra labiausiai jautrios)
	10 (NPRK – jeigu esant ūmiam toksiškumui, rūšys nėra labiausiai jautrios)
3 LC <sub>50</sub> žuvims, <i>daphnia</i> arba dumbliams	20 (mažiausias LC <sub>50</sub> )
Nemažiau kaip vienas LC <sub>50</sub> žuvims, <i>daphnia</i> arba dumbliams	50 (mažiausias LC <sub>50</sub> )
	arba 20 ypatingais atvejais (žr. toliau)

Pirmiau nurodytu paskutiniu atveju neapibrėžtumo koeficientas 20 gali būti naudojamas vietoje 50 tik tada, kai yra duomenų apie 1–2 L(E)C<sub>50</sub> (LC<sub>50</sub> – žuvų toksiškumo atveju, EB<sub>50</sub> – *daphnia* arba dumblių toksiškumo atveju), ir jeigu iš informacijos apie kitus junginius galima padaryti išvadą, kad buvo ištirtos jautriausios rūšys. Tokią taisyklę galima taikyti tik homologų grupėje. Pabrėžiama, kad tik LTE (ilgalaikiai poveikiai) turi atitikti homologų grupę, pavyzdžiui, atsižvelgiant į alkilinės grandinės ilgį LAS (tiesinis alkilbenzeno sulfonatas) arba EO (etoksinės grupės) skaičių alkoholio etoksilatui, jeigu galima nustatyti QSAR.

Specialiems chemikalams bet koks nukrypimas nuo pirmiau apibūdintos schemos turi būti tinkamai pagrįstas.

**Užkrovos koeficientai**

Užkrovos koeficientai nustatomi pagal 1993 m. liepos 20 d. Komisijos direktyvą 93/67/EEB, nustatančią medžiagų, apie kurias pranešta pagal Tarybos direktyvą 67/548/EEB, rizikos žmonėms ir aplinkai įvertinimo principus <sup>(1)</sup> ir pagal Tarybos reglamentą (EEB) Nr. 793/93 <sup>(2)</sup>.

<sup>(1)</sup> OL L 227, 1993 9 8, p. 9.

<sup>(2)</sup> OL L 84, 1993 4 5, p. 1.

**Biologiškai nesiskaidančios organinės medžiagos (anaerobinės): struktūrinė schema korekcijos koeficientams apibrėžti (CF) <sup>(1)</sup>**

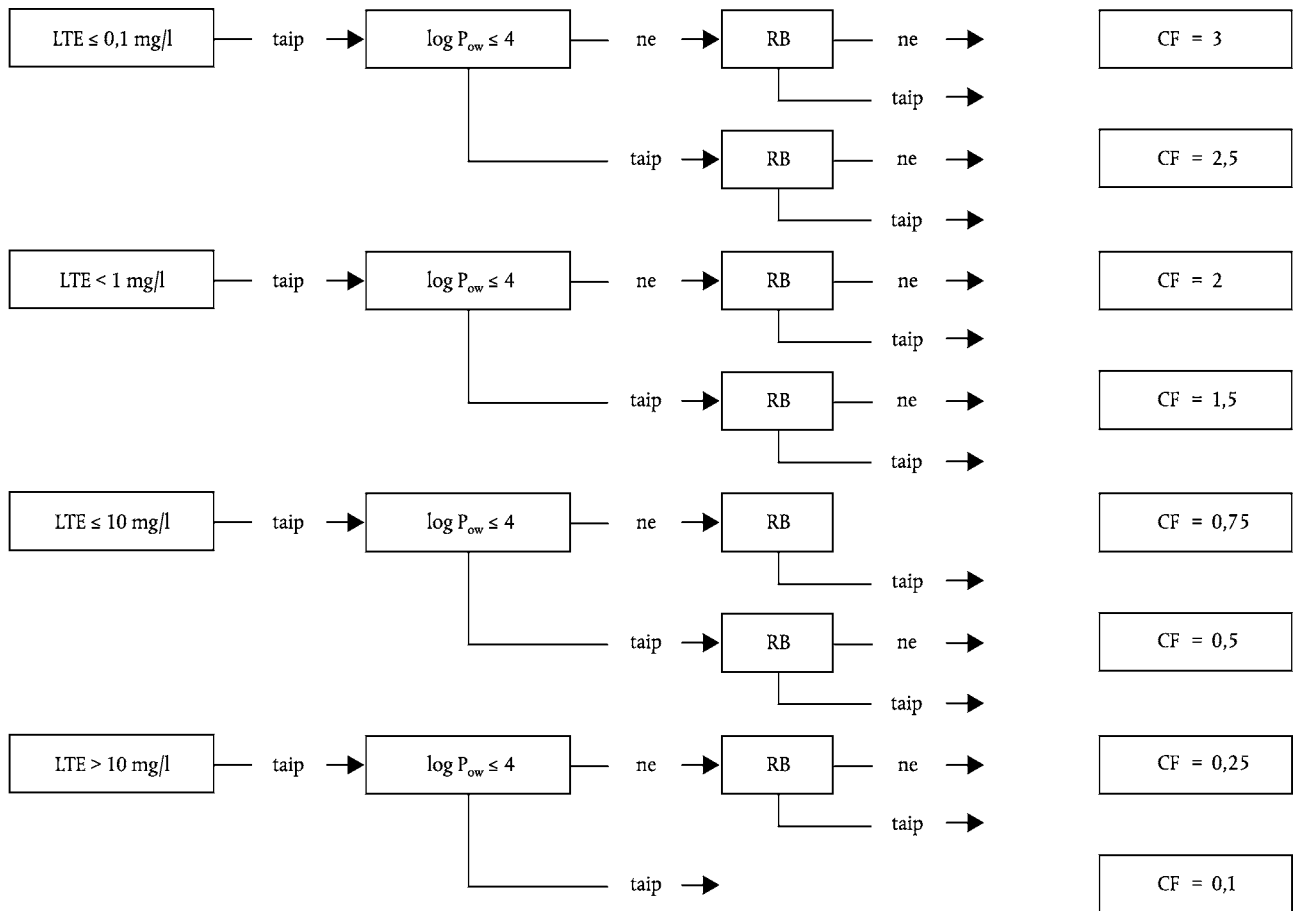

RB: greitis aerobinis bioskilimas  
 LTE: ilgalaikis poveikis  
 CF: korekcijos koeficientas

<sup>(1)</sup> Korekcijos koeficientas nustatomas remiantis sudedamųjų dalių savybėmis ir taikomas dozėms, išreikštomis g/plovimui.

*I.C priedėlis***Anaerobinio biologinio skaidomumo patvirtinimas**

Toliau pateiktas metodas gali būti taikomas tais atvejais, kai reikia patvirtinti dokumentais ingredientų, kurių nėra DID sąraše, anaerobinį biologinį skaidomumą:

**1. Taikyti pagrįstą apskaičiavimo būdą**

Galutiniams duomenims apie panašios struktūros paviršinio aktyvumo medžiagos anaerobinį biologinį skaidomumą gauti naudoti duomenis, gautus ištyrus vieną žaliavinę medžiagą. Jei gautas paviršinio aktyvumo medžiagos (arba homologų grupės) anaerobinis biologinis skaidomumas atitinka nurodytąjį DID sąraše, galima tvirtinti, kad ir į ją panašios paviršinio aktyvumo medžiagos taip pat yra anaerobiškai biologiškai skaidomos (pavyzdžiui, C12–15 A1–3 EO-sulfatas (DID Nr. 8) yra anaerobiškai biologiškai skaidomas, todėl galima laikyti, kad ir C12–15 A 6 EO-sulfatas yra anaerobiškai biologiškai skaidomas). Jei paviršinio aktyvumo medžiagos anaerobinis biologinis skaidomumas yra pagrįstas taikant tinkamą tyrimo būdą, galima tvirtinti, kad ir į ją panašios paviršinio aktyvumo medžiagos taip pat yra anaerobiškai biologiškai skaidomos (pavyzdžiui, duomenys iš literatūros, patvirtinantys paviršinio aktyvumo medžiagų, priklausančių amonio druskų alkilesterių grupei, anaerobinį biologinį skaidomumą, gali būti laikomi panašaus kitų ketvirtinių amonio druskų, kurių grandinėse yra alkilinė (-ės) grandinė (-ės) anaerobinio biologinio skaidomumo įrodymu).

**2. Atlikti anaerobinio biologinio skaidomumo atrankos testą**

Jei reikia iš naujo atlikti testą, taikyti EN ISO 11734, ECETOC Nr. 28 (1988 m. birželis) arba lygiavertį tyrimo metodą.

**3. Atlikti mažų dozių anaerobinio biologinio skaidomumo testą**

Jei reikia iš naujo atlikti testą ir kilus problemoms atrankos testo metu (pavyzdžiui, inhibicija dėl tiriamos medžiagos toksiškumo), bandymus reikia pakartoti naudojant mažas paviršinio aktyvumo medžiagų dozes ir tirti skaidomumą 14C tyrimo metodu arba cheminės analizės metodu. Testas gali būti atliekamas taikant EN OECD 308 (2000 m. rugpjūtis) arba lygiavertį tyrimo metodą.

---