

Grozījumi Muitas konvencijā par starptautiskajiem preču pārvadājumiem, izmantojot TIR karneti (1975. gada TIR konvencija)

Saskaņā ar ANO depozitārija paziņojumu C.N.742.2016.TREATIES – XI.A.16 – 2017. gada 1. janvārī stājas spēkā šādi TIR konvencijas grozījumi, un tie attiecas uz visām Līgumslēdzējām pusēm:

6. pielikums, jauns paskaidrojums 0.42.bis:

Pievieno šādu jaunu 42.bis panta paskaidrojumu:

“0.42.bis Termiņš “nekavējoties” 42.bis pantā nozīmē, ka par valsts pasākumiem, kuri var ietekmēt TIR konvencijas piemērošanu un/vai TIR sistēmas darbību, būtu rakstveidā jāpaziņo TIR Kontroles komisijai (TIRExB) pēc iespējas ātrāk un, ja iespējams, pirms šie pasākumi stājas spēkā, lai TIRExB varētu efektīvi pildīt pārraudzības funkciju un izpildīt pienākumu par to, ka ir jāpārbauda pasākuma atbilstība TIR konvencijai saskaņā ar 42.bis pantu un ar TIR konvencijas 8. pantā izklāstīto mandātu.”

2. pielikuma 4. panta 2. punkta i) apakšpunkts:

Pašreizējo tekstu aizstāj ar šādu:

“i) kravas nodalījuma bīdāmajam tentam, grīdai, durvīm un citām sastāvdaļām jābūt savienotām, izmantojot ierīces, kuras nevar noņemt vai nomainīt no ārpusē, neatstājot acīmredzamas pēdas, vai izmantojot tādas metodes, ar kurām tiek izveidota konstrukcija, ko nevar izmainīt, neatstājot acīmredzamas pēdas.”

2. pielikuma 4. panta 2. punkta iii) apakšpunkts:

Pašreizējo tekstu aizstāj ar šādu:

“iii) bīdāmā tenta vadības sistēma, bīdāmā tenta spriegošanas mehānismi un citas kustīgās daļas jāsavieno tā, lai noslēgtās durvis un citas kustīgās daļas, kurām ir uzliktas muitas plombas, nevarētu tikt atvērtas vai aizvērtas no ārpusē, neatstājot acīmredzamas pēdas. Bīdāmā tenta vadības sistēma, bīdāmā tenta spriegošanas mehānismi un citas kustīgās daļas jāsavieno tā, lai pēc noslēgierīces nofiksēšanas kravas nodalījumā nevarētu iekļūt, neatstājot acīmredzamas pēdas. Šādas sistēmas konstrukcijas piemērs attēlots šiem noteikumiem pievienotajā 9. attēlā.”

2. pielikums, jauns 5. pants:

Pēc grozītā 4. panta iekļauj:

“5. pants

Transportlīdzekļi ar bīdāmu tenta jumtu

1. Attiecīgā gadījumā šo noteikumu 1., 2., 3. un 4. pants attiecas arī uz transportlīdzekļiem ar bīdāmu tenta jumtu. Turklāt šiem transportlīdzekļiem jāatbilst šā panta noteikumiem.

2. Bīdāmais tenta jumts atbilst i)–iii) punktā izklāstītajām prasībām:

i) bīdāmajam tenta jumtam jābūt savienotam, izmantojot ierīces, kuras nevar noņemt vai nomainīt no ārpusē, neatstājot acīmredzamas pēdas, vai izmantojot tādas metodes, ar kurām tiek izveidota konstrukcija, ko nevar izmainīt, neatstājot acīmredzamas pēdas;

ii) bīdāmajam tenta jumtam jāpārsedz jumta cietās daļas kravas nodalījuma priekšpusē tā, lai tenta jumtu nevar pārbrīdīt pāri augšējā longrīna augšējai malai. Visa kravas nodalījuma garumā jumta tenta abās pusēs ielokā jāievieto nostiegrota tērauda trose tā, lai to nevarētu izņemt un ievietot atkārtoti, neatstājot acīmredzamas pēdas. Jumta tents jāpiestiprina pie bīdāmās nesošās konstrukcijas tā, lai tentu nevarētu noņemt un piestiprināt atkārtoti, neatstājot acīmredzamas pēdas;

iii) bīdāmā jumta vadības sistēma, bīdāmā jumta spriegošanas mehānismi un citas kustīgās daļas jāsavieno tā, lai noslēgtās durvis, jumts un citas kustīgās daļas, kurām ir uzliktas muitas plombas, nevarētu tikt atvērtas vai aizvērtas no ārpuses, neatstājot acīmredzamas pēdas. Bīdāmā jumta vadības sistēma, bīdāmā jumta spriegošanas mehānismi un citas kustīgās daļas jāsavieno tā, lai pēc noslēgšanas nofiksēšanas kravas nodalījumā nevarētu iekļūt, neatstājot acīmredzamas pēdas.

Šādas iespējamās sistēmas konstrukcijas piemērs attēlots šiem noteikumiem pievienotajā 10. attēlā.”

2. pielikums, 9. attēls:

Pašreizējo 9. attēlu aizstāj ar šādu:

“9. attēls

TRANSPORTLĪDZEKĻA AR BĪDĀMU TENTU UZBŪVES PIEMĒRS

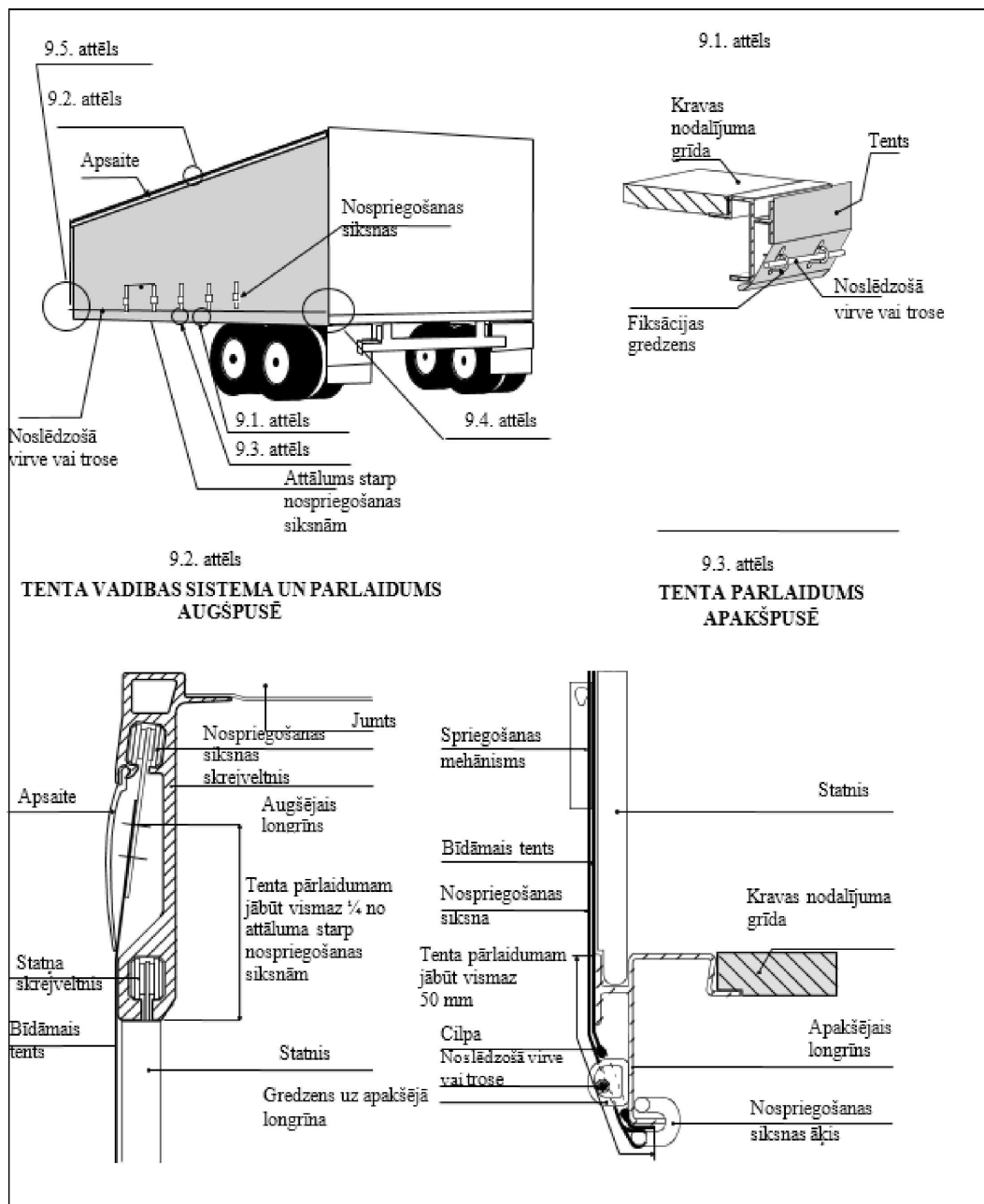

9. attēls (turpinājums):

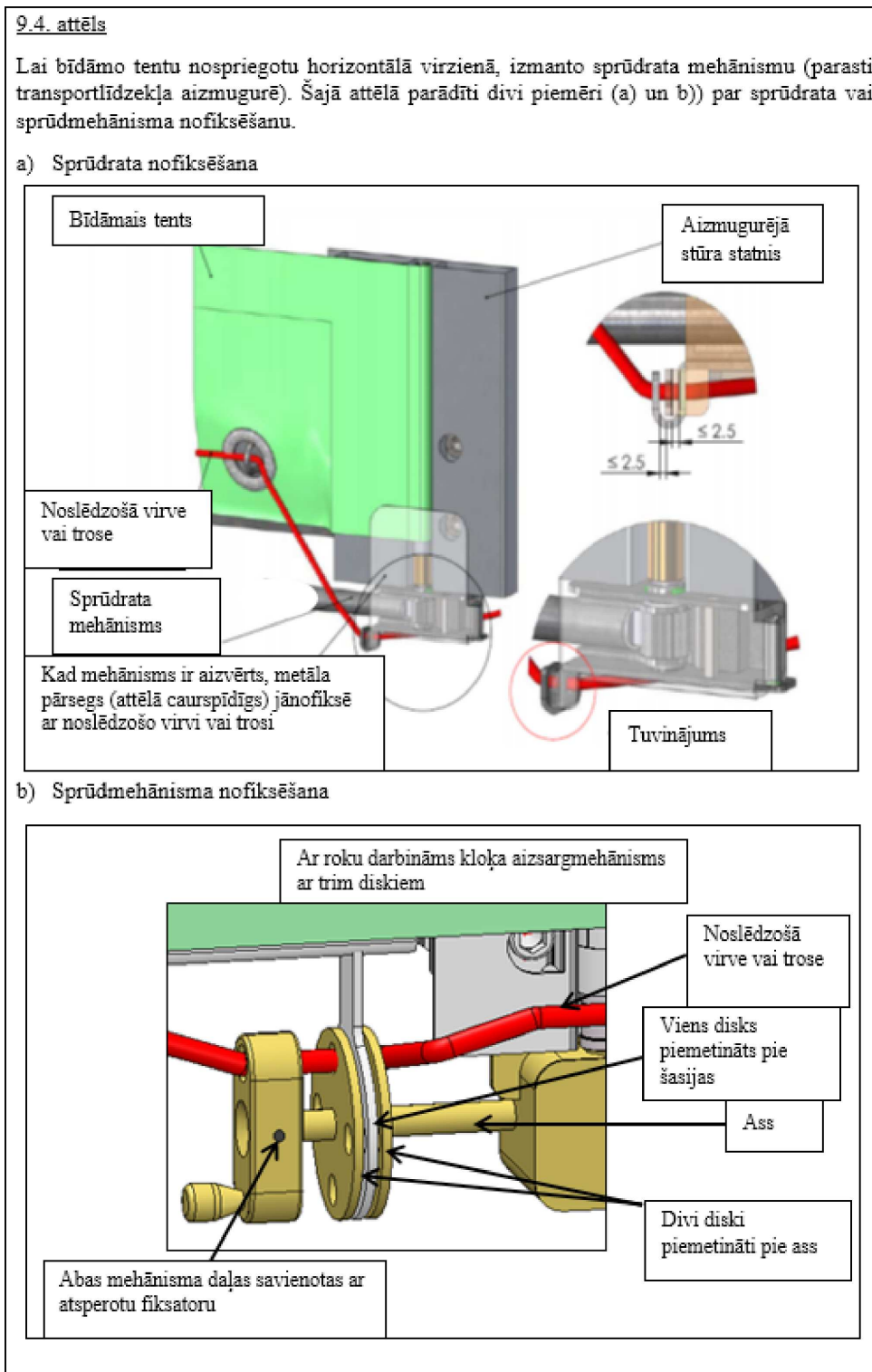

9. attēls (turpinājums):

9.5. attēls

Bīdāmā tenta nofiksēšanai otrā galā (parasti transportlīdzekļa priekšā) var izmantot turpmāk attēlotās sistēmas (a) vai b)).

a) Metāla pārsegs

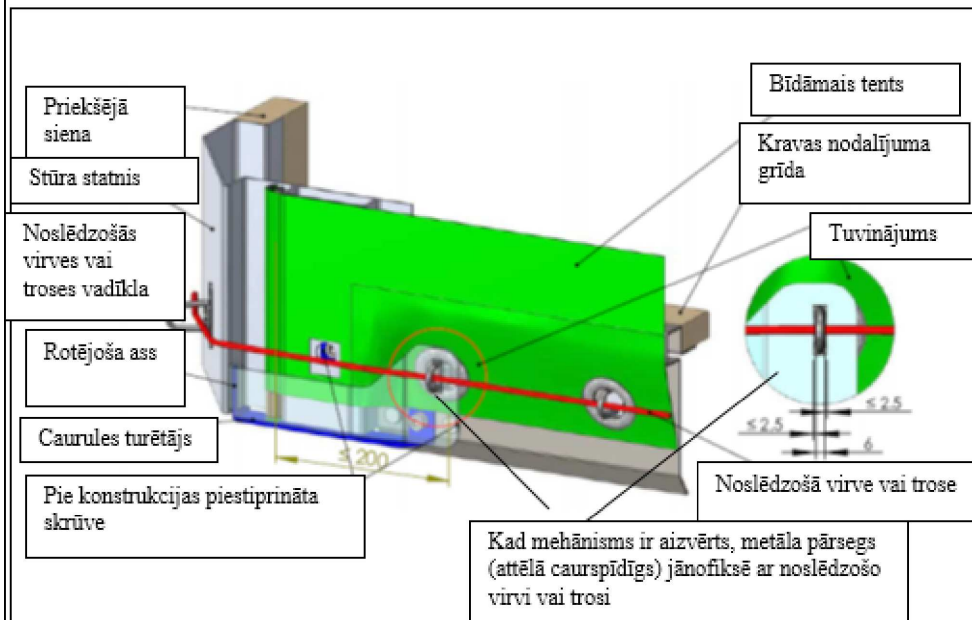

b) Šaura, ovāla cilpa, pretpacelšanas sistēma nospriegošanas caurulei

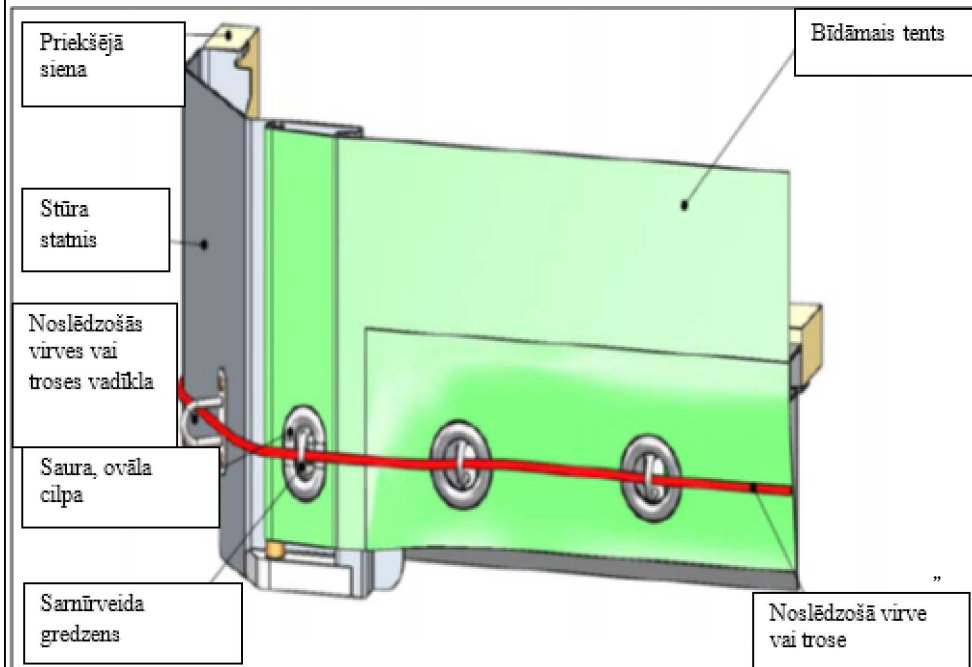

2. pielikums, jauns 10. attēls:

Pēc jaunā 9. attēla iekļauj:

“10. attēls

TRANSPORTLĪDZEKĻA AR BĪDĀMU TENTA JUMTU UZBŪVES PIEMĒRS

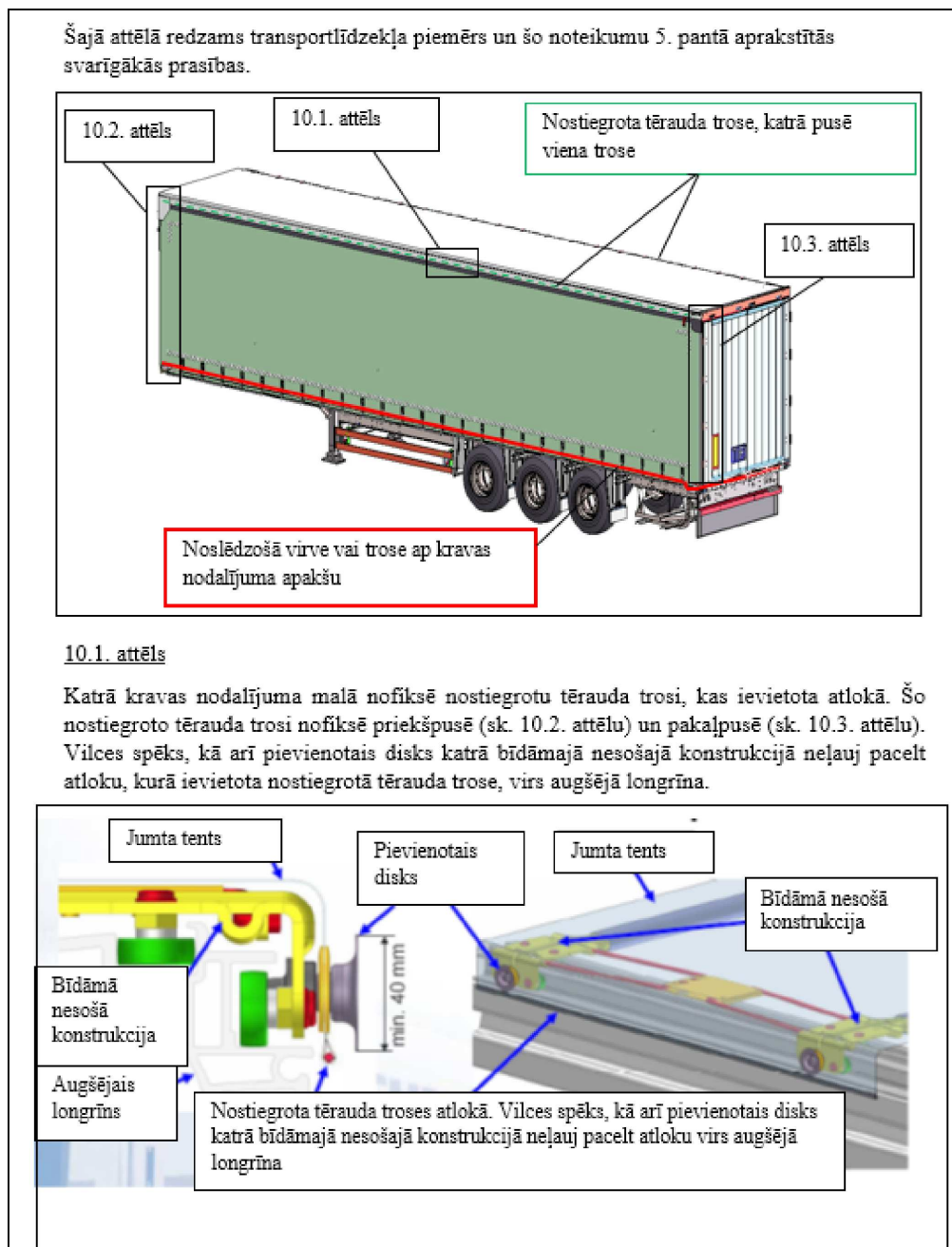

10. attēls (turpinājums):

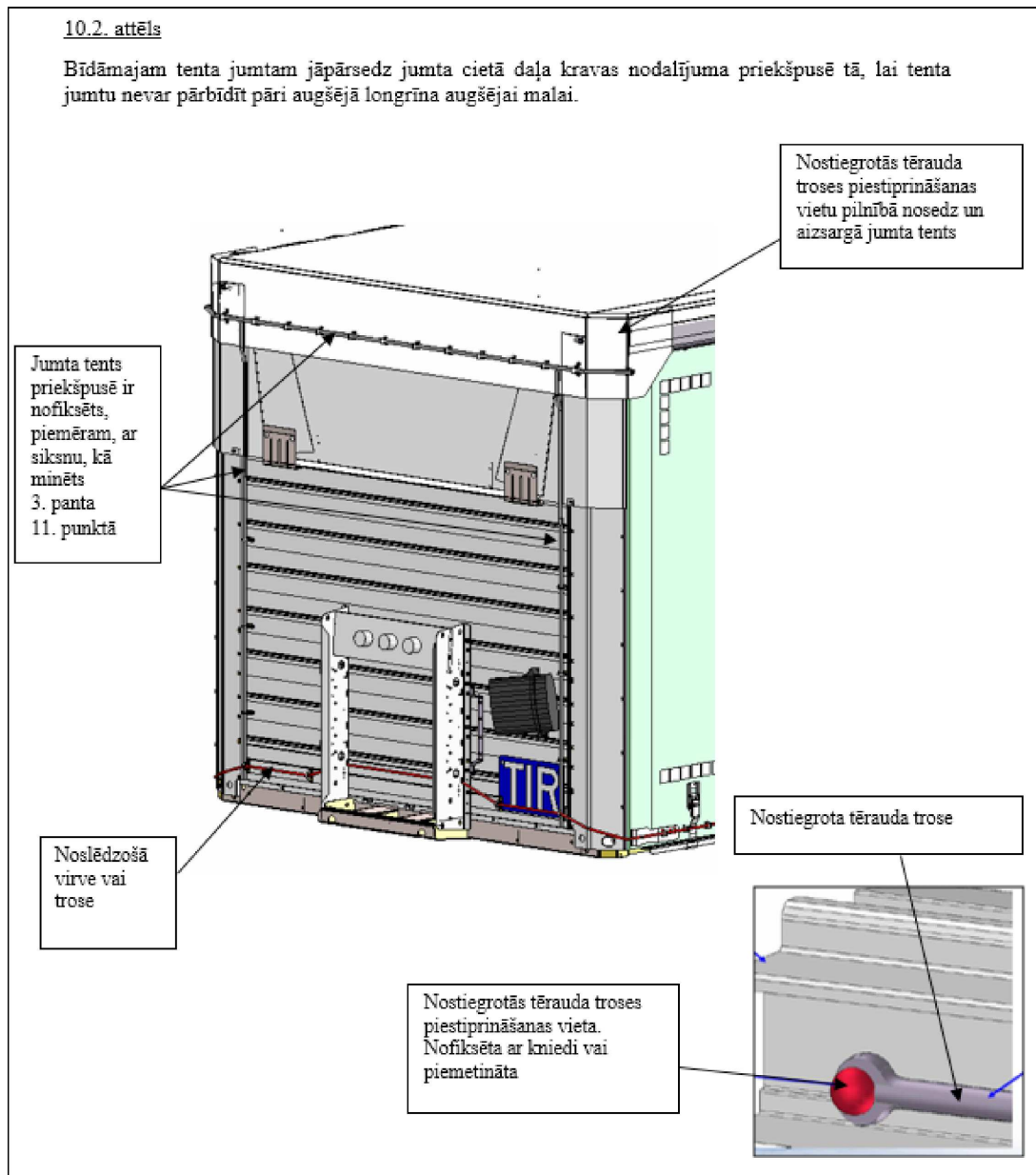

10. attēls (turpinājums):

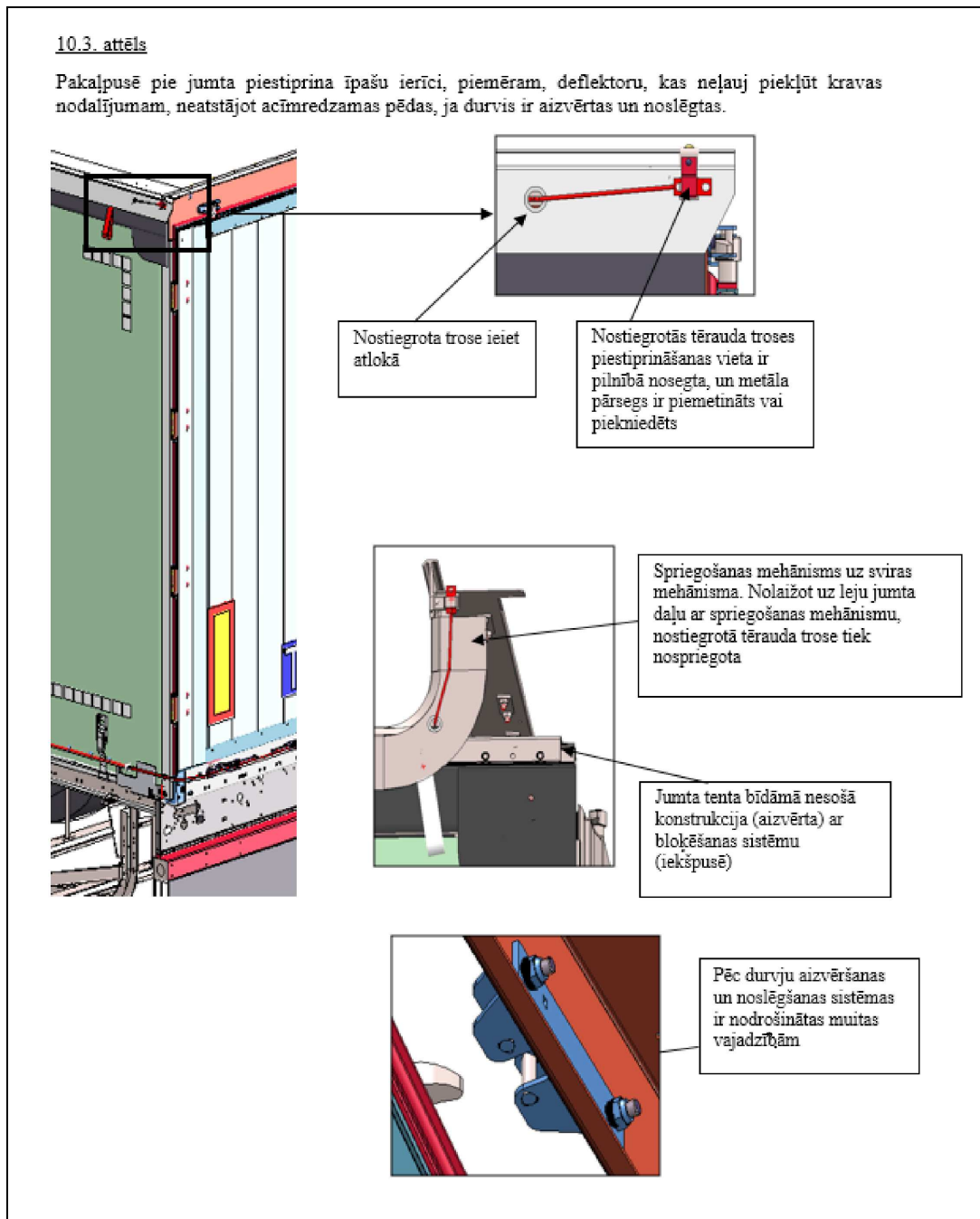

7. pielikuma I daļas 5. panta 2. punkta i) apakšpunkts:

Pašreizējo tekstu aizstāj ar šādu:

“i) konteineru bīdāmajam tentam, grīdai, durvīm un citām sastāvdaļām jābūt savienotām, izmantojot ierīces, kuras nevar noņemt vai nomainīt no ārpusē, neatstājot acīmredzamas pēdas, vai izmantojot tādas metodes, ar kurām tiek izveidota konstrukcija, ko nevar izmainīt, neatstājot acīmredzamas pēdas.”

7. pielikuma I daļas 5. panta 2. punkta iii) apakšpunkts:

Pašreizējo tekstu aizstāj ar šādu:

“iii) bīdāmā tenta vadības sistēma, bīdāmā tenta spriegošanas mehānismi un citas kustīgās daļas jāsavieno tā, lai noslēgtās durvis un citas kustīgās daļas, kurām ir uzliktas muitas plombas, nevarētu tikt atvērtas vai aizvērtas no ārpusē, neatstājot acīmredzamas pēdas. Bīdāmā tenta vadības sistēma, bīdāmā tenta spriegošanas mehānismi un citas kustīgās daļas jāsavieno tā, lai pēc noslēgšanas nofiksēšanas konteinerā nevarētu iekļūt, neatstājot acīmredzamas pēdas. Šādas sistēmas konstrukcijas piemērs attēlots šiem noteikumiem pievienotajā 9. attēlā.”

7. pielikuma I daļa, jauns 6. pants:

Pēc grozītā 5. panta iekļauj:

“6. pants

Konteineri ar bīdāmu tenta jumtu

1. Attiecīgā gadījumā šo noteikumu 1., 2., 3., 4. un 5. pants attiecas uz konteineriem ar bīdāmu tenta jumtu. Turklāt šiem konteineriem jāatbilst šā panta noteikumiem.

2. Bīdāmais tenta jumts atbilst i)–iii) punktā izklāstītajām prasībām:

i) bīdāmajam tenta jumtam jābūt savienotam, izmantojot ierīces, kuras nevar noņemt vai nomainīt, neatstājot acīmredzamas pēdas, vai izmantojot tādas metodes, ar kurām tiek izveidota konstrukcija, ko nevar izmainīt, neatstājot acīmredzamas pēdas;

ii) bīdāmajam tenta jumtam jāpārsedz jumta cietās daļas konteineru priekšpusē tā, lai tenta jumtu nevar pārbīdīt pāri augšējā longrīna augšējai malai. Visa konteineru garumā jumta tenta abās pusēs ielokā jāievieto nostiegotā tērauda trosē tā, lai to nevarētu izņemt un ievietot atkārtoti, neatstājot acīmredzamas pēdas. Jumta tents jāpiestiprina pie bīdāmās nesošās konstrukcijas tā, lai tentu nevarētu noņemt un piestiprināt atkārtoti, neatstājot acīmredzamas pēdas;

iii) bīdāmā jumta vadības sistēma, bīdāmā jumta spriegošanas mehānismi un citas kustīgās daļas jāsavieno tā, lai noslēgtās durvis, jumts un citas kustīgās daļas, kurām ir uzliktas muitas plombas, nevarētu tikt atvērtas vai aizvērtas no ārpusē, neatstājot acīmredzamas pēdas. Bīdāmā jumta vadības sistēma, bīdāmā jumta spriegošanas mehānismi un citas kustīgās daļas jāsavieno tā, lai pēc noslēgšanas nofiksēšanas konteinerā nevarētu iekļūt, neatstājot acīmredzamas pēdas.

Šādas iespējamās sistēmas konstrukcijas piemērs attēlots šiem noteikumiem pievienotajā 10. attēlā.”

7. pielikums, I daļa, 9. attēls:

Pašreizējo 9. attēlu aizstāj ar šādu:

"9. attēls

KONTEINERA AR BĪDĀMU TENTU UZBŪVES PIEMĒRS

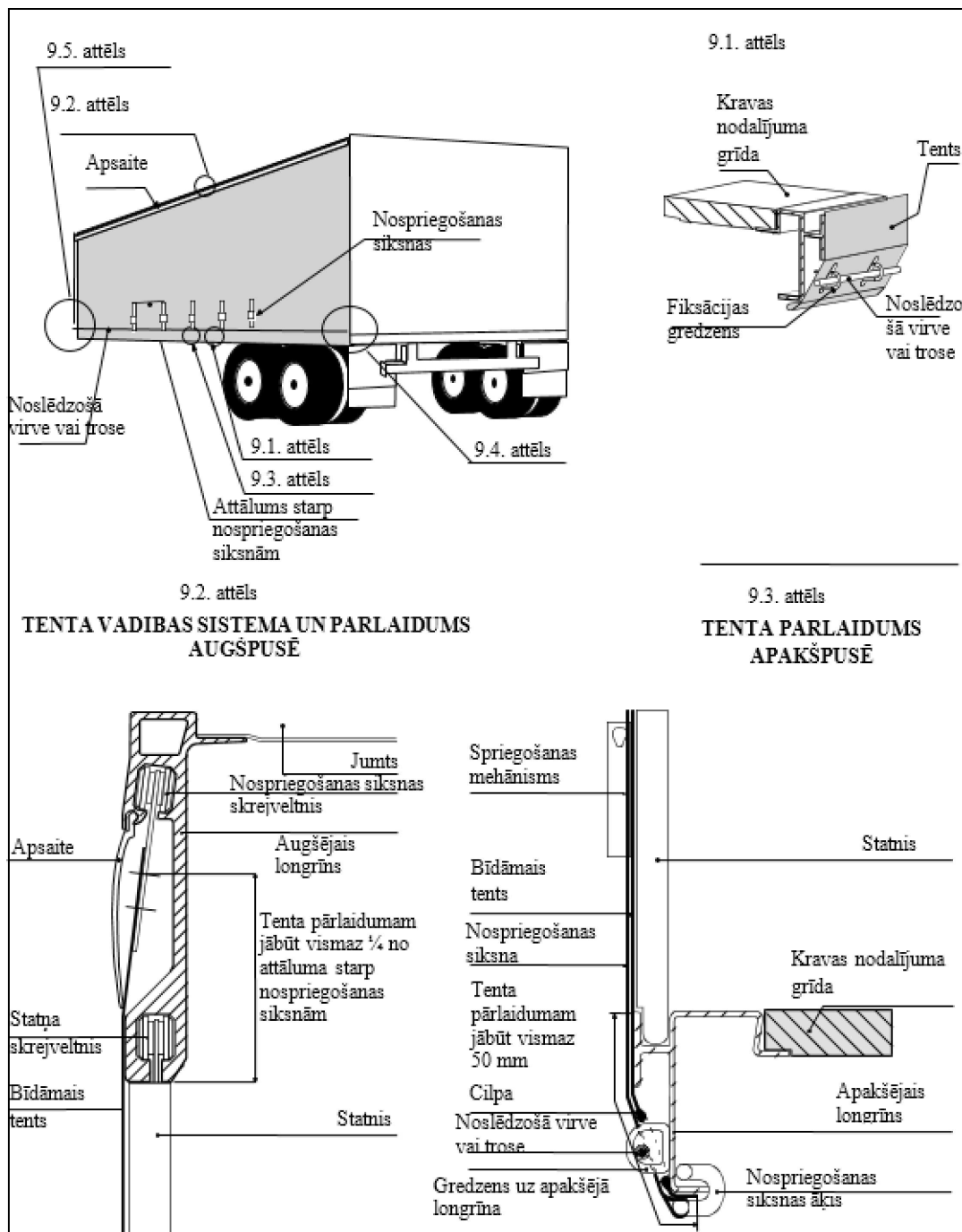

9. attēls (turpinājums):

9.4. attēls

Lai bīdāmo tentu nospriegotu horizontālā virzienā, izmanto sprūdrata mehānismu (parasti konteineru aizmugurē). Šajā attēlā parādīti divi piemēri (a) un b)) par sprūdrata vai sprūdmehānisma nofiksēšanu.

a) Sprūdrata nofiksēšana

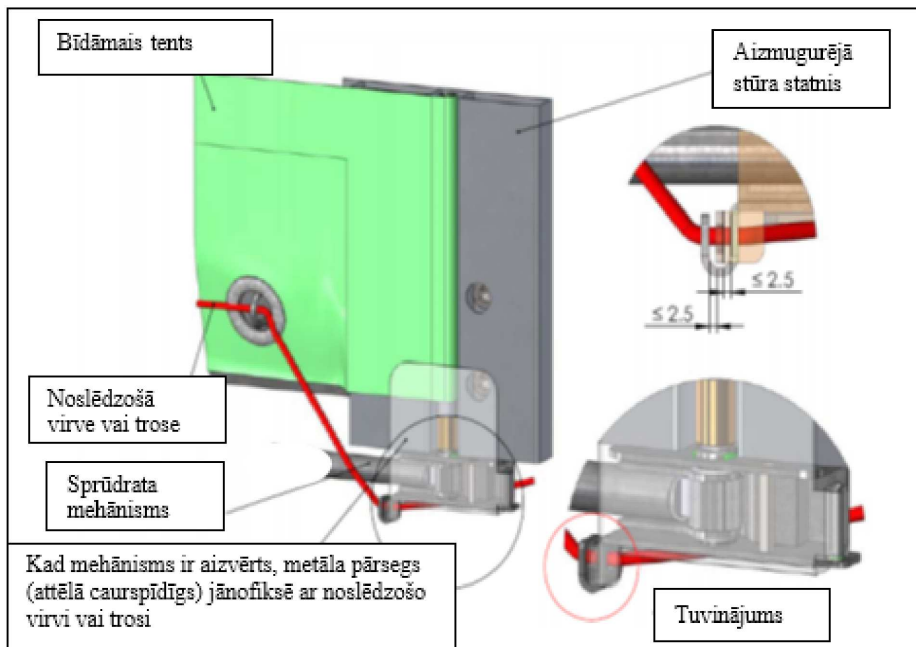

b) Sprūdmehānisma nofiksēšana

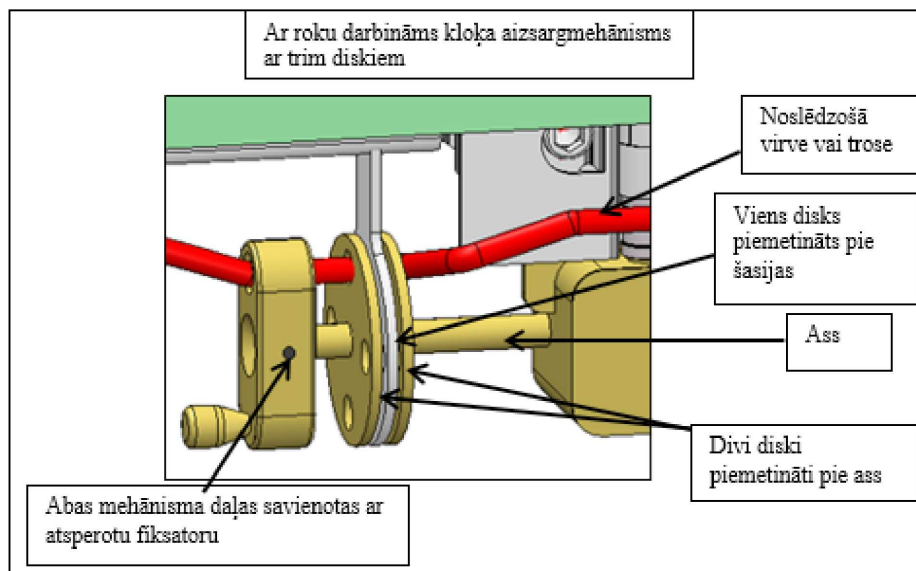

9. attēls (turpinājums):

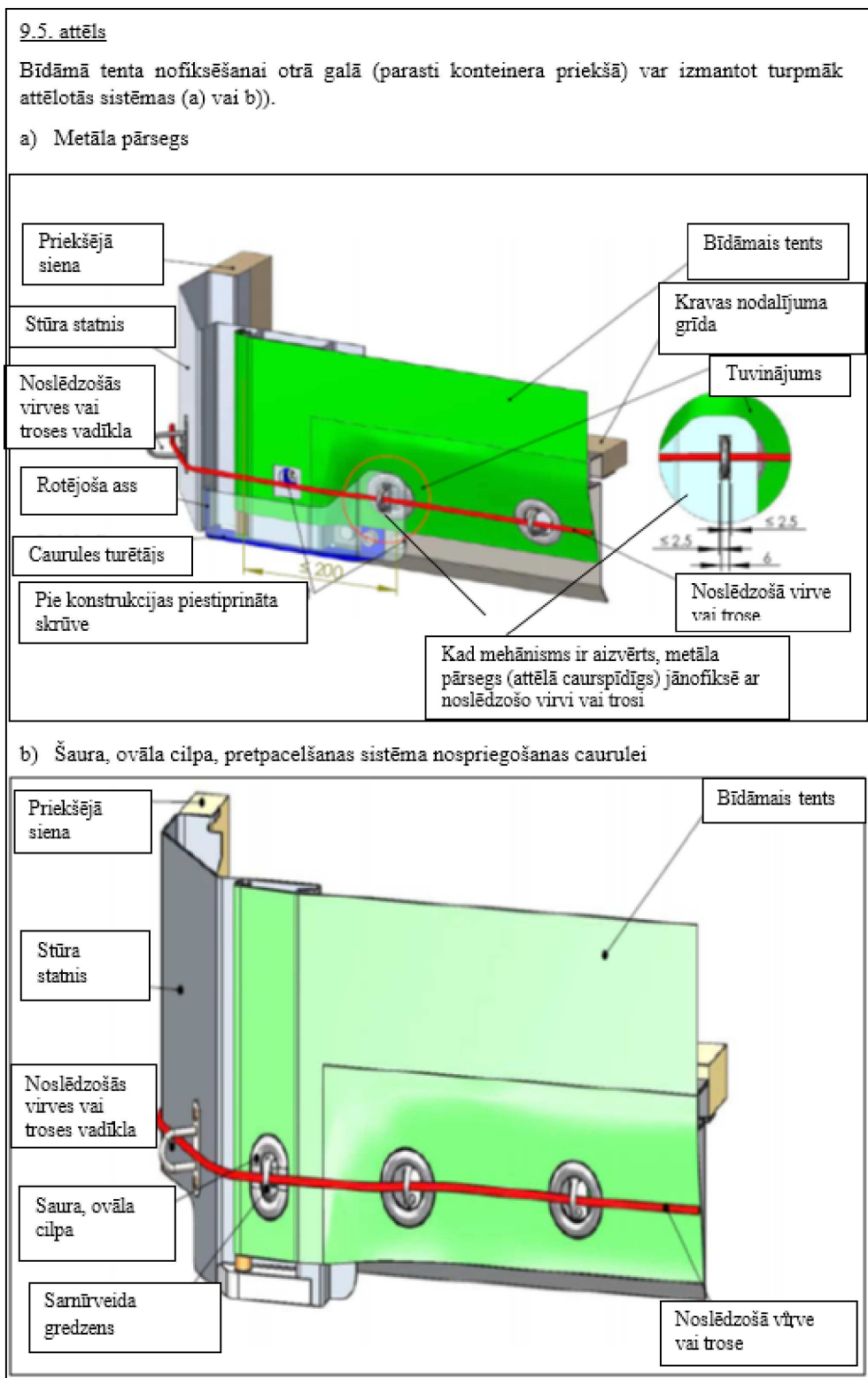

7. pielikums, I daļa, jauns 10. attēls:

Pēc jaunā 9. attēla iekļauj:

“10. attēls

KONTEINERA AR BĪDĀMU TENTA JUMTU UZBŪVES PIEMĒRS

Šajā attēlā redzams konteineru piemērs un šo noteikumu 6. pantā aprakstītās svarīgākās prasības.

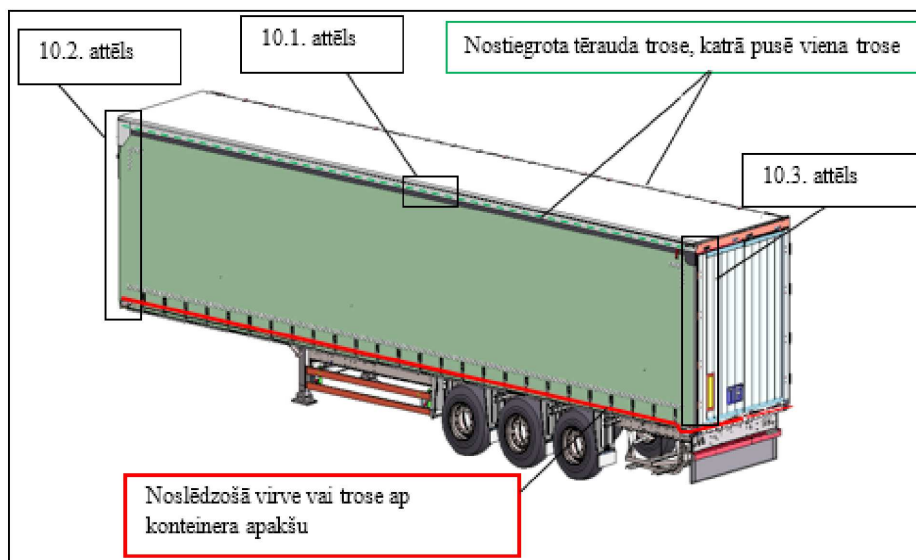

10.1. attēls

Katrā konteineru malā nofiksē nostiegotu tērauda trosē, kas ievietota atlokā. Šo nostiegotu tērauda trosē nofiksē priekšpusē (sk. 10.2. attēlu) un pakalpusē (sk. 10.3. attēlu). Vilces spēks, kā arī pievienotais disks katrā bīdāmajā nesošajā konstrukcijā neļauj pacelt atloku, kurā ievietota nostiegotā tērauda trosē, virs augšējā longrīna.

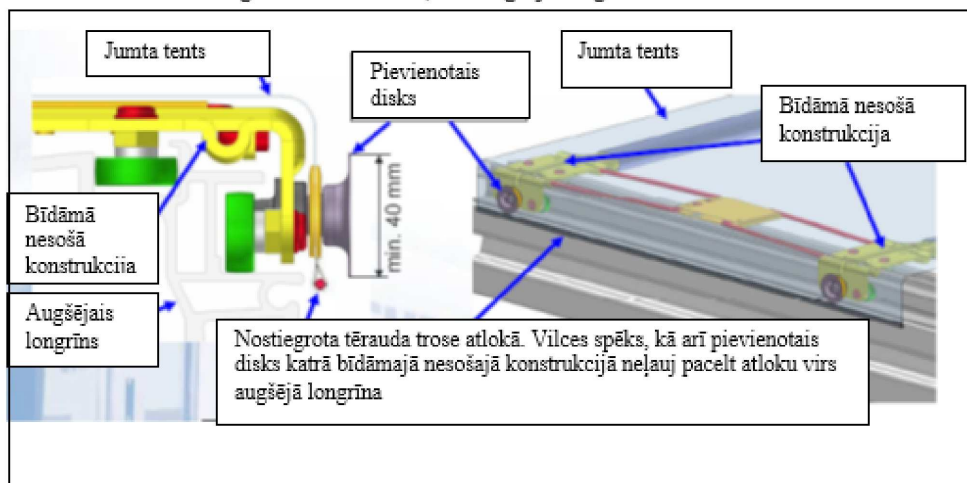

10. attēls (turpinājums):

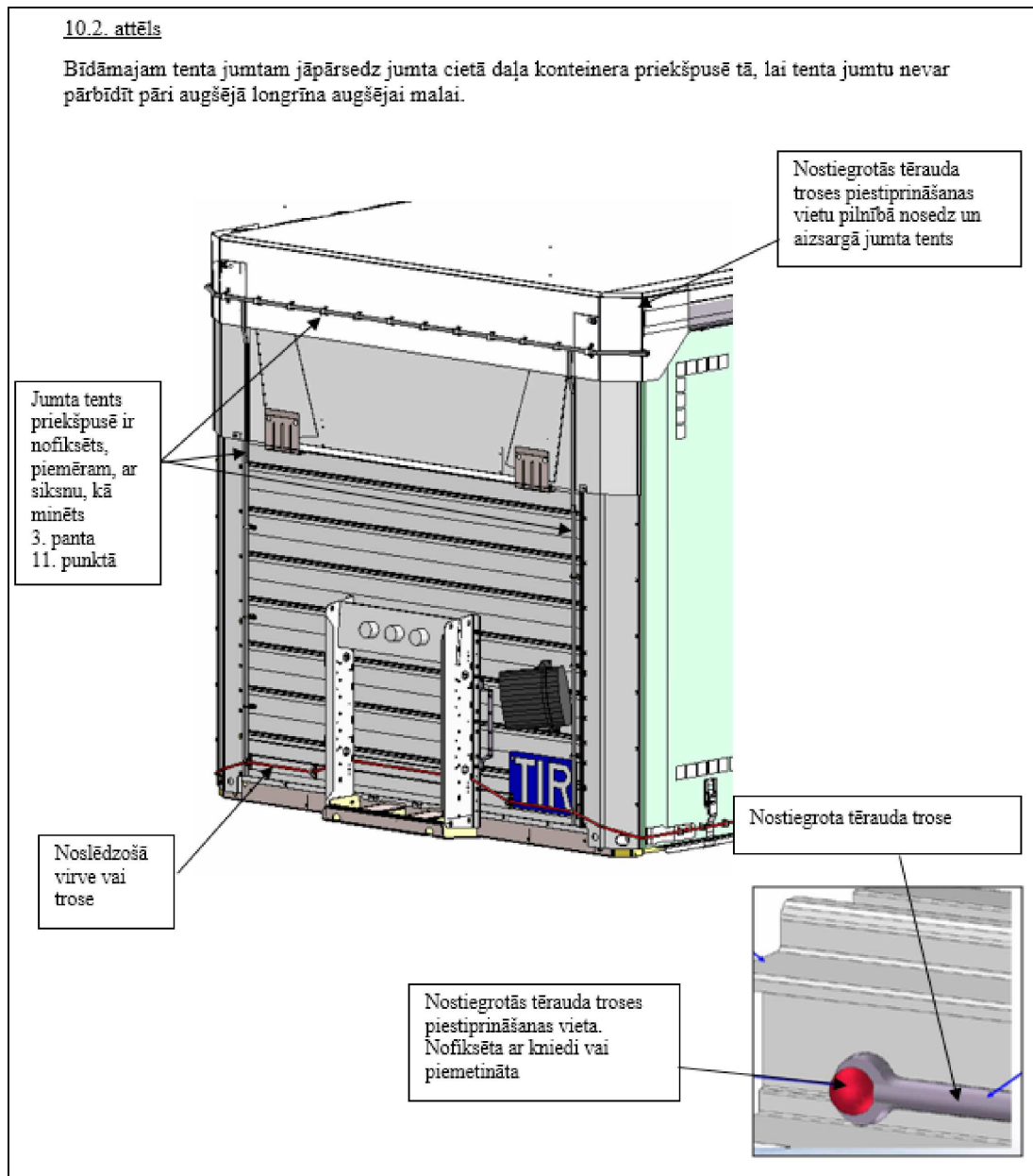

10. attēls (turpinājums):

