

# Il-Ġurnal Uffiċjali

## tal-Unjoni Ewropea

L 72



Edizzjoni bil-Malti

Legiżlazzjoni

Volum 53

20 ta' Marzu 2010

Werrej

I *Atti legiżlattivi*

## DIRETTIVI

- ★ **Direttiva tal-Kunsill 2010/23/UE tas-16 ta' Marzu 2010 li temenda d-Direttiva 2006/112/KE dwar is-sistema komuni ta' taxxa fuq il-valur miżjud, fir-rigward ta' applikazzjoni fakultattiva u temporanja tal-mekkaniżmu tar-reverse charge fil-konfront tal-fornimenti ta' ċerti servizzi suxxettibbli għal frodi** ..... 1

II *Atti mhux legiżlattivi*

## REGOLAMENTI

- ★ **Regolament tal-Kummissjoni (UE) Nru 234/2010 tad-19 ta' Marzu 2010 li jstabbilixxi ċerti regoli dettaljati għall-applikazzjoni tar-Regolament tal-Kunsill (KE) Nru 1234/2007 dwar l-ghotja ta' rifiżjonijiet fuq l-esportazzjoni ta' ċereali u l-miżuri li għandhom jittiehdu f'każ ta' disturb fis-suq taċ-ċereali** ..... 3

Regolament tal-Kummissjoni (UE) Nru 235/2010 tad-19 ta' Marzu 2010 li jstabbilixxi l-valuri fissi tal-importazzjoni għad-determinazzjoni tal-prezz ta' dhul ta' ċertu frott u haxix ..... 13

Regolament tal-Kummissjoni (UE) Nru 236/2010 tad-19 ta' Marzu 2010 li jemenda l-prezzijiet rappreżentattivi u l-ammonti tad-dazji addizzjonali għall-importazzjoni ta' ċerti prodotti tas-settur taz-zokkor, stabbiliti bir-Regolament (KE) Nru 877/2009 għas-sena tas-suq 2009/10 ..... 15

Prezz: 3 EUR

(Ikompili fil-paġna ta' wara)

L-Atti b'titoli b'tipa ċara relatati mal-ġestjoni ta' kuljum ta' affarijiet agrikoli, u li ġeneralment huma validi għal perjodu limitat.  
It-titoli tal-atti l-oħra kollha huma stampati b'tipa skura u mmarkati b'asterisk quddiemhom.

DIRETTIVI

- ★ **Direttiva tal-Kummissjoni 2010/19/UE tad-9 ta' Marzu 2010 li temenda, għall-għanijiet ta' adattament għall-progress tekniku fil-qasam tas-sistemi tat-trażżin tal-isprej ta' ċerti kategoriji ta' vetturi bil-mutur u l-karrijiet tagħhom, id-Direttiva tal-Kunsill 91/226/KEE, u d-Direttiva 2007/46/KE tal-Parlament Ewropew u tal-Kunsill <sup>(1)</sup> .....** 17

DEĊIŻJONIJIET

2010/166/UE:

- ★ **Deciżjoni tal-Kummissjoni tad-19 ta' Marzu 2010 dwar kondizzjonijiet armonizzati għall-użu tal-ispektrum tar-radju għas-servizzi ta' komunikazzjoni mobbli abbord il-bastimenti (servizzi MCV) fl-Unjoni Ewropea (notifikata bid-dokument numru C(2010) 1644) <sup>(1)</sup> .....** 38

RAKKOMANDAZZJONIJIET

2010/167/UE:

- ★ **Rakkomandazzjoni tal-Kummissjoni tad-19 ta' Marzu 2010 dwar l-awtorizzazzjoni ta' sistemi għas-servizzi tal-komunikazzjoni mobbli abbord il-bastimenti (is-servizzi MCV) <sup>(1)</sup> .....** 42



<sup>(1)</sup> Test b'relevanza għaż-ŻEE

## I

(Atti leġislattivi)

## DIRETTIVI

## DIRETTIVA TAL-KUNSILL 2010/23/UE

tas-16 ta' Marzu 2010

**li temenda d-Direttiva 2006/112/KE dwar is-sistema komuni ta' taxxa fuq il-valur miżjud, fir-rigward ta' applikazzjoni fakultattiva u temporanja tal-mekkanizmu tar-reverse charge fil-konfront tal-fornimenti ta' ċerti servizzi suxxettibbli għal frodi**

IL-KUNSILL TAL-UNJONI EWROPEA,

Wara li kkunsidra t-Trattat dwar il-Funzjonament tal-Unjoni Ewropea, u b'mod partikulari l-Artikolu 113 tiegħu,

Wara li kkunsidra l-proposta mill-Kummissjoni Ewropea,

Wara li kkunsidra l-opinjoni tal-Parlament Ewropew <sup>(1)</sup>,

Wara li kkunsidra l-opinjoni tal-Kumitat Ekonomiku u Soċjali Ewropew <sup>(2)</sup>,

Filwaqt li jaġixxi skont proċedura leġislattiva speċjali,

Billi:

- (1) Id-Direttiva tal-Kunsill 2006/112/KE <sup>(3)</sup> tispesifika li t-taxxa fuq il-valur miżjud (VAT) għandha tithallas minn kwalunkwe persuna taxxabbli li twettaq transazzjonijiet li jinvolvu l-forniment taxxabbli ta' oġġetti u servizzi. Fil-każ ta' transazzjonijiet transkonfinali, u għal ċerti setturi domestiċi b'riskju għoli bħal dawk tal-bini jew tal-iskart, hu previst, madankollu, li l-obbligu tal-hlas tal-VAT għandu jiġi ttrasferit lill-persuna li jsirilha l-forniment.
- (2) Minhabba l-gravità tal-frodi tal-VAT, l-Istati Membri għandhom jithallew japplikaw, fuq bażi temporanja, mekkanizmu li permezz tiegħu l-obbligu li tithallas il-VAT jgħaddi għal fuq il-persuna li lilha jiġu ttrasferiti l-allokazzjonijiet tal-kwoti ta' emissjonijiet ta' gassijiet serra kif definit fl-Artikolu 3 tad-Direttiva 2003/87/KE <sup>(4)</sup>, u unitajiet oħrajn li jistgħu jintużaw għal konformità mal-istess Direttiva.

(3) L-introduzzjoni ta' tali mekkanizmu li jimmira lejn dawn is-servizzi, li skont l-esperjenza reċenti huma partikolarment soġġetti għal frodi, għall-kuntrarju tal-applikazzjoni ġenerali tiegħu, m'għandux jaffetwa b'mod negattiv il-prinċipji fundamentali tas-sistema tal-VAT, bħall-pagamenti frazzjonati.

(4) L-Istati Membri għandhom jipproduċu rapport ta' evalwazzjoni dwar l-applikazzjoni tal-mekkanizmu sabiex jippermettu valutazzjoni tal-effiċjenza tiegħu.

(5) Biex jiġi vvalutat l-effett tal-applikazzjoni tal-mekkanizmu fuq attivitajiet ta' frodi b'mod trasparenti, ir-rapporti ta' evalwazzjoni mill-Istati Membri għandhom ikunu bbażati fuq kriterji definiti minn qabel stabbiliti mill-Istati Membri. Kwalunkwe evalwazzjoni bħal din għandha tivvaluta b'mod ċar il-livell ta' frodi qabel u wara l-applikazzjoni tal-mekkanizmu u kwalunkwe ċaqliq konsegwenti fix-xejriet tal-attivitajiet ta' frodi, inklużi l-fornimenti ta' servizzi oħrajn. Ir-rapport għandu jevalwa wkoll l-ispejjeż ta' konformità għall-persuni taxxabbli.

(6) Kull Stat Membru li individwa bidla fix-xejriet tal-attivitajiet ta' frodi fit-territorju tiegħu fir-rigward tas-servizzi taht din id-Direttiva għandu jipproduċi rapport f'dak ir-rigward.

(7) Biex l-Istati Membri kollha jiġu pprovduti bl-għażla li japplikaw tali mekkanizmu, huwa meħtieġ li ssir emenda speċifika għad-Direttiva 2006/112/KE.

(8) Ladarba l-għan ta' din id-Direttiva, senjatament li tiġi indirizzata l-frodi tal-VAT permezz ta' miżura temporanja li tidderoga mir-regoli eżistenti tal-Unjoni, ma jistax jinkiseb b'mod suffiċjenti mill-Istati Membri u għalhekk jista' jinkiseb ahjar fil-livell tal-Unjoni, l-Unjoni tista' tadotta miżuri konformement mal-prinċipju tas-sussidjarjetà kif stabbilit fl-Artikolu 5 tat-Trattat dwar l-Unjoni Ewropea. Konformement mal-prinċipju ta' proporzjonalità, kif stabbilit f'dak l-Artikolu, din id-Direttiva ma tmurx lil hinn minn dak li hu meħtieġ biex jinkiseb dak l-għan.

<sup>(1)</sup> Opinjoni tal-10 ta' Frar 2010 (għadha mhijiex ippubblikata fil-Ġurnal Uffiċjali).

<sup>(2)</sup> Opinjoni tal-21 ta' Jannar 2010 (għadha mhijiex ippubblikata fil-Ġurnal Uffiċjali).

<sup>(3)</sup> ĠU L 347, 11.12.2006, p. 1.

<sup>(4)</sup> Direttiva 2003/87/KE tal-Parlament Ewropew u tal-Kunsill tat-13 ta' Ottubru 2003 li tistabbilixxi skema għall-iskambju ta' kwoti ta' emissjonijiet ta' gassijiet serra ġewwa l-Komunità (ĠU L 275, 25.10.2003, p. 32).

(9) Id-Direttiva 2006/112/KE għandha għalhekk tiġi emendata kif meħtieġ,

ADOPTA DIN ID-DIRETTIVA:

#### Artikolu 1

Fid-Direttiva 2006/112/KE għandu jiġi inserit l-Artikolu li ġej:

##### “Artikolu 199a

1. Sat-30 ta' Ġunju 2015 u għal perijodu minimu ta' sentejn, l-Istati Membri jistgħu jstabbilixxu li l-persuna responsabbli għall-hlas tal-VAT hija l-persuna taxxabli li lilha jiġi fornut kwalunkwe wiehed minn dawn il-fornimenti:

(a) it-trasferiment tal-allokazzjonijiet tal-kwoti ta' emissjonijiet ta' gassijiet serra kif definit fl-Artikolu 3 tad-Direttiva 2003/87/KE tal-Parlament Ewropew u tal-Kunsill tat-13 ta' Ottubru 2003 li tistabbilixxi skema għall-iskambju ta' kwoti ta' emissjonijiet ta' gassijiet serra ġewwa l-Komunità (\*), li huma trasferibbli f'konformità mal-Artikolu 12 ta' dik id-Direttiva,

(b) it-trasferiment ta' unitajiet oħrajn li jistgħu jintużaw mill-operaturi għall-konformità mal-istess Direttiva.

2. L-Istati Membri għandhom jinfurmaw lill-Kummissjoni dwar l-applikazzjoni tal-mekkanizmu previst fil-paragrafu 1 dwar l-introduzzjoni ta' kwalunkwe mekkanizmu bħal dan u għandhom jipprovdu l-informazzjoni li ġejja lill-Kummissjoni:

(a) dikjarazzjoni dwar l-iskop tal-miżura li tapplika l-mekkanizmu u deskrizzjoni dettaljata tal-miżuri li jakkumpanjawha, inklużi kwalunkwe obbligi ta' rappurtar fuq il-persuni taxxabli u kwalunkwe miżuri ta' kontroll;

(b) kriterji ta' evalwazzjoni biex ikun possibbli paragon bejn attivitajiet ta' frodi rigward is-servizzi elenkati fil-paragrafu 1 qabel u wara l-applikazzjoni tal-mekkanizmu, l-attivitajiet ta' frodi rigward servizzi oħrajn qabel u wara l-applikazzjoni tal-mekkanizmu, u kwalunkwe zieda f'tipi oħrajn ta' attivitajiet ta' frodi qabel u wara l-applikazzjoni tal-mekkanizmu;

(c) id-data tal-bidu u l-perijodu li għandu jkun kopert mill-miżura li tapplika l-mekkanizmu.

3. L-Istati Membri li japplikaw il-mekkanizmu previst fil-paragrafu 1 għandhom, abbażi tal-kriterji ta' evalwazzjoni previsti fil-punt (b) tal-paragrafu 2, jipprezentaw rapport lill-Kummissjoni mhux aktar tard mit-30 ta' Ġunju 2014. Ir-rapport għandu jindika b'mod ċar l-informazzjoni li għandha tiġi trattata b'mod kunfidenzjali u l-informazzjoni li tista' tiġi ppubblikata.

Ir-rapport għandu jipprovdi valutazzjoni dettaljata tal-effettività u l-effiċjenza ġenerali tal-miżura, partikolarment rigward:

(a) l-impatt fuq attivitajiet ta' frodi fir-rigward tal-fornimenti ta' servizzi koperti mill-miżura;

(b) it-trasferiment possibbli ta' attivitajiet ta' frodi għal oġġetti jew servizzi oħrajn;

(c) l-ispejjeż ta' konformità għall-persuni taxxabli li jirriżultaw mill-miżura.

4. Kull Stat Membru, li, mid-dhul fis-seħh ta' dan l-Artikolu, jkun individwa bidla fix-xejriet tal-attivitajiet ta' frodi fit-territorju tiegħu fir-rigward tas-servizzi elenkati fil-paragrafu 1, għandu jipprezenta rapport lill-Kummissjoni f'dak ir-rigward mhux aktar tard mit-30 ta' Ġunju 2014.

(\*) ĠU L 275, 25.10.2003, p. 32.”

#### Artikolu 2

L-Istati Membri li jagħzlu li japplikaw il-mekkanizmu previst fil-paragrafu 1 tal-Artikolu 199a tad-Direttiva 2006/112/KE għandhom jikkomunikaw id-dispożizzjonijiet tal-miżura li tapplika l-mekkanizmu lill-Kummissjoni meta jibda l-mekkanizmu.

#### Artikolu 3

Din id-Direttiva għandha tidhol fis-seħh fl-għoxrin jum wara dak tal-pubblikazzjoni tagħha f'Il-Ġurnal Uffiċjali tal-Unjoni Ewropea.

#### Artikolu 4

Id-Direttiva għandha tapplika sat-30 ta' Ġunju 2015.

#### Artikolu 5

Din id-Direttiva hija indirizzata lill-Istati Membri.

#### Artikolu 6

Din id-Direttiva għandha tiġi ppubblikata f'Il-Ġurnal Uffiċjali tal-Unjoni Ewropea.

Magħmul fi Brussell, is-16 ta' Marzu 2010.

Għall-Kunsill

Il-President

E. SALGADO

## II

(Atti mhux legiſlattivi)

## REGOLAMENTI

## REGOLAMENT TAL-KUMMISSJONI (UE) Nru 234/2010

tad-19 ta' Marzu 2010

li jistabbilixxi ċerti regoli dettaljati għall-applikazzjoni tar-Regolament tal-Kunsill (KE) Nru 1234/2007 dwar l-ghotja ta' rifużjonijiet fuq l-esportazzjoni ta' ċereali u l-miżuri li għandhom jittieħdu f'każ ta' disturb fis-suq taċ-ċereali

(verżjoni kodifikata)

IL-KUMMISSJONI EWROPEA,

Wara li kkunsidrat it-Trattat dwar il-Funzjonament tal-Unjoni Ewropea,

Wara li kkunsidrat ir-Regolament tal-Kunsill (KE) Nru 1234/2007 tat-22 ta' Ottubru 2007 <sup>(1)</sup> li jistabbilixxi organizzazzjoni komuni ta' swieq agrikoli u dwar dispożizzjonijiet speċifiċi għal ċerti prodotti agrikoli (Ir-Regolament Wahdieni dwar l-OKS), u partikolarment l-Artikolu 170 u l-Artikolu 187 fliqmkien mal-Artikolu 4 tiegħu,

Billi:

- (1) Ir-Regolament tal-Kummissjoni (KE) Nru 1501/95 tad-29 ta' Ġunju 1995 li jistabbilixxi ċerti regoli dettaljati għall-applikazzjoni tar-Regolament tal-Kunsill (KEE) Nru 1766/92 dwar l-ghotja ta' rifużjonijiet fuq l-esportazzjoni ta' ċereali u l-miżuri li għandhom jittieħdu f'każ ta' disturb fis-suq taċ-ċereali <sup>(2)</sup> ġie emendat kemm-il darba <sup>(3)</sup> b'mod sostanzjali. Għal iktar ċarezza u razjonalità, l-imsemmi Regolament għandu jiġi kkodifikat.
- (2) Ir-rifużjonijiet tal-esportazzjoni, ammonti korrettivi u taxxi fuq l-esportazzjoni fuq ċerti prodotti koperti mill-organizzazzjoni komuni tas-suq agrikolu għandu jkun iffissat, bhala miżura speċjali f'każ ta' disturb fis-suq, bi qbil ma' ċerti kriterji li jippermettu li tiġi koperta d-differenza bejn il-kwotazzjonijiet u l-prezzijiet għal tali prodotti fl-Unjoni u daww fis-suq dinji.
- (3) Meqjusa d-differenza fil-prezzijiet li bihom ċ-ċereali jkunu offruti minn pajjiżi esportaturi differenti fis-suq dinji, għandu jittieħed kont partikolarment tal-ispejjeż interni differenti biex jintbagħtu u r-rifużjonijiet għandhom

ikunu ffissati, b'kunsiderazzjoni għad-differenza bejn il-prezzijiet rappreżentanti fl-Unjoni u l-kwotazzjonijiet u l-prezzijiet l-aktar favorevoli li japplikaw fis-suq dinji.

- (4) Sabiex ikun possibbli li jkun esportat id-dqiq, ix-xgħir u l-barli miħhuna hoxnin, id-dqiq tal-qamhirrun u l-maltu, il-fatturi li għandhom ikunu kkunsidrati meta jkunu stabbiliti r-rifużjonijiet huma, min-naha l-wahda, il-prezzijiet taċ-ċereali bażiċi u l-kwantitajiet meħtieġa sabiex ikunu mmanifatturati l-prodotti kkonċernati u l-valur tal-prodotti sekondarji u, min-naha l-oħra, l-opportunitajiet u l-kondizzjonijiet għall-bejgħ tal-prodotti fuq is-suq dinji.
- (5) Hija ħtieġa tas-sistema tal-ammonti korrettivi li hemm provvediment dwarhom fl-Artikolu 164(4) tar-Regolament (KE) Nru 1234/2007 li jistgħu jkunu kapaci għad-differenzjament skont id-destinazzjoni tal-prodotti li għandhom ikunu esportati.
- (6) Bil-ghan tal-amministrazzjoni effiċjenti tal-fondi tal-Unjoni u biex jittieħed kont tal-possibbiltajiet tal-esportazzjoni għal daww il-prodotti, provvediment għandu jsir għar-rifużjonijiet tal-esportazzjoni u t-taxxi fuq il-prodotti elenkati fl-Anness I, parti (a), (b) u (c) tar-Regolament (KE) Nru 1234/2007 biex ikun stabbilit bi stedina għall-offerti li jkopri kwantità partikolari.
- (7) Sabiex ikun assigurat trattament ugwali għall-partijiet interessati kollha fl-Unjoni, l-istedina għall-offerti għandha tkun organizzata bi qbil mal-prinċipji uniformi. Għal dak l-ghan, id-deċiżjonijiet li jifthu l-istedina għall-offerti għandhom ikunu ppubblikati, flimkien ma' avviz tal-istedina għall-offerti, f'Il-Ġurnal Uffiċjali tal-Unjoni Ewropea.
- (8) L-offerti għandhom jinkludu d-dettalji meħtieġa sabiex jiġu evalwati u għandhom jiġu akkumpanjati minn xi obbligi formali.

<sup>(1)</sup> ĠU L 299, 16.11.2007, p. 1.<sup>(2)</sup> ĠU L 147, 30.6.1995, p. 7.<sup>(3)</sup> Ara l-Anness IV.

- (9) Massimu ta' rifużjonijiet fuq l-esportazzjoni jew ta' taxa minima fuq l-esportazzjoni għandhom ikunu stabbiliti. Dik il-proċedura tassigura li l-kwantitajiet ikkonċernati kollha jkunu allokat.
- (10) Jistgħu jkun hemm sitwazzjonijiet fis-suq li fihom l-aspetti ekonomiċi tal-esportazzjonijiet ikkontemplati jwasslu sabiex ma tittiehed l-ebda azzjoni ulterjuri dwar l-offerti li jkunu rċevew, pjuttost milli tkun stabbilita rifużjoni jew taxa fuq l-esportazzjoni.
- (11) Garanzija tal-offerta għandha tassigura li l-kwantitajiet esportati jiġu hekk esportati permezz tal-liċenzja mahruġa skont l-istess għall-offerti. Dak l-obbligu jista' jkun milhuq biss jekk l-offerti pprezentati jkunu mantenuti. Il-garanzija għandha għalhekk tkun mitlufa meta l-offerti jkunu ritirati.
- (12) Għandhom ikunu stabbiliti regoli dettaljati sabiex ikun assigurat li dawk li jagħmlu l-offerti jkunu nnotifikati bir-riżultati tal-istess għall-offerti u li l-liċenzji mehtieġa jinħarġu għall-esportazzjoni tal-kwantitajiet allokat.
- (13) Sabiex jiġu stabbiliti r-rifużjonijiet għall-esportazzjoni ta' prodotti elenkati fl-Anness I, parti I, punti (a), (b) u (c) tar-Regolament (KE) Nru 1234/2007 u sabiex jiġi evitat il-bżonn li jiġu introdotti verifiki biex jiġu skoperti l-iċken varjazzjonijiet fi kwantitajiet tal-materjali bażiċi u mingħajr xi effett notevoli fuq il-kwalità tal-prodott, għandu jiġi adottat metodu ta' evalwazzjoni standard. L-analizi tal-kontenut tal-irmied tal-prodotti mmanifatturati wriet li huwa l-metodu tekniku l-aktar effettiv biex jiġi kkalkolat l-ammont ta' ċereali bażiċi użati. Din l-analizi għandha ssir bl-istess proċedura fl-Unjoni kollha.
- (14) L-għotja ta' rifużjoni għall-esportazzjoni ta' ċereali importati minn pajjiżi terzi u esportati mill-ġdid lejn pajjiżi terzi ma jidherx li hija ġġustifikata. Għalhekk, ir-rifużjonijiet għandhom jingħataw biss għall-prodotti tal-Unjoni.
- (15) Ir-Regolament tal-Kummissjoni (KE) Nru 612/2009 tas-7 ta' Lulju 2009 li jstabbilixxi regoli komuni għall-applikazzjoni tas-sistema ta' rifużjonijiet fuq l-esportazzjoni ta' prodotti agrikoli<sup>(1)</sup> jirrikjedi li, meta r-rifużjonijiet ivarjaw skont id-destinazzjoni, il-hlas tar-rifużjoni jista' jkun kondizzjonali partikolarment fuq il-preżentazzjoni ta' prova li l-prodott ikun ġie importat fl-istat mhux mibdul tiegħu fil-pajjiż terz jew f'wiehed mill-pajjiżi terzi li għalihom japplikaw ir-rifużjonijiet. Fir-rigward taċ-ċereali, l-unika rifużjoni aktar baxxa minn dik applikabbli għal esportazzjonijiet lejn il-pajjiżi terzi kollha hija dik għall-Iżvizzera u l-Liechtenstein. Sabiex ikun evitat li jkunu ostakolati n-numru l-kbir ta' esportazzjonijiet mill-Unjoni billi tkun mehtieġa prova tal-wasla fid-destinazzjoni, għandhom jinstabu mezzi ġodda li jiżguraw li prodotti li fuqhom tkun thallset rifużjoni li tapplika għall-pajjiżi terzi kollha ma jiġux esportati lejn il-pajjiżi hawn fuq imsemmija. Għal dan il-ghan, il-htieġa li tintwera prova tal-wasla għandha titneħħa fil-każijiet kollha fejn l-esportazzjoni ssir permezz tal-baħar. Liċenzji mfassla mill-awtoritajiet kompetenti tal-Istati Membri kollha li jiddikjaraw li l-prodotti telqu mit-territorju doganali tal-Unjoni abbord bastiment li huwa adattat għat-trasport bil-baħar huma meqjusa li jipprovdu garanzija suffiċjenti.
- (16) Skont l-Artikolu 162 tar-Regolament (KE) Nru 1234/2007 prodotti elenkati f'dak l-artikolu li għandhom jiġu esportati bi proċessar ulterjuri jew mingħajr dan jistgħu jkunu eliġibbli għal rifużjonijiet fuq l-esportazzjoni jekk ikunu konformi ma kondizzjonijiet speċifiċi stabbiliti fl-Artikolu 167 ta' dan ir-Regolament. Minbarra dan, l-Artikolu 167(7) tar-Regolament (KE) Nru 1234/2007 jagħti l-possibiltà lill-Kummissjoni sabiex tistabbilixxi kondizzjonijiet ulterjuri għall-ghoti ta' rifużjonijiet fuq l-esportazzjonijiet għal prodott wiehed jew aktar. Dawn il-kondizzjonijiet kienu stabbiliti fir-Regolamenti tal-Kunsill dwar l-organizzazzjoni komuni tas-suq fis-setturi elenkati fl-Artikolu 162(1) tar-Regolament (KE) Nru 1234/2007. Minhabba li dawn ir-regolamenti ġew imħassra għandhom jiġu stabbiliti dispożizzjonijiet orizzontali.
- (17) Diġa' jeżistu dispożizzjonijiet orizzontali fir-Regolament (KE) Nru 612/2009. Għalhekk huwa xieraq sabiex jiġu stabbiliti l-kondizzjonijiet imsemmija fl-Artikolu 167(7) tar-Regolament (KE) Nru 1234/2007, li r-Regolament jiġi adattat u li jithassru dawk il-kondizzjonijiet f'dan ir-Regolament.
- (18) L-Artikolu 187 tar-Regolament (KE) Nru 1234/2007 jipprovdi li jistgħu jittiehdu l-passi mehtieġa meta l-kwotazzjonijiet jew prezzijiet fis-suq dinji għal wiehed jew aktar mill-prodotti msemmeja fl-Anness I, Parti I ta' dak ir-Regolament jilhaq livell li jisfratta jew jhedded id-disponibbiltà tal-fornitura fis-suq tal-Unjoni u meta din is-sitwazzjoni x'aktarx tkompli jew tiddeterjora. Għal dak il-ghan, għandhom ikunu assigurati fornituri suffiċjenti ta' ċereali. Għal dak il-ghan jistgħu jingabru taxxi fuq l-esportazzjoni u jiġi sospiz kompletament jew parzjalment il-hruġ tal-liċenzji.
- (19) Minhabba n-natura mhux kummerċjali tal-miżuri ta' għaj-nuna għall-ikel tal-Unjoni u nazzjonali pprovdu taht ftehim internazzjonali jew programmi oħrajn supplimentari, kif ukoll miżuri oħrajn ta' forniture b'xejn tal-Unjoni, esportazzjonijiet magħmula għal dan il-ghan huma esklużi mill-kamp ta' applikazzjoni tat-taxxa fuq l-esportazzjoni applikabbli għal esportazzjonijiet kummerċjali f'każijiet ta' tahwid fis-suq taċ-ċereali.
- (20) Ladarba s-sitwazzjoni kkontemplata fl-Artikolu 187 tar-Regolament (KE) Nru 1234/2007 tista' tqum b'avviż relattivament qasir, il-Kummissjoni għandha tkun tista' tissospendi l-hruġ tal-liċenzji tal-esportazzjoni fi kwalunkwe hin.
- (21) Il-miżuri li hemm provvediment dwarhom f'dan ir-Regolament huma bi qbil mal-opinjoni tal-Kumitat Amministrattiv għall-Organizzazzjoni Komuni tas-Swieq Agrikoli,

(1) ĠU L 186, 17.7.2009, p. 1.

ADOTTAT DAN IR-REGOLAMENT:

*L-Artikolu 1*

Rifużjonijiet fuq l-esportazzjoni, taxxi tal-esportazzjoni m-semmija fl-Artikolu 15(a) ta' dan ir-Regolament, u l-ammonti korrettivi msemmija fl-Artikolu 164(4) tar-Regolament (KE) Nru 1234/2007 fil-każ tal-prodotti elenkati fl-Anness I, Parti I, punti (a), (b) u (c) ta' dak ir-Regolament, għandhom ikunu ffissati fid-dawl tal-fatturi segwenti, partikolarment:

- (a) il-prezzijiet mitluba fis-swieq rappreżentattivi tal-Unjoni u t-tendenzi tagħhom, u l-kwotazzjonijiet irregistrati fuq is-swieq f'pajjiżi terzi;
- (b) l-ispejjeż tal-kummerċjalizzazzjoni u l-ispejjeż l-aktar favorevoli tat-trasport mis-swieq rappreżentattivi tal-Unjoni sal-port jew sal-post iehor tal-esportazzjoni, u l-ispejjeż tal-konsenji fis-suq dinji;
- (c) fil-każ ta' prodotti pproċessati, il-kwantità taċ-ċereali meħtieġa għall-manifattura tagħhom;
- (d) il-prospetti għal u l-kondizzjonijiet li jirregolaw il-bejgħ tal-prodotti rilevanti fis-suq dinji;
- (e) kura biex ikun evitat id-disturb fis-suq tal-Unjoni;
- (f) l-aspett ekonomiku tal-esportazzjonijiet kkontemplati;
- (g) il-limiti kwantitattivi u tal-estimi li jirriżultaw minn ftehim konklużi bi qbil mal-Artikolu 218 tat-Trattat.

*L-Artikolu 2*

Id-dispożizzjonijiet tal-ewwel paragrafu tal-Artikolu 166 tar-Regolament (KE) Nru 1234/2007 għandu japplika, b'mod shih jew parzjali għall-prodotti kollha elenkati fl-Anness I, Parti I, punti (c) u (d) ta' dak ir-Regolament u għall-prodotti li hemm referenza dwarhom fl-Anness I, Parti I ta' dak ir-Regolament u esportati fil-forma tal-oġġetti elenkati fil-Parti I tal-Anness XX tiegħu.

Id-dispożizzjonijiet tal-Artikolu 164(4) tar-Regolament (KE) Nru 1234/2007 għandhom ikunu applikabbli rigward ċereali u prodotti li huma esportati fil-forma tal-oġġetti elenkati fl-Anness XX ta' dak ir-Regolament.

*L-Artikolu 3*

Ammonti korrettivi jistgħu jvarjaw skont id-destinazzjoni.

*L-Artikolu 4*

1. Ir-rifużjonijiet tal-esportazzjoni fuq il-prodotti elenkati f'punti (a) u (c) tal-Parti I tal-Anness I tar-Regolament (KE) Nru 1784/2003 u t-taxxi dwar l-esportazzjoni li hemm provvediment dwarhom fl-Artikolu 15(a) ta' dan ir-Regolament jistgħu jkunu stabbiliti permezz ta' stedina għall-offerti.

It-termini tal-istedina għall-offerti għandhom jiggarrantixxu ugwaljanza tal-aċċess għall-persuni kollha stabbiliti fl-Unjoni.

Dawn l-istediniet għall-offerti għandhom jirrelataw mar-rifużjonijiet jew mat-taxxa tal-esportazzjoni.

2. Id-deċiżjonijiet dwar il-hruġ tal-istediniet għall-offerti għandhom jittiehdu skont il-proċedura msemmija fl-Artikolu 195 tar-Regolament (KE) Nru 1234/2007.

3. Id-deċiżjonijiet sabiex jinharġu l-istediniet għall-offerti għandhom ikunu akkumpanjati bil-pubblikazzjoni ta' avvizi ta' stediniet għall-offerti mhejjija mill-Kummissjoni li jistabbilixxu partikolarment id-dati li fihom jistgħu ikunu pprezentati l-offerti u d-dipartimenti rilevanti tal-Istati Membri ta' fejn għandhom jintbagħtu.

4. Id-deċiżjonijiet biex jinharġu l-istediniet għall-offerti u avvizi tal-istediniet għall-offerti għandhom ikunu ppubblikati fil-*Ġurnal Uffiċjali tal-Unjoni Ewropea*.

Mill-anqas hamest ijiem għandhom jiskorru bejn il-pubblikazzjoni tal-avviż tal-istedina għall-offerti u l-ewwel data għall-preżentazzjoni tal-offerti.

*L-Artikolu 5*

1. Il-partijiet interessati għandhom jipprezentaw l-offerti bil-miktub jew bi kwalunkwe mezz ta' telekomunikazzjoni miktuba lid-dipartiment kompetenti tal-Istat Membru.

2. L-offerti għandhom jindikaw:

- (a) ir-riferenza tal-istedina għall-offerta;
- (b) l-isem u l-indirizz ta' min jagħmel l-offerta;
- (c) it-tip u l-kwantità tal-prodott li jrid ikun esportat;
- (d) ir-rifużjonijiet tal-esportazzjoni għal kull tunnellata jew, fejn applikabbli, it-taxxa tal-esportazzjoni għal kull tunnellata, espressa f'euro.

3. L-offerti għandhom ikunu validi biss jekk:

- (a) tkun ipprovduta prova qabel jiskadi ż-żmien stabbilit għal preżentazzjoni tal-offerti li l-appaltatur ikun ipprezenta l-garanzija tal-offerta;
- (b) ikunu akkumpanjati minn obligazzjoni bil-miktub li jipprezentaw, fir-rigward tal-kwantitajiet mogħtija u fi żmien jumejn minn meta ssir in-notifika tal-ghotja permezz tal-Artikolu 7(3), applikazzjoni għal licenzja tal-esportazzjoni jew, meta applikabbli, applikazzjoni għal licenzja tal-esportazzjoni bl-iffissar bil-quddiem ta' taxxa fuq l-esportazzjoni ugwali għall-ammont offrut;

(c) ma jkunu jinkludu l-eħda kondizzjonijiet hlief dawk li hemm provvediment dwarhom fl-avviż tal-istedina għall-offerti.

4. L-offerti pprezentati ma jistgħux ikunu rtirati.

## L-Artikolu 6

L-offerti għandhom jinfethu mid-dipartimenti kompetenti tal-Istati Membri. M'għandhomx jinfethu fil-pubbliku. Il-persuni awtorizzati li jkunu preżenti għall-ftuh tal-offerti jkunu taht l-obbligu tas-segretezza.

Il-Kummissjoni għandha tkun innotifikata minnufih dwar l-offerti mingħajr ma jissemew l-appaltaturi b'isimhom.

## L-Artikolu 7

1. Fuq il-bażi tal-offerti nnotifikati, il-Kummissjoni għandha, skont il-proċedura msemmija fl-Artikolu 195 tar-Regolament (KE) Nru 1234/2007, tiddeciedi li tiffissa r-rifużjonijiet massimi tal-esportazzjoni jew, meta applikabbli, it-taxxa minima tal-esportazzjoni jew li ma tiehux aktar azzjoni dwar l-istedina għall-offerti.

2. Billi rifużjoni ta' esportazzjoni massima hi ffissata, l-kuntratt jingħata lil dak l-appaltatur jew appaltaturi li tefgħu l-offerti li huma ekwivalenti għal jew inqas mir-rifużjoni massima, kif ukoll lil dawk l-offerti ta' dak l-appaltatur jew appaltaturi li tefgħu l-offerti li għandhom x'jaqsmu ma' taxxa ta' esportazzjoni.

Meta t-taxxa minima għall-esportazzjoni tkun stabbilita, il-kuntratt għandu jingħata lill-appaltatur jew lill-appaltaturi li l-offerti tagħhom jkunu ugwali għal jew oghla mit-taxxa minima.

3. Id-dipartimenti kompetenti tal-Istati Membri kkonċernati għandhom jinnotifikaw lill-appaltaturi kollha bil-mitkub dwar ir-riżultati tal-offerti tagħhom malli l-Kummissjoni tkun hadet deċiżjoni.

## L-Artikolu 8

1. Il-liċenzji għall-esportazzjoni għandhom jinħarġu lill-appaltaturi b'suċċess, wara li l-applikazzjonijiet tagħhom għall-liċenzji tal-esportazzjoni jkunu waslu għand id-dipartimenti kompetenti tal-Istati Membri u fir-rigward tal-kwantitajiet mogħtija lilhom.

2. Fis-sezzjoni relevanti tal-applikazzjonijiet għal-liċenzji, u tal-liċenzji nfushom, għandhom ikunu mistqarri fid-destinazzjoni speċifikata fir-regolament dwar il-hruġ tal-istedina għall-offerti. Il-liċenzji għandhom jinvolvu l-obbligu li wiehed jesperta lejn id-destinazzjoni ddikjarata.

## L-Artikolu 9

Il-garanzija fuq l-offerta għandha tkun rilaxxata meta:

- (a) l-offerti ma jkunux ġew aċċettati;
- (b) l-appaltatur b'suċċess ikun ipprova prova li l-garanzija li hemm provvediment dwarha fl-Artikolu 12 tar-Regolament tal-Kummissjoni (KE) Nru 1342/2003 <sup>(1)</sup> tkun giet ippreżentata.

Meta l-impenn li hemm provvediment dwaru fl-Artikolu 5(3)(b) t'hawnhekk ma jkunx imwettaq, il-garanzija fuq l-offerta għandha tkun ikkonfiskata hliet fil-każi ta' *force majeure*.

<sup>(1)</sup> ĠU L 189, 29.7.2003, p. 12.

## L-Artikolu 10

Ir-rifużjonijiet fuq l-esportazzjoni tal-prodotti elenkati fl-Anness I, Parti I, punti (a), (b) u (c) tar-Regolament (KE) Nru 1234/2007 għandhom ikunu stabbiliti għall-inqas darba fix-xahar.

## L-Artikolu 11

1. Ir-rifużjoni tal-esportazzjoni fuq dqiq tal-qamh, dqiq tal-meslin, xgħir u barli mithun ohxon, dqiq tal-qamh u x-xgħir għandu jkun stabbilit billi jittiehed kont tal-kwalità taċ-ċereali bażiċi meħtieġa biex ikunu mmanifatturati 1 000 kg tal-prodott f'dak il-każ. Il-koeffiċjenti tal-ipproċessar li jesprimu r-relazzjoni bejn il-kwantità tal-prodott bażiku u l-kwantità ta' dak il-prodott li jkun fil-prodott ipproċessat għandhom ikunu kif stipulati fl-Anness I.

2. Il-kontenut tal-irmied tad-dqiq għandu jkun iddeterminat bl-użu tal-metodu tal-analiżi definit fl-Anness II.

## L-Artikolu 12

Minkejja l-Artikolu 17 tar-Regolament (KE) Nru 619/2009, prova li tlestew il-formalitajiet tad-dwana għall-importazzjoni mhijiex ser tintalab f'każi ta' hlas ta' rifużjoni stabbiliti f'kuntratt li nġhata għar-rifużjoni fuq esportazzjoni lill-pajjiżi terzi kollha, sakemm l-operatur jagħti prova li kwantità ta' mhux inqas minn 1 500 tunnelata ta' prodott taċ-ċereali hareġ mit-territorju tad-dwana tal-Unjoni abbord ta' bastiment adattat għat-trasport bil-baħar.

Prova bħal din għandha tkun ipprovduta b'wahda mill-formuli msemmija fl-Anness III attestati mill-awtorità kompetenti fuq il-kopja ta' kontroll msemmija fl-Artikolu 8 tar-Regolament (KE) Nru 619/2009, fuq id-dikjarazzjoni tal-esportazzjoni prevista fl-Artikolu 787 tar-Regolament tal-Kummissjoni (KEE) Nru 2454/93 <sup>(2)</sup> jew fuq id-dokument nazzjonali li juri li l-oġġetti jkunu telqu mit-territorju doganali tal-Unjoni.

## L-Artikolu 13

Meta l-operatur jagħti prova tat-tlestija tal-formalitajiet doganali għar-rilaxx għall-konsum fil-Isvizżera jew fil-Liechtenstein, l-ammont tar-rifużjoni tal-esportazzjoni lejn "il-pajjiżi terzi kollha" stabbiliti permezz tal-istedina għall-offerti għandu jitnaqqas bid-differenza bejn dak l-ammont u l-ammont tar-rifużjonijiet tal-esportazzjoni fis-seħh għad-destinazzjonijiet imsemmija hawn fuq fil-jum meta jingħata l-kuntratt.

## L-Artikolu 14

Meta l-kondizzjonijiet stabbiliti fl-Artikolu 187 tar-Regolament (KE) Nru 1234/2007 jintlahqu dwar prodott wiehed jew aktar, il-miżuri segwenti jistgħu jittiehdu:

- (a) tista' tiġi applikata taxxa fuq l-esportazzjoni. Ammont korrettiv jista' jkun stabbilit. Taxxi bħal dawn u l-ammonti korrettivi jistgħu jvarjaw skont id-destinazzjoni;
- (b) il-hruġ tal-liċenzji tal-esportazzjoni jista' jkun totalment jew parzjalment sospiż;
- (c) l-applikazzjonijiet għal-liċenzji tal-esportazzjoni pendenti jistgħu jkunu miċhuda totalment jew parzjalment.

<sup>(2)</sup> ĠU L 253, 11.10.1993, p. 1.



Madankollu, l-ebda taxxa m'hi se tiġi applikata lill-esportazzjoni taċ-ċereali jew prodotti taċ-ċereali li ssir biex jiġu implimentati miżuri tal-Unjoni u għall-ghajnuna għall-ikel nazzjonali pprovduti skont ftehim internazzjonali jew programmi supplimentari oħra, jew biex jiġu implimentati miżuri oħra ta' provvista b'xejn mill-Unjoni.

*L-Artikolu 15*

Meta ma jkun hemm l-ebda stedina għall-offerta, it-taxxa fuq l-esportazzjoni bli għandha tingabar għandha tkun dik li tkun applikabbli fil-jum meta l-formalitajiet doganali jkunu tlestew.

B'dan kollu, it-taxxi fuq l-esportazzjoni applikabbli dakinhar tal-preżentazzjoni tal-applikazzjonijiet għall-liċenzji għandhom ikunu applikabbli, fuq talba tal-parti kkonċernata magħmula fl-istess waqt tal-applikazzjoni għall-liċenzja, għall-esportazzjonijiet li għandhom jitwettqu matul il-perjodu tal-validità tal-liċenzja.

Dan ir-Regolament għandu jorbot fl-intier tiegħu u japplika direttament fl-Istati Membri kollha.

Magħmul fi Brussell, id-19 ta' Marzu 2010.

*Għall-Kummissjoni*

*Il-President*

José Manuel BARROSO

*L-Artikolu 16*

Il-miżuri msemmija fl-Artikolu 15 għandhom jiġu adottati skont il-proċedura msemmija fl-Artikolu 195 tar-Regolament (KE) Nru 1234/2007. Madankollu, f'każ ta' emerġenza, il-Kummissjoni tista' tadotta l-miżuri.

*Artikolu 17*

Ir-Regolament (KE) Nru 1501/95 hu mhassar.

Referenzi għar-Regolament li ġie mhassar għandhom jinftiehem bhala referenzi għal dan ir-Regolament u għandhom jinqraw skont it-tabella ta' korrelazzjoni fl-Anness V.

*Artikolu 18*

Dan ir-Regolament għandu jidhol fis-seħh fl-għoxrin jum wara l-pubblikazzjoni tiegħu f'Il-Ġurnal Uffiċjali tal-Unjoni Ewropea.

## ANNEX I

	Kodiċi NM	Kontenut ta' rmied (espress fmg) għal kull 100 g ta' dqiq, xgħir u barli mithuna fl-oħxon u dqiq mill-qlub tal-qamħ	Il-koeffiċjenti tal-ipproċessar li jindikaw l-għadd ta' kilogrammi ta' ċereali kull 1 000 kg ta' prodotti kkonċernati
1. Dqiq minn qamħ komuni, dqiq tal-Ġermanja jew meslin	1101 00 15 9100	0 sa 600	1 370
	1101 00 15 9130	601 sa 900	1 280
	1101 00 15 9150	901 sa 1 100	1 180
	1101 00 15 9170	1 101 sa 1 650	1 090
	1101 00 15 9180	1 651 sa 1 900	1 020
2. Dqiq tax-xgħir	1101 10 00 9500	0 sa 1 400	1 370
	1102 10 00 9700	1 401 sa 2 000	1 080
3. Dqiq komuni tax-xgħir u l-barli u mill-qlub tal-qmħ	1103 11 90 9200	0 sa 600	1 370
4. Qamħ durum mix-xgħir u barli u mill-qlub tal-qmħ	1103 11 00 9200	0 sa 1 300 (għarbiel b'toqob ta' 0,160 mm)	1 500
	1103 11 10 9400	0 sa 1 300	1 340
	1103 11 10 9990	0 sa 1 300	1 260
5. Xgħir, mhux inkaljat	1107 10 19		1 270
	1107 10 99		
	Xgħir, inkaljat	1107 20 00	1 490

## ANNEX II

**Metodu li bih ikun iddeterminat il-kontenut ta' rmied fid-dqiq**

## L-APPARAT

1. Mwieżen tal-laboratorji sensitivi sa 0,1 mg, kaxxa ta' piżijiet korrispondenti.
2. Forn fġat tal-elettriku, b'kurrent adegwat u arloġġ tal-kejl tat-temperatura u regolatur.
3. Dixxijiet tondi bil-qieġ ħatt għall-inċinerazzjoni, (b'dijametru ta' xi 5 ċm, u għoli massimu ta' 2 ċm); preferibbilment ta' liga tad-deheb jew platinum jew tal-kwarz jew tal-porċellana.
4. Dessikatur (b'dijametru intern ta' xi 18 ċm) li jkun mghammar b'għonq u pjanċa mtaqqab, tal-porċellana jew aluminju.

Aġent ta' deidrazzjoni: kloridu tal-kalċju, pentossidu tal-fosforu jew ġelatina tas-silika b'lewn ikhal.

## METODU

1. Il-piż tal-kampjun tat-test għandu jkun ta' bejn 5 u 6 g. Meta jkun dqiq li minnu l-kontenut ta' rmied b'referenza għal materja xotta x'aktarx li jkun aktar minn 1 %, il-piż tal-kampjun tat-test għandu jkun bejn 2 u 3 g. Il-piż tal-kampjun tat-test jista' jkun imressaq lejn l-eqreb 10 mg; il-kwantitajiet l-oħra kollha għandhom jintiżnu sal-eqreb 0,1 mg.
2. Immedjatament qabel l-użu d-dixxijiet għandhom ikunu msaħħna fil-forn fġat fit-temperatura tal-inċinerazzjoni sa piż kostanti; perjodu ta' 15-il minuta normalment huwa suffiċjenti.

Id-dixxijiet imbagħad jitkesshu fid-dessikatur sat-temperatura tal-laboratorju skont il-kondizzjonijiet indikati fil-punt 7.

3. Poġġi l-kampjun tat-test fid-dixx u ferrxu f'saff ħatt, mingħajr munzelli. Immedjatament qabel l-inċinerazzjoni xarrab hafif il-kampjun tat-test b' 1 sa 2 ml ta' alkohol etiliku.
4. Poġġi d-dixxijiet fil-bokka tal-forn, u hallih bil-bieb miftuħ. Meta s-sustanza ma tibqax aktar bi fjamma, imbotta d-dixxijiet fil-forn. Meta l-bieb tal-forn ikun ingħalaq, għandu jinżamm kurrent adegwat, imma mhux daqshekk qawwi li jtajjar is-sustanza mid-dixxijiet.
5. L-inċinerazzjoni għandha tirriżulta fil-kombustjoni totali tad-dqiq, inklużi xi partiċelli tan-nugruffun fost l-irmied. Għandu jkun meqjus imwettaq meta r-residwu jkun kwazi abjad wara li jiksah.
6. It-temperatura tal-inċinerazzjoni għandha tilhaq 900 °C.
7. Meta l-inċinerazzjoni tkun imwettqa, nehhi d-dixxijiet mill-forn u qegħdom fuq folja tal-eternit għal xi minuta biex jikshu, imbagħad qegħdom fid-dessikatur (mhux aktar minn erba' dixxijiet f'daqqa). Id-dessikatur magħluq jitqiegħed hdejn il-miżien tal-analiżi. Iżen id-dixxijiet meta jkunu kompletament keshin (xi siegħa).

## RIŻULTATI

1. Margini ta' żball: jekk il-kontenut tal-irmied ma jeċċedix 1 %, ir-riżultati ta' test doppju m'għandux ivarja b'aktar minn 0,02 unitajiet tal-kontenut tal-irmied; jekk il-kontenut tal-irmied jeċċedi l-1 %, id-differenza m'għandhiex teċċedi t-2 % tal-kontenut tal-irmied. Jekk id-differenza teċċedi dawn il-limiti t-test għandu jkun irripetut.
2. Il-kontenut tal-irmied għandu jkun espress għal kull 100 parti ta' materja xotta u mressqa sa 0,01.

## ANNEX III

**Formuli msemmija fl-Artikolu 12, it-tieni subparagrafu**

- *bl-Bulgaru*: Износ на зърнени култури по море — член 12 от Регламент (EC) № 234/2010
- *bl-Ispanjol*: Exportación de cereales por vía marítima; artículo 12 del Reglamento (UE) n° 234/2010
- *biċ-Ċek*: Vývoz obilovin po moři – článěk 12 nařizení (EU) č. 234/2010
- *bid-Daniż*: Eksport af korn ad søvejen — Artikel 12 i forordning (EU) nr. 234/2010
- *bil-Ġermaniż*: Ausfuhr von Getreide auf dem Seeweg — Verordnung (EU) Nr. 234/2010 Artikel 12
- *bl-Eston*: Teravilja eksport meritsi – määruse (EL) nr 234/2010 artikkel 12
- *bil-Grieg*: Εξαγωγή σιτηρών δια θαλάσσης — Άρθρο 12 του κανονισμού (ΕΕ) αριθ. 234/2010
- *bl-Ingliz*: Export of cereals by sea — Article 12 of Regulation (EU) No 234/2010
- *bil-Franċiż*: Exportation de céréales par voie maritime — Règlement (UE) n° 234/2010, article 12
- *bit-Taljan*: Esportazione di cereali per via marittima — Regolamento (UE) n. 234/2010, articolo 12
- *bil-Latvjan*: Graudu izvešana pa jūras ceļiem – Regulas (ES) Nr. 234/2010 12. pants
- *bil-Litwan*: Grūdų eksportas jūra – reglamento (ES) Nr. 234/2010 12 straipsnis
- *bl-Ungeriz*: Gabonafélék exportja tengeri úton – 2010/234/EU rendelet 12. cikk
- *bil-Malti*: Esportazzjoni ta' ċereali bil-baħar – Artikolu 12 tar-Regolament (UE) Nru 234/2010
- *bl-Olandiż*: Uitvoer van graan over zee — Verordening (EU) nr. 234/2010, artikel 12
- *bil-Pollakk*: Wywóz zbóż drogą morską – Art. 12 rozporządzenia (UE) nr 234/2010
- *bil-Portugiż*: Exportação de cereais por via marítima — Artigo 12.º, Regulamento (UE) n.º 234/2010
- *bir-Rumen*: Export de cereale pe cale maritimă – Regulamentul (UE) nr. 234/2010 articolul 12
- *bis-Slovakk*: Vývoz obilnín po mori — článok 12 nariadenia (EÚ) č. 234/2010
- *bis-Sloven*: Izvoz žit s pomorskim prometom – člen 12 Uredbe (EU) št. 234/2010
- *bil-Finlandiż*: Viljan vienti meriteitse – Asetus (EU) N:o 234/2010 12 artikla
- *bl-Iżvediż*: Export av spannmål sjövägen – Artikel 12 i förordning (EU) nr 234/2010.

## ANNEX IV

**Regolament imħassar flimkien mal-emendi suċċessivi tiegħu**

Regolament tal-Kummissjoni (KE) Nru 1501/95 <sup>(1)</sup>  
(ĠU L 147, 30.6.1995, p. 7)

Regolament tal-Kummissjoni (KE) Nru 2480/95  
(ĠU L 256, 26.10.1995, p. 9)

Regolament tal-Kummissjoni (KE) Nru 95/96  
(ĠU L 18, 24.1.1996, p. 10)

Regolament tal-Kummissjoni (KE) Nru 1259/97  
(ĠU L 174, 2.7.1997, p. 10)

Regolament tal-Kummissjoni (KE) Nru 2052/97  
(ĠU L 287, 21.10.1997, p. 14)

Regolament tal-Kummissjoni (KE) Nru 2513/98  
(ĠU L 313, 21.11.1998, p. 16)

Regolament tal-Kummissjoni (KE) Nru 602/2001  
(ĠU L 89, 29.3.2001, p. 16)

Regolament tal-Kummissjoni (KE) Nru 1163/2002  
(ĠU L 170, 29.6.2002, p. 46)

Regolament tal-Kummissjoni (KE) Nru 1431/2003  
(ĠU L 203, 12.8.2003, p. 16)

Regolament tal-Kummissjoni (KE) Nru 777/2004  
(ĠU L 123, 27.4.2004, p. 50) l-Artikolu 3 biss

Regolament tal-Kummissjoni (KE) Nru 1996/2006  
(ĠU L 398, 30.12.2006, p. 1) l-Artikolu 5 biss

Regolament tal-Kummissjoni (KE) Nru 499/2008  
(ĠU L 146, 5.6.2008, p. 9) l-Artikolu 1 biss

---

<sup>(1)</sup> Dan ir-Regolament ġie wkoll emendat bir-Regolament tal-Kummissjoni (KE) Nru 2094/98 (ĠU L 266, 1.10.1998, p. 61) li ġie mħassar bir-Regolament (KE) Nru 2513/98 (ĠU L 313, 21.11.1998, p. 16).

## ANNEX V

Tabella ta' Korrelazzjoni

Regolament (KE) Nru 1501/95	Dan ir-Regolament
Artikoli 1 sa 11	Artikoli 1 sa 11
Artikolu 12	—
Artikolu 13	Artikolu 12
Artikolu 13 bis	—
Artikolu 14	Artikolu 13
Artikolu 15	Artikolu 14
Artikolu 16	Artikolu 15
Artikolu 17	Artikolu 16
Artikolu 18	—
Artikolu 19	—
—	Artikolu 17
—	Artikolu 18
Anness I	Anness I
Anness II	Anness II
Anness III	Anness III
—	Anness IV
—	Anness V

**REGOLAMENT TAL-KUMMISSJONI (UE) Nru 235/2010****tad-19 ta' Marzu 2010****li jistabbilixxi l-valuri fissi tal-importazzjoni għad-determinazzjoni tal-prezz ta' dhul ta' ċertu frott u haxix**

IL-KUMMISSJONI EWROPEA,

Wara li kkunsidrat it-Trattat dwar il-Funzjonament tal-Unjoni Ewropea,

Wara li kkunsidrat ir-Regolament tal-Kunsill (KE) Nru 1234/2007 tat-22 ta' Ottubru 2007 li jistabbilixxi organizzazzjoni komuni ta' swieq agrikoli u dwar dispożizzjonijiet speċifiċi għal ċerti prodotti agrikoli (Ir-Regolament Waħdieni dwar l-OKS) <sup>(1)</sup>,Wara li kkunsidrat ir-Regolament tal-Kummissjoni (KE) Nru 1580/2007 tal-21 ta' Diċembru 2007 dwar regoli dettaljati għall-applikazzjoni tar-Regolamenti tal-Kunsill (KE) Nru 2200/96, (KE) Nru 2001/96 u (KE) Nru 1182/2007 fis-settur tal-frott u hxejjex <sup>(2)</sup>, u b'mod partikolari l-Artikolu 138(1) tiegħu,

Billi:

Fl-applikazzjoni tal-konklużjonijiet tan-negozjati kummerċjali multilaterali taċ-Ċiklu tal-Urugwaj, il-Regolament (KE) Nru 1580/2007 jistipula l-kriterji għall-istabbiliment mill-Kummissjoni tal-valuri fissi tal-importazzjoni minn pajjiżi terzi, għall-prodotti u għall-perjodi msemmijin fl-Anness XV, it-Taqsima A tar-Regolament imsemmi,

ADOTTAT DAN IR-REGOLAMENT:

*Artikolu 1*

Il-valuri fissi tal-importazzjoni msemmija fl-Artikolu 138 tar-Regolament (KE) Nru 1580/2007 huma stipulati fl-Anness għal dan ir-Regolament.

*Artikolu 2*

Dan ir-Regolament għandu jidhol fis-seħh fl-20 ta' Marzu 2010.

Dan ir-Regolament għandu jorbot fl-intier tiegħu u japplika direttament fl-Istati Membri kollha.

Magħmul fi Brussell, id-19 ta' Marzu 2010.

*Għall-Kummissjoni,**fisem il-President,*

Jean-Luc DEMARTY

*Direttur Ġenerali għall-Agrikoltura u l-Iżvilupp Rurali*<sup>(1)</sup> ĠU L 299, 16.11.2007, p. 1.<sup>(2)</sup> ĠU L 350, 31.12.2007, p. 1.

## ANNEX

## il-valuri fissi tal-importazzjoni għad-determinazzjoni tal-prezz ta' dhul ta' ċertu frott u haxix

(EUR/100 kg)

Kodiċi NM	Kodiċi tal-pajjiż terz <sup>(1)</sup>	Valur fiss tal-importazzjoni
0702 00 00	IL	106,9
	JO	59,9
	MA	74,6
	TN	128,3
	TR	103,8
	ZZ	94,7
0707 00 05	JO	121,4
	MK	124,9
	TR	131,0
	ZZ	125,8
0709 90 70	JO	97,9
	MA	177,1
	TR	94,4
	ZZ	123,1
0805 10 20	EG	41,0
	IL	57,7
	MA	47,0
	TN	55,5
	TR	62,7
	ZZ	52,8
0805 50 10	EG	76,3
	IL	91,6
	MA	42,8
	TR	65,4
	ZZ	69,0
	0808 10 80	AR
BR		86,5
CA		95,5
CL		93,7
CN		69,7
MK		24,7
US		117,4
UY		70,1
ZZ		80,9
0808 20 50		AR
	CL	59,5
	CN	45,4
	ZA	88,1
	ZZ	68,6

<sup>(1)</sup> In-nomenklatura tal-pajjiżi ffissata mir-Regolament tal-Kummissjoni (KE) Nru 1833/2006 (ĠU L 354, 14.12.2006, p. 19). Il-kodiċi "ZZ" jirrappreżenta "oriġini oħra".



**REGOLAMENT TAL-KUMMISSJONI (UE) Nru 236/2010****tad-19 ta' Marzu 2010****li jemenda l-prezzijiet rappreżentattivi u l-ammonti tad-dazji addizzjonali għall-importazzjoni ta' ċerti prodotti tas-settur taz-zokkor, stabbiliti bir-Regolament (KE) Nru 877/2009 għas-sena tas-suq 2009/10**

IL-KUMMISSJONI EWROPEA,

Wara li kkunsidrat it-Trattat dwar il-Funzjonament tal-Unjoni Ewropea,

Wara li kkunsidrat ir-Regolament tal-Kunsill (KE) Nru 1234/2007 tat-22 ta' Ottubru 2007 li jstabbilixxi organizzazzjoni komuni ta' swieq agrikoli u dwar dispożizzjonijiet speċifiċi għal ċerti prodotti agrikoli (Ir-Regolament Wahdieni dwar l-OKS) <sup>(1)</sup>,Wara li kkunsidrat ir-Regolament tal-Kummissjoni (KE) Nru 951/2006 tat-30 ta' Ġunju 2006 dwar regoli ddettaljati għall-applikazzjoni tar-Regolament tal-Kunsill (KE) Nru 318/2006 f'dak li għandu x'jaqsam mal-iskambji mal-pajjiżi terzi fis-settur taz-zokkor <sup>(2)</sup>, u b'mod partikolari l-Artikolu 36(2), it-tieni subparagrafu, it-tieni sentenza tiegħu,

Billi:

- (1) L-ammonti tal-prezzijiet rappreżentattivi u tad-dazji addizzjonali applikabbli għall-importazzjoni taz-zokkor abjad, taz-zokkor mhux ipproċessat u ta' ċerti guleppijiet

għas-sena tas-suq 2009/10 ġew stabbiliti bir-Regolament tal-Kummissjoni (KE) Nru 877/2009 <sup>(3)</sup>. Dawn il-prezzijiet u dazji ġew emendati l-aħħar mir-Regolament tal-Kummissjoni (UE) Nru 224/2010 <sup>(4)</sup>.

- (2) L-informazzjoni li l-Kummissjoni għandha fidejha llum twassal biex dawn l-ammonti jiġu mmodifikati, skont ir-regoli ddettaljati pprovduti fir-Regolament (KE) Nru 951/2006,

ADOTTAT DAN IR-REGOLAMENT:

*Artikolu 1*

Il-prezzijiet rappreżentattivi u d-dazji addizzjonali applikabbli għall-importazzjoni tal-prodotti msemmija fl-Artikolu 36 tar-Regolament (KE) Nru 951/2006, stabbiliti bir-Regolament (KE) Nru 877/2009 għas-sena tas-suq 2009/10, huma b'dan mmodifikati skont l-Anness ta' dan ir-Regolament.

*Artikolu 2*

Dan ir-Regolament għandu jidhol fis-seħh fl-20 ta' Marzu 2010.

Dan ir-Regolament għandu jorbot fl-intier tiegħu u japplika direttament fl-Istati Membri kollha.

Magħmul fi Brussell, id-19 ta' Marzu 2010.

*Għall-Kummissjoni,  
fisem il-President,*

Jean-Luc DEMARTY

*Direttur Ġenerali għall-Agrikoltura u l-Iżvilupp Rurali*<sup>(1)</sup> ĠU L 299, 16.11.2007, p. 1.<sup>(2)</sup> ĠU L 178, 1.7.2006, p. 24.<sup>(3)</sup> ĠU L 253, 25.9.2009, p. 3.<sup>(4)</sup> ĠU L 68, 18.3.2010, p. 5.

## ANNEX

**L-ammonti mmodifikati tal-prezzijiet rappreżentattivi u tad-dazji addizzjonali għall-importazzjoni taz-zokkor abjad, taz-zokkor mhux ipproċessat u tal-prodotti bil-kodiċi NM 1702 90 95, applikabbli mill-20 ta' Marzu 2010**

(EUR)

Kodiċi NM	Ammont tal-prezz rappreżentattiv għal kull 100 kg nett tal-prodott ikkonċernat	Ammont tad-dazju addizzjonali għal kull 100 kg nett tal-prodott ikkonċernat
1701 11 10 <sup>(1)</sup>	35,58	0,61
1701 11 90 <sup>(1)</sup>	35,58	4,23
1701 12 10 <sup>(1)</sup>	35,58	0,48
1701 12 90 <sup>(1)</sup>	35,58	3,93
1701 91 00 <sup>(2)</sup>	37,99	6,24
1701 99 10 <sup>(2)</sup>	37,99	2,94
1701 99 90 <sup>(2)</sup>	37,99	2,94
1702 90 95 <sup>(3)</sup>	0,38	0,29

<sup>(1)</sup> Stabbilit għall-kwalità standard kif iddefinita fl-Anness IV, il-punt III, tar-Regolament (KE) Nru 1234/2007.

<sup>(2)</sup> Stabbilit għall-kwalità standard kif iddefinita fl-Anness IV, il-punt II, tar-Regolament (KE) Nru 1234/2007.

<sup>(3)</sup> Stabbilit bhala 1 % tal-kontenut f'sukrożju.

## DIRETTIVI

## DIRETTIVA TAL-KUMMISSJONI 2010/19/UE

tad-9 ta' Marzu 2010

li temenda, għall-għanijiet ta' adattament għall-progress tekniku fil-qasam tas-sistemi tat-trażżin tal-isprej ta' ċerti kategoriji ta' vetturi bil-mutur u l-karrijiet tagħhom, id-Direttiva tal-Kunsill 91/226/KEE, u d-Direttiva 2007/46/KE tal-Parlament Ewropew u tal-Kunsill

(Test b'relevanza għaż-ŻEE)

IL-KUMMISSJONI EWROPEA,

Wara li kkunsidrat it-Trattat dwar il-Funzjonament tal-Unjoni Ewropea,

Wara li kkunsidrat id-Direttiva 2007/46/KE tas-27 ta' Marzu 1991 tal-Parlament Ewropew u tal-Kunsill tal-5 ta' Settembru 2007 li tistabbilixxi kwadru għall-approvazzjoni ta' vetturi bil-mutur u l-karrijiet tagħhom, u ta' sistemi, komponenti u unitajiet tekniċi separati maħsuba għal tali vetturi ("Direttiva Kwadru")<sup>(1)</sup>, u b'mod partikolari l-Artikolu 39 (2) tagħha,

Billi:

- (1) Id-Direttiva 91/226/KEE dwar l-approssimazzjoni tal-ligijiet tal-Istati Membri marbuta mas-sistemi ta' trażżin tal-isprej ta' ċerti kategoriji ta' vetturi bil-mutur u l-karrijiet tagħhom<sup>(2)</sup> hija wahda mid-direttivi separati fil-kuntast tal-proċedura tal-approvazzjoni tat-tip KE stabbilita skont id-Direttiva 2007/46/KE. Id-dispożizzjonijiet tad-Direttiva 2007/46/KE dwar sistemi, komponenti u unitajiet tekniċi separati għall-vetturi għalhekk japplikaw għad-Direttiva 91/226/KEE.
- (2) Fid-dawl tal-applikazzjoni obbligatorja tal-proċedura tal-approvazzjoni tat-tip KE għall-kategoriji kollha ta' vetturi koperti bid-Direttiva 2007/46/KE, jehtieg li jiġu pprovduti rekwiżiti armonizzati fir-rigward tat-trażżin tal-isprej

għall-kategoriji kollha ta' vetturi koperti bid-Direttiva 91/226/KEE. Barra minn hekk, jehtieg li jiġi ċċarat li dawn ir-rekwiżiti mhumiex obbligatorji għall-vetturi off-road. Fl-aħhar nett, fid-dawl tal-esperjenza miksuba, jehtieg li d-Direttiva 91/226/KEE u, bhala konsegwenza, l-Anness IV tad-Direttiva 2007/46/KE għall-progress tekniku jiġu addattati.

- (3) Id-Direttivi 91/226/KEE u 2007/46/KE għandhom għalhekk jiġu emendati skont dan.
- (4) Il-miżuri stipulati f'din id-Direttiva huma skont l-opinjoni tal-Kumitat Tekniku - Vetturi bil-Mutur,

ADOTTAT DIN ID-DIRETTIVA:

## Artikolu 1

Id-Direttiva 91/226/KEE se tiġi emendata kif ġej:

- (1) il-Lista tal-Annessi u l-Annessi I, II, u III huma emendati skont l-Anness I ta' din id-Direttiva;
- (2) L-Anness mingħajr numru bl-isem ta' "Figuri" jinbidel bit-test stabbilit fl-Anness II ta' din id-Direttiva.

## Artikolu 2

L-annotazzjoni 43 tal-Anness IV u l-Anness XI, l-Appendiċijiet 2 u 4 tad-Direttiva 2007/46/KE se jinbidlu b'li ġej:

"43	Sistemi ta' trażżin tar-raxx	Direttiva 91/226/KEE	L 103, 23.4.1991, p. 5.				X	X	X	X	X	X	X
-----	------------------------------	----------------------	-------------------------	--	--	--	---	---	---	---	---	---	---

(<sup>1</sup>) ĠU L 263, 9.10.2007, p. 1.

(<sup>2</sup>) ĠU L 103, 23.4.1991, p. 5.

*Artikolu 3*

1. B'effett mid-9 ta' April 2011 l-Istati Membri, għal raġunijiet ta' trażżin tar-raxx, ma għandhomx jiċhdu li jagħtu approvazzjoni tat-tip KE jew nazzjonali lil vettura jew komponent konformi mar-rekwiżiti stabbiliti fid-Direttiva 91/226/KEE kif emendata b'din id-Direttiva.

2. B'effett mid-9 ta' April 2011 l-Istati Membri, għal raġunijiet ta' trażżin tar-raxx, għandhom jiċhdu li jagħtu approvazzjoni tat-tip KE jew nazzjonali lil vettura jew komponent mhux konformi mar-rekwiżiti stabbiliti fid-Direttiva 91/226/KEE kif emendata b'din id-Direttiva.

3. Fl-applikazzjoni għall-approvazzjoni tat-tip KE ta' vettura shiha skont id-Direttiva 2007/46/KE, it-tipi ta' vettura li ngħataw approvazzjoni tat-tip nazzjonali jew tal-KE li tkopri t-trażżin tar-raxx, ma għandhomx għalfejn ikunu konformi mar-rekwiżiti tat-trażżin tar-raxx stabbiliti fid-Direttiva 91/226/KEE.

*Artikolu 4*

1. L-Istati Membri għandhom jadottaw u jipubblikaw, sa mhux aktar tard mit-8 ta' April 2011, il-liġijiet, ir-regolamenti, u d-dispożizzjonijiet amministrattivi meħtieġa biex ikunu f'konformità ma' din id-Direttiva. Huma għandhom jikkomunikaw minnufih lill-Kummissjoni t-test ta' dawn id-dispożizzjonijiet.

Għandhom japplikaw dawn id-dispożizzjonijiet mit-8 ta' April 2011.

Meta l-Istati Membri jadottaw dawn il-miżuri, dawn għandhom jinkludu referenza għal din id-Direttiva jew għandhom ikunu akkumpanjati b'tali referenza fil-hin tal-pubblikazzjoni uffiċjali tagħhom. L-Istati Membri għandhom jistabbilixxu kif għandha ssir tali referenza.

2. L-Istati Membri għandhom jikkomunikaw lill-Kummissjoni t-test tad-dispożizzjonijiet ewlenin tal-liġi nazzjonali li huma jadottaw fil-qasam kopert minn din id-Direttiva.

*Artikolu 5*

Din id-Direttiva għandha tidhol fis-seħh fl-għoxrin jum wara l-publikazzjoni tagħha f'Il-Ġurnal Uffiċjali tal-Unjoni Ewropea.

*Artikolu 6*

Din id-Direttiva hi indirizzata lill-Istati Membri.

Magħmul fi Brussel, id-9 ta' Marzu 2010.

*Għall-Kummissjoni*

*Il-President*

José Manuel BARROSO

## ANNEX I

1. Il-Lista tal-Annessi tad-Direttiva 91/226/KEE tiġi emendat kif ġej:

(a) it-titlu marbut mal-Appendiċi 3 tal-Anness II jinbidel b'dan li ġej:

“Dokument ta' informazzjoni għall-approvazzjoni tat-tip KE tal-komponenti”;

(b) It-titolu marbut mal-Anness III jinbidel b'dan li ġej:

“Anness III: Rekwiżiti dwar l-approvazzjoni tat-tip KE ta' vettura fir-rigward tat-tqegħid ta' sistemi ta' trazzin tar-raxx

Appendiċi 1: Dokument ta' informazzjoni għall-approvazzjoni tat-tip KE ta' vettura

Appendiċi 2: Mudell taċ-ċertifikat tal-approvazzjoni tat-tip KE tal-vetturi”;

(c) il-linja “ĊIFRI: (1 sa 9)” tinbidel b'dan li ġej:

“L-Anness V: Figuri 1 sa 9”.

2. L-Anness I tad-Direttiva 91/226/KEE huwa emendat kif ġej:

(a) Il-punti 9, 10 u 11 jinbidlu b'dan li ġej:

“9. *Fus li jista' jiġi miġbud lura*

‘Fus li jista' jiġi miġbud lura’ tfisser fus kif iddefinit fl-Anness I punt 2.15 tad-Direttiva 97/27/KE.

10. *Vettura mhux mġhobbija*

‘Vettura mhux mġhobbija’ tfisser vettura li taħdem kif iddefinit fil-punt 2.6 tal-Anness I tad-Direttiva 2007/46/KE tal-Parlament Ewropew u tal-kunsill (\*).

11. *Il-profil ta' wiċċ it-tajer*

“Il-profil ta' wiċċ it-tajer” hija l-parti tat-tajer kif iddefinit fil-punt 2.8 tal-Anness II tad-Direttiva 92/23/KEE.

(\*) ĠU L 263, 9.10.2007, p. 1.”;

(b) Jiżdiedu l-punti 13, 14 u 15:

“13. *Vettura tal-irmonk tas-semitrailers*

‘Vettura tal-irmonk tas-semitrailers’ tfisser vettura tal-irmonk kif iddefinit fil-punt 2.1.1.2.2. tal-Anness I tad-Direttiva 97/27/KE.

14. *Massa ta' tagħbija massima teknikament permissibbli.*

‘Il-massa ta' tagħbija massima teknikament permissibbli’ tfisser il-massa massima tal-vettura kif iddefinit fil-punt 2.6 tal-Anness I tad-Direttiva 97/27/KE.

15. *Tip ta' vettura*

‘Tip ta' vettura’ tfisser, fir-rigward tat-trazzin tar-raxx, vetturi kompluti, mhux kompluti jew ikkometati, li mhumiex differenti fir-rigward tal-aspetti li ġejjin:

— it-tip ta' strument ta' trazzin tar-raxx (installat fuq il-vettura),

— tismija tat-tip tas-sistema ta' trazzin tar-raxx tal-manifattur.”

3. L-Anness II tad-Direttiva 91/226/KEE huwa emendat kif ġej:

(a) Il-punti 2 sa 3.4.3. jinbidlu b'dan li ġej:

**“2. Applikazzjoni għall-approvazzjoni tat-tip KE tal-komponenti**

2.1. L-applikazzjoni għall-approvazzjoni tat-tip KE tal-komponenti skont l-Artikolu 7 tad-Direttiva 2007/46/KE ta' tip ta' strument għat-trażżin tar-raxx għandha tintbagħat mill-manifattur.

2.2. Mudell tad-dokument ta' informazzjoni jinsab fl-Appendiċi 3.

2.3. Dawn li ġejjin għandhom jintbagħtu lis-servizz tekniku responsabbli mit-tweqqif tat-testijiet għall-approvazzjoni tat-tip:

Erba' kampjuni: tlieta minnhom għat-testijiet u r-raba' biex jinżamm mil-laboratorju għal xi verifika sussegwenti. Il-laboratorju tat-testijiet jista' jehtieg aktar kampjuni.

2.4. Immarkar

Kull kampjun irid jiġi mmarkat b'mod ċar u li ma jithassarx bl-isem jew il-marka tad-ditta u indikazzjoni tat-tip u jinkludi spazju li jkun kbir biżżejjed għall-marka tal-approvazzjoni tat-tip KE għall-komponenti.

**3. Għoti ta' approvazzjoni tat-tip KE għall-komponenti**

3.1. Jekk ir-rekwiziti rilevanti jiġu sodisfatti, l-approvazzjoni tat-tip KE skont l-Artikolu 10 tad-Direttiva 2007/46/KE għandha tingħata.

3.2. Mudell għaċ-ċertifikat tal-approvazzjoni tat-tip KE jinsab fl-Appendiċi 4.

3.3. Numru ta' approvazzjoni f'konformità mal-Anness VII tad-Direttiva 2007/46/KE għandu jingħata lil kull tip ta' strument ta' trażżin tar-raxx approvat. L-istess Stat Membru ma għandux jassenja l-istess numru għal xi tip ieħor ta' strument ta' trażżin tar-raxx.

3.4. Kull strument ta' trażżin tar-raxx f'konformità ma' tip approvat skont din id-Direttiva għandu jkollu marka ta' approvazzjoni tat-tip KE għall-komponenti li tkun imwahnha b'mod li ma tithassarx u li tinqara malajr anke meta l-istrument jitqiegħed fil-vettura.

3.5. Is-simbolu 'A' għal strumenti tat-tip li jtaffu l-enerġija jew 'S' għal strumenti tat-tip tas-separatur arja/ilma għandhom jizdiedu mal-marka ta' approvazzjoni skont il-punt 1.3. tal-Appendiċi tal-Anness VII tad-Direttiva 2007/46/KE.”

(b) L-appendiċijiet 1 sa 4 jinbidlu b'dan li ġej:

*“Appendiċi 1*

**Testijiet fuq strumenti għat-trażżin tar-raxx tat-tip li jtaffu l-enerġija**

1. *Il-prinċipju*

L-għan ta' dan it-test huwa li tiġi kkwantifikata l-hila ta' strument li jilqa' fih l-ilma mmirat lejha permezz ta' sensiela ta' ġettijiet. L-apparat tat-test huwa maħsub biex johloq mill-ġdid il-kundizzjonijiet li fihom l-istrument se jithaddem meta jitqiegħed fuq vettura fir-rigward tal-volum u l-velocità tal-ilma li jitla' mill-art mill-profil ta' wiċċ it-tajer.

2. *Tagħmir*

Ara Figura 8 fl-Anness V għal deskrizzjoni tal-apparat tat-test.

3. *Kundizzjonijiet tat-test*

3.1. It-testijiet iridu jitwettqu f'kamra magħluqa b'ambjent ta' arja qiegħda.

3.2. It-temperatura tal-ambjent u t-temperatura tal-biċċiet tat-test trid tkun 21 (± 3) °C.

3.3. Irid jintuża ilma dejonizzat.

3.4. Il-biċċiet tat-test iridu jitlestew għal kull test bit-tixrib.

#### 4. *Proċedura*

4.1. Orbot tajjeb kampjun wiesa' 500 (+ 0/- 5) mm u għoli 750 mm tat-tagħmir li jrid jiġi ttestjat mal-pjanċa vertikali tat-tagħmir ta' ttestjar, filwaqt li tiżgura li l-kampjun jinsab sewwa fi hdan il-limiti tar-riċipjent fejn jingema' l-ilma, u li ebda ostaklu ma jista' jtajar l-ilma 'l bogħod, kemm qabel kif ukoll wara l-impatt.

4.2. Irregola r-rata tal-fluss tal-ilma għal 0,675 (+/- 0,01) l/s u mmira tal-inqas 90 l u tal-aktar 120 l għal fuq il-kampjun minn distanza orizzontali ta' 500 (+/- 2) mm (Figura 8 tal-Anness V).

4.3. Halli l-ilma jgħattar mill-kampjun fir-riċipjent tal-ilma. Ikkalkula l-perċentwali ta' ilma miġbur imqabbel mal-kwantità ta' ilma li jtir bħala raxx.

4.4. Irrepeti t-test hames darbiet fuq il-kampjun skont il-punti 4.2 u 4.3. Ikkalkula l-perċentwali medja tas-sensiela ta' hames testijiet.

#### 5. *Riżultati*

5.1. Il-perċentwali medja kkalkulata fil-punt 4.4 trid tkun 70 % jew iktar.

5.2. Jekk fi hdan sensiela ta' hames testijiet l-ogħla perċentwali u l-perċentwali l-iktar baxxa ta' ilma miġbur jitbiegħdu mill-perċentwali medja b'aktar minn 5 %, is-sensiela ta' hames testijiet iridu jerġghu jsiru.

Jekk fi hdan it-tieni sensiela ta' hames testijiet l-ogħla perċentwali u l-perċentwali l-iktar baxxa ta' ilma miġbur għal darb'ohra jitbiegħdu mill-perċentwali medja b'aktar minn 5 % u jekk l-iżgħar valur ma jissodisfax ir-rekwiżiti tal-punt 5.1., ma għandhiex tinghata l-approvazzjoni tat-tip.

5.3. Ittestja jekk il-pożizzjoni wieqfa tal-istrument tinfluenzax ir-riżultati miksuba. Jekk dan ikun il-każ, il-proċedura deskritta fil-punti 4.1 sa 4.4 trid terġa' ssir fil-pożizzjoni li tagħti l-ogħla perċentwali u l-perċentwali l-iktar baxxa ta' ilma miġbur; ir-rekwiżiti tal-punt 5.2 jibqgħu fis-sehħ.

Il-medja tar-riżultati individwali għandha mbagħad tittiehed biex tohrog il-perċentwali medja. Din il-perċentwali medja trid tkun ta' 70 jew iktar.

---

## Appendiċi 2

### Testijiet fuq strumenti għat-trażżin tar-raxx tat-tip tas-separatur arja/ilma

#### 1. *Il-prinċipju*

Dan it-test huwa maħsub biex tiġi ddeterminata l-effikaċja ta' materjal poruż maħsub biex iżomm fih l-ilma li jitraxxex fuq permezz ta' pulverizzatur ilma/arja li jahdem bil-prensa.

It-tagħmir li jintuża għat-test irid johloq mill-ġdid il-kundizzjonijiet li fihom isib ruħu l-materjal, fir-rigward ta' volum u veloċità tar-raxx tal-ilma ġġenerat mit-tajers, kieku kellu jitqiegħed fuq vettura.

#### 2. *Tagħmir*

Ara Figura 9 fl-Anness V għal deskrizzjoni tal-apparat tat-test.

#### 3. *Kundizzjonijiet tat-test*

3.1. It-testijiet iridu jitwettqu f'kamra magħluqa b'ambjent ta' arja qiegħda.

3.2. It-temperatura tal-ambjent u t-temperatura tal-biċċiet tat-test trid tkun 21 (± 3) °C.

3.3. Irid jintuża ilma dejonizzat.

3.4. Il-biċċiet tat-test iridu jitlestew għal kull test bit-tixrib.

#### 4. *Proċedura*

4.1. Orbot kampjun  $305 \times 100$  mm bil-wieqaf fl-apparat tat-test, ivverifika li m'hemmx spazju bejn il-kampjun u l-pjanċa milwija ta' fuq u li t-trej jinsab sewwa f'postu. Imla t-tank tal-pulverizzatur b' $1 \pm 0,005$  litri ta' ilma u dan qiegħdu kif deskritt fid-dijagramma.

4.2. Il-pulverizzatur irid jiġi regolat kif ġej:

pressjoni (fil-pulverizzatur): 5 bar + 10 %/- 0 %

rata ta' fluss: 1 litru/minuta  $\pm$  5 sekondi

pulverizzazzjoni: ċirkulari,  $50 \pm 5$  mm bhala dijametru b'distanza ta'  $200 \pm 5$  mm mill-kampjun, żennuna  $5 \pm 0,1$  mm bhala dijametru.

4.3. Ippulverizza sakemm ma jibqax aktar ilma u zomm nota tal-hin meħud. Halli l-ilma johroġ mill-kampjun fit-trej għal 60 sekonda u kejjel il-volum ta' ilma miġbur. Kejjel il-kwantità ta' ilma li jibqa' fit-tank tal-pulverizzatur. Ikkalkula l-perċentwali bil-volum ta' ilma miġbur imqabbel mal-volum ta' ilma ppulverizzat.

4.4. Irrepeti t-test hames darbiet u kkalkula l-perċentwali medja tal-kwantità miġbura. Ivverifika qabel kull test li t-trej, it-tank tal-pulverizzatur u l-kontenitur tal-kejl ikunu nixfin.

#### 5. *Riżultati*

5.1. Il-perċentwali medja kkalkulata fil-punt 4.4 trid tkun 85 % jew aktar.

5.2. Jekk fi hdan sensiela ta' hames testijiet l-ogħla perċentwali u l-perċentwali l-iktar baxxa ta' ilma miġbur jitbiegħdu mill-perċentwali medja b'aktar minn 5 %, is-sensiela ta' hames testijiet jridu jsiru mill-ġdid. Jekk fi hdan it-tieni sensiela ta' testijiet l-ogħla perċentwali u l-perċentwali l-iktar baxxa ta' ilma miġbur għal darb'ohra jitbiegħdu mill-perċentwali medja b'aktar minn 5 % u l-iżgħar valur ma jissodisfax ir-rekwiżiti tal-punt 5.1., ma għandhiex tinghata l-approvazzjoni tat-tip.

5.3. Fejn il-pożizzjoni wieqfa tal-istrument tinfluwenza r-riżultati miksuba, il-proċedura deskritta fil-punti 4.1 sa 4.4 trid issir mill-ġdid fil-pożizzjonijiet li jagħtu l-ogħla perċentwali u l-iktar perċentwali baxxa ta' ilma miġbur; ir-rekwiżiti tal-punt 5.2 jibqgħu fis-seħh.

Ir-rekwiżit tal-punt 5.1 jibqa' fis-seħh biex jinghataw ir-riżultati ta' kull test.

---

### Appendiċi 3

Dokument ta' informazzjoni Nru ... marbut mal-approvazzjoni tat-tip KE tal-komponenti ta' strumenti ta' trażżin tar-raxx (Direttiva 91/226/KEE)

L-informazzjoni li ġejja, jekk applikabbli, trid tiġi pprovduta fi tliet kopji u trid tinkludi werrej. Kull disinn irid jiġi pprovdut fi skala adatta u b'detall suffiċjenti fuq daqs A4 jew fuq folder ta' format A4. Ir-ritratti, jekk ikun hemm, iridu juru dettall suffiċjenti.

Jekk is-sistemi, il-komponenti jew l-unitajiet tekniċi separati għandhom kontrolli elettronici, trid tiġi pprovduta l-informazzjoni dwar it-thaddim tagħhom.

#### 0. ĠENERALI

0.1. Il-marka (l-isem kummerċjali tal-manifattur):

0.2. Tip:

0.5. Isem u indirizz tal-manifattur:

0.7. Fil-kaz ta' komponenti u unitajiet tekniċi separati, post u metodu ta' twaħħil tal-marka ta' approvazzjoni KE:



0.8. L-indirizz(i) tal-impjant(i) tal-immuntar:

1. DESKRIZZJONI TAL-ISTRUMENT

1.1. Deskrizzjoni teknika tal-istrument ta' trazzin tar-raxx li tindika l-principju fiżiku operattiv u t-test rilevanti li għalih irid jiġi sugġett.

1.2. Materjali użati:

1.3. Disinn(i) b'biżżejjed dettall u ta' skala xierqa biex dan (jew dawn) jiġi/jiġu identifikat/i. Id-disinn irid juri l-ispazju maħsub għall-marka tal-approvazzjoni tat-tip KEE tal-komponenti:

Data

Iffirmat

---

## Appendiċi 4

## MUDELL

(Format massimu: A4 (210 x 297 mm))

**ĊERTIFIKAT TA' APPROVAZZJONI TAT-TIP KE**

Timbru tal-awtorità ta' approvazzjoni tat-tip
--

Komunikazzjoni li tikkonċerna:

- Approvazzjoni tat-tip KE
- Estensjoni tal-approvazzjoni tat-tip KE
- Ċaħda tal-approvazzjoni tat-tip KE
- Revoka tal-approvazzjoni tat-tip KE

ta' tip ta' vettura/komponent/unità teknika separata <sup>(1)</sup> f'dak li jirrigwardja d-Direttiva 91/226/KEE, kif l-aħħar emendata bid-Direttiva tal-Kummissjoni 2010/19/UE <sup>(2)</sup>

Numru tal-approvazzjoni tat-tip:

Raġuni għall-estensjoni:

## TAQSIMA I

- 0.1. Il-marka (l-isem kummerċjali tal-manifattur):
- 0.2. Tip:
- 0.3. Mezz ta' identifikazzjoni tat-tip, jekk immarkat fuq il-vettura/komponent/unità teknika separata <sup>(1)</sup> <sup>(3)</sup>
- 0.3.1. Fejn jinsab l-immarkar:
- 0.4. Kategorija ta' vettura <sup>(4)</sup>
- 0.5. Isem u indirizz tal-manifattur:
- 0.7. Fil-kaz ta' komponenti u unitajiet tekniċi separati, post u metodu ta' twaħħil tal-marka ta' approvazzjoni KE:
- 0.8. L-indirizz(i) tal-impjant(i) tal-immuntar:

## TAQSIMA II

1. Tagħrif addizzjonali (fejn applikabbli): Ara l-Addendum
2. Is-servizz tekniku responsabbli għat-tweqqif tat-testijiet:
3. Id-data tar-rapport tat-test:
4. In-numru tar-rapport tat-test:
5. Rimarki (jekk hemm): Ara l-Addendum
6. Post:
7. Data:
8. Firma:
9. Qed jiġi meħmuż l-indiċi tal-pakkett ta' informazzjoni ddepożitat mal-awtorità għall-approvazzjoni, li tista' tintalab kopja tiegħu.

<sup>(1)</sup> Hassar fejn ma japplikax.

<sup>(2)</sup> ĠU L 72, 20.3.2010, p. 17.

<sup>(3)</sup> Jekk il-mezz ta' identifikazzjoni tat-tip ikun fih karattri li mhumiex rilevanti għad-deskrizzjoni tal-vettura, ta' komponent jew ta' tipi ta' unità teknika separata koperti b'dan iċ-ċertifikat tal-approvazzjoni tat-tip, karattri bħal dawn għandhom ikunu rappreżentati fid-dokumentazzjoni bis-simbolu: '?' (pereżempju ABC??123??).

<sup>(4)</sup> Kif definit fl-Anness II A tad-Direttiva 2007/46/KE.

## Addendum

**għaċ-ċertifikat tal-approvazzjoni tat-tip KE Nru ... dwar l-approvazzjoni tat-tip tal-komponenti tal-istrumenti ta' trażżin tar-raxx fir-rigward tad-Direttiva 91/226/KEE, kif emendata l-ahhar bid-Direttiva 2010/19/UE**

1. Informazzjoni addizzjonali
  - 1.1. Prinċipju operattiv tal-istrument: separatur assorbiment ta' enerġija/arja/ilma <sup>(1)</sup>:
  - 1.2. Karatteristiċi tal-istrumenti ta' trażżin tar-raxx (deskrizzjoni fil-qosor, marka jew isem, numru/i):
5. Rimarki (jekk hemm):

<sup>(1)</sup> Hassar fejn ma japplikax."

4. L-Anness III tad-Direttiva 91/226/KEE jiġi emendat kif ġej:

- (a) Il-punti 0.1 u 0.2 jinbidlu b'dan li ġej:

"AMBITU

- 0.1. Il-vetturi tal-kategorija N u O, għajr għall-vetturi off-road kif iddefinit fl-Anness II tad-Direttiva 2007/46/KE, għandhom jinbnew u/jew ikollhom fuqhom sistemi ta' trażżin tar-raxx b'tali mod li jissodisfaw ir-rekwiżiti stabbiliti f'dan l-Anness. Fil-każ ta' vetturi bix-xaži/kabina, dawn ir-rekwiżiti jistgħu jiġu applikati biss għar-roti mgħottija mill-kabina.

Għall-vetturi tal-kategorija N1 u N2 b'massa ta' tagħbija massima permissibbli li ma taqbiżx 7.5 tunnellati, ir-rekwiżiti tad-Direttiva 78/549/KEE (\*) jistgħu jiġu applikati bhala alternattiva għar-rekwiżiti ta' din id-Direttiva fuq talba tal-manifattur.

- 0.2. Ir-rekwiżiti ta' dan l-Anness marbuta mal-istrumenti tat-trażżin tar-raxx, kif iddefinit fil-punt 4 tal-Anness I, mhumiex mandatorji għall-vetturi tal-kategoriji N, O<sub>1</sub> u O<sub>2</sub> b'massa ta' tagħbija massima permissibbli li ma taqbiżx 7.5 tunnellati, vetturi bix-xaži/kabina, vetturi mingħajr bodi jew vetturi li fuqhom il-preżenza ta' strumenti ta' trażżin tar-raxx tkun inkompatibbli mal-użu tagħhom. Izda, jekk dawn l-istrumenti jitqiegħdu fuq dawn il-vetturi, iridu jkunu konformi mar-rekwiżiti ta' din id-Direttiva.

(\*) ĠU L 168, 26.6.1978, p. 45.;

- (b) Il-punt 4 jinbidel b'dan li ġej:

**4. Pożizzjoni tal-valance ta' barra**

Id-distanza 'c' bejn il-wiċċ longitudinali tangenzjali mal-wiċċ ta' barra tat-tajer, appartni minn xi nefha fit-tajer qrib l-art, u t-tarf ta' ġewwa tal-valance ma jistax jaqbeż il-100 mm (Figuri 1a u 1b tal-Anness V).";

- (c) Il-punti 4.1. u 4.2 huma mħassra;

- (d) Il-punt 7.1.1. jinbidel b'dan li ġej:

"7.1.1. Il-madgards iridu jgħattu ż-żona minnufih fuq in-naħa ta' fuq, ta' quddiem u ta' wara t-tajer jew tajers bil-mod li ġej:

- (a) fil-każ ta' fus wiehed jew aktar minn fus wiehed, it-tarf ta' quddiem (C) irid jingibed 'il quddiem biex jilhaq linja O-Z fejn  $\vartheta$  (theta) ma tkunx aktar minn 45° 'il fuq mill-orizzontali.

It-tarf ta' wara nett (Figura 2 tal-Anness V) irid jingibed 'il isfel b'mod li ma jkunx aktar minn 100mm 'il fuq minn linja orizzontali li tgħaddi miċ-ċentru tar-rota;

- (b) fil-każ ta' aktar minn fus wiehed l-angolu  $\vartheta$  huwa marbut biss mal-fus ta' quddiem nett u r-rekwiżit marbut mal-gholi tat-tarf ta' wara nett japplika biss għall-fus ta' wara nett;

(c) il-madgard irid ikollu wisa' totali 'q' (figura 1a tal-Anness V) li tkun tal-inqas biżżejjed biex tgħatti l-wisa' tat-tajer 'b' jew il-wisa' kollha taż-żewġ tajers 't' fil-każ ta' roti doppji, filwaqt li jittiehed kont tal-estremijiet għall-unità tajer/rota speċifikata mill-manifattur. Id-dimensjonijiet 'b' u 't' għandhom jitekju mal-gholi tal-habb, esklużi xi marki, strixxi, faxxi ta' protezzjoni, eċċ, fuq il-ġnub tat-tajer.”;

(e) Il-punt 7.1.3. jinbidel b'dan li ġej:

“7.1.3. Jekk il-madgards ikunu magħmula minn hafna komponenti, meta jitqiegħdu, dawn ma għandux ikun fihom xi ftuh li jippermetti lir-raxx johroġ waqt li l-vettura tkun miexja. Dan ir-reqwizit jitqies bhala li huwa sodisfatt jekk, meta l-vettura tkun mgħobbija jew mhux mgħobbija, kull titjir radjali li jispara 'l barra miċ-ċentru tar-rota minn fuq il-wisa' kollha tal-wiċċ tat-tajer li jkun qed idur u fi hdan il-medda mgħottija mill-madgard jolqot dejjem xi parti mis-sistema tat-trażzin tar-raxx.”;

(f) Il-punti 7.2.1, 7.2.2 u 7.2.3 jinbidlu b'dan li ġej:

“7.2.1. Fil-każ ta' fus wiehed, it-tarf ta' taht tal-valance ta' barra ma jistax ikun lil hinn mid-distanzi jew ir-raġġi li ġejjin, kif jitekju miċ-ċentru tar-rota, għajr għat-trufijiet ta' taht nett li jistgħu jkunu għat-tond (Figura 2 tal-Anness V).

Sospensjoni tal-arja:

- |  |   |                   |
|--|---|-------------------|
| (a) Fusien ma' sterings jew roti self-stering:<br>Mit-tarf ta' quddiem (lejn in-naħa ta' quddiem tal-vettura) (il-ponta C)<br>Lejn it-tarf ta' wara (lejn in-naħa ta' wara tal-vettura) (il-ponta A) | } | $R_v \leq 1,5 R$  |
| (b) Fusien ma' roti mingħajr sterings:<br>Mit-tarf ta' quddiem (il-ponta C)<br>Lejn it-tarf ta' wara (il-ponta A)  | } | $R_v \leq 1,25 R$ |

Saspenxin mekkanika

(a) każ ġenerali }  $R_v \leq 1,8 R$

(b) roti mingħajr sterings għal vetturi b'massa ta' tagħbija teknikament permissibbli ta' aktar minn 7,5 t }  $R_v \leq 1,5 R$

fejn R huwa r-raġġ tat-tajer imwahaħhal fuq il-vettura, u  $R_v$  id-distanza, espressa bhala raġġ, li fiha jinsab it-tarf ta' isfel tal-valance ta' barra.

7.2.2. Fil-każ ta' aktar minn fus wiehed ir-reqwiziti stabbiliti fil-punt 7.2.1. ma japplikawx bejn l-uċuh trasversali weqfin li jgħaddu miċ-ċentru tal-ewwel u l-aħħar fus fejn il-valance ta' barra jista' jkun dritt biex jiżgura l-kontinwità tas-sistema ta' trażzin tar-raxx. (Figura 4 tal-Anness V).

7.2.3. Id-distanza bejn l-oghla punti u l-iktar punti baxxi tas-sistema ta' trażzin tar-raxx (madgard u valance ta' barra) imkejla fi kwalunkwe profil bi dritt mal-madgard (ara l-figuri 1b u 2 fl-Anness V) ma tridx tkun ta' inqas minn 45 mm fil-punti kollha fuq in-naħa ta' wara ta' linja wieqfa li tgħaddi miċ-ċentru tar-rota jew tal-ewwel rota fil-każ ta' aktar minn fus wiehed. Din id-dimensjoni tista' titnaqqas bil-ftit il-ftit quddiem din il-linja.”;

(g) Jiddaħhlu l-punti 7.2.5 u 7.2.6. li ġejjin:

“7.2.5. Ir-reqwiziti tal-punti 7.2.3 u 7.2.4 jistgħu ma jiġux rispettati lokalment meta l-valance tkun magħmula minn elementi differenti b'moviment relattiv.

7.2.6. It-tractors għas-semitrailers b'xażi baxx (iddefinit fil-punt 6.20 tal-istandard ISO 612 tl-1978), jiġifieri dawk li jista' jkollhom għoli tal-kavilja mill-art ta' 1 100 mm jew inqas, jistgħu jkunu ddisinjati b'mod li jiġu eżentati mir-reqwiziti tal-punti 7.1.1.a, 7.1.3 u 7.2.4. F'dan ir-rigward, mudgards u valances jistgħu ma jgħattux iż-żona minnufih 'il fuq mit-tajers tal-fusien ta' wara, meta dawn it-traktors jiġu ggancjati ma' semi-trailer, sabiex jiġi evitat li titfarrak is-sistema ta' trażzin tar-raxx. Iżda, il-madgards u l-valances ta' dawn il-vetturi jridu jkunu konformi mar-reqwiziti tal-punti ta' hawn fuq, f'setturi li huma aktar minn 60° mil-linja wieqfa li tgħaddi miċ-ċentru tar-rota, quddiem u wara dawn it-tajers.

Dawn il-vetturi għalhekk iridu jkunu ddisinjati b'mod li jissodisfaw ir-rekwiżiti stabbiliti fl-ewwel para-grafu meta jithaddmu minghajr semi-trailer.

Sabiex ikunu jistgħu jilhq u dawn ir-rekwiżiti, il-madgards u l-valances jistgħu, pereżempju, ikun fihom parti li tinqala.”;

(h) Il-punt 7.3.1. jinbidel b'dan li ġej:

“7.3.1. Il-wisa' tal-widna trid tissodisfa r-rekwiżit għal 'q' fil-punt 7.1.1 (c), għajr fejn il-widna tkun ġewwa l-madgards, fliema każ trid tal-inqas tkun daqs il-wisa' ta' wiċċ it-tajer.

Il-wisa' tal-parti tal-widna ta' kontra x-xita li tkun taht il-madgard trid tissodisfa l-kondizzjoni stabbilita f'dan il-paragrafu b'tolleranza ta' 10 mm fuq kull naha.”;

(i) Il-punt 7.3.3. jinbidel b'dan li ġej:

“7.3.3. L-għoli massimu tat-tarf ta' taht ma jridx jaqbeż 200 mm (Figura 3 tal-Anness V).

Id-distanza tiżdied sa 300 mm fil-każ tal-aħhar fus fejn id-distanza radjali tat-tarf ta' taht tal-valancing ta' barra, Rv, ma jaqbiżx id-dimensjonijiet tar-raġġ tat-tajers imqiegħda fuq ir-roti ta' dan il-fus.

L-għoli massimu tat-tarf ta' isfel tal-widna ta' kontra x-xita apparagun mal-art, jista' joghla sa 300 mm jekk il-manifattur jidhirlu li huwa teknikament xieraq fir-rigward tal-karatteristiċi tas-saspenxin.”;

(j) Fil-punt 7.3.5., ir-referenza għall-“Figura 4b” tinbidel b'referenza għall-“Figura 4 tal-Anness V”.

(k) Il-punt 9.3.2.1. jinbidel b'dan li ġej:

“9.3.2.1. It-tarf ta' isfel tal-istrument ta' trażżin tar-raxx ma għandux ikun aktar minn 200 mm mill-art.

L-għoli massimu tat-tarf ta' isfel tal-widna ta' kontra x-xita apparagun mal-art, jista' joghla sa 300 mm jekk il-manifattur jidhirlu li huwa teknikament xieraq fir-rigward tal-karatteristiċi tas-saspenxin.”;

(l) Jiddaħhal il-punt 10 li ġej:

“(10) Fil-każ ta' aktar minn fus wieħed, is-sistema ta' trażżin tar-raxx ta' fess minnhom, li mhuwiex dak li qiegħed l-aktar lura, jista' ma jkollhiex għalfejn tghatti l-wisa' kollha ta' wiċċ it-tajer fejn hemm, lokalment, il-possibilità ta' ndhil bejn is-sistema ta' trażżin tar-raxx u l-istruttura tal-fusien jew tas-saspenxin jew tat-tilar tal-vettura.”;

(m) L-Appendiċi jithassar;

(n) jiżdiedu l-Appendiċijiet 1 u 2 kif ġej:

#### “Appendiċi 1

DOKUMENT TA' INFORMAZZJONI Nru. ... MARBUT MAL-APPROVAZZJONI TAT-TIP KE TA' VETTURA FIR-RIGWARD TAT-TQEGHD TA' SISTEMI TA' TRAZŻIN TAR-RAXX (DIRETTIVA 91/226/KEE, KIF EMENDATA L-AHĦAR BID-DIRETTIVA 2010/19/UE) (\*)

(Għan-Noti ta' Spjegazzjoni jekk joghġbok irreferi għall-Anness I tad-Direttiva 2007/46/KE)

L-informazzjoni li ġejja, jekk applikabbli, trid tiġi pprovduta fi tliet kopji u trid tinkludi werrej. Kull disinn irid jiġi pprovdut fi skala adatta u b'detall suffiċjenti fuq daqs A4 jew fuq folder ta' format A4. Ir-ritratti, jekk ikun hemm, iridu juru dettall suffiċjenti.

Jekk is-sistemi, il-komponenti jew l-unitajiet teknici individwali għandhom kontrolli elettronici, trid tiġi pprovduta l-informazzjoni dwar it-thaddim tagħhom.

0. GENERALI

0.1. Il-marka (l-isem kummerċjali tal-manifattur):

- 0.2. Tip:
- 0.2.1. Isem(ismijiet) kummerċjali (jekk disponibbli):
- 0.3. Mezzi ta' identifikazzjoni tat-tip, jekk indikat fuq il-vettura <sup>(b)</sup>
- 0.3.1. Fejn jinsab l-immakar:
- 0.4. Kategorija tal-vettura <sup>(c)</sup>:
- 0.5. Isem u indirizz tal-manifattur:
- 0.8. L-indirizz(i) tal-impjant(i) tal-immuntar:
1. KARATTERISTIĊI TA' KONSTRUZZJONI ĠENERALI TAL-VETTURA
- 1.1. Ritratti u/jew disinj ta' eżempju rappreżentattiv tal-vettura:
- 1.3. L-ghadd tal-fusien u roti:
- 1.3.1. L-ghadd u l-pożizzjoni tal-fusien b'roti doppji:
- 1.3.2. Ghadd u pożizzjoni tal-fusien bi stering
2. MASES U DIMENSIJONIJIET <sup>(f)</sup> <sup>(g)</sup>
- (f'kg u mm) (Irreferi għad-disinn fejn applikabbli)
- 2.1. Il-bażi minn fus sa fus (mghobbi kompletament) <sup>(g)</sup> <sup>(h)</sup>:
- 2.6. Il-massa tal-vettura miexja (massimu u minimu għal kull varjant)
- Il-massa tal-vettura bil-karozzerija u, fil-każ ta' vettura tal-irmonk ta' kategorija għajr għal M<sub>1</sub>, b'tagħmir ta' gganċjar, jekk imqiegħed mill-manifattur, f'kundizzjoni ta' sewqan, jew il-massa tax-xaži jew tax-xaži bil-kabina, mingħajr karozzerija u/jew tagħmir ta' gganċjar jekk il-manifattur ma jqiegħidx il-karozzerija u/jew it-tagħmir ta' gganċjar (inklużi likwidi, għodda, rota żejda, jekk tkun imqiegħda, u s-sewwieq u, għal karozzi tal-linja u kowċis, kunduttur jekk ikun hemm sit għall-kunduttur fil-vettura) <sup>(h)</sup> (massimu u minimu għal kull varjant):
- 2.6.1. Distribuzzjoni ta' din il-massa fost il-fusien u, fil-każ ta' semi-trailer jew trailer b'fus fin-nofs, tagħbija fuq il-punt ta' gganċjar (massimu u minimu għal kull varjant):
- 2.8. Massa massima ta' tagħbija teknikament permissibbli ddikjarata mill-manifattur <sup>(i)</sup> <sup>(j)</sup>:
9. KAROZZERJA
- 9.20. Sistema ta' trażżin tar-raxx
- 9.20.0. Preżenza: iva/le/mhux kompluta <sup>(l)</sup>
- 9.20.1. Deskrizzjoni qasira tal-vettura fir-rigward tas-sistema ta' trażżin tar-raxx tagħha u l-komponenti konstitwenti:
- 9.20.2. Disinji dettaljati tas-sistema ta' trażżin tar-raxx u l-pożizzjoni tagħha fuq il-vettura li juru d-dimensjonijiet speċifikati fil-Figuri fl-Anness V tad-Direttiva 91/226/KEE u meqjusa l-estremijiet tal-kombinazzjonijiet tajer/rota:
- 9.20.3. Numru/i tal-approvazzjoni tat-tip tal-istrument(i) ta' trażżin tar-raxx, jekk disponibbli:

Data, Fajl

(\*) Għall-vetturi tal-kategorija N1 u dawk tal-kategorija N2 b'massa massima ta' tagħbija teknikament permissibbli li ma taqbiżx is-7.5 tunnelli ta' użu tad-deroga tal-punt 0.1 tal-Anness III ta' din id-Direttiva, jista' jintuża d-dokument ta' informazzjoni stabbilit fl-Anness II tad-Direttiva 78/549/KEE.

## Appendiċi 2

## MUDELL

(Format massimu: A4 (210 x 297 mm))

**ĊERTIFIKAT TA' APPROVAZZJONI TAT-TIP KE**

Timbru tal-awtorità ta' approvazzjoni tat-tip
---

Komunikazzjoni li tikkonċerna:

- Approvazzjoni tat-tip KE <sup>(1)</sup>
- Estensjoni tal-approvazzjoni tat-tip KE <sup>(1)</sup>
- Ċaħda tal-approvazzjoni tat-tip KE <sup>(1)</sup>
- Irtirar tal-approvazzjoni tat-tip KE <sup>(1)</sup>

ta' tip ta' vettura/komponent/unità teknika separata f'dak li jirrigwardja d-Direttiva 91/226/KEE, kif emendata l-aħħar bid-Direttiva 2010/19/UE <sup>(1)</sup>

Numru tal-approvazzjoni tat-tip:

Raġuni għall-estensjoni:

## TAQSIMA I

- 0.1. Il-marka (l-isem kummerċjali tal-manifattur):
- 0.2. Tip:
- 0.3. Mezz ta' identifikazzjoni tat-tip, jekk immarkat fuq il-vettura/komponent/unità teknika separata <sup>(1)</sup> <sup>(2)</sup>
- 0.3.1. Fejn jinsab l-immarkar:
- 0.4. Il-kategorija tal-vettura <sup>(2)</sup> <sup>(3)</sup>
- 0.5. Isem u indirizz tal-manifattur:
- 0.7. Fil-kaz ta' komponenti u unitajiet tekniċi separati, post u metodu ta' twaħħil tal-marka ta' approvazzjoni KE:
- 0.8. L-indirizz(i) tal-impjant(i) tal-immuntar:

## TAQSIMA II

1. Tagħrif addizzjonali (fejn applikabbli): Ara l-Addendum
2. Is-servizz tekniku responsabbli għat-twetliq tat-testijiet:
3. Id-data tar-rapport tat-test:
4. In-numru tar-rapport tat-test:
5. Rimarki (jekk hemm): Ara l-Addendum
6. Post:
7. Data:
8. Firma:
9. Qed jiġi meħmuż l-inċiċi tal-pakkett ta' informazzjoni ddepożitat mal-awtorità għall-approvazzjoni, li tista' tintalab kopja tiegħu.

<sup>(1)</sup> Hassar fejn ma japplikax.

<sup>(2)</sup> Jekk il-mezz ta' identifikazzjoni tat-tip ikun fih karattri li mhumiex rilevanti għad-deskrizzjoni tal-vettura, ta' komponent jew ta' tipi ta' unità teknika separata koperti b'dan iċ-ċertifikat tal-approvazzjoni tat-tip, karattri bħal dawn għandhom ikunu rappreżentati fid-dokumentazzjoni bis-simbolu: '?' (pereżempju ABC??123??).

<sup>(3)</sup> Kif definit fl-Anness II A tad-Direttiva 2007/46/KE

*Addendum*

GHĀĊ-ĊERTIFIKAT TAL-APPROVAZZJONI TAT-TIP KE Nru ... DWAR L-APPROVAZZJONI TAT-TIP TA' VETTURA  
FIR-RIGWARD TAD- DIRETTIVA 91/226/KEE KIF EMENDATA L-AHHAR BID-DIRETTIVA 2010/19/KE

1. Informazzjoni addizzjonali
  - 1.1. Karatteristiċi tal-istrumenti tat-trażżin tar-raxx (tip, deskrizzjoni fil-qosor, marka jew isem, numru/i tal-approvazzjoni tat-tip tal-komponenti):
  5. Kummenti (jekk hemm)"
-



ANNEX II

"ANNEX V

FIGURI

Figura 1a

Wisa' (q) tal-madgard (a) u pożizzjoni tal-valance (j)

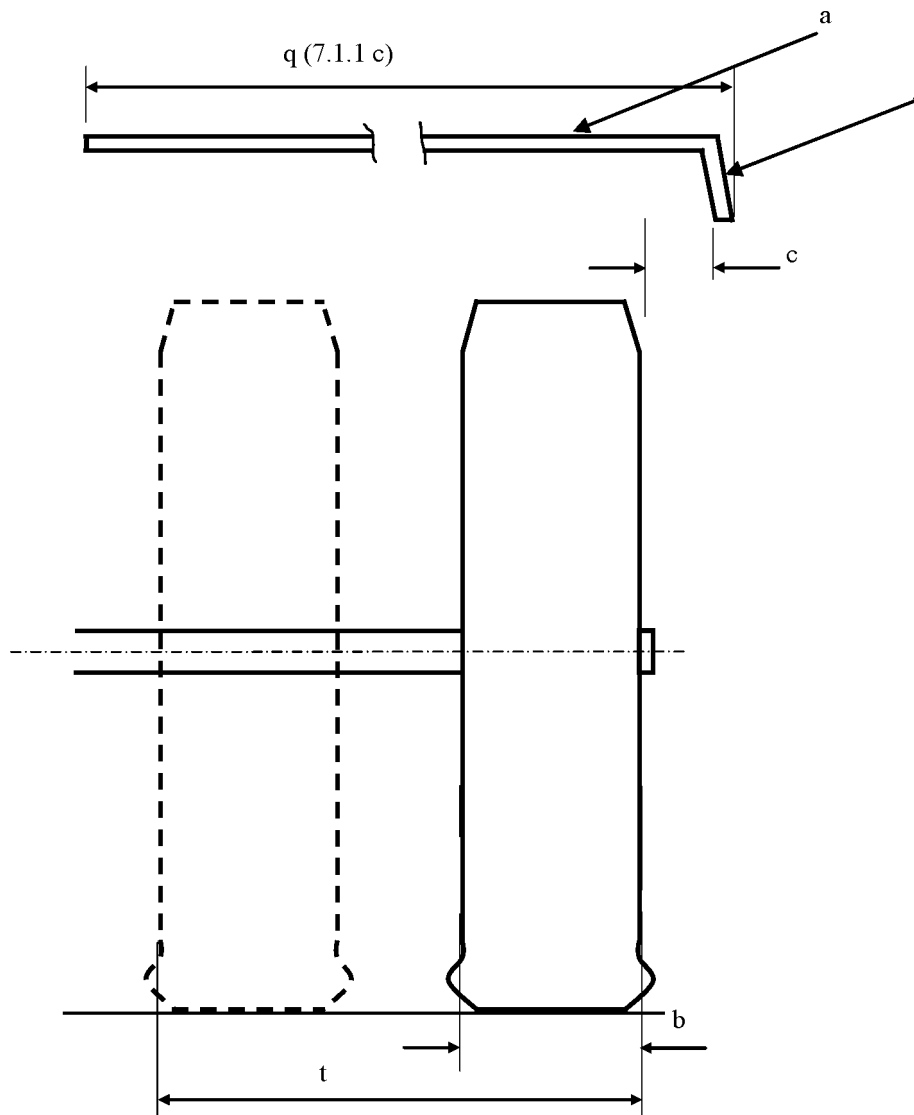

Nota: Il-figuri jirreferu għall-punti korrispondenti fl-Anness III.

Figura 1b

Eżempju ta' kejl tal-valance ta' barra



Figura 2  
 Dimensjonijiet tal-madgard u l-valance ta' barra

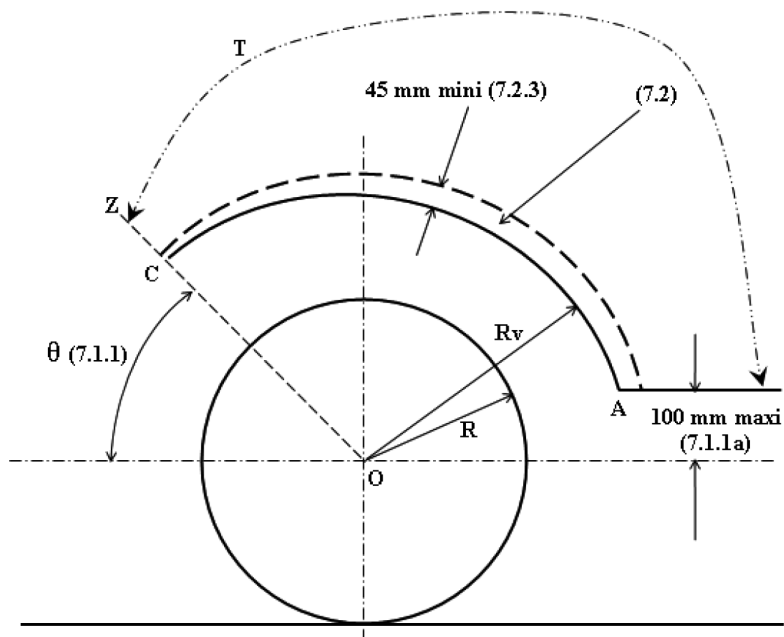

Nota:

1. Il-figuri kkwotati jirreferu għall-punti korrispondenti fl-Anness III.
2. T: estensjoni tal-madgard

Figura 3  
 Pożizzjoni tal-madgard u l-widna ta' kontra x-xita

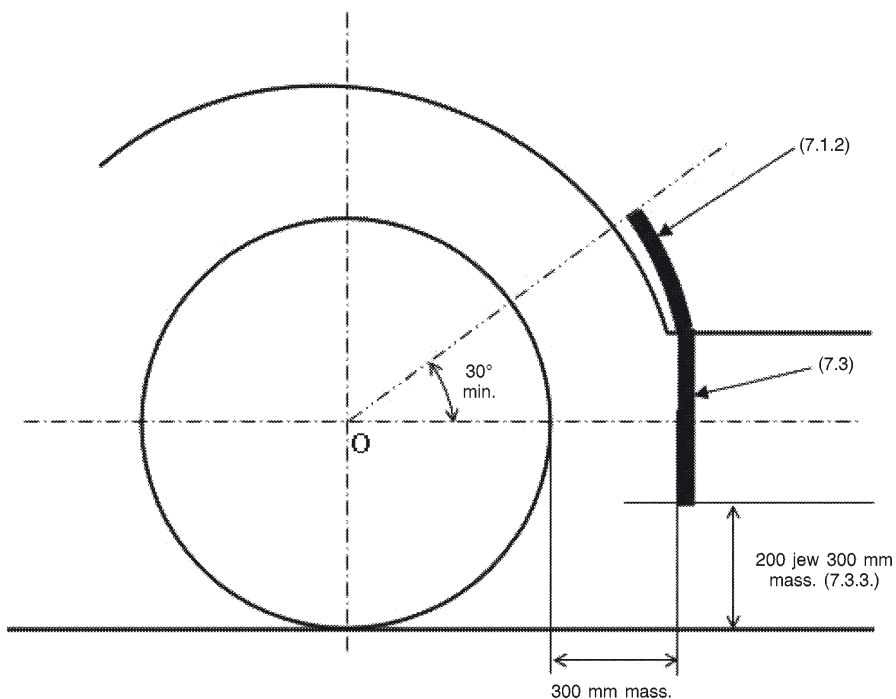

Nota: Il-figuri kkwotati jirreferu għall-punti korrispondenti fl-Anness III.

Figura 4

Dijagramma li turi apparat ta' sistema ta' trażżin tar-raxx (madgard, widna ta' kontra x-xita, valance ta' barra) li fih strumenti ta' trażżin tar-raxx (assorbitturi tal-enerġija) ghal aktar minn fus wiehed



Figura 5

Dijagramma li turi apparat ta' sistema ta' trażżin tar-raxx li fih strumenti ta' trażżin tar-raxx (assorbenti tal-enerġija) ghal fusien fuq roti minghajr stering jew self-steering

(Anness III - punti 6.2 u 8)

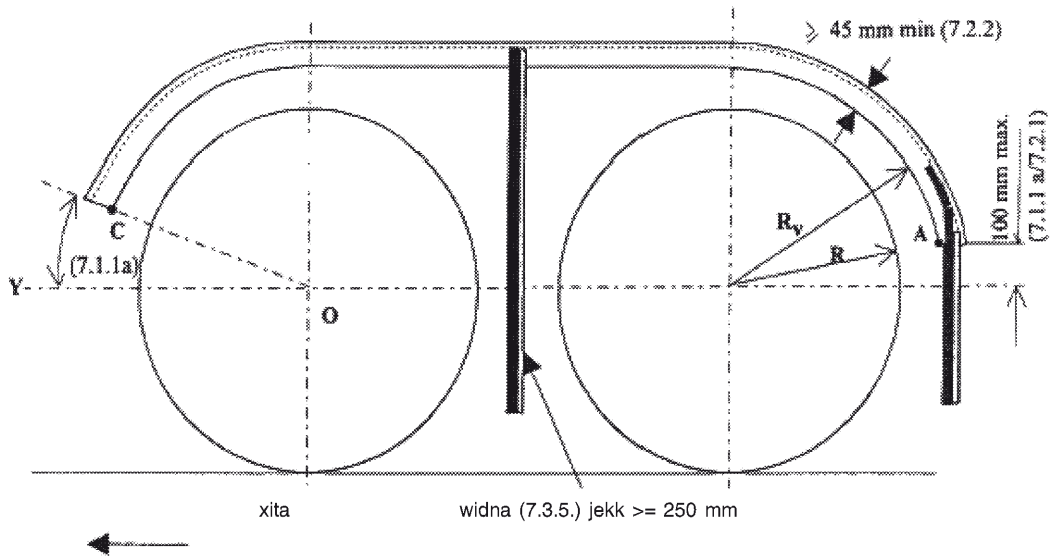
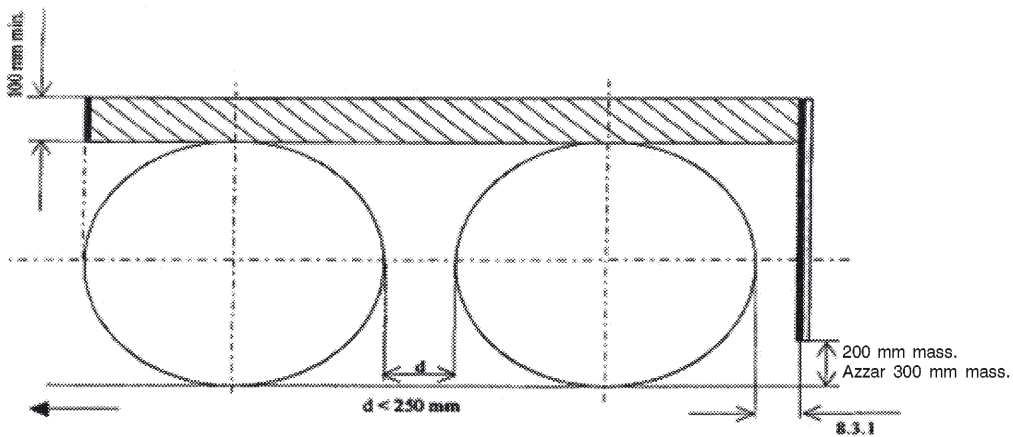

(a) Aktar minn fus wiehed fejn id-distanza bejn it-tajers hija anqas minn 250 mm

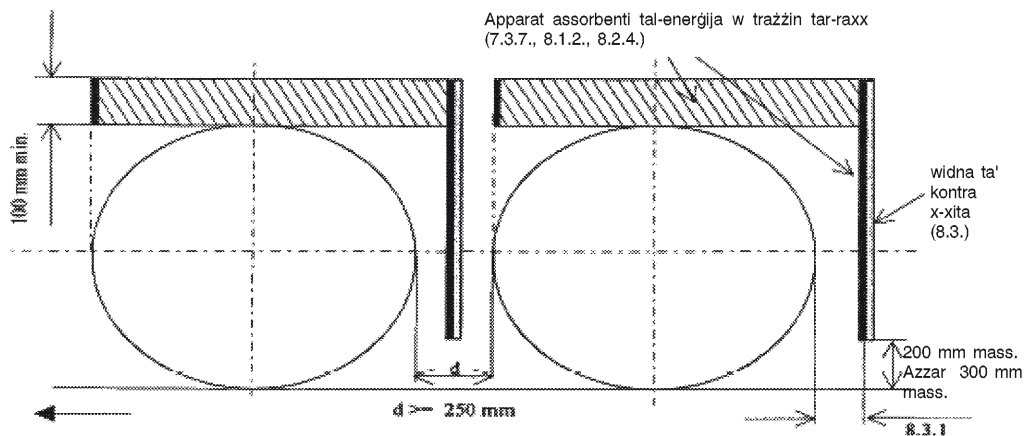

(b) Fus wiehed jew aktar minn fus wiehed fejn id-distanza bejn it-tajers mhix inqas minn 250 mm

Figura 6

Dijagramma li turi apparat ta' sistema ta' trażżin tar-raxx li fih strumenti ta' trażżin tar-raxx b'separaturi arja/ilma għal fusien fuq roti mingħajr stering jew self-steering

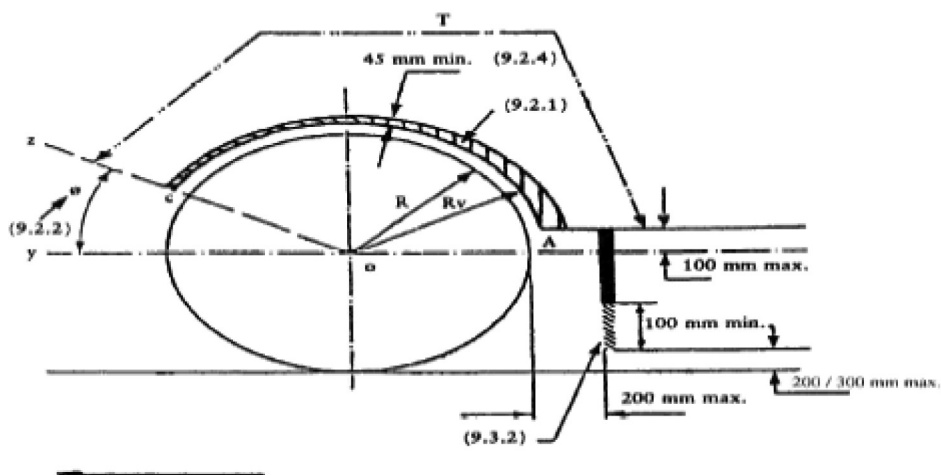

Nota:

1. Il-figuri jirreferu għall-punti korrispondenti fl-Anness III.
2. T: estensjoni tal-madgard

Figura 7

Dijagramma li turi apparat ta' sistema ta' trażżin tar-raxx li fih strumenti ta' trażżin tar-raxx (madgard, widna ta' kontra x-xita, valance ta' barra) għal aktar minn fus wiehed fejn id-distanza bejn it-tajers ma taqbiżx 300 mm

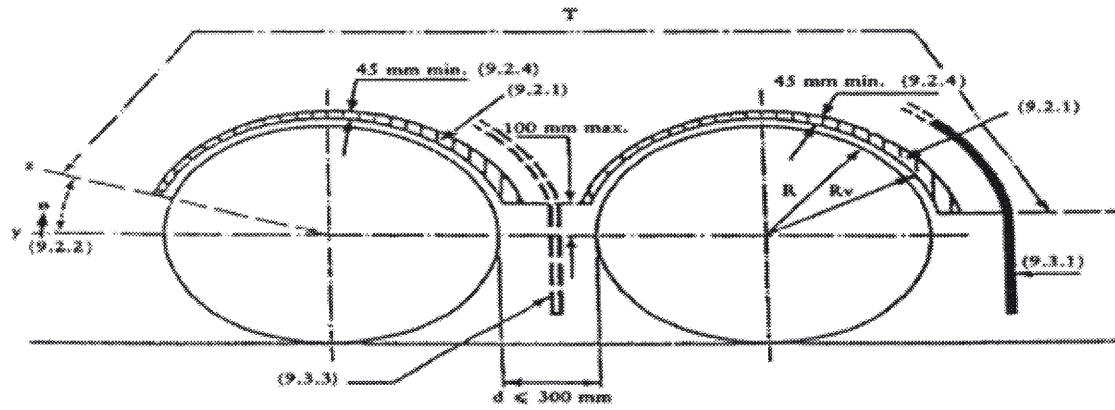

$d \geq 250$ ; meħtieġa widna ta' kontra x-xita

Nota:

1. Il-figuri jirreferu għall-punti korrispondenti fl-Anness III.
2. T: estensjoni tal-madgard

Figura 8

## Apparat ta' ttestjar ghal strumenti ta' trażżin tar-raxx li jassorbu l-energija

(Anness II, Appendiċi 1)

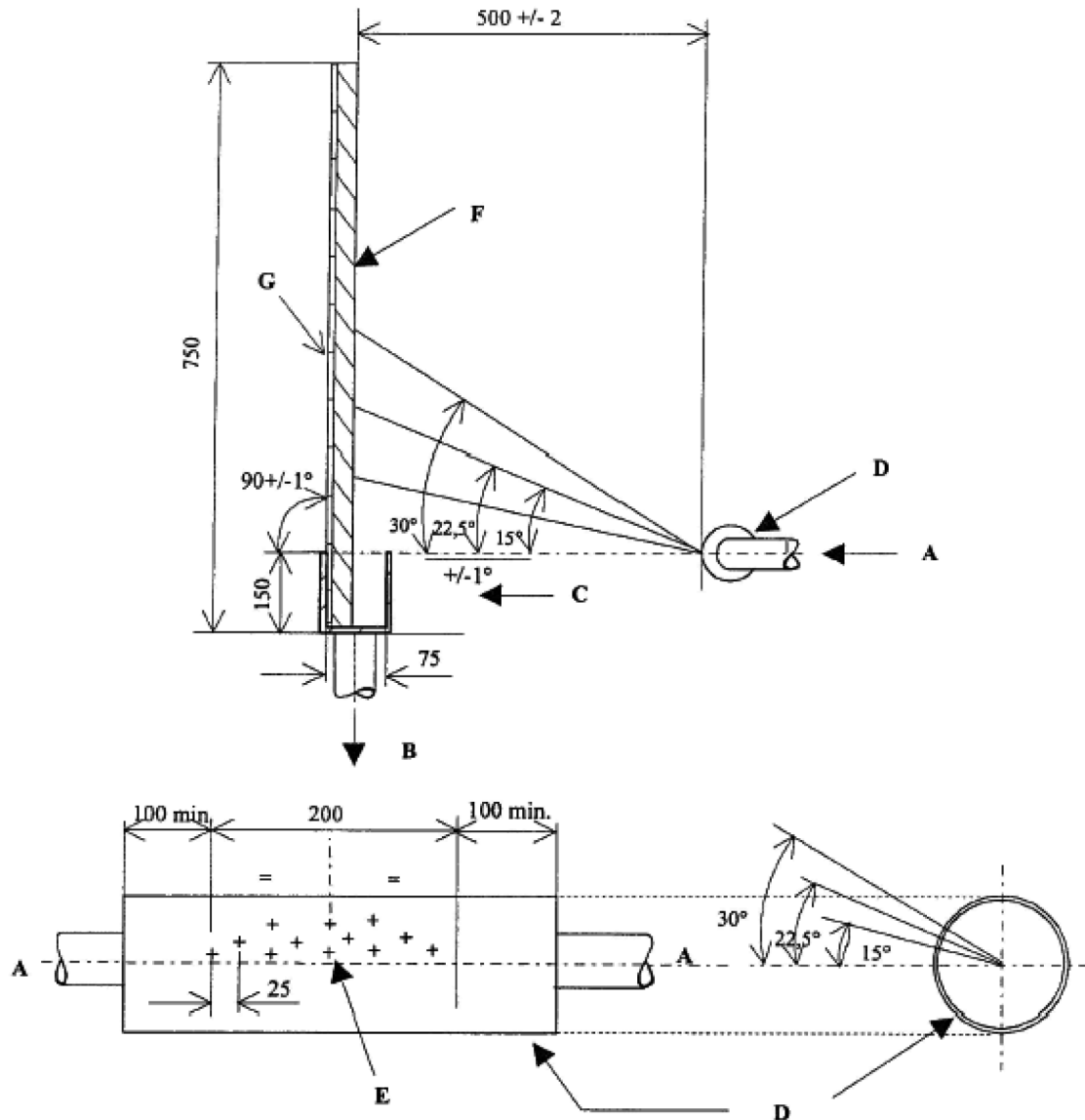

Nota:

A = provvista tal-ilma mill-pompa

B = fluss lejn it-tank fejn jingema' l-ilma

C = recipjent fejn jingema' l-ilma b'dimensjoni interna ta' 500 (+5/-0) mm tul u 75 (+2/-0) mm wisa'

D = pajp tal-azzar li ma jissaddadx, dijametru ta' barra 54 mm, ħxuna ta' 1.2 (+/- 0.12) mm, ħruxija tal-wiċċ ta' ġewwa u ta' barra Ra bejn 0.4 u 0.8  $\mu$ m

E = 12-il toqba mhaffra b'mod radjali forma ta' ċilindru bi trufijiet kwadri minghajr tixwik. Id-dijametru tagħhom, imkejel fuq in-naħa ta' ġewwa u fuq in-naħa ta' barra tat-tubu, huwa 1.68 (+0.010/-0) mm

F = 500 (+0/-5) mm-kampjun wiesa' għall-ittestjar

G = wiċċ ċatt u iebes

Id-dimensjonijiet linejari huma f'millimetri.

Figura 9

## Apparat ta' ttestjar għal strumenti ta' trażżin tar-raxx bis-separatur arja/ilma

(Anness II, Appendiċi 2)

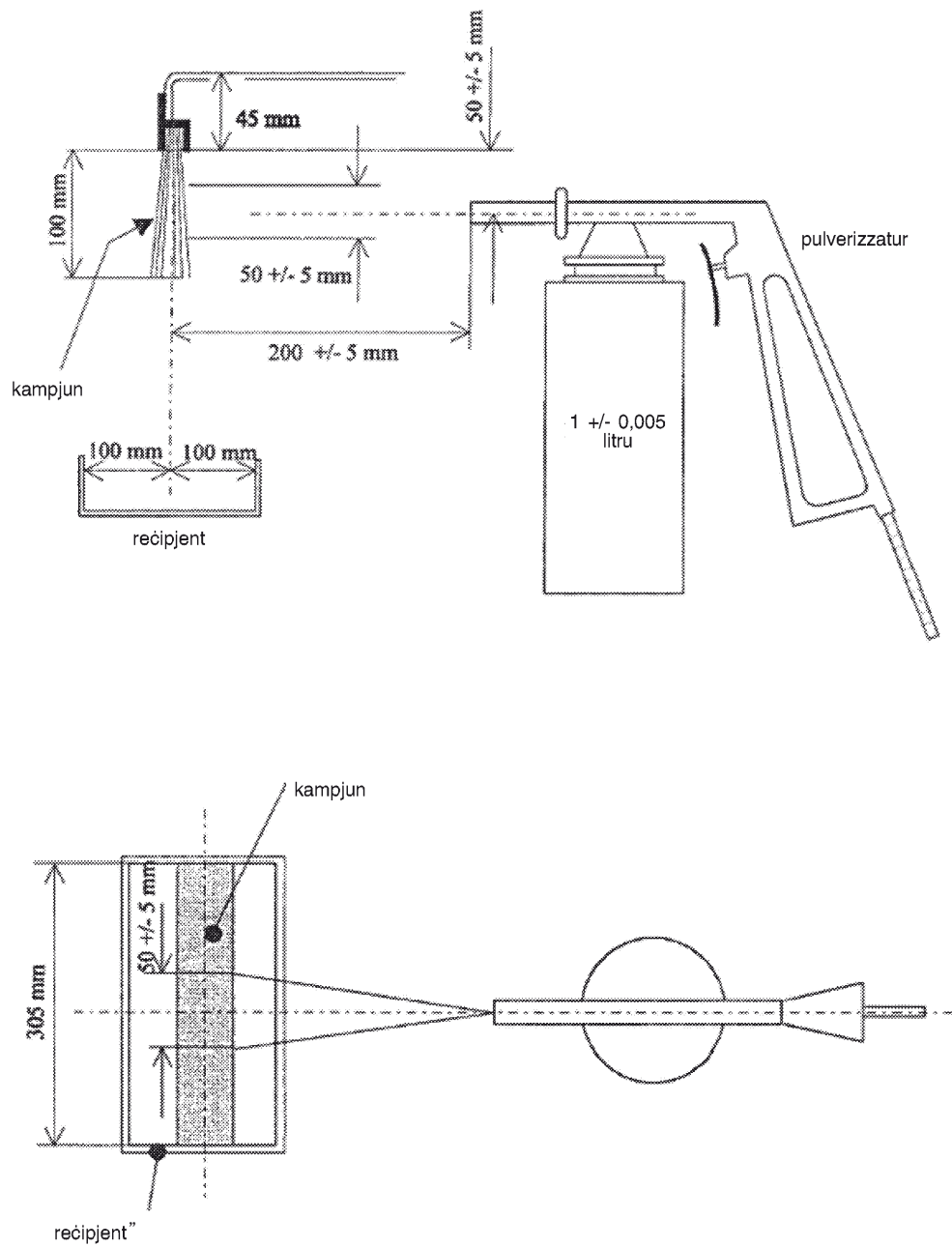

# DEĊIŻJONIJIET

## DEĊIŻJONI TAL-KUMMISSJONI

tad-19 ta' Marzu 2010

**dwar kondizzjonijiet armonizzati għall-użu tal-ispektrum tar-radju għas-servizzi ta' komunikazzjoni mobbli abbord il-bastimenti (servizzi MCV) fl-Unjoni Ewropea**

(notifikata bid-dokument numru C(2010) 1644)

(Test b'relevanza għaż-ŻEE)

(2010/166/UE)

IL-KUMMISSJONI EWROPEA,

Wara li kkunsidrat it-Trattat dwar il-Funzjonament tal-Unjoni Ewropea,

Wara li kkunsidrat id-Deciżjoni tal-Parlament Ewropew u tal-Kunsill Nru 676/2002/KE tas-7 ta' Marzu 2002 dwar qafas regolatorju għall-politika dwar l-ispektrum tar-radju fil-Komunità Ewropea (Deciżjoni dwar l-Ispektrum tar-Radju)<sup>(1)</sup>, u partikolarment l-Artikolu 4(3) tagħha,

Billi:

- (1) Il-politika tal-i2010, bħala qafas strateġiku għal Soċjetà tal-Infommazzjoni Ewropea<sup>(2)</sup>, tippromwovi ekonomija diġitali miftuħa u kompetittiva fl-Unjoni Ewropea u tenfasizza t-Teknoloġiji tal-Infommazzjoni u l-Komunikazzjoni bħala mutur għall-inkluzjoni u tal-kwalità ta' hajja. L-iżvilupp ta' mezzi ta' komunikazzjoni addizzjonali jista' jkun ta' benefiċċju għall-produttività tax-xogħol u għat-tkabbir fis-suq tat-telefonija mobbli.
- (2) L-applikazzjonijiet ta' konnettività marittima jintużaw abbord bastimenti tal-ġarr u tal-passiġġieri li jbahhru fl-ibhra territorjali u fl-ilmijiet internazzjonali tal-Unjoni Ewropea u huma generalment pan-Ewropej jew interstatali fin-natura tagħhom. L-għan tas-sistemi li jipprovdu s-servizzi ta' komunikazzjoni mobbli abbord il-bastimenti ("servizzi MCV") hu li jikkomplimentaw il-konnettività mobbli eżistenti meta jithaddmu f'dawk iż-żoni tal-ibhra territorjali tal-Istati Membri tal-Unjoni Ewropea, kif imfisser fil-Konvenzjoni tan-Nazzjonijiet Uniti dwar il-Liġi tal-Baħar, li mhumix koperti min-netwerks mobbli terrestri, u li huma soġġetti għad-Deciżjoni tal-

Kummissjoni 2009/766/KE tas-16 ta' Ottubru 2009 dwar l-armonizzazzjoni tal-meded ta' frekwenza 900 MHz u 1 800 MHz għal sistemi terrestri li kapaci jipprovdu servizzi elettronici pan-Ewropej ta' komunikazzjoni fil-Komunità<sup>(3)</sup>. Approċċ koordinat għar-regolamentazzjoni ta' servizzi MCV ta' dan it-tip għandu jikkontribwixxi sabiex jintlahqu l-miri tas-suq uniku u sabiex tkun tista' titjieb id-disponibbiltà tas-servizzi tal-GSM fl-Unjoni Ewropea.

- (3) L-armonizzazzjoni tar-regoli dwar l-użu tal-ispektrum tar-radju fl-Unjoni Ewropea għandha tiffacilita l-applikazzjoni u l-użu tas-servizzi MCV fl-Unjoni Ewropea, fejn l-għanijiet ewlenin ikunu li tiġi evitata interferenza li tagħmel il-hsara lil netwerks mobbli terrestri u li tiġi evitata l-konnessjoni ma' sistemi li joffru servizzi MCV meta jkun possibbli li ssir konnessjoni man-netwerks mobbli terrestri.
- (4) Skont l-Artikolu 4(2) tad-Deciżjoni 676/2002/KE, il-Kummissjoni Ewropea tat mandat<sup>(4)</sup> lill-Konferenza Ewropea tal-Amministrazzjonijiet tal-Posta u tat-Telekomunikazzjoni (minn hawn 'il quddiem, "is-CEPT") biex tidentifika l-kondizzjonijiet tekniċi u ta' thaddim meħtieġa biex jiġi żgurat li tiġi evitata interferenza li tagħmel il-hsara minn sistemi tal-GSM li jintużaw abbord ta' bastimenti fil-meded ta' frekwenzi ta' 900 MHz u 1 800 MHz fl-ibhra territorjali tal-Istati Membri bit-thaddim ta' netwerks mobbli terrestri eżistenti, kif ukoll f'żoni ta' dawn l-ibhra territorjali fejn dawn in-netwerks jagħtu servizz, u li jiġi żgurat li t-terminals mobbli terrestri ma jkunx konnessi ma' xi sistema ta' dan it-tip meta tkun qed tintuża fl-ibhra territorjali u li ebda terminal mobbli ma jiċċahhad milli jagħmel konnessjoni ma' netwerks terrestri. Din id-Deciżjoni hija bbażata fuq l-istudji tekniċi li twettqu mis-CEPT skont il-mandat tal-Kummissjoni Ewropea, kif ippreżentati fir-Rapport nru 28 tas-CEPT<sup>(5)</sup>.

<sup>(3)</sup> ĠU L 274, 20.10.2009, p. 32.

<sup>(4)</sup> Mandat mogħti lis-CEPT dwar servizzi ta' Komunikazzjoni Mobbli fuq il-bastimenti, 8 ta' Lulju 2008.

<sup>(5)</sup> Rapport finali mhejji mis-CEPT lill-Kummissjoni Ewropea bi twegiba għall-Mandat tal-KE dwar servizzi ta' komunikazzjoni mobbli abbord il-bastimenti (MCV), 1 ta' Lulju 2009.

<sup>(1)</sup> ĠU L 108, 24.4.2002, p. 1.

<sup>(2)</sup> COM(2005) 229 finali tal-1 ta' Ġunju 2005.



- (5) Is-sistema li tipprovdi servizzi MCV meqjusa fir-Rapport tas-CEPT tikkonsisti fi stazzjon wiehed jew iktar piko-cellulari abbord (BS tal-bastiment), li jippermetti l-aċċess għal netwerk prinċipali tal-GSM permezz ta' holqa ta' netwerk, pereżempju permezz tas-satellita, li tuża partijiet differenti tal-ispektrum flok il-meded ta' frekwenzi ta' 900 MHz u 1 800 MHz. Il-BS tal-bastiment li jkollu sistema bhal din iservi t-terminals mobbli tal-GSM *roaming* li jkunu qed iġorru fuqhom il-passiġġieri jew il-membri tal-ekwipaġġ li jkun hemm abbord billi jipprovdi konnettività fil-meded ta' frekwenzi GSM-900 u/jew GSM-1 800 meta l-bastiment ikun fibhra internazzjonali jew f'żoni tal-ibhra territorjali fejn ma jkunx hemm biżżejjed kopertura tan-netwerk mobbli terrestri jew xejn.
- (6) Ir-Rapport tas-CEPT jikkonkludi li s-sistemi li jipprovdu servizzi MCV ma għandhomx jintużaw f'distanza eqreb minn żewġ mili nawtiċi (NM) mil-linja bażi ta' Stat kostali. Dan ir-rapport jelenka għadd ta' kondizzjonijiet tekniċi u ta' thaddim għall-użu ta' sistemi ta' dan it-tip fl-ibhra territorjali bejn żewġ u tnax-il mil nawtiku mil-linja bażi.
- (7) It-tagħmir għas-servizzi MCV kopert b'din id-Deciżjoni huwa fl-ambitu tad-Direttiva 1999/5/KE tal-Parlament Ewropew u tal-Kunsill tad-9 ta' Marzu 1999 dwar it-tagħmir tar-radju u tagħmir terminali ta' telekomunikazzjonijiet u r-rikonnoxximent reċiproku tal-konformità tagħhom<sup>(1)</sup>. Il-konformità mal-Istandards Armonizzati rilevanti għall-GSM-900 u/jew GSM-1 800 imsemmija f'din id-Direttiva tinvolvi l-preżunzjoni ta' konformità mar-rekwiżiti tagħha, u b'hekk tippermetti t-tqegħid ta' dan it-tip ta' tagħmir fis-suq.
- (8) Filwaqt li jeżistu standards armonizzati tal-Istitut Ewropew tal-Istandards tat-Telekomunikazzjonijiet li jstabbilixxu r-rekwiżiti tekniċi li jippermettu t-tqegħid tat-tagħmir tal-GSM fis-suq, u filwaqt li tagħmir tal-GSM ta' dan it-tip jista' jintuża minn sistemi li jipprovdu servizzi MCV, xorta jibqa' mehtieġ li jiġu stabbiliti l-valuri speċifiċi għat-thaddim li għandhom jiġu mharsa mis-sistemi li jipprovdu servizzi MCV li jithaddmu fl-ibhra territorjali, biex tiġi evitata l-interferenza man-netwerks terrestri.
- (9) Għaldaqstant, l-Anness għal din id-Deciżjoni jinkludi r-rekwiżiti tekniċi u ta' thaddim elenkati fir-Rapport tas-CEPT. Dawn ir-rekwiżiti, li huma fil-meded ta' parametri adattabbli tal-istandards tal-GSM, għandhom jiżguraw il-koeżistenza bejn is-sistemi li jipprovdu servizzi MCV u n-netwerks GSM/UMTS terrestri fil-meded ta' frekwenzi ta' 900 u 1 800 MHz, kif ukoll tas-sistemi ta' navigazzjoni ajrunawtika li jintużaw fuq firxa qasira (sistemi RSN) li jaħdmu fil-medda ta' frekwenzi 862-960 MHz. Dawn ir-rekwiżiti jinkludu tekniki għat-tnaqqis tal-interferenza abbażi tal-parametri ta' thaddim speċifiċi tas-sistema tal-GSM, iżda jistgħu jintużaw ukoll mezzji jew tekniki ohra għat-tnaqqis tal-interferenza basta dawn ikunu jipprovdu livell ta' protezzjoni ekwivalenti.
- (10) Din id-Deciżjoni ma tistax titqies li timponi obbligi fuq Stati Membri li ma għandhomx ibhra territorjali. Dan għandu jkun mingħajr preġudizzju għall-awtorizzazzjoni tas-servizzi MCV, li hija barra mill-ambitu ta' din id-Deciżjoni, biss li tista' tesigi azzjoni min-naħa tal-Istati Membri b'konformità mal-leġiżlazzjoni tal-UE fir-rigward tal-bastimenti tan-nazzjonalità tagħhom.
- (11) L-Istati Membri għandhom jagħmlu li jistgħu biex, kemm jista' jkun malajr, jagħmlu l-meded ta' frekwenzi ta' 900 MHz u 1 800 MHz disponibbli għas-sistemi li jipprovdu servizzi MCV, fuq bażi ta' mingħajr interferenza u mingħajr protezzjoni, fl-ibhra territorjali tagħhom biex, pereżempju, tiġi evitata d-diskriminazzjoni bejn id-detenturi tad-drittijiet ta' dawn il-meded. Madankollu, jekk iċ-ċirkustanzi nazzjonali jipprevenu d-disponibbiltà tal-meded shaħ, l-Istati Membri jistgħu jagħmlu disponibbli kwantità iżgħar ta' spektrum, iżda mill-inqas għandhom jagħmlu disponibbli 2 MHz ta' spektrum fid-direzzjoni ta' konnessjoni axxendentali u 2 MHz ohra fid-direzzjoni ta' konnessjoni dixxendentali, peress li hu mahsub li din il-kwantità ta' spektrum hija l-minimu mehtieġ għat-thaddim tas-servizzi MCV.
- (12) Bil-għan li jkun żgurat li l-kondizzjonijiet speċifikati f'din id-Deciżjoni jibqgħu rilevanti u fid-dawl tal-bidliet veloċi fil-qasam tal-ispektrum tar-radju, l-amministrazzjonijiet nazzjonali għandhom jimmonitorjaw, fejn ikun possibbli, l-użu tal-ispektrum tar-radju li jsir minn tagħmir għal servizzi MCV, sabiex din id-Deciżjoni tibqa' soġġetta għal reviżjoni attiva. Reviżjoni ta' dan it-tip għandha tikkunsidra l-iżvilupp teknoloġiku u tivverifika li s-suppोजizzjonijiet tal-bidu dwar it-thaddim tas-servizzi MCV għadhom rilevanti.
- (13) Il-miżuri pprovdu f'din id-Deciżjoni huma skont l-opinjoni tal-Kumitat dwar l-Ispektrum tar-Radju,

ADOTTAT DIN ID-DECIŻJONI:

#### Artikolu 1

L-għan ta' din id-Deciżjoni hu li tarmonizza l-kondizzjonijiet tekniċi għad-disponibbiltà u l-użu effikaċi tal-meded ta' frekwenzi ta' 900 MHz u 1 800 MHz għal sistemi li jipprovdu servizzi ta' komunikazzjonijiet mobbli abbord il-bastimenti fl-ibhra territorjali tal-Unjoni Ewropea.

<sup>(1)</sup> ĠU L 91, 7.4.1999, p. 10.

*Artikolu 2*

Ghall-iskopijiet ta' din id-Deciżjoni:

1. "servizzi ta' komunikazzjoni mobbli abbord il-bastimenti (servizzi MCV)' tfisser servizzi ta' komunikazzjoni elettronici, kif imfisser fl-Artikolu 2(c) tad-Direttiva 2002/21/KE tal-Parlament Ewropew u tal-Kunsill <sup>(1)</sup>, moghtijin minn impriża sabiex tippermetti li daww li jkunu abbord bastiment jikkomunikaw permezz ta' netwerks pubbliċi ta' komunikazzjoni bl-użu ta' sistema tal-GSM mingħajr ma jkunu stabbiliti konnessjonijiet diretti man-netwerks mobbli terrestri;
2. "il-medda ta' frekwenzi ta' 900 MHz' tfisser il-medda ta' frekwenzi 880-915 MHz fil-każ ta' konnessjoni axxendentali (terminal li jittrażmetti u stazzjon ta' bażi ta' riċezzjoni) u l-medda ta' frekwenzi 925-960 MHz għal konnessjoni dixxendentali (stazzjon ta' bażi trażmettitur u terminal ta' riċezzjoni);
3. "il-medda ta' frekwenza ta' 1 800 MHz' tfisser il-medda ta' frekwenzi 1 710-1 785 MHz fil-każ ta' konnessjoni axxendentali (terminal li jittrażmetti u stazzjon ta' bażi ta' riċezzjoni) u l-medda ta' frekwenzi 1 805-1 880 MHz għal konnessjoni dixxendentali (stazzjon ta' bażi trażmettitur u terminal ta' riċezzjoni);
4. "sistema tal-GSM" tfisser netwerk ta' komunikazzjonijiet elettronici, konformi mal-Istandards tal-GSM, kif ippubblikati mill-Istitut Ewropew tal-Istandards tat-Telekomunikazzjonijiet, b'mod partikolari EN 301 502 u EN 301 511;
5. "fuq bażi ta' mingħajr interferenza u mingħajr protezzjoni' tfisser li ma tista' tiġi kkawżata l-ebda interferenza ta' hsara lil kwalunkwe servizz ta' radjukomunikazzjoni u li ma tista' ssir l-ebda talba għall-protezzjoni ta' dawn is-servizzi mill-interferenza li tagħmel il-hsara li toriġina minn servizzi oħra ta' radjukomunikazzjoni;
6. "bahar territorjali" għandha tiġi interpretata fl-istess sens kif imfissra fil-Konvenzjoni tan-Nazzjonijiet Uniti dwar il-Liġi tal-Bahar;

7. "Stazzjon ta' Bażi Transciever ta' Bastiment (BS tal-bastiment)' tfisser piko-ċellula mobbli li tinsab fuq il-bastiment u li tappoġġa s-servizzi tal-GSM fil-medda ta' frekwenzi ta' 900 MHz u/jew 1 800 MHz.

*Artikolu 3*

L-Istati Membri għandhom, sa mhux aktar tard minn tnax-il xahar wara li din id-Deciżjoni tidhol fis-seħh, jagħmlu disponibbli mill-inqas 2 MHz ta' spektrum fid-direzzjoni ta' konnessjoni axxendentali u 2 MHz ta' spektrum korrispondenti fid-direzzjoni ta' konnessjoni dixxendentali, fil-medda ta' frekwenzi ta' 900 MHz u/jew 1 800 MHz, għas-sistemi li jipprovdu servizzi MCV, fuq bażi ta' mingħajr interferenza u protezzjoni, fl-ibhra territorjali tagħhom u jiżguraw li dawn is-sistemi jkunu konformi mal-kondizzjonijiet stipulati fl-Anness għal din id-Deciżjoni.

*Artikolu 4*

L-Istati Membri għandhom iżommu taht reviżjoni l-użu tal-medda ta' frekwenzi ta' 900 MHz u 1 800 MHz mis-sistemi li jipprovdu servizzi MCV fl-ibhra territorjali tagħhom, b'mod partikolari fir-rigward tar-rilevanza kontinwa tal-kondizzjonijiet kollha speċifikati fl-Artikolu 3 ta' din id-Deciżjoni u tal-każijiet ta' interferenza ta' hsara.

*Artikolu 5*

L-Istati Membri għandhom jibaghtu rapport lill-Kummissjoni Ewropea dwar is-sejbiet tagħhom fir-rigward tar-reviżjoni imsemmija fl-Artikolu 4 għal din id-Deciżjoni. Il-Kummissjoni Ewropea għandha, meta jkun xieraq, tagħmel ir-reviżjoni ta' din id-Deciżjoni.

*Artikolu 6*

Din id-Deciżjoni hija indirizzata lill-Istati Membri.

Magħmul fi Brussell, id-19 ta' Marzu 2010.

*Għall-Kummissjoni*

Neelie KROES

*Vici President*

<sup>(1)</sup> ĠU L 108, 24.4.2002, p. 33.

## ANNEX

**Il-kondizzjonijiet li għandhom jiġu mharsa mis-sistemi li jipprovdu servizzi MCV fl-ibhra territorjali tal-Istati Membri tal-Unjoni Ewropea, biex tiġi evitata l-interferenza ta' hsara għan-netwerks mobbli terrestri**

Il-kondizzjonijiet li ġejjin iridu jkunu mharsa:

- (1) Is-sistema li tipprovdi servizzi MCV ma għandhiex tintuża f'distanza eqreb minn żewġ mili nawtiċi <sup>(1)</sup> mil-linja bażi, kif definit fil-Konvenzjoni tan-Nazzjonijiet Uniti dwar il-Liġi tal-Baħar;
- (2) Jistgħu jintużaw biss antenni interni ta' BS ta' bastimenti bejn żewġ u tnax-il mil nawtiku mil-linja bażi;
- (3) Limiti li għandhom jiġu stabbiliti għal terminals mobbli meta jintużaw abbord il-bastiment u għall-BS tal-bastiment:

Parametru	Deskrizzjoni
Qawwa tat-trażmissjoni/Densità tal-qawwa	Għat-terminals mobbli li jintużaw abbord il-bastiment u kkontrollati permezz tal-BS tal-bastiment fil-meded ta' frekwenzi ta' 900 MHz, il-qawwa massima tal-output irradjat: 5 dBm
	Għat-terminals mobbli li jintużaw abbord il-bastimenti u kkontrollati permezz tal-BS tal-bastimenti fil-medda ta' frekwenzi ta' 1 800 MHz, il-qawwa massima tal-output irradjat: 0 dBm
	Għall-istazzjonijiet ta' bażi abbord il-bastiment, id-densità massima tal-qawwa mkejla f'partijiet esterni tal-bastiment, b'referenza għal kejl ta' gain ta' antenna ta' 0 dBi: – 80 dBm/200 kHz
Access għall-kanal u regoli tal-okkupazzjoni	Għandhom jintużaw tekniki għat-tnaqqis tal-interferenza li mill-inqas jipprovdu rendiment ekwivalenti għal dak ta' dawn il-fatturi ta' tnaqqis, abbażi tal-istandards tal-GSM <ul style="list-style-type: none"> <li>— bejn żewġ u tliet mili nawtiċi mil-linja bażi, is-sensittività tar-riċevitur u l-limitu ta' skonnessjoni (livelli ACCMIN <sup>(1)</sup> u min RXLEV <sup>(2)</sup>) tat-terminal mobbli li jintuża abbord il-bastiment għandha tkun daqs jew oghla minn – 70 dBm/200 kHz u bejn tliet u tnax-il mil nawtiku mil-linja bażi għandha tkun daqs jew oghla minn – 75 dBm/200 kHz</li> <li>— it-trażmissjoni mhux kontinwa <sup>(3)</sup> għandha tiġi attivata fid-direzzjoni ta' konnessjoni axxendenti;</li> <li>— il-valur tal-avvanz tal-hin <sup>(4)</sup> tal-BS tal-bastiment għandu jiġi ssettjat fil-valur minimu.</li> </ul>

<sup>(1)</sup> ACCMIN (RX\_LEV\_ACCESS\_MIN); kif deskritt fl-istandard ETSI TS 144 018 tal-GSM.

<sup>(2)</sup> RXLEV (RXLEV-FULL-SERVING-CELL); kif deskritt fl-istandard ETSI TS 148 008 tal-GSM.

<sup>(3)</sup> Trażmissjoni mhux kontinwa, jew DTX; kif deskritt fl-istandard ETSI TS 148 008 tal-GSM.

<sup>(4)</sup> Avvanz tal-hin; kif deskritt fl-istandard ETSI TS 144 018 tal-GSM.

<sup>(1)</sup> Mil nawtiku = 1 852 metru.

# RAKKOMANDAZZJONIJIET

## RAKKOMANDAZZJONI TAL-KUMMISSJONI

tad-19 ta' Marzu 2010

dwar l-awtorizzazzjoni ta' sistemi ghas-servizzi tal-komunikazzjoni mobbli abbord il-bastimenti  
(is-servizzi MCV)

(Test b'relevanza għaż-ŻEE)

(2010/167/UE)

IL-KUMMISSJONI EWROPEA,

Wara li kkunsidrat it-Trattat dwar il-Funzjonament tal-Unjoni Ewropea,

Wara li kkunsidrat id-Direttiva 2002/21/KE tal-Parlament Ewropew u tal-Kunsill tas-7 ta' Marzu 2002 dwar kwadru [qafas] regolatorju komuni għan-netwerks ta' komunikazzjonijiet u servizzi elettronici (Direttiva Kwadru) [Direttiva Qafas] <sup>(1)</sup>, u b'mod partikolari l-Artikolu 19(1) tagħha,

Billi:

- (1) Il-politika tal-i2010, bhala l-qafas strateġiku għal Soċjetà tal-Informatika Ewropea, tippromwovi ekonomija diġitali miftuħa u kompetittiva fl-Unjoni Ewropea, tenfasizza s-settur tal-ICT bhala mutur għall-inkluzjoni u l-kwalità ta' hajja, u tishaq dwar il-benefiċċji ta' aċċess faċli għall-informazzjoni u r-riżorsi tal-komunikazzjoni fis-setturi kollha tal-hajja ta' kuljum.
- (2) Is-servizzi tal-komunikazzjoni mobbli abbord il-bastimenti (is-servizzi MCV) jintużaw abbord bastimenti tal-garr u tal-passiġġieri li jbahru fl-ibhra territorjali tal-Unjoni Ewropea u fl-ibhra internazzjonali u huma ġeneralment pan-Ewropej jew interstatali fin-natura tagħhom. L-għan tas-sistemi li jipprovdu s-servizzi MCV ("is-sistemi MCV") hu li jikkomplimentaw il-konnettività mobbli eżistenti meta jithaddmu f'dawk iż-żoni tal-ibhra territorjali tal-Istati Membri tal-UE, kif imfisser fil-Konvenzjoni tan-Nazzjonijiet Uniti dwar il-Liġi tal-Baħar, li mhumix koperti min-netwerks mobbli terrestri.
- (3) Sistema MCV ("sistema MCV dedikata") ġeneralment tikkonsisti fi stazzjon wiehed jew iktar abbord (BS tal-bastiment) li jaħdem bil-piko-ċelloli, li jippermettu l-aċċess għal netwerk prinċipali tal-GSM permezz ta' holqa ta' netwerk għat-trażmissjoni tad-dejta mingħajr wajer, pereżempju permezz tas-satellita. Il-BS tal-bastiment li jkollu sistema bħal din iservi t-terminals mobbli tal-GSM li jkunu qed iġorru fuqhom il-passiġġieri jew il-membri tal-ekwipaggj ta' jkun hemm abbord.

- (4) Bhalissa, is-servizzi MCV jithaddmu fuq bażi kummerċjali billi jużaw biss l-istandard tal-GSM u fil-meded ta' bejn 880 u 915 MHz u ta' bejn 1 710 u 1 785 MHz biss għall-konnessjoni axxendenti (għad-dejta li tintbagħat mit-terminal u tasal fl-istazzjon tal-baži) u fil-medda bejn 925 u 960 MHz u fil-medda bejn 1 805 u 1 880 MHz għall-konnessjoni dixxendenti (stazzjon ta' baži trażmettitur u terminal riċevitur). Madankollu, fil-futur dawn jistgħu jiġu estiżi għal sistemi pubbliċi ohra ta' komunikazzjoni mobbli terrestri, li jithaddmu skont standards ohra u fmeded ta' frekwenza ohrajn.

- (5) It-thaddim tas-sistemi MCV dedikati għandu jingharaf mill-kopertura estiża li joffru n-netwerks ta' servizzi tal-komunikazzjoni elettronici mobbli terrestri fl-ibhra territorjali sakemm din tkun imsejja fuq id-drittijiet tal-operaturi sabiex jistabbilixxu u jhaddmu n-netwerks tas-servizzi mobbli terrestri.

- (6) Approċċ koordinat għar-regolamentazzjoni tas-servizzi MCV għandu jgħin sabiex ikun iffacilitat l-għoti ta' dawn is-servizzi madwar l-Unjoni Ewropea, u b'hekk jikkontribwixxi għall-akkwist tal-miri tas-suq uniku tal-UE. Għandu jgħin ukoll sabiex tkun żgurata l-konnettività mobbli mingħajr interruzzjonijiet għall-konsumaturi u għall-utenti kummerċjali u għandu jtejjeb il-potenzjal tas-servizzi innovattivi tal-komunikazzjoni marittima.

- (7) Meta jawtorizzaw l-użu tal-ispettru għall-forniment tas-servizzi MCV, l-Istati Membri għandhom ikunu konformi mad-Direttiva 2002/21/KE u mad-Direttiva 2002/20/KE tal-Parlament Ewropew u tal-Kunsill tas-7 ta' Marzu 2002 dwar l-awtorizzazzjoni ta' netwerks u servizzi ta' komunikazzjonijiet elettronici (Direttiva ta' Awtorizzazzjoni) <sup>(2)</sup>. B'mod partikolari, skont l-Artikoli 9(1) u 9(2) tad-Direttiva 2002/21/KE, l-Istati Membri għandhom jiżguraw li jkun hemm ġestjoni effettiva tal-frekwenzi tar-radju għas-servizzi ta' komunikazzjoni bir-radju fit-territorju tagħhom u li jippromwovu armonizzazzjoni tal-użu tal-frekwenzi tar-radju madwar l-Unjoni Ewropea, li jkun konsistenti mal-htieġa li jkun żgurat l-użu effettiv u effiċjenti tiegħu.

<sup>(1)</sup> ĠU L 108, 24.4.2002, p. 33.

<sup>(2)</sup> ĠU L 108, 24.4.2002, p. 21.

- (8) Skont id-Direttiva 2002/21/KE, l-awtoritajiet regolatorji nazzjonali fl-Istati Membri għandhom jikkontribwixxu għall-iżvilupp tas-suq intern billi, inter alia jnehhu l-ostakli li fadal għall-forniment ta' netwerks għall-komunikazzjonijiet elettronici, facilitajiet u servizzi assoċjati u servizzi għall-komunikazzjonijiet elettronici fuq livell Ewropew u jheggu l-istabbiliment u l-iżvilupp tan-netwerks trans-Ewropej u l-interoperabilità tas-servizzi pan-Ewropej u l-konnettività minn tarf sa iehor. Għandhom jipromwovu wkoll kompetizzjoni fil-forniment tan-netwerks għall-komunikazzjonijiet elettronici, tas-servizzi għall-komunikazzjonijiet elettronici u tal-facilitajiet u s-servizzi assoċjati billi, *inter alia*, iheggu l-użu effiċjenti u jiżguraw li jkun hemm ġestjoni effettiva tal-frekwenzi tar-radju u tar-riżorsi tan-numerazzjoni.
- (9) Skont id-Direttiva 2002/20/KE, għandha tintuża s-sistema ta' awtorizzazzjoni li tkun l-anqas oneruża possibbli biex tippermetti l-forniment ta' netwerks ta' komunikazzjonijiet elettronici u servizzi sabiex tistimula l-iżvilupp ta' servizzi ġodda ta' komunikazzjonijiet elettronici u netwerks u servizzi pan-Ewropej ta' komunikazzjonijiet u biex tippermetti li l-fornituri tas-servizzi u l-konsumaturi jibbenefikaw mill-ekonomiji fil-kobor tas-suq uniku.
- (10) Skont l-Artikolu 3(2) tad-Direttiva 2002/20/KE, il-forniment tan-netwerks tal-komunikazzjonijiet elettronici jew tal-ghoti ta' servizzi elettronici jstgħu, mingħajr preġudizzju għall-obbligi speċifiċi msemmijin fl-Artikolu 6(2) jew għad-drittijiet tal-użu msemmijin fl-Artikolu 5, ikunu soġġetti biss għal awtorizzazzjoni ġenerali.
- (11) Skont l-Artikolu 5(1) tad-Direttiva 2002/20/KE, l-Istati Membri ma għandhomx, fejn possibbli, b'mod partikolari fejn ir-riskju tal-interferenza li tagħmel il-hsara hija negligibbli, jagħmlu użu mill-frekwenzi tar-radju soġġetti għad-drittijiet individwali imma għandhom jagħmlu użu mill-awtorizzazzjonijiet ġenerali li jinkludu l-kundizzjonijiet tal-użu tagħhom.
- (12) Sakemm ikunu sodisfatti l-kundizzjonijiet tekniċi stipulati fid-Deċizzjoni tal-Kummissjoni 2010/166/UE <sup>(1)</sup>, ir-riskju tal-interferenza li tikkawża l-hsara minhabba t-thaddim tal-MCV se jkun negligibbli, għallhekk, fil-prinċipju, l-awtorizzazzjonijiet ġenerali għall-użu tal-ispettru tar-radju għall-ghoti tas-servizzi MCV għandhom jinharġu mill-Istati Membri.
- (13) Xi Stati Membri bħalissa qed jagħmlu użu mill-ispettru għall-ghoti tas-servizzi MCV soġġetti għad-drittijiet individwali. Dan l-approċċ ta' awtorizzazzjoni għandu jiġi vvalutat mill-ġdid, inkluż abbażi ta' xi esperjenza miksuba fir-rigward tal-ghoti tas-servizzi MCV fl-ibhra territorjali tal-Istati Membri.
- (14) Skont l-Artikolu 1 tad-Direttiva 2009/114/KE tal-Parlament Ewropew u tal-Kunsill tas-16 ta' Settembru 2009 li temenda d-Direttiva tal-Kunsill 87/372/KEE dwar il-firxiet ta' frekwenza li għandhom jiġu rriżervati għall-introduzzjoni koordinata ta' komunikazzjonijiet mobbli terrestri pubbliċi ċellulari diġitali pan-Ewropej fil-Komunità <sup>(2)</sup>, l-Istati Membri għandhom jeżaminaw jekk l-assenjazzjoni tal-medda ta' frekwenza ta' 900 MHz lill-operaturi tat-telefonija mobbli li jikkompetu fit-territorju tagħhom għandhiex it-tendenza li xxekkel il-kompetizzjoni fis-wieq konċernati tat-telefonija mobbli u għandhom jindirizzaw dawn id-distorsjonijiet skont l-Artikolu 14 tad-Direttiva 2002/20/KE. L-Istati Membri għandhom, fejn meħtieġ, jikkunsidraw li jiehdu din l-opportunità sabiex ibiddlu kwalunkwe drittijiet esklussivi tal-użu eżistenti mogħtija lin-netwerks tat-telefonija mobbli li jinsabu fit-territorju sabiex ma jeskludux l-ghoti tas-servizzi MCV fil-frekwenzi rilevanti.
- (15) L-Istati Membri għandhom jibagħtu l-informazzjoni lil xulxin u lill-Kummissjoni sabiex isolvu kwistjonijiet dwar kwalunkwe interferenza li tagħmel il-hsara kkawżati mis-servizzi MCV. Il-Kummissjoni għandha tgħarraf lil-Kumitat tal-Komunikazzjonijiet u lil-Kumitat tal-Ispettru tar-Radju fir-rigward ta' kemm l-involvement tagħhom jista' jiffacilita l-mod kif jiġu solvuti kwistjonijiet bħal dawn.
- (16) Skont id-Direttiva 2002/22/KE tal-Parlament Ewropew u tal-Kunsill tas-7 ta' Marzu 2002 dwar servizz universali u d-drittijiet tal-utenti li jirrelataw ma' netwerks u servizzi ta' komunikazzjonijiet elettronici (Direttiva Servizz Universali) <sup>(3)</sup>, l-Istati Membri għandhom jiżguraw li jkun hemm disponibbli informazzjoni trasparenti u aġġornata dwar il-prezzijiet u t-tariffi applikabbli, u dwar it-termini u l-kondizzjonijiet standard, fir-rigward tal-aċċess għal u l-użu tas-servizzi pubbliċi tat-telefown li huma disponibbli għall-utenti aħharin u għall-konsumaturi. Id-Direttiva titlob ukoll lill-Istati Membri sabiex jiżguraw li, meta jkun hemm abbonament għas-servizzi li jipprovdu l-konnessjoni u/jew in-netwerk għas-servizz pubbliku tat-telefown, il-konsumaturi għandhom dritt li jkollhom kuntratt ma' impriża jew impriži li jipprovdu servizzi ta' dan it-tip, li jispeċifikw fost l-oħrajn, dettalji dwar il-prezzijiet u t-tariffi u l-mezzi li permezz tagħhom tkun tista' tinkiseb informazzjoni aġġornata dwar it-tariffi applikabbli u l-ispejjeż tal-manutenzjoni.
- (17) Ftehimiet internazzjonali f'dan il-qasam tas-sigurtà marittima u/jew is-sigurtà pubblika ma għandhomx ikunu ppreġudikati mit-thaddim tas-servizzi MCV.
- (18) L-elementi regolatorji u tekniċi tal-approċċ komuni sabiex ikun awtorizzat l-użu tal-ispettru għall-ghoti tas-servizzi MCV fl-Unjoni Ewropea għandhom jinżammu taħt skrutinju sabiex jiġi żgurat li jibqgħu sodisfacenti għall-iskop aħhari li tiġi evitata l-interferenza li tagħmel il-hsara, u fin-nuqqas ta' dan se jitqiesu miżuri xierqa ta' rimedju.

<sup>(1)</sup> Ara paġna 38 ta' dan il-Ġurnal Uffiċjali.

<sup>(2)</sup> ĠU L 274, 20.10.2009, p. 25.

<sup>(3)</sup> ĠU L 108, 24.4.2002, p. 51.

(19) Il-miżuri pprovduti f'din ir-Rakkomandazzjoni huma konformi mal-opinjoni tal-Kumitat tal-Komunikazzjonijiet,

#### ADOTTAT DIN IR-RAKKOMANDEZZJONI:

1. L-għan ta' din ir-Rakkomandazzjoni hu li tikkoordina l-kundizzjonijiet u l-proċeduri nazzjonali tal-awtorizzazzjoni li jkollhom x'jaqsmu mal-użu tal-ispettru tar-radju għas-servizzi tal-komunikazzjoni mobbli abbord il-bastimenti (is-servizzi MCV) fl-ibhra territorjali tal-Istati Membri sabiex jiffacilitaw l-użu ta' servizzi ta' dan it-tip madwar l-Unjoni Ewropea filwaqt li tiġi evitata interferenza li tagħmel il-ħsara kkawżata mis-servizzi MCV lis-servizzi ta' komunikazzjoni elettronici mobbli terrestri.

Il-kundizzjonijiet u l-proċeduri nazzjonali tal-awtorizzazzjoni msemmijin f'din ir-Rakkomandazzjoni se japplikaw mingħajr preġudizzju għall-obbligi legali dwar is-sigurtà marittima u s-sigurtà pubblika u għar-regoli u/jew għad-dispożizzjonijiet amministrattivi dwar it-tagħmir għas-servizzi MCV implimentati mill-Istati Membri, b'mod konformi mal-liġi tal-Unjoni Ewropea, b'mod partikolari d-Direttiva 1999/5/KE tal-Parlament Ewropew u tal-Kunsill tad-9 ta' Marzu 1999 dwar it-tagħmir tar-radju u tagħmir terminali ta' telekomunikazzjonijiet u r-rikonossiment reċiproku tal-konformità tagħhom<sup>(1)</sup> u kwalunkwe strumenti internazzjonali u tal-UE fir-rigward it-tagħmir marittimu.

2. "Servizzi tal-komunikazzjoni mobbli abbord il-bastimenti (servizzi MCV)" tfisser servizzi ta' komunikazzjoni elettronici, kif imfisser fl-Artikolu 2(c) tad-Direttiva 2002/21/KE, mogħtijin minn impriża sabiex tippermetti li daww li jkunu abbord bastiment jikkomunikaw permezz ta' networks pubbliċi ta' komunikazzjoni bl-użu ta' sistema ta' GSM mingħajr ma jkunu stabbiliti konnessjonijiet diretti manetworks mobbli terrestri.

3. Din ir-Rakkomandazzjoni tapplika sabiex ikun awtorizzat l-użu tal-ispettru tar-radju fil-meded ta' frekwenzi mfissra fid-Deciżjoni 2010/166/UE għall-ghoti tas-servizzi MCV fl-ibhra territorjali tal-Istati Membri, kif imfissrin fil-Konvenzjoni tan-Nazzjonijiet Uniti dwar il-Liġi tal-Baħar. L-ghoti tas-servizzi MCV fl-ibhra internazzjonali, il-komunikazzjoni permezz tas-satellita bejn il-bastimenti u l-istazzjonijiet fl-ispazju, u l-ghoti tas-servizzi mobbli bis-satellita (MSS) lill-utenti ahħarin abbord bastimenti huma barra l-ambitu ta' din ir-Rakkomandazzjoni.

4. Mhux iktar minn tnax-il xahar minn meta tiġi adotta din ir-Rakkomandazzjoni, l-Istati Membri għandhom jieħdu l-passi kollha meħtieġa sabiex ikunu jistgħu jawtorizzaw l-użu tal-ispettru għall-ghoti tas-servizzi MCV fl-ibhra territorjali tagħhom abbord il-bastimenti tan-nazzjonalità tagħhom u l-użu tal-ispettru għall-ghoti tas-servizzi MCV fl-ibhra territorjali tagħhom fil-meded jew sotto-meded ta' frekwenza li jkunu disponibbli skont id-Deciżjoni 2010/166/UE, kif ikun applikabbli.

5. L-Istati Membri ma għandhomx jawtorizzaw l-użu tal-ispettru għall-ghoti tas-servizzi MCV, sakemm dan l-użu ma jissodisfax il-kundizzjonijiet tekniċi stipulati fid-Deciżjoni 2010/166/UE.

6. Jista' jkun li l-Istati Membri jesigū li s-sistemi MCV jużaw biss il-meded speċifiċi jew is-sotto-meded ta' frekwenzi li jkunu disponibbli, skont id-Deciżjoni 2010/166/UE, għat-thaddim tas-sistemi MCV fl-ibhra territorjali tagħhom.

7. L-Istati Membri bħalissa qed jagħmlu użu mill-ispettru għall-ghoti tas-servizzi MCV li huwa soġġett għall-awtorizzazzjoni ġenerali. Mingħajr preġudizzju għall-Artikolu 5(1) tad-Direttiva 2002/20/KE, fejn l-użu tal-ispettru għall-ghoti tas-servizzi MCV huwa soġġett għad-drittijiet individwali, l-Istati Membri għandhom jivvalutaw mill-ġdid il-ħtieġa għad-drittijiet individwali ta' dan it-tip flimkien mal-objettiv li jiġu inkorporati l-kundizzjonijiet marbutin ma' dawn id-drittijiet f'awtorizzazzjoni ġenerali mill-iktar fis possibbli u mhux iktar tard minn tliet snin minn meta tiġi adottata din ir-Rakkomandazzjoni.

8. Mhux iktar tard minn tnax-il xahar minn meta din ir-Rakkomandazzjoni tiġi adottata, l-Istati Membri ma għandhomx jitolbu xi awtorizzazzjoni oħra għall-użu tal-ispettru li jkun disponibbli għall-ghoti tas-servizzi MCV fl-ibhra territorjali tagħhom jekk l-użu tal-ispettru mis-sistema rilevanti tal-MCV huwa diġà awtorizzat minn Stat Membru iehor, skont ir-reġim ta' awtorizzazzjoni tiegħu u skont din ir-Rakkomandazzjoni.

9. L-Istati Membri għandhom iqisu li ma jitolbux xi awtorizzazzjoni oħra għall-użu tal-ispettru fl-ibhra territorjali tagħhom għall-ghoti tas-servizzi MCV abbord bastimenti ta' nazzjonalità tat-tielet pajjiż, sakemm l-użu tal-ispettru għall-ghoti tas-servizzi tal-MCV abbord dawn il-bastimenti jkun diġà awtorizzat mill-pajjiżi rilevanti taħt l-istess kundizzjonijiet bħal daww stipulati fid-Deciżjoni 2010/166/UE.

10. L-Istati Membri li, qabel ma adottaw dan ir-Regolament, kienu taw drittijiet individwali esklussivi fil-meded jew fisotto-meded ta' frekwenzi li jkunu saru disponibbli għat-thaddim tas-sistemi MCV, għall-forniment tan-networks tal-komunikazzjoni elettronici mobbli terrestri u/jew tas-servizzi li jestendu għall-ibhra territorjali tagħhom għandhom, fil-każ tal-ewwel analiżi, modifikazzjoni, estensjoni jew tiġdid ta' drittijiet esklussivi ta' dan it-tip, imsejsin fuq il-liġi tal-UE jew nazzjonali, fejn xieraq, jibdlu dawn id-drittijiet għall-użu sabiex jippermettu li s-sistemi MCV jithaddmu fl-ibhra territorjali tagħhom. Sakemm isiru l-ewwel analiżi, modifika, estensjoni jew tiġdid, l-Istati Membri konċernati għandhom jippromwovu l-ghoti tas-servizzi MCV fl-ibhra territorjali tagħhom abbażi tan-negożjar tal-ispettru, il-qsim tal-ispettru jew xi arrangamenti oħra li jistgħu jiġu pparagunati mal-operaturi mobbli terrestri li jgawdu d-drittijiet esklussivi rilevanti.

<sup>(1)</sup> ĠU L 91, 7.4.1999, p. 10.

11. L-Istati Membri għandhom jikkooperaw b'mod attiv, kostruttiv u fi spirtu ta' solidarjetà, billi jużaw proċeduri eżistenti fejn xieraq, biex jindirizzaw kwalunkwe kwistjonijiet li jirrigwardaw interferenza li tagħmel il-hsara li allegatament ikunu kkawżati mit-thaddim tas-servizzi MCV.
12. L-Istati Membri għandhom iqajmu kwistjonijiet malajr kemm jista' jkun dwar interferenza li tagħmel il-hsara li allegatament hija kkawżata mit-thaddim tas-sistema MCV li taqa' taht il-ġurisdizzjoni ta' Stat Membru ieħor għall-attenzjoni ta' dan l-Istat Membru u għandhom jgħarrfu lill-Kummissjoni. Fejn huwa xieraq, il-Kummissjoni għandha tgħarraf lill-Kumitat għall-Komunikazzjonijiet u lill-Kumitat għall-Ispettru tar-Radju dwar il-kwistjonijiet imsemmija hawn fuq sabiex ifittxu soluzzjonijiet għal kwalunkwe diffikultajiet.
13. L-Istati Membri li jkollhom ġurisdizzjoni fuq is-servizzi MCV li jkunu suspettati li qed jinterferixxu u jkunu ta' hsara għas-servizzi mogħtija fit-territorju ta' Stat Membru ieħor għandhom jirreaġixxu u jsolvu minnufih kwalunkwe interferenza bħal din.
14. L-Istati Membri għandhom jiehdu kwalunkwe miżura xierqa sabiex jiżguraw li l-konsumaturi u l-utenti aħharin l-oħrajn ikunu mgharrfin b'mod xieraq dwar it-termini u l-kundizzjonijiet ta' kif għandhom jintużaw is-servizzi MCV.
15. L-Istati Membri għandhom iżommu l-użu tal-ispettru għall-ghoti tas-servizzi MCV taht skrutinju, b'mod partikolari fir-rigward ta' interferenza li attwalment jew potenzjalment tagħmel il-hsara, u għandhom jirrappurtaw is-sejbiet tagħhom lill-Kummissjoni sabiex jippermettu li l-analiżi ta' din ir-Rakkomandazzjoni ssir f'waqtha jekk ikun meħtieġ.

Magħmul fi Brussell, id-19 ta' Marzu 2010.

*Għall-Kummissjoni*

Neelie KROES

*Vċi President*







# EU Book shop

Il-pubblikazzjonijiet kollha  
tal-UE li INT qed tfittex!

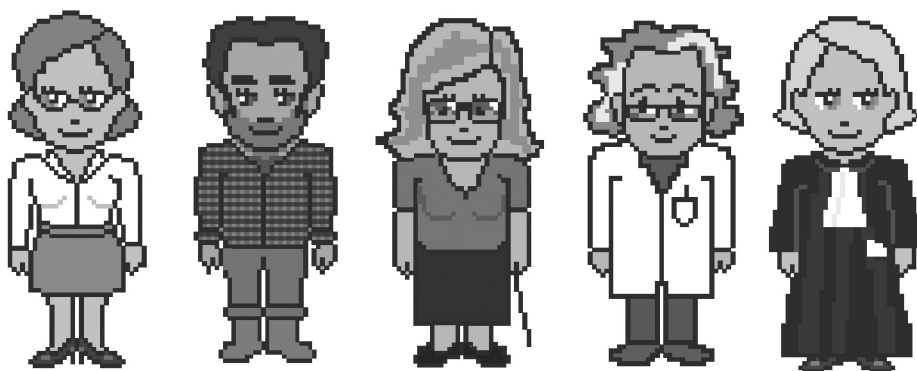

[bookshop.europa.eu](http://bookshop.europa.eu)



## PREZZ TAL-ABBONAMENT 2010 (mingħajr VAT, inklużi l-ispejjeż tal-posta b'kunsinna normali)

Il-Ġurnal Uffiċjali tal-UE, serje L+C, edizzjoni stampata biss	22 lingwa uffiċjali tal-UE	1 100 EUR fis-sena
Il-Ġurnal Uffiċjali tal-UE, serje L+C, stampati + CD-ROM annwali	22 lingwa uffiċjali tal-UE	1 200 EUR fis-sena
Il-Ġurnal Uffiċjali tal-UE, serje L, edizzjoni stampata biss	22 lingwa uffiċjali tal-UE	770 EUR fis-sena
Il-Ġurnal Uffiċjali tal-UE, serje L+C, CD-ROM fix-xahar (kumulattiva)	22 lingwa uffiċjali tal-UE	400 EUR fis-sena
Suppliment tal-Ġurnal Uffiċjali (serje S), Swieq Pubbliċi u Appalti, CD-ROM, żewġ edizzjonijiet fil-ġimgħa	multilingwi: 23 lingwa uffiċjali tal-UE	300 EUR fis-sena
Il-Ġurnal Uffiċjali tal-UE, serje C – Kompetizzjonijiet	Skont il-lingwa/i tal-Kompetizzjoni	50 EUR fis-sena

L-abbonament f'*Il-Ġurnal Uffiċjali tal-Unjoni Ewropea*, li joħroġ fil-lingwi uffiċjali tal-Unjoni Ewropea, hu disponibbli f'22 verżjoni lingwistika. Inklużi fih hemm is-serje L (Leġiżlazzjoni) u C (Komunikazzjoni u Informazzjoni).

Kull verżjoni lingwistika jeħtiġilha abbonament separat.

B'konformità mar-Regolament tal-Kunsill (KE) Nru 920/2005, ippubblikat fil-Ġurnal Uffiċjali L 156 tat-18 ta' Ġunju 2005, li jistipula li l-istituzzjonijiet tal-Unjoni Ewropea mhumiex temporanjament obbligati li jiktbu l-atti kollha bl-Irlandiż u li jippubblikawhom b'din il-lingwa, il-Ġurnali Uffiċjali ppubblikati bl-Irlandiż jinbiegħu apparti.

L-abbonament tas-Suppliment tal-Ġurnal Uffiċjali (serje S – Swieq Pubbliċi u Appalti) jiġbor fih it-total tat-23 verżjoni lingwistika uffiċjali f'CD-ROM waħdieni multilingwi.

Fuq rikjesta, l-abbonament f'*Il-Ġurnal Uffiċjali tal-Unjoni Ewropea* jaġhti d-dritt li l-abbonat jirċievi diversi annessi tal-Ġurnal Uffiċjali. L-abbonati jiġu mgħarrfa dwar il-ħruġ tal-annessi permezz ta' "Avviż lill-qarrej" inserit f'*Il-Ġurnal Uffiċjali tal-Unjoni Ewropea*.

Il-formati tas-CD-Rom se jinbidlu bil-formati tad-DVD matul l-2010.

### Bejgħ u Abbonamenti

Abbonamenti fil-perjodiċi diversi bi ħlas, b'ħalma huwa l-abbonament f'*Il-Ġurnal Uffiċjali tal-Unjoni Ewropea*, huma disponibbli mill-uffiċini tal-bejgħ tagħna. Il-lista tal-uffiċini tal-bejgħ hi disponibbli fuq l-internet fl-indirizz li ġej:

[http://publications.europa.eu/others/agents/index\\_mt.htm](http://publications.europa.eu/others/agents/index_mt.htm)

EUR-Lex (<http://eur-lex.europa.eu>) joffri aċċess dirett u bla ħlas għal-liġijiet tal-Unjoni Ewropea. Dan is-sit jippermetti li jkun ikkonsultat *Il-Ġurnal Uffiċjali tal-Unjoni Ewropea* u jinkludi wkoll it-Trattati, il-leġiżlazzjoni, il-ġurisprudenza u l-atti preparatorji tal-leġiżlazzjoni.

Biex tkun taf aktar dwar l-Unjoni Ewropea, ikkonsulta: <http://europa.eu>

