

Publikatieblad

van de Europese Gemeenschappen

15e jaargang nr. L 152

6 juli 1972

Uitgave in de Nederlandse taal

Wetgeving

Inhoud	
	<i>I Besluiten waarvan de publikatie voorwaarde is voor de toepassing</i>
	Verordening (EEG) nr. 1423/72 van de Commissie van 5 juli 1972 houdende vaststelling van de heffingen die van toepassing zijn op granen en meel, gries en griesmeel van tarwe of van rogge 1
	Verordening (EEG) nr. 1424/72 van de Commissie van 5 juli 1972 houdende vaststelling van de premies die aan de heffingen toegevoegd worden voor granen en mout 3
	Verordening (EEG) nr. 1425/72 van de Commissie van 5 juli 1972 houdende wijziging van het op de restitutie voor granen toe te passen correctief 5
	Verordening (EEG) nr. 1426/72 van de Commissie van 5 juli 1972 houdende vaststelling van de heffingen bij invoer voor witte suiker en ruwe suiker 6
	Verordening (EEG) nr. 1427/72 van de Commissie van 5 juli 1972 houdende vaststelling van de heffingen bij invoer voor melasse 7
	Verordening (EEG) nr. 1428/72 van de Commissie van 5 juli 1972 houdende vaststelling van de restituties bij de uitvoer van witte en ruwe suiker in onveranderde vorm 8
	Verordening (EEG) nr. 1429/72 van de Commissie van 5 juli 1972 houdende vaststelling van de heffingen in de sector olijfolie 10
	Verordening (EEG) nr. 1430/72 van de Commissie van 5 juli 1972 houdende vaststelling van het bedrag van de steun in de sector oliehoudende zaden 12
	<i>II Besluiten waarvan de publikatie niet voorwaarde is voor de toepassing</i>
	Raad
	72/245/EEG :
	Richtlijn van de Raad van 20 juni 1972 inzake de onderlinge aanpassing van de wetgevingen der Lid-Staten betreffende de onderdrukking van radiostoringen veroorzaakt door motoren met elektrische ontsteking van motorvoertuigen 15

I

(Besluiten waarvan de publikatie niet voorwaarde is voor de toepassing)

VERORDENING (EEG) Nr. 1423/72 VAN DE COMMISSIE

van 5 juli 1972

houdende vaststelling van de heffingen die van toepassing zijn op granen en meel,
gries en griesmeel van tarwe of van rogge

DE COMMISSIE VAN DE EUROPESE
GEMEENSCHAPPEN,

Gelet op het Verdrag tot oprichting van de Europese
Economische Gemeenschap,

Gelet op Verordening nr. 120/67/EEG van de Raad
van 13 juni 1967 houdende een gemeenschappelijke
ordening der markten in de sector granen⁽¹⁾,
laatstelijk gewijzigd bij Verordening (EEG) nr. 2727/
71⁽²⁾, inzonderheid op artikel 13, lid 5,

Overwegende dat de heffingen die van toepassing
zijn bij invoer van granen, meel van tarwe en
rogge, gries en griesmeel van tarwe, werden
vastgesteld door Verordening (EEG) nr. 1679/71⁽³⁾
en alle latere verordeningen die deze hebben
gewijzigd ;

Overwegende dat de toepassing van de in Verorde-
ning (EEG) nr. 1679/71 uiteengezette bepalingen op

de aanbodsprijzen en de dagprijzen waarvan de
Commissie kennis heeft gehad, leidt tot het wijzigen
van de thans van kracht zijnde heffingen, zoals
aangegeven in de bijlage van de onderhavige
verordening,

HEEFT DE VOLGENDE VERORDENING
VASTGESTELD :

Artikel 1

De bij de invoer van de in artikel 1, sub a), b) en c),
van Verordening nr. 120/67/EEG genoemde produk-
ten te innen heffingen zijn vastgesteld in de
bijgevoegde tabel.

Artikel 2

Deze verordening treedt in werking op 6 juli 1972.

Deze verordening is verbindend in al haar onderdelen en is rechtstreeks toepasselijk
in elke Lid-Staat.

Gedaan te Brussel, 5 juli 1972.

Voor de Commissie

De Vice-Voorzitter

Carlo SCARASCIA MUGNOZZA

⁽¹⁾ PB nr. 117 van 19. 6. 1967, blz. 2269/67.

⁽²⁾ PB nr. L 282 van 23. 12. 1971, blz. 8.

⁽³⁾ PB nr. L 172 van 31. 7. 1971, blz. 61.

BIJLAGE

bij de verordening van de Commissie van 5 juli 1972 houdende vaststelling van de heffingen die van toepassing zijn op granen en meel, gries en griesmeel van tarwe of van rogge

Nr. van het gemeenschappelijk douanetarief	Omschrijving	R.E./ton
10.01 A	Zachte tarwe en mengkoren	68,85
10.01 B	Harde tarwe	74,06 ⁽¹⁾ (⁴)
10.02	Rogge	60,29 ⁽⁵⁾
10.03	Gerst	53,80
10.04	Haver	50,10
10.05 B	Mais, andere dan maishybriden voor zaaidoeleinden	47,11 ⁽²⁾ (³)
10.07 A	Boekweit	10,62
10.07 B	Pluimgierst, tros- of vogelgierst (millet)	31,28
10.07 C	Sorgho	49,97
10.07 D	Overige granen	0 ⁽⁴⁾
11.01 A	Meel van tarwe en van mengkoren	109,92
11.01 B	Meel van rogge	96,19
11.02 A I a	Gries en griesmeel van tarwe (harde tarwe)	124,14
11.02 A I b	Gries en griesmeel van tarwe (zachte tarwe)	117,53

⁽¹⁾ Voor durum tarwe van oorsprong uit Marokko, welke rechtstreeks van dat land naar de Gemeenschap wordt vervoerd, wordt de heffing met 0,50 rekeneenheid per ton verminderd.

⁽²⁾ Voor maïs van oorsprong uit de G.A.S.M. of de L.G.O. ingevoerd in de overzeese departementen van de Franse Republiek, wordt de heffing met 6 rekeneenheden per ton verminderd.

⁽³⁾ Voor maïs van oorsprong uit Tanzanië, Oeganda en Kenia wordt de heffing bij invoer in de Gemeenschap met 1,00 rekeneenheid per ton verminderd.

⁽⁴⁾ Voor durum tarwe en kanariezaad geproduceerd in Turkije, die rechtstreeks van dat land naar de Gemeenschap worden vervoerd, wordt de heffing met 0,50 rekeneenheid per ton verminderd.

⁽⁵⁾ De te innen heffing bij invoer van rogge, verkregen in Turkije en rechtstreeks van dat land naar de Gemeenschap vervoerd, is vastgesteld door de Verordeningen (EEG) nr. 1234/71 van de Raad en nr. 2019/71 van de Commissie.

VERORDENING (EEG) Nr. 1424/72 VAN DE COMMISSIE

van 5 juli 1972

houdende vaststelling van de premies die aan de heffingen toegevoegd worden voor
granen en moutDE COMMISSIE VAN DE EUROPESE
GEMEENSCHAPPEN,Gelet op het Verdrag tot oprichting van de Europese
Economische Gemeenschap,Gelet op Verordening nr. 120/67/EEG van de Raad
van 13 juni 1967 houdende een gemeenschappelijke
ordering der markten in de sector granen⁽¹⁾,
laatstelijk gewijzigd bij Verordening (EEG) nr. 2727/
71⁽²⁾, en inzonderheid op artikel 15, lid 6,Overwegende dat de premies, die aan de heffingen
voor granen en mout dienen te worden toegevoegd,
werden vastgesteld door Verordening (EEG) nr.
1680/71⁽³⁾ en alle latere verordeningen die deze
hebben gewijzigd ;Overwegende dat, in functie van de c.i.f.-prijzen en
de c.i.f.-prijzen op termijn van deze dag, de premiesdie aan de heffingen worden toegevoegd en die van
kracht zijn, moeten worden gewijzigd volgens de
tabellen in de bijlage bij deze verordening,HEEFT DE VOLGENDE VERORDENING
VASTGESTELD :*Artikel 1*Het barema der premies die aan de vooraf
vastgestelde heffingen worden toegevoegd voor het
invoeren van granen en mout, bedoeld onder artikel
15 van Verordening nr. 120/67/EEG, wordt vast-
gesteld zoals aangeduid in de bijgevoegde tabellen
van deze verordening.*Artikel 2*

Deze verordening treedt in werking op 6 juli 1972.

Deze verordening is verbindend in al haar onderdelen en is rechtstreeks toepasselijk
in elke Lid-Staat.

Gedaan te Brussel, 5 juli 1972.

*Voor de Commissie**De Vice-Voorzitter*

Carlo SCARASCIA MUGNOZZA

⁽¹⁾ PB nr. 117 van 19. 6. 1967, blz. 2269/67.⁽²⁾ PB nr. L 282 van 23. 12. 1971, blz. 8.⁽³⁾ PB nr. L 172 van 31. 7. 1971, blz. 63.

BIJLAGE

bij de verordening van de Commissie van 5 juli 1972 houdende vaststelling van de premies die aan de heffingen toegevoegd worden voor granen en mout

A. Granen ⁽¹⁾

(R.E. / ton)

Nr. van het gemeenschappelijk douanetarief	Omschrijving	Lopend 7	1e term. 8	2e term. 9	3e term. 10
10.01 A	Zachte tarwe en mengkoren	0	0	0	0
10.01 B	Harde tarwe	0	0	0	0
10.02	Rogge	0	1,15	1,15	1,15
10.03	Gerst	0	0,46	0,46	0
10.04	Haver	0	0	0	0
10.05 B	Mais, andere dan maïshybriden voor zaaidoeleinden	0	0	0	0
10.07 A	Boekweit	0	0	0	0
10.07 B	Pluimgierst, tros- of vogelgierst (millet)	0	0	0	0
10.07 C	Sorgho	0	0	0	0
10.07 D	Overige	0	0	0	0

(¹) De geldigheidsduur van het certificaat is overeenkomstig Verordening (EEG) nr. 2196/71 beperkt tot 30 dagen (PB nr. L 231 van 14. 10. 1971, blz. 28).

B. Mout

(R.E./100 kg)

Nr. van het gemeenschappelijk douanetarief	Omschrijving	Lopend 7	1e term. 8	2e term. 9	3e term. 10	4e term. 11
11.07 A I (a)	Mout van tarwe, niet gebrand, in de vorm van meel	0	0	0	0	0
11.07 A I (b)	Mout van tarwe, niet gebrand, in een andere vorm dan meel	0	0	0	0	0
11.07 A II (a)	Mout, niet van tarwe, niet gebrand, in de vorm van meel	0	0,082	0,082	0	0
11.07 A II (b)	Mout, niet van tarwe, niet gebrand, in een andere vorm dan meel	0	0,061	0,061	0	0
11.07 B	Mout, gebrand	0	0,071	0,071	0	0

VERORDENING (EEG) Nr. 1425/72 VAN DE COMMISSIE

van 5 juli 1972

houdende wijziging van het op de restitutie voor granen toe te passen correctief

DE COMMISSIE VAN DE EUROPESE
GEMEENSCHAPPEN,Gelet op het Verdrag tot oprichting van de Europese
Economische Gemeenschap,Gelet op Verordening nr. 120/67/EEG van de Raad
van 13 juni 1967 houdende een gemeenschappelijke
ordering der markten in de sector granen⁽¹⁾,
laatstelijk gewijzigd bij Verordening (EEG) nr. 2727/
71⁽²⁾, en in het bijzonder op artikel 16, lid 2,
vierde alinea, tweede zin,Overwegende dat het correctief, toepasselijk op de
restitutie voor granen, werd vastgesteld door Ver-
ordening (EEG) nr. 1354/72⁽³⁾ en alle latere ver-
ordeningen die deze hebben gewijzigd ;Overwegende dat, in functie van de c.i.f.-prijzen en
c.i.f.-prijzen op termijn van deze dag en rekening
houdende met de verwachte ontwikkeling van demarkt voor zachte tarwe, het nodig is het van kracht
zijnde correctief, toepasselijk op de restitutie voor
granen, te wijzigen,HEEFT DE VOLGENDE VERORDENING
VASTGESTELD :*Artikel 1*Het correctief, toepasselijk op de vooraf vastgestelde
restituties voor de uitvoer van granen, bedoeld in
artikel 16, lid 4, van Verordening nr. 120/67/EEG,
wordt gewijzigd overeenkomstig de in de bijlage bij
deze verordening gevoegde tabel.*Artikel 2*

Deze verordening treedt in werking op 6 juli 1972.

Deze verordening is verbindend in al haar onderdelen en is rechtstreeks toepasselijk
in elke Lid-Staat.

Gedaan te Brussel, 5 juli 1972.

*Voor de Commissie**De Vice-Voorzitter*

Carlo SCARASCIA MUGNOZZA

⁽¹⁾ PB nr. 117 van 19. 6. 1967, blz. 2269/67.⁽²⁾ PB nr. L 282 van 23. 12. 1971, blz. 8.⁽³⁾ PB nr. L 148 van 30. 6. 1972, blz. 19.

BIJLAGE

bij de verordening van de Commissie van 5 juli 1972 houdende wijziging van het op de
restitutie voor granen toe te passen correctief

(R.E. / ton)

Nr. van het gemeen- schappelijk douanetarief	Omschrijving	Lopend 7	1e term. 8	2e term. 9	3e term. 10
10.01 A	Zachte tarwe en mengkoren	0	0	0	0
10.01 B	Harde tarwe	0	0	0	0
10.02	Rogge	0	0	0	0
10.03	Gerst	0	0	0	0
10.04	Haver	0	0	0	0
10.05 B	Andere maïs	0	0	0	0
10.07 B	Pluimgierst, tros- of vogelgierst (millet)	0	0	0	0
10.07 C	Sorgho	0	0	0	0

VERORDENING (EEG) Nr. 1426/72 VAN DE COMMISSIE

van 5 juli 1972

houdende vaststelling van de heffingen bij invoer voor witte suiker en ruwe suiker

DE COMMISSIE VAN DE EUROPESE
GEMEENSCHAPPEN,Gelet op het Verdrag tot oprichting van de Europese
Economische Gemeenschap,Gelet op Verordening nr. 1009/67/EEG van de Raad
van 18 december 1967 houdende een gemeenschappe-
lijke ordening der markten in de sector suiker ⁽¹⁾,
laatstelijk gewijzigd door Verordening (EEG) nr.
607/72 ⁽²⁾, inzonderheid op artikel 14, lid 7,Overwegende dat de heffingen welke van toepassing
zijn bij de invoer van witte suiker en van ruwe
suiker, vastgesteld zijn bij Verordening (EEG) nr.
1394/72 ⁽³⁾ en alle latere verordeningen die deze
hebben gewijzigd ;Overwegende dat in het geval waarin de munteen-
heid van een derde land van de ter gelegenheid
van de akkoorden van Washington van 18 december
1971 overeengekomen schommelingsmarges afwijkt,
voor de berekening van de heffingen een omreke-
ningskoers, welke gebaseerd is op de marktkoersvan deze munteenheid, in aanmerking dient te wor-
den genomen, dat het advies van het Monetaire
Comité gevraagd is ;Overwegende dat de toepassing van de in Verorde-
ning (EEG) nr. 1394/72 uiteengezette regelen en deze
bepalingen op de gegevens waarover de Commissie
thans beschikt, leidt tot het wijzigen van de thans
van kracht zijnde heffingen, zoals aangegeven in de
bijlage van de onderhavige verordening,HEEFT DE VOLGENDE VERORDENING
VASTGESTELD :*Artikel 1*De in artikel 14, lid 1, van Verordening nr. 1009/67/
EEG bedoelde heffingen worden voor ruwe suiker
van de standaardkwaliteit en voor witte suiker
vastgesteld, zoals aangegeven in de bijlage van deze
verordening.*Artikel 2*

Deze verordening treedt in werking op 6 juli 1972.

Deze verordening is verbindend in al haar onderdelen en is rechtstreeks toepasselijk
in elke Lid-Staat.

Gedaan te Brussel, 5 juli 1972.

*Voor de Commissie**De Vice-Voorzitter*

Carlo SCARASCIA MUGNOZZA

⁽¹⁾ PB nr. 308 van 18. 12. 1967, blz. 1.⁽²⁾ PB nr. L 75 van 28. 3. 1972, blz. 4.⁽³⁾ PB nr. L 149 van 1. 7. 1972, blz. 59.

BIJLAGE

(R.E./100 kg)

Nr. van het gemeen- schappelijk douanetarief	Omschrijving	Bedrag der heffing
17.01	Beetwortelsuiker en rietsuiker, in vaste vorm :	
	A. gedenatureerd :	
	I. witte suiker	12,17
	II. ruwe suiker	10,91 ⁽¹⁾
	B. niet gedenatureerd :	
	I. witte suiker	12,17
	II. ruwe suiker	10,91 ⁽¹⁾

⁽¹⁾ Dit bedrag geldt voor ruwe suiker met een rendement van 92 %. Indien het rendement van de geïmporteerde ruwe suiker afwijkt van 92 %, wordt het bedrag van de toe te passen heffing berekend overeenkomstig het bepaalde in artikel 2 van Verordening (EEG) nr. 837/68.

VERORDENING (EEG) Nr. 1427/72 VAN DE COMMISSIE
van 5 juli 1972
houdende vaststelling van de heffingen bij invoer voor melasse

DE COMMISSIE VAN DE EUROPESE
GEMEENSCHAPPEN,

Gelet op het Verdrag tot oprichting van de Europese
Economische Gemeenschap,

Gelet op Verordening nr. 1009/67/EEG van de
Raad van 18 december 1967 houdende een gemeen-
schappelijke ordening der markten in de sector sui-
ker ⁽¹⁾, laatstelijk gewijzigd bij Verordening (EEG)
nr. 607/72 ⁽²⁾, en met name op artikel 14, lid 7,

Overwegende dat de heffing van toepassing bij
invoer van melasse vastgesteld is bij Verordening
(EEG) nr. 1395/72 ⁽³⁾;

Overwegende dat het toepassen van de regels en
bepalingen weergegeven in Verordening (EEG) nr.

1395/72 op de gegevens waarover de Commissie
thans beschikt, leidt tot het wijzigen van de thans
van kracht zijnde heffing, zoals aangegeven is in de
bijlage van onderhavige verordening,

HEEFT DE VOLGENDE VERORDENING
VASTGESTELD :

Artikel 1

De in artikel 14, lid 1, van Verordening nr. 1009/
67/EEG bedoelde heffing wordt voor melasse vast-
gesteld, zoals aangegeven in de bijlage van deze
verordening.

Artikel 2

Deze verordening treedt in werking op 6 juli 1972.

Deze verordening is verbindend in al haar onderdelen en is rechtstreeks toepasselijk
in elke Lid-Staat.

Gedaan te Brussel, 5 juli 1972.

Voor de Commissie

De Vice-Voorzitter

Carlo SCARASCIA MUGNOZZA

⁽¹⁾ PB nr. 308 van 18.12.1967, blz. 1.

⁽²⁾ PB nr. L 75 van 28.3.1972, blz. 4.

⁽³⁾ PB nr. L 149 van 1.7.1972, blz. 61.

BIJLAGE

Nr. van het gemeen- schappelijk douanetarief	Omschrijving	(R.E. / 100 kg) Bedrag der heffing
17.03	Melasse, ook indien ontkleurd	0

VERORDENING (EEG) Nr. 1428/72 VAN DE COMMISSIE

van 5 juli 1972

houdende vaststelling van de restituties bij de uitvoer van witte en ruwe suiker in onveranderde vorm

DE COMMISSIE VAN DE EUROPESE
GEMEENSCHAPPEN,

Gelet op het Verdrag tot oprichting van de Europese Economische Gemeenschap,

Gelet op Verordening nr. 1009/67/EEG van de Raad van 18 december 1967 houdende een gemeenschappelijke ordening der markten in de sector suiker ⁽¹⁾, laatstelijk gewijzigd bij Verordening (EEG) nr. 607/72 ⁽²⁾, inzonderheid op artikel 17, lid 2, laatste alinea, eerste zin,

Overwegende dat krachtens artikel 17 van Verordening nr. 1009/67/EEG het verschil tussen de noteringen of de prijzen op de wereldmarkt voor de in artikel 1, lid 1, sub a), van die verordening genoemde produkten en de prijzen voor deze produkten in de Gemeenschap overbrugd kunnen worden door een restitutie bij de uitvoer ;

Overwegende dat krachtens Verordening (EEG) nr. 766/68 van de Raad van 18 juni 1968 houdende algemene regels inzake de restitutie bij uitvoer van suiker ⁽³⁾, laatstelijk gewijzigd bij Verordening (EEG) nr. 433/72 ⁽⁴⁾, de restituties voor witte suiker en ruwe suiker, welke niet gedatureerd en in onveranderde vorm uitgevoerd zijn, vastgesteld moeten worden rekening houdend met de toestand op de markt van de Gemeenschap en op de wereldmarkt voor suiker, en vooral met de in artikel 3 van genoemde verordening bedoelde prijs- en kostenelementen ; dat volgens dezelfde tekst eveneens met het economische aspect van de voorgenomen uitvoertransactie rekening moet worden gehouden ;

Overwegende dat voor ruwe suiker de restitutie vastgesteld moet worden voor de standaardkwaliteit die bepaald is in artikel 1 van Verordening (EEG) nr. 431/68 van de Raad van 9 april 1968 houdende vaststelling van de standaardkwaliteit voor ruwe suiker en van de plaats van grensoverschrijding van de Gemeenschap voor de berekening van de c.i.f.-

prijzen in de sector suiker ⁽⁵⁾ ; dat deze restitutie bovendien werd vastgesteld overeenkomstig artikel 5, lid 2, van Verordening (EEG) nr. 766/68 ; dat kandijnsuiker in Verordening (EEG) nr. 394/70 van de Commissie van 2 maart 1970, houdende vaststelling van uitvoeringsbepalingen inzake de restituties bij uitvoer van suiker ⁽⁶⁾, werd omschreven ;

Overwegende dat de toestand op de wereldmarkt of de bijzondere eisen van bepaalde markten het noodzakelijk kunnen maken de restitutie voor suiker naar gelang van de bestemming te variëren ;

Overwegende dat in bijzondere gevallen het bedrag van de restitutie kan worden vastgesteld bij besluiten van verschillende aard ;

Overwegende dat de restitutie elke twee weken moet worden vastgesteld ; dat de restitutie tussentijds gewijzigd kan worden ;

Overwegende dat de toepassing van deze regels op de huidige situatie van de suikermarkt en met name op de noteringen of prijzen van suiker in de Gemeenschap en op de wereldmarkt voert tot het vaststellen van de restitutie ter hoogte van de in de bijlage vermelde bedragen ;

Overwegende dat de in deze verordening vervatte maatregelen in overeenstemming zijn met het advies van het Comité van beheer voor suiker,

HEEFT DE VOLGENDE VERORDENING
VASTGESTELD :

Artikel 1

De restituties bij de uitvoer in onveranderde vorm van de in artikel 1, lid 1, sub a), van Verordening nr. 1009/67/EEG genoemde produkten, welke niet gedatureerd zijn, worden op de in de bijlage opgenomen bedragen vastgesteld.

Artikel 2

Deze verordening treedt in werking op 6 juli 1972.

⁽¹⁾ PB nr. 308 van 18. 12. 1967, blz. 1.

⁽²⁾ PB nr. L 75 van 28. 3. 1972, blz. 4.

⁽³⁾ PB nr. L 143 van 25. 6. 1968, blz. 6.

⁽⁴⁾ PB nr. L 53 van 2. 3. 1972, blz. 1.

⁽⁵⁾ PB nr. L 89 van 10. 4. 1968, blz. 3.

⁽⁶⁾ PB nr. L 50 van 4. 3. 1970, blz. 1.

Deze verordening is verbindend in al haar onderdelen en is rechtstreeks toepasselijk in elke Lid-Staat.

Gedaan te Brussel, 5 juli 1972.

Voor de Commissie
De Vice-Voorzitter
Carlo SCARASCIA MUGNOZZA

BIJLAGE

bij de verordening van de Commissie van 5 juli 1972 houdende vaststelling van de restituties die van toepassing zijn bij uitvoer van witte en ruwe suiker in onveranderde vorm

(R.E. / 100 kg)		
Nr. van het gemeenschappelijk douanetarief	Omschrijving	Bedrag van de restitutie
17.01	Beetwortelsuiker en rietsuiker, in vaste vorm : B. niet gedenatureerd : I. witte suiker II. ruwe suiker : (a) kandijnsuiker (b) andere ruwe suiker	 7,00 6,67 ⁽¹⁾ —

⁽¹⁾ Dit bedrag geldt voor ruwe suiker met een rendement van 92 %. Indien het rendement van de geëxporteerde ruwe suiker afwijkt van 92 %, wordt het bedrag van de toe te passen restitutie berekend overeenkomstig het bepaalde in artikel 5, lid 3, van Verordening (EEG) nr. 766/68.

VERORDENING (EEG) Nr. 1429/72 VAN DE COMMISSIE
van 5 juli 1972
houdende vaststelling van de heffingen in de sector olijfolie

DE COMMISSIE VAN DE EUROPESE
GEMEENSCHAPPEN,

Gelet op het Verdrag tot oprichting van de Europese Economische Gemeenschap,

Gelet op Verordening nr. 136/66/EEG van de Raad van 22 september 1966 houdende de totstandbrenging van een gemeenschappelijke ordening der markten in de sector oliën en vetten ⁽¹⁾, laatstelijk gewijzigd bij Verordening (EEG) nr. 2727/71 ⁽²⁾, en met name op artikel 13, lid 4,

Gelet op Verordening nr. 162/66/EEG van de Raad van 27 oktober 1966 betreffende het handelsverkeer in oliën en vetten tussen de Gemeenschap en Griekenland ⁽³⁾, en met name op artikel 3, lid 4, en artikel 9,

Gelet op Verordening (EEG) nr. 443/72 van de Raad van 29 februari 1972 betreffende de heffingen op olijfolie welke aan een raffinageproces onderworpen is geweest, alsmede op sommige produkten welke olijfolie bevatten ⁽⁴⁾, en met name op artikel 9,

Gelet op Verordening (EEG) nr. 2165/70 van de Raad van 27 oktober 1970 betreffende de invoer van olijfolie uit Tunesië ⁽⁵⁾, gewijzigd bij Verordening (EEG) nr. 2277/71 ⁽⁶⁾, en in het bijzonder op artikel 5,

Gelet op Verordening (EEG) nr. 463/71 van de Raad van 1 maart 1971 betreffende de invoer van olijfolie

uit Marokko ⁽⁷⁾, gewijzigd bij Verordening (EEG) nr. 2277/71, en in het bijzonder op artikel 5,

Overwegende dat de heffingen toepasselijk in de sector olijfolie werden vastgesteld door Verordening (EEG) nr. 1043/72 ⁽⁸⁾ en alle latere verordeningen die deze hebben gewijzigd ;

Overwegende dat de toepassing van de Verordening (EEG) nr. 1043/72 genoemde voorschriften en uitvoeringsbepalingen op de aanbiedingsprijzen, waarover de Commissie beschikt, aanleiding geeft tot wijziging van de op dit tijdstip geldende heffingen, zoals aangegeven in de bij deze verordening gevoegde tabel,

HEEFT DE VOLGENDE VERORDENING
VASTGESTELD :

Artikel 1

De in artikel 13 van Verordening nr. 136/66/EEG, in artikel 3 van Verordening nr. 162/66/EEG, in artikel 9 van Verordening (EEG) nr. 443/72, in artikel 5 van Verordening (EEG) nr. 2165/70 en in artikel 5 van Verordening (EEG) nr. 463/71 bedoelde heffingen worden vastgesteld in de bij deze verordening gevoegde tabel.

Artikel 2

Deze verordening treedt in werking op 6 juli 1972.

Deze verordening is verbindend in al haar onderdelen en is rechtstreeks toepasselijk in elke Lid-Staat.

Gedaan te Brussel, 5 juli 1972.

Voor de Commissie

De Vice-Voorzitter

Carlo SCARASCIA MUGNOZZA

⁽¹⁾ PB nr. 172 van 30. 9. 1966, blz. 3025/66.

⁽²⁾ PB nr. L 282 van 23. 12. 1971, blz. 8.

⁽³⁾ PB nr. 197 van 29. 10. 1966, blz. 3393/66.

⁽⁴⁾ PB nr. L 54 van 3. 3. 1972, blz. 3.

⁽⁵⁾ PB nr. L 238 van 29. 10. 1970, blz. 4.

⁽⁶⁾ PB nr. L 241 van 27. 10. 1971, blz. 2.

⁽⁷⁾ PB nr. L 53 van 5. 3. 1971, blz. 9.

⁽⁸⁾ PB nr. L 118 van 20. 5. 1972, blz. 28.

BIJLAGE

Heffingen van toepassing op de gerealiseerde invoeren vanaf 6 juli 1972 in R.E./100 kg

Nummer van het gemeenschappelijk douanetarief	Geheel en al in een dezer landen voortgebrachte produkten die rechtstreeks van een dezer landen naar de Gemeenschap worden vervoerd			Produkten die niet geheel en al in Griekenland zijn voortgebracht of die niet rechtstreeks van dit land naar de Gemeenschap worden vervoerd	Derde landen
	Griekenland	Marokko	Tunesië		
07.01 N II	0	0	0	0	0
07.03 A II	0	0	0	0	0
15.07 A I a)	0	0	0	3,200	3,200
15.07 A I b)	0	0	0	6,000	6,000
15.07 A II	0	0 ⁽¹⁾	0 ⁽¹⁾	0	0 ⁽²⁾
15.17 A I	0	0	0	0	0
15.17 A II	0	0	0	0	0
23.04 A	0	0	0	0	0

⁽¹⁾ De te innen heffing bij invoer van dit produkt is vastgesteld door de Verordeningen (EEG) nrs. 2165/70 en 463/71 van de Raad en de Verordeningen (EEG) nrs. 2495/71 en 2697/71 van de Commissie.

⁽²⁾ De te innen heffing bij invoer van andere olijfolie dan die welke een raffinageproces heeft ondergaan, die geheel in Spanje of in Turkije is bereid en rechtstreeks van dit land naar de Gemeenschap is vervoerd, is vastgesteld door de Verordeningen (EEG) nr. 2164/70 en (EEG) nr. 1235/71 van de Raad.

VERORDENING (EEG) Nr. 1430/72 VAN DE COMMISSIE
van 5 juli 1972

houdende vaststelling van het bedrag van de steun in de sector oliehoudende zaden

DE COMMISSIE VAN DE EUROPESE
GEMEENSCHAPPEN,

Gelet op het Verdrag tot oprichting van de Europese Economische Gemeenschap,

Gelet op Verordening nr. 136/66/EEG van de Raad van 22 september 1966 houdende de totstandbrenging van een gemeenschappelijke ordening der markten in de sector oliën en vetten ⁽¹⁾, laatstelijk gewijzigd bij Verordening (EEG) nr. 2727/71 ⁽²⁾, en met name op artikel 27, lid 4,

Overwegende dat volgens artikel 27 van Verordening nr. 136/66/EEG, steun moet worden toegekend aan binnen de Gemeenschap voortgebrachte en verwerkte oliehoudende zaden, wanneer de voor een soort oliehoudend zaad geldende richtprijs hoger is dan de wereldmarktprijs; dat deze bepaling op het ogenblik slechts van toepassing is op koolzaad, raapzaad en zonnebloemzaad;

Overwegende dat de steun voor oliehoudende zaden in beginsel gelijk moet zijn aan het verschil tussen deze twee prijzen;

Overwegende dat de richtprijs van elke zaadsoort is vastgesteld in Verordening (EEG) nr. 1331/72 van de Raad van 27 juni 1972 tot vaststelling van de richtprijzen en de basisinterventieprijzen voor oliehoudende zaden voor het verkoopseizoen 1972/1973 ⁽³⁾;

Overwegende dat volgens artikel 29 van Verordening nr. 136/66/EEG de wereldmarktprijs, berekend voor een plaats van grensoverschrijding van de Gemeenschap, bepaald moet worden uitgaande van de meest gunstige aankoopmogelijkheden, waarbij de prijsnoteringen zonodig worden aangepast om rekening te houden met de prijs van concurrerende producten;

Overwegende dat in artikel 4 van Verordening nr. 115/67/EEG van de Raad van 6 juni 1967 tot vaststelling van de criteria voor het bepalen van de wereldmarktprijs van oliehoudende zaden, alsmede van de plaats van grensoverschrijding ⁽⁴⁾, Rotterdam als deze plaats is aangewezen; dat overeenkomstig artikel 1 van die verordening bij het bepalen van de wereldmarktprijs rekening moet worden gehouden met alle op de wereldmarkt gedane aanbiedingen die ter kennis van de Commissie zijn gekomen, alsmede met de noteringen van de voor de

internationale belangrijke beurzen; dat overeenkomstig artikel 2 van Verordening nr. 225/67/EEG van de Commissie van 28 juni 1967 betreffende de wijze van bepaling van de wereldmarktprijs voor de oliehoudende zaden ⁽⁵⁾, laatstelijk gewijzigd bij Verordening (EEG) nr. 1478/71 ⁽⁶⁾, die aanbiedingen en noteringen moeten worden uitgesloten die betrekking hebben op partijen welke niet kunnen worden geladen binnen 30 dagen na de datum waarop de wereldmarktprijs wordt vastgesteld; dat eveneens de aanbiedingen en noteringen moeten worden uitgesloten welke, op grond van de algemene prijsontwikkeling en de beschikbare gegevens de Commissie aanleiding geven te menen dat zij niet representatief zijn voor de werkelijke marktstand; dat eveneens de aanbiedingen en noteringen moeten worden uitgesloten voor aankoopmogelijkheden van partijen van minder dan 500 ton, alsmede de aanbiedingen voor een kwaliteit zaad die gewoonlijk niet op de wereldmarkt wordt verhandeld;

Overwegende dat overeenkomstig artikel 3 van Verordening nr. 225/67/EEG, ingeval de in aanmerking genomen aanbiedingen en noteringen betrekking hebben op c.i.f. geleverde produkten, hun bedrag met 0,2% verhoogd moet worden; dat de aanbiedingen en noteringen voor produkten die f.a.s., f.o.b. of op andere voorwaarden worden geleverd, al naar het geval, verhoogd moeten worden met de kosten van inlading, vervoer en verzekering vanaf de plaats van inlading tot de plaats van grensoverschrijding; dat de aanbiedingen en noteringen voor produkten die c.i.f. worden geleverd voor een andere plaats van grensoverschrijding dan Rotterdam, moeten worden aangepast rekening houdende met het verschil van de vervoer- en verzekeringskosten in vergelijking met die van een produkt geleverd c.i.f.-Rotterdam; dat de Commissie slechts uit moet gaan van de kosten van inlading, vervoer en verzekering die, voor zover haar bekend, het laagst zijn; dat tenslotte de aanbiedingen en noteringen voor produkten geleverd c.i.f.-Rotterdam verhoogd moeten worden met 0,20 rekeneenheden;

Overwegende dat volgens artikel 5 van Verordening nr. 115/67/EEG de wereldmarktprijs bepaald moet worden voor onverpakte zaden van de standaardkwaliteit waarvoor de richtprijs is vastgesteld;

Overwegende dat overeenkomstig artikel 3 van Verordening nr. 225/67/EEG de voor een andere presentatie dan onverpakt in aanmerking genomen aanbiedingen en noteringen verlaagd moeten worden

⁽¹⁾ PB nr. 172 van 30. 9. 1966, blz. 3025/66.

⁽²⁾ PB nr. L 282 van 23. 12. 1971, blz. 8.

⁽³⁾ PB nr. L 147 van 29. 6. 1972, blz. 1.

⁽⁴⁾ PB nr. 111 van 10. 6. 1967, blz. 2196/67.

⁽⁵⁾ PB nr. 136 van 30. 6. 1967, blz. 2919/67.

⁽⁶⁾ PB nr. L 156 van 13. 7. 1971, blz. 9.

met de meerwaarde die uit de presentatie voortvloeit; dat de voor een andere kwaliteit dan de standaardkwaliteit waarvoor de richtprijs is vastgesteld in aanmerking genomen aanbiedingen en noteringen moeten worden aangepast in overeenstemming met de in de bijlage van diezelfde verordening opgenomen gelijkwaardigheidscoëfficiënten; dat op grond van artikel 4 van Verordening nr. 225/67/EEG, indien op de wereldmarkt kwaliteiten koolzaad en raapzaad worden aangeboden die niet in deze bijlage zijn genoemd, gelijkwaardigheidscoëfficiënten kunnen worden toegepast die worden afgeleid van de in deze bijlage genoemde; dat bij deze afleiding rekening moet worden gehouden met de prijsverschillen tussen de betrokken kwaliteiten zaad en de in deze bijlage genoemde kwaliteiten, alsmede met de kenmerken van de verschillende soorten zaad;

Overwegende dat overeenkomstig artikel 2 van Verordening nr. 115/67/EEG, ingeval geen enkele aanbieding en geen enkele notering in aanmerking kan worden genomen voor het bepalen van de wereldmarktprijs, deze prijs moet worden vastgesteld op basis van de waarde van de gemiddelde hoeveelheden olie en perskoeken die bij verwerking in de Gemeenschap van 100 kg zaad worden verkregen, waarbij van bedoelde waarde een bedrag wordt afgetrokken dat overeenkomt met de kosten van de verwerking van het zaad tot olie en perskoeken; dat de hoeveelheden en kosten die voor deze berekening in aanmerking moeten worden genomen, bepaald zijn in artikel 5 van Verordening nr. 225/67/EEG; dat de waarde van deze hoeveelheden moet worden vastgesteld overeenkomstig de bepalingen van artikel 6 van laatstgenoemde verordening;

Overwegende dat overeenkomstig artikel 3 van Verordening nr. 115/67/EEG, ingeval geen enkele aanbieding en geen enkele notering in aanmerking kan worden genomen voor het bepalen van de wereldmarktprijs en het bovendien onmogelijk is de waarde van de daaruit verkregen perskoeken of olie te constateren, de wereldmarktprijs bepaald moet worden uitgaande van de laatst bekende waarde van de oliën of de perskoeken welke waarde, ten einde rekening te houden met het verloop van de wereldmarktprijzen van de concurrerende producten, wordt aangepast door daarop de in artikel 2 van Verordening nr. 115/67/EEG vervatte regels toe te passen; dat luidens artikel 7 van Verordening nr. 225/67/EEG als concurrerende producten moeten worden beschouwd al naar het geval de oliën of de perskoeken die gedurende de betrokken periode in de grootste hoeveelheden op de wereldmarkt blijken te zijn aangeboden;

Overwegende dat overeenkomstig artikel 6, lid 1, van Verordening nr. 115/67/EEG bij het bepalen van de wereldmarktprijs van een zaadsoort de in aanmer-

king genomen prijs moet worden aangepast met een bedrag dat ten hoogste gelijk is aan het verschil tussen:

- het verschil tussen de met de verwerkingskosten verhoogde prijs van 100 kg koolzaad, raapzaad of zonnebloemzaad, en het totaal van de prijzen van de door verwerking van de betrokken zaadsoort verkregen hoeveelheden olie en perskoeken enerzijds, en
- het verschil tussen de met de verwerkingskosten verhoogde prijs van 100 kg van een of meer andere zaadsoorten en het totaal van de prijzen van de door verwerking daarvan verkregen hoeveelheden olie en perskoeken anderzijds;

Overwegende dat de in aanmerking te nemen elementen voor de bepaling van het eerstgenoemde verschil zijn vastgesteld in artikel 8 van Verordening nr. 225/67/EEG; dat de aanpassing niet moet plaatsvinden als het waargenomen verschil kleiner is dan 0,50 rekeneenheid; dat overeenkomstig artikel 6, lid 2, van Verordening nr. 115/67/EEG bij het bepalen van het bedrag van de aanpassing rekening moet worden gehouden met de invloed van het betrokken verschil op de commerciële activiteiten van de handelaren en industriëlen in de Gemeenschap en op de afzet van de verschillende zaadsoorten op de wereldmarkt;

Overwegende dat Verordening (EEG) nr. 2114/71 van de Raad van 28 september 1971 betreffende de steun voor oliehoudende zaden⁽¹⁾, gewijzigd door Verordening (EEG) nr. 2730/71⁽²⁾, de voorschriften heeft vastgesteld voor de toekenning van de steun voor oliehoudende zaden; dat krachtens deze verordening het toe te kennen bedrag van de steun in geval van vaststelling van tevoren gelijk moet zijn aan het bedrag dat geldt op de dag van indiening van het verzoek om vaststelling vooraf, aangepast op basis van het verschil tussen de op bedoelde dag geldende richtprijs en die welke geldig is op de dag van het onder controle stellen van de zaden in de olieslagerij en, als het geval zich voordoet, aangepast met een correctiebedrag; dat, uit hoofde van artikel 36 van Verordening (EEG) nr. 1204/72 van de Commissie, van 7 juni 1972, houdende enkele bepalingen betreffende de steun voor oliehoudende zaden⁽³⁾, deze aanpassing moet geschieden door verhoging of verlaging van het op de dag van indiening van de aanvraag geldende steunbedrag met het verschil tussen de richtprijs geldig op de dag van het onder controle stellen van de zaden in de olieslagerij en de op de dag van het indienen van de aanvraag geldende richtprijs;

(1) PB nr. L 222 van 2. 10. 1971, blz. 2.

(2) PB nr. L 282 van 23. 12. 1971, blz. 18.

(3) PB nr. L 133 van 10. 6. 1972, blz. 1.

Overwegende dat krachtens artikel 38 van Verordening (EEG) nr. 1204/72, het correctiebedrag gelijk moet zijn aan het verschil tussen de wereldmarktprijs van koolzaad, raapzaad of zonnebloemzaad en de prijs op termijn van dezelfde zaden welke geladen worden gedurende de maand van het onder controle stellen van de zaden bij de olieslagerij, deze prijzen worden overeenkomstig de artikelen 1, 4 en 5 van Verordening nr. 115/67/EEG bepaald; dat wanneer geen enkel aanbod en geen enkele notering kunnen worden aangehouden, de berekeningsmethoden welke zijn voorzien in artikel 38 van Verordening (EEG) nr. 1204/72 toegepast moeten worden; dat dit verschil, rekening houdende met de wereldmarktprijs van sojabonen, overeenkomstig artikel 39 van Verordening (EEG) nr. 1204/72 kan worden aangepast;

Overwegende dat de steun zo vaak dient te worden vastgesteld als de marktsituatie dat noodzakelijk maakt en wel zodanig dat wordt verzekerd dat hij ten minste eenmaal per week van toepassing wordt;

Overwegende dat overeenkomstig artikel 34 van Verordening (EEG) nr. 1204/72 de voordien vastgestelde steun gehandhaafd moet worden wanneer de

gegevens voor de berekening ten opzichte van deze steun wijzigingen ondergaan die een verhoging of een verlaging van minder dan 0,10 rekeneenheid meebrengen; dat evenwel de steun op elk ogenblik gewijzigd kan worden indien zulks noodzakelijk blijkt;

Overwegende dat uit de toepassing van al deze bepalingen op de aanbiedingen en noteringen die ter kennis van de Commissie zijn gekomen volgt dat de steun voor koolzaad, raapzaad en zonnebloemzaad moet worden vastgesteld zoals aangegeven in de aan deze verordening gehechte tabel,

HEEFT DE VOLGENDE VERORDENING VASTGESTELD:

Artikel 1

Het bedrag van de in artikel 27 van Verordening nr. 136/66/EEG, bedoelde steun wordt vastgesteld in de tabel in bijlage bij deze verordening.

Artikel 2

Deze verordening treedt in werking op 6 juli 1972.

Deze verordening is verbindend in al haar onderdelen en is rechtstreeks toepasselijk in elke Lid-Staat.

Gedaan te Brussel, 5 juli 1972.

Voor de Commissie

De Vice-Voorzitter

Carlo SCARASCIA MUGNOZZA

BIJLAGE

bij de verordening van de Commissie van 5 juli 1972 houdende vaststelling van het bedrag van de steun in de sector oliehoudende zaden

Bedragen van de steun voor kool- en raapzaad (nr. ex 12.01 van het gemeenschappelijk douanetarief) en voor zonnebloempitten (nr. ex 12.01 van het gemeenschappelijk douanetarief) van toepassing vanaf 6 juli 1972 (R.E./100 kg)

	Kool- en raapzaad	Zonnebloempitten
Bedragen van de steun	9,340	6,865
Bedragen van de steun bij vooruit fixering:		
— voor de maand juli	9,340	6,865
— voor de maand augustus	9,340	6,726
— voor de maand september	9,488	6,153
— voor de maand oktober	9,682	6,251
— voor de maand november	9,807	—
— voor de maand december	10,001	—

II

(Besluiten waarvan de publikatie niet voorwaarde is voor de toepassing)

RAAD

RICHTLIJN VAN DE RAAD

van 20 juni 1972

inzake de onderlinge aanpassing van de wetgevingen der Lid-Staten betreffende de onderdrukking van radiostoringen veroorzaakt door motoren met elektrische ontsteking van motorvoertuigen

(72/245/EEG)

DE RAAD VAN DE EUROPESE GEMEENSCHAPPEN,

Gelet op het Verdrag tot oprichting van de Europese Economische Gemeenschap, inzonderheid op artikel 100,

Gezien het voorstel van de Commissie,

Gezien het advies van het Europese Parlement,

Gezien het advies van het Economisch en Sociaal Comité,

Overwegende dat de technische voorschriften waaraan motorvoertuigen met een motor met elektrische ontsteking krachtens de nationale wetgevingen moeten voldoen, onder andere betrekking hebben op de onderdrukking van de door deze voertuigen veroorzaakte radiostoringen ;

Overwegende dat deze voorschriften van Lid-Staat tot Lid-Staat verschillen ; dat het derhalve noodzakelijk is dat alle Lid-Staten dezelfde voorschriften aannemen, hetzij ter aanvulling, hetzij in plaats van hun huidige regeling, met name ten einde voor ieder type voertuig de E.E.G.-goedkeuringsprocedure van de richtlijn van de Raad van 6 februari 1970 inzake de onderlinge aanpassing van de wetgevingen van de Lid-Staten betreffende de goedkeuring van motorvoertuigen en aanhangwagens daarvan ⁽¹⁾ te kunnen invoeren ;

Overwegende dat het wenselijk is, de technische voorschriften over te nemen welke zijn aanvaard door de Economische Commissie voor Europa van

de U.N.O., als neergelegd in reglement nr. 10 (Eenvormige voorschriften betreffende de goedkeuring van voertuigen op het stuk van de ontsteking), welk reglement is gehecht aan het akkoord van 20 maart 1958 inzake de aanvaarding van uniforme voorwaarden voor goedkeuring en wederzijdse erkenning van de goedkeuring van toebehoren en onderdelen van motorvoertuigen ⁽²⁾,

HEEFT DE VOLGENDE RICHTLIJN VASTGESTELD :

Artikel 1

Onder voertuig wordt in deze richtlijn verstaan ieder met een hoogspanningsontstekingsstelsel uitgerust motorvoertuig met of zonder carrosserie, op ten minste vier wielen en met een door de constructie bepaalde maximumsnelheid van meer dan 25 km/h, dat bestemd is om aan het wegverkeer deel te nemen, met uitzondering van voertuigen die zich over rails bewegen, landbouwtractoren, landbouwmachines en toestellen voor openbare werken.

Artikel 2

De Lid-Staten mogen de E.E.G.-goedkeuring of de nationale goedkeuring van een voertuig niet weigeren om redenen in verband met de radiostoringen die worden veroorzaakt door de elektrische ontstekings-systemen van zijn voortbewegingsmotor(en) indien dit voertuig is uitgerust met een ontstoringinrichting die voldoet aan de voorschriften in de bijlagen.

⁽¹⁾ PB nr. L 42 van 23. 2. 1970, blz. 1.

⁽²⁾ Doc. E/ECE/324 / Add. 9 van 17. 12. 1968.
E/ECE/TRANS/505

Artikel 3

De Lid-Staat die de goedkeuring heeft verleend, treft de nodige maatregelen om in kennis te worden gesteld van elke wijziging van een der in bijlage I, punt 2.2., genoemde onderdelen of kenmerken. De bevoegde autoriteiten van deze Staat beoordelen of op het gewijzigde prototype nieuwe proeven moeten worden verricht en of daarom een nieuw keuringsrapport moet worden opgesteld. Indien uit de proeven blijkt dat niet aan de voorschriften van deze richtlijn is voldaan, wordt de wijziging niet toegestaan.

Artikel 4

De wijzigingen die noodzakelijk zijn om de voorschriften van de bijlagen aan te passen aan de technische vooruitgang, worden vastgesteld overeenkomstig de procedure van artikel 13 van de richtlijn van de Raad van 6 februari 1970 betreffende de goedkeuring van motorvoertuigen en aanhangwagens daarvan.

Artikel 5

1. Binnen achttien maanden na kennisgeving van deze richtlijn voeren de Lid-Staten de nodige maatregelen in om aan het bepaalde in deze richtlijn te voldoen. Zij stellen de Commissie hiervan onmiddellijk in kennis.
2. De Lid-Staten zien erop toe dat de tekst van alle belangrijke bepalingen van hun nationale wetgeving die zij aanvaarden op het gebied waarop deze richtlijn van toepassing is, ter kennis van de Commissie wordt gebracht.

Artikel 6

Deze richtlijn is gericht tot de Lid-Staten.

Gedaan te Luxemburg, 20 juni 1972.

Voor de Raad

De Voorzitter

J. P. BUCHLER

BIJLAGE I⁽¹⁾

DEFINITIES, VERZOEK OM E.E.G.-GOEDKEURING; OPSCHRIFTEN, E.E.G.-GOEDKEURING, SPECIFICATIES, PROEVEN, OVEREENSTEMMING VAN DE PRODUKTIE

(1.)

2. DEFINITIES

In deze richtlijn wordt verstaan onder :

(2.1.)

2.2. onder „type voertuig wat de ontstoring betreft”, de motorvoertuigen die onderling geen essentiële verschillen vertonen; deze verschillen kunnen met name betrekking hebben op de volgende punten :

2.2.1. vormen of materialen van het gedeelte van de carrosserie bestaande uit de motorruimte en het aangrenzende gedeelte van het interieur ;

2.2.2. type motor (twee- of viertakt, aantal cilinders, cilinderinhoud, aantal carburators, plaatsing van de kleppen, maximaal vermogen en het daarmee overeenkomende toerental, enz.) ;

2.2.3. plaatsing of model van de ontstekingsinrichtingen (bobine, stroomverdeler, bougies, afscherming, enz.) ;

2.2.4. plaatsing van de metalen onderdelen die zich in de motorruimte bevinden (bijvoorbeeld verwarmingsapparaten, reservewiel, luchtfilter, enz.) ;

2.3. onder „begrenzing van radiostoringen”, een aanzienlijke vermindering van radiostoringen in de frequentiebanden die worden gebruikt voor radio en televisie, tot een zodanig niveau dat de werking van de ontvangstapparaten die geen deel uitmaken van het voertuig, niet noemenswaard wordt gestoord; aan deze voorwaarde wordt geacht te zijn voldaan indien het storingsniveau blijft beneden de grenzen die in punt 6.2.2. zijn aangegeven ;

2.4. onder „ontstoringsinrichting”, een volledig stel onderdelen die nodig zijn om radiostoringen die door het ontstekingsstelsel van een motorvoertuig worden veroorzaakt, te begrenzen. De ontstoringsinrichting omvat tevens de massastrippen en de afschermingen die speciaal voor de ontstoring zijn aangebracht ;

2.5. onder „ontstoringsinrichtingen van verschillende types”, inrichtingen die onderling essentiële verschillen vertonen, welke met name betrekking kunnen hebben op de volgende punten :

2.5.1. inrichtingen bestaande uit onderdelen die verschillende fabrieks- of handelsmerken dragen ;

2.5.2. inrichtingen waarvoor de „hoogfrequent”-karakteristieken van een of ander onderdeel verschillen of waarvan de onderdelen een verschillende vorm of afmeting hebben ;

2.5.3. inrichtingen waarbij de principiële werkingwijze van ten minste één onderdeel verschillend is ;

2.5.4. inrichtingen waarvan de onderdelen op verschillende wijze zijn gecombineerd ;

(¹) De tekst van de bijlagen is analoog aan die van reglement nr. 10 van de Economische Commissie voor Europa van de U.N.O. ; in het bijzonder de onderverdelingen zijn dezelfde. Indien een punt van reglement nr. 10 niet in de onderhavige richtlijn is overgenomen, is daarom het nummer ervan pro memorie tussen haakjes aangegeven.

- 2.6. onder „onderdeel van een ontstoringsinrichting”, een van de afzonderlijke bestanddelen waarvan het geheel de ontstoringsinrichting vormt.
3. VERZOEK OM E.E.G.-GOEDKEURING
 - 3.1. Het verzoek om E.E.G.-goedkeuring van een type voertuig wat de ontstoring betreft, wordt ingediend door de fabrikant van het voertuig of door zijn gevolmachtigde.
 - 3.2. De aanvraag gaat vergezeld van de hierna vermelde stukken in drievoud en van de volgende gegevens :
 - 3.2.1. beschrijving van het type voertuig wat betreft de in punt 2.2. vermelde punten, vergezeld van een opengewerkte tekening of een foto van de motorruimte. De nummers en/of de symbolen ter aanduiding van het type motor en van het voertuig moeten worden vermeld ;
 - 3.2.2. lijst van de naar behoren geïdentificeerde onderdelen waaruit de ontstoringsinrichting bestaat ;
 - 3.2.3. gedetailleerde tekeningen betreffende elk onderdeel ten einde dit gemakkelijk te kunnen localiseren en identificeren ;
 - 3.2.4. opgave van de nominale waarde van de gelijkstroomweerstand en in het bijzonder, voor de weerstandkabels voor de ontsteking, van de nominale weerstand per meter.
 - 3.3. Bovendien moet bij het verzoek om E.E.G.-goedkeuring een exemplaar van de ontstoringsinrichting worden gevoegd.
 - 3.4. Een voertuig dat representatief is voor het goed te keuren type voertuig moet ter beschikking worden gesteld van de technische dienst die is belast met de keuringsproeven.
4. OPSCHRIFTEN
 - 4.1. De onderdelen van de ontstoringsinrichting zijn voorzien van :
 - 4.1.1. het fabrieks- of handelsmerk van de fabrikant van de inrichting en van de onderdelen daarvan ;
 - 4.1.2. de door de fabrikant daaraan gegeven handelsbenaming.
 - 4.2. De opschriften moeten op de ontstoringskabels ten minste om de 12 cm worden herhaald.
 - 4.3. Deze aanduidingen moeten duidelijk leesbaar en onuitwisbaar zijn.
5. E.E.G.-GOEDKEURING
 - (5.1.)
 - (5.2.)
 - 5.3. Een formulier conform het model in bijlage IV wordt bij het E.E.G.-goedkeuringsformulier gevoegd.

(5.4.)

(5.5.)

(5.6.)

6. SPECIFICATIES

6.1. Algemene specificaties

De onderdelen van de ontstoringsinrichting moeten zodanig zijn ontworpen, geconstrueerd en aangebracht dat het voertuig onder normale gebruiksomstandigheden aan de voorschriften van deze richtlijn kan voldoen.

6.2. Specificaties betreffende de ontstoring

6.2.1. Meetmethode

De meting van de stoorstraling die wordt veroorzaakt door het ter goedkeuring aangeboden type voertuig wordt verricht overeenkomstig de methode, beschreven in bijlage II.

6.2.2. Referentiegrenzen

6.2.2.1. De stralingsgrenzen bedragen bij quasi-piekmetingen $50 \mu\text{V/m}$ in de frequentieband van 40 tot 75 MHz en 50 tot $120 \mu\text{V/m}$ in de frequentieband van 75 tot 250 MHz, waarbij deze grens boven 75 MHz lineair toeneemt met de frequentie.

6.2.2.2. Wanneer de metingen worden verricht met behulp van een piekwaardemeter, moeten de afgelezen resultaten, uitgedrukt in $\mu\text{V/m}$ door 10 worden gedeeld.

6.2.3. Bij het type voertuig dat met betrekking tot de ontstoring ter goedkeuring wordt aangeboden, moeten de gemeten waarden minstens 20 % beneden de referentiegrenzen liggen.

7. PROEVEN

Controle op de naleving van de voorschriften van bovenstaand punt 6 wordt verricht overeenkomstig de methode, beschreven in bijlage II.

(8.)

9. OVEREENSTEMMING VAN DE PRODUKTIE

(9.1.)

9.2. Bij de controle op de overeenstemming van een willekeurig uit de serie genomen voertuig, wordt aangenomen dat de produktie overeenstemt met de bepalingen van deze richtlijn indien de gemeten niveaus niet meer dan 25 % hoger liggen dan de in punt 6.2.2 voorgeschreven grenzen.

9.3. Indien minstens een van de aan een willekeurig uit de serie genomen voertuig gemeten niveaus meer dan 25 % hoger ligt dan de in punt 6.2.2. voorgeschreven grenzen, kunnen op verzoek van de fabrikant metingen worden verricht aan een groep van ten minste zes willekeurig uit de serie genomen voertuigen. De bij elke frequentieband behorende resultaten moeten worden geïnterpreteerd volgens de statistische methode, beschreven in bijlage III.

(10.)

(11.)

BIJLAGE II

METHODE VOOR HET METEN VAN RADIOSTORINGEN VEROORZAAKT DOOR
HOOGSPANNINGSONTSTEKINGSSYSTEMEN

1. MEETAPPARATEN

De meetapparatuur moet voldoen aan de specificaties van publikatie nr. 2 (eerste uitgave 1961) van het Comité international spécial des perturbations radioélectriques (CISPR) of de specificaties die van toepassing zijn op de piekwaardemeter als aangegeven in publikatie nr. 5 (eerste uitgave 1967) van het CISPR.

Noot: Wanneer de beschikbare apparatuur niet volkomen aan al deze specificaties beantwoordt, moeten de verschillen nauwkeurig worden aangegeven.

2. WEERGAVE VAN DE RESULTATEN

De meetresultaten moeten worden uitgedrukt in $\mu\text{V/m}$ voor een bandbreedte van 120 kHz. Voor de statistische resultaten moet de logaritmische eenheid dB ($\mu\text{V/m}$) worden gebruikt. Indien bij bepaalde frequenties de werkelijke bandbreedte B (uitgedrukt in kHz) van het meetapparaat enigszins afwijkt van 120 kHz moeten de afgelezen waarden worden omgerekend op de bandbreedte van 120 kHz door vermenigvuldiging met de factor $\frac{120}{B}$.

3. PLAATS VAN DE METING

Als plaats voor de meting moet een horizontaal terrein worden genomen dat binnen een ellips met een lange as van 20 m en een korte as van 17,3 m geen noemenswaardig reflecterende oppervlakken bevat. De antenne en het midden van de motor worden op de lange as van de ellips geplaatst, terwijl het symmetrievlak van het voertuig evenwijdig loopt aan de korte as. De antenne en het snijpunt van de zich het dichtst bij de antenne bevindende zijde van de motor met de lange as worden elk in een brandpunt van de ellips geplaatst. Het meetapparaat, de meetpost of het voertuig waarop de meetinstrumenten zijn geplaatst, mag zich binnen de ellips bevinden, maar op een afstand van de antenne die horizontaal gemeten niet kleiner is dan 3 m en aan de zijde van de antenne die is afgewend van het te controleren voertuig. Men dient zich er tevens van te vergewissen dat geen geluiden of signalen van buitenaf de metingen waarneembaar beïnvloeden; daartoe wordt de controle vóór en na de meting bij stilstaande motor herhaald. De meting mag slechts als bevredigend worden beschouwd, indien de gemeten waarde ten minste 10 dB ligt boven de hoogste waarde, verkregen bij de controle vóór en na de hoofdproef.

4. VOERTUIG

- 4.1. Bij de metingen mogen slechts de elektrische hulpapparaten in werking blijven welke voor het lopen van de motor noodzakelijk zijn.
- 4.2. De motor moet op normale bedrijfstemperatuur zijn. Bij elke meting moet het motortoerental zijn als volgt:

Aantal cilinders	Meetmethode	
	Piek	Quasi-piek
Een	Boven het stationaire toerental	2 500 toeren/min
Twee of meer	Boven het stationaire toerental	1 500 toeren/min

- 4.3. De metingen mogen niet worden verricht wanneer het regent op het voertuig en gedurende de tien minuten die volgen na het ophouden van de regen.

5. ANTENNE

5.1. Hoogte

Het middelpunt van de dipool moet zich 3 m boven de grond bevinden.

5.2. Meetafstand

De horizontale afstand van de antenne tot het zich het dichtst bij het voertuig bevindende metalen deel moet 10 m bedragen.

5.3. Stand van de antenne ten opzichte van het voertuig

De antenne wordt achtereenvolgens links en rechts van het voertuig in twee meetstanden opgesteld, waarbij de antenne evenwijdig is aan het symmetrievlak van het voertuig en zich ter hoogte van het midden van de motor bevindt (zie aanhangsel van deze bijlage).

5.4. Polarisatie van de antenne

Voor elk meetpunt moeten de aflezingen worden verricht met de dipool in horizontale stand en in verticale stand (zie aanhangsel van deze bijlage).

5.5. Aflezingen

Het hoogste van de vier verkregen meetresultaten is maatgevend voor de frequentie waarbij de metingen zijn verricht.

6. FREQUENTIES

De metingen moeten worden verricht in het bereik van 40 tot 250 MHz. Een voertuig wordt geacht over dit gehele frequentiegebied te voldoen aan de voorgeschreven limieten, wanneer zulks het geval is op zes frequentiepunten, namelijk bij 45, 65, 90, 150, 180 en 220 MHz (± 5 MHz). (De tolerantie van 5 MHz voor de zes gekozen frequentiewaarden dient om eventuele storingen die worden veroorzaakt door zenders die op de nominale frequentiewaarde zouden werken, uit de weg te gaan).

Aanhangsel

POLARISATIE VAN DE ANTENNE TEN OPZICHTE VAN HET VOERTUIG

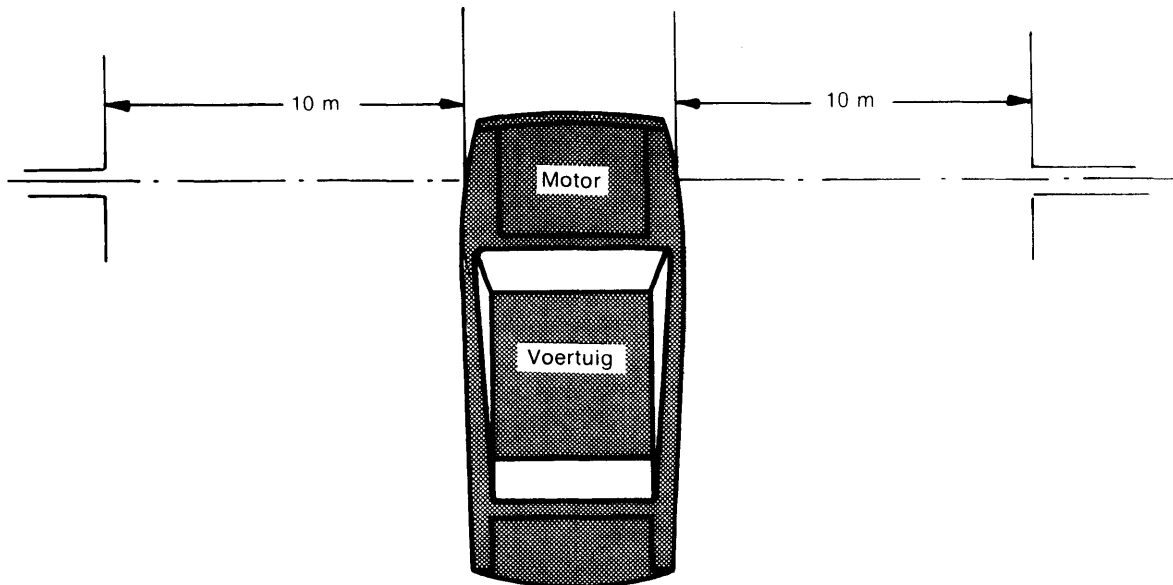

In horizontaal vlak

Dipool-antenne in positie voor het meten van de horizontale componenten van de straling

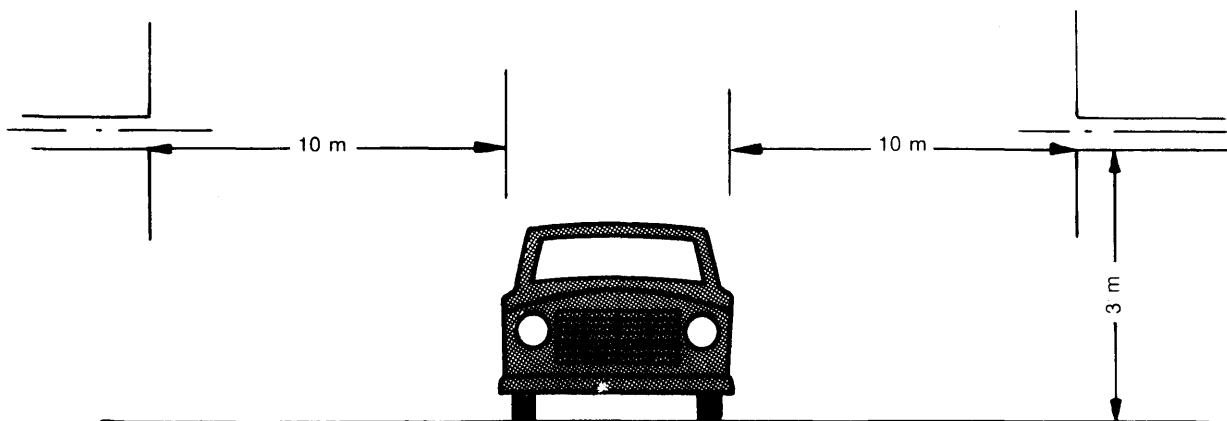

In verticaal vlak

Dipool-antenne in positie voor het meten van de verticale componenten van de straling

BIJLAGE III

STATISTISCHE METHODEN VOOR CONTROLE VAN DE ONTSTORING

De voorwaarde waaraan moet worden voldaan om met een waarschijnlijkheid van 80 % te kunnen aannemen dat 80 % van de gebouwde voertuigen aan de aangegeven grenswaarde L voldoen, is :

$$\bar{x} + kS_n \leq L;$$

hierin is : \bar{x} = rekenkundig gemiddelde van de resultaten over n voertuigen

k = statistische factor afhankelijk van n ontleend aan onderstaande tabel :

n = 6	7	8	9	10	11	12
k = 1,42	1,35	1,30	1,27	1,24	1,21	1,20

S_n = gemiddelde afwijking van de resultaten over n voertuigen

$$S_n^2 = \frac{\sum (x - \bar{x})^2}{(n - 1)}$$

x = individueel resultaat

L = aangegeven grenswaarde

S_n , x, \bar{x} en L worden uitgedrukt in dB ($\mu V/m$).

Indien de eerste steekproef van n voertuigen niet aan de specificaties voldoet, moet een tweede steekproef van n voertuigen aan de proef worden onderworpen en worden alle resultaten geacht afkomstig te zijn van een steekproef van 2 n voertuigen.

BIJLAGE IV

Vermelding van de overheidsinstantie

MODEL

MEDEDELING BETREFFENDE DE GOEDKEURING VAN EEN TYPE VOERTUIG WAT
DE ONTSTORING BETREFT

- Goedkeuringsnummer :
1. Merk (handelsnaam) :
 2. Type en handelsbenaming van het voertuig :
 3. Naam en adres van de fabrikant :
 4. Naam en adres van de eventuele gevolmachtigde van de fabrikant :
 5. Beknopte beschrijving van de ontstoringsinrichting en van het met deze inrichting uitgeruste voertuig :
 6. Ter keuring aangeboden op :
 7. Technische dienst belast met de keuringsproeven :
 8. Datum van het door deze dienst afgegeven keuringsrapport :
 9. Nummer van het door deze dienst afgegeven keuringsrapport :
 10. De goedkeuring wat de ontstoring betreft wordt verleend/geweigerd ⁽¹⁾ :
 11. Plaats :
 12. Datum :
 13. Handtekening :
 14. Bij deze mededeling zijn de volgende stukken gevoegd die het hierboven vermelde keuringsnummer dragen :
 - tekeningen, schema's en afbeeldingen van de motor en de motorruimte,
 - foto's van de motor en motorruimte,
 - lijst van de naar behoren geïdentificeerde onderdelen waaruit de ontstoringsinrichting bestaat.

⁽¹⁾ Doorhalen wat niet van toepassing is.

