

Detta dokument är endast avsett som dokumentationshjälpmedel och institutionerna ansvarar inte för innehållet

► **B**

**RÅDETS DIREKTIV**

av den 20 maj 1975

om tillnärmning av medlemsstaternas lagar och andra författningar beträffande aerosolbehållare

(75/324/EEG)

(EGT L 147, 9.6.1975, s. 40)

Ändrad genom:

		Officiella tidningen		
		nr	sida	datum
► <b><u>M1</u></b>	Kommissionens direktiv 94/1/EG av den 6 januari 1994	L 23	28	28.1.1994
► <b><u>M2</u></b>	Rådets förordning (EG) nr 807/2003 av den 14 april 2003	L 122	36	16.5.2003
► <b><u>M3</u></b>	Kommissionens direktiv 2008/47/EG av den 8 april 2008	L 96	15	9.4.2008
► <b><u>M4</u></b>	Europaparlamentets och rådets förordning (EG) nr 219/2009 av den 11 mars 2009	L 87	109	31.3.2009

Ändrad genom:

► <b><u>A1</u></b>	Anslutningsakten för Grekland (*)	L 291	17	19.11.1979
► <b><u>A2</u></b>	Anslutningsakten för Spanien och Portugal	L 302	23	15.11.1985

(\*) Denna rättsakt finns inte publicerad på svenska.



## RÅDETS DIREKTIV

av den 20 maj 1975

om tillnärmning av medlemsstaternas lagar och andra författningar  
beträffande aerosolbehållare

(75/324/EEG)

EUROPEISKA GEMENSKAPERNAS RÅD HAR ANTAGIT DETTA DIREKTIV

med beaktande av Fördraget om upprättandet av Europeiska ekonomiska gemenskapen, särskilt artikel 100 i detta,

med beaktande av kommissionens förslag,

med beaktande av Europaparlamentets yttrande <sup>(1)</sup>,

med beaktande av Ekonomiska och sociala kommitténs yttrande <sup>(2)</sup>, och

med beaktande av följande:

I vissa medlemsstater är det ett obligatoriskt krav att aerosolbehållare motsvarar vissa tekniska specifikationer. Sådana specifikationer varierar från medlemsstat till medlemsstat, vilket hindrar handeln inom gemenskapen.

Dessa hinder för upprättandet av en väl fungerande gemensam marknad kan avlägsnas, om alla medlemsstater antar samma specifikationer, antingen utöver eller i stället för dem som fastlagts i deras nuvarande lagstiftning, och dessa specifikationer speciellt avser tillverkning och fyllning av aerosolbehållare och den volym de får anges ha.

Med hänsyn till det tekniska kunnande som för närvarande har uppnåtts skall tillämpningsområdet för detta direktiv begränsas till aerosolbehållare av metall, glas och plast.

De tekniska specifikationer som anges i bilagan till detta direktiv kommer inom kort att behöva anpassas till tekniska framsteg. För att underlätta att nödvändiga åtgärder genomförs på ett effektivt sätt skall former fastställas för ett nära samarbete mellan medlemsstaterna och kommissionen inom ramen för en kommitté för anpassning av direktivet om aerosolbehållare till teknisk utveckling.

Det är möjligt att vissa aerosolbehållare som finns på marknaden kan innebära en säkerhetsrisk, trots att de uppfyller kraven i detta direktiv och dess bilaga. Ett förfarande måste därför fastläggas för att motverka denna risk.

HÄRIGENOM FÖRESKRIVS FÖLJANDE.

### *Artikel 1*

Detta direktiv skall gälla aerosolbehållare enligt definitionen i artikel 2 med undantag av sådana som har mindre volym än maximalt 50 ml och sådana som har större volym än vad som anges i punkt 3.1, 4.1.1, 4.2.1, 5.1 och 5.2 i bilagan till detta direktiv.

### *Artikel 2*

I detta direktiv avses med "aerosolbehållare" varje behållare som inte kan återanvändas, är tillverkad av metall, glas eller plast, innehåller gas som komprimerats, kondenserats eller lösts under tryck, med eller utan vätska, pasta eller pulver, och som är försedd med en utlösninganordning för att spruta ut innehållet som en suspension av fasta eller flytande partiklar i gas, som lödder, pasta eller pulver eller i flytande tillstånd.

<sup>(1)</sup> EGT nr C 83, 11.10.1973, s. 24.

<sup>(2)</sup> EGT nr C 101, 23.11.1973, s. 28.

**▼ B***Artikel 3*

Den som svarar för att aerosolbehållare släpps ut på marknaden skall förse dessa med symbolen "3" (omvänt epsilon) som bevis för att de uppfyller kraven i detta direktiv och dess bilaga.

*Artikel 4*

Medlemsstaterna får inte, av skäl som sammanhänger med kraven i detta direktiv och dess bilaga, begränsa, hindra eller förbjuda att sådana aerosolbehållare släpps ut på marknaden som uppfyller kraven i detta direktiv och dess bilaga.

**▼ M4***Artikel 5*

Kommissionen ska vidta de åtgärder som krävs för att anpassa bilagan till detta direktiv till den tekniska utvecklingen. Dessa åtgärder, som avser att ändra icke väsentliga delar i detta direktiv, ska antas i enlighet med det föreskrivande förfarande med kontroll som avses i artikel 7.2.

**▼ B***Artikel 6*

1. En kommitté för anpassning av direktivet om aerosolbehållare till teknisk utveckling, nedan kallad "kommittén", inrättas härmed. Den skall bestå av företrädare för medlemsstaterna och ha en företrädare för kommissionen som ordförande.

**▼ M2**

\_\_\_\_\_

*Artikel 7*

1. Kommissionen skall biträdas av Kommittén för anpassning av direktivet om aerosolbehållare till teknisk utveckling.

**▼ M4**

2. När det hänvisas till denna punkt ska artikel 5a.1–5a.4 och artikel 7 i beslut 1999/468/EG tillämpas, med beaktande av bestämmelserna i artikel 8 i det beslutet.

\_\_\_\_\_

**▼ B***Artikel 8*

1. Varje aerosolbehållare skall vara försedd med följande uppgifter i väl synlig, läslig och varaktig skrift som, om förpackningen är av liten volym (högst 150 ml), kan anbringas på en vidfäst etikett; denna bestämmelse gäller utöver krav i andra av gemenskapens direktiv, särskilt direktiven om farliga ämnen och beredningar:

- a) Namn och adress eller varumärke för den person som svarar för utsläppandet på marknaden av aerosolbehållaren.
- b) Symbolen "3" (omvänt epsilon) som bevis för att produkten motsvarar kraven i detta direktiv.
- c) Kodbeteckningar som gör det möjligt att identifiera varuparti.

**▼ M1**

d) De uppgifter som anges i punkt 2.2–2.3 i bilagan.

**▼ B**

e) Innehållets nettovikt och -volym.

**▼M3**

1a När en aerosolbehållare innehåller brandfarliga beståndsdelar enligt definitionen i punkt 1.8 i bilagan utan att aerosolbehållaren kan anses som "brandfarlig" eller "synnerligen brandfarlig" enligt kriteriet i punkt 1.9 i bilagan, måste mängden brandfarligt material i innehållet i aerosolbehållaren tydligt anges på etiketten i form av följande lätt läsbara och outplånliga text: "X viktprocent av innehållet är brandfarligt".

**▼B**

2. Medlemsstaterna kan ställa som villkor för försäljning inom sitt territorium att nationalspråket eller -språken används för förpackningstexten.

*Artikel 9*

Medlemsstaterna skall vidta nödvändiga åtgärder för att förhindra att märken eller påskrift som kan förväxlas med symbolen "3" (omvänt epsilon) används på aerosolbehållare.

**▼M3****▼B***Artikel 10*

1. Om någon medlemsstat uppmärksammar att en eller flera aerosolbehållare på goda grunder kan antas medföra fara för hälsa och säkerhet, trots att den eller de motsvarar kraven i detta direktiv, har denna stat rätt att provisoriskt förbjuda försäljning av dessa behållare inom sina nationsgränser eller förena försäljningen med särskilda villkor. Medlemsstaten skall omedelbart underrätta de andra medlemsstaterna och kommissionen om detta och ange skälen till sitt beslut.

2. Kommissionen skall inom sex veckor rådfråga berörda medlemsstater och därefter utan dröjsmål avge sitt yttrande och vidta lämpliga åtgärder.

**▼M4**

3. Kommissionen får anta nödvändiga tekniska anpassningar av detta direktiv. Dessa åtgärder, som avser att ändra icke väsentliga delar i detta direktiv, ska antas i enlighet med det föreskrivande förfarande med kontroll som avses i artikel 7.2.

I det fallet kan den medlemsstat som antagit skyddsåtgärder behålla dessa tills anpassningarna trätt i kraft.

**▼B***Artikel 11*

1. Medlemsstaterna skall sätta i kraft de bestämmelser som är nödvändiga för att följa detta direktiv inom 18 månader efter dagen för anmälan och skall genast underrätta kommissionen om detta.

2. Medlemsstaterna skall till kommissionen överlämna texterna till de bestämmelser i nationell lagstiftning som de antar inom det område som omfattas av detta direktiv.

*Artikel 12*

Detta direktiv riktar sig till medlemsstaterna.

**▼B***BILAGA*

## 1. DEFINITIONER

1.1 **Tryck**

Med *tryck* avses inre tryck uttryckt i bar (relativt tryck).

1.2 **Provtryck**

Med *provtryck* avses det tryck som en ofylld aerosolbehållare kan utsättas för i 25 sekunder utan att något läckage uppstår eller, för metall- eller plastbehållare, någon synlig eller permanent formförändring orsakas, förutom sådan som anges i 6.1.1.2.

1.3 **Sprängtryck**

Med *sprängtryck* avses det lägsta tryck vid vilket aerosolbehållaren brister eller sprängs.

1.4 **Behållarens totala volym**

Med *behållarens totala volym* avses en öppen behållares volym i milliliter upp till brädden.

1.5 **Nettovolym**

Med *nettovolym* avses en fylld och försluten behållares volym i milliliter.

1.6 **Vätskefasvolym**

Med *vätskefasvolym* avses volymen av icke gasformiga faser i en fylld och försluten aerosolbehållare.

1.7 **Provningsförhållanden**

Med *provningsförhållanden* avses värdena för prov- och sprängtryck som utvecklas hydrauliskt vid 20°C (± 5°C).

**▼M3**1.8 **Brandfarligt innehåll**

Innehållet i aerosoler ska anses brandfarligt om det innehåller en komponent som klassificeras som brandfarlig enligt följande:

- a) Med brandfarlig vätska avses en vätska som har en flampunkt på högst 93 °C.
- b) Med brandfarligt fast ämne avses fasta ämnen eller blandningar som är lättantändliga eller som kan vara orsak till, eller bidragande orsak till, att eld uppstår till följd av friktion. Lättantändliga fasta ämnen är pulverformiga, korniga eller krämartade ämnen eller blandningar, som är farliga om de lätt kan antändas genom en kortvarig kontakt med en tändkälla, t.ex. en brinnande tändsticka, och lågorna snabbt sprider sig.
- c) Med brandfarlig gas avses en gas eller gasblandning som kan antändas i luft vid 20 °C och normaltrycket 1,013 bar.

Denna definition omfattar inte pyrofora, självupphettande eller vattenreaktiva ämnen och blandningar, eftersom dessa aldrig ska användas i innehållet i aerosoler.

1.9 **Brandfarliga aerosoler**

I detta direktiv anses en aerosol som ”brandsäker”, ”brandfarlig” eller ”synnerligen brandfarlig” beroende på dess kemiska förbränningsvärme och innehåll av brandfarliga beståndsdelar i enlighet med följande:

- a) Aerosolen klassificeras som ”synnerligen brandfarlig” om den innehåller minst 85 % brandfarliga beståndsdelar och den kemiska förbränningsvärmens är minst 30 kJ/g.
- b) Aerosolen klassificeras som ”brandsäker” om den innehåller mindre än 1 % brandfarliga beståndsdelar och den kemiska förbränningsvärmens är högst 20 kJ/g.
- c) Alla övriga aerosoler ska omfattas av följande klassificeringsförfarande för brandfarlighet eller klassificeras som ”synnerligen

▼ **M3**

brandfärliga". Provningsavstånd, provningen i ett slutet utrymme och antändlighetsprovet för aerosoler som avges i form av lödder ska uppfylla kraven i punkt 6.3.

1.9.1 *Brandfärliga aerosoler i sprejform*

När det gäller aerosoler i sprejform, ska klassificeringen göras med hänsyn till den kemiska förbränningsvärmens och på grundval av resultaten av provningen av antändningsavståndet enligt följande:

- a) Om den kemiska förbränningsvärmens är mindre än 20 kJ/g:
  - i) Aerosolen klassificeras som "brandfärlig" om den antänds på ett avstånd av minst 15 cm men högst 75 cm.
  - ii) Aerosolen klassificeras som "synnerligen brandfärlig" om den antänds på ett avstånd av minst 75 cm.
  - iii) Om aerosolen inte antänds i provningen av antändningsavståndet, ska en provning i ett slutet utrymme utföras och i detta fall ska aerosolen klassificeras som "brandfärlig" om den beräknade antändningstiden är högst 300 s/m<sup>3</sup> eller den nedre brännbarhetsgränsen är högst 300 s/m<sup>3</sup>; aerosolen ska annars klassificeras som "brandsäker".
- b) Om den kemiska förbränningsvärmens är på minst 20 kJ/g, ska aerosolen klassificeras som "synnerligen brandfärlig" om den antänds på ett avstånd av minst 75 cm; aerosolen ska annars klassificeras som "brandfärlig".

1.9.2 *Brandfärliga aerosoler som avges i form av lödder*

När det gäller aerosoler som avges i form av lödder, ska klassificeringen göras på grundval av resultaten av antändlighetsprov av aerosoler som avges i form av lödder.

- a) Aerosolprodukten ska klassificeras som "synnerligen brandfärlig" om
  - i) flammhöjden är minst 20 cm och lågans varaktighet är minst 2 s,  
eller
  - ii) flammhöjden är minst 4 cm och lågans varaktighet är minst 7 s.
- b) Den aerosolprodukt som inte uppfyller kriterierna i a ska klassificeras som "brandfärlig" om flammhöjden är minst 4 cm och lågans varaktighet är minst 2 s.

1.10 **Kemisk förbränningsvärme**

Den kemiska förbränningsvärmens  $\Delta H_c$  ska fastställas med hjälp av

- a) erkända tekniska regler som till exempel beskrivs i standarder som ASTM D 240, ISO 13943 86.1–86.3 och NFPA 30B eller som återfinns i den etablerade vetenskapliga litteraturen,  
eller

- b) genom tillämpning av följande beräkningsmetod:

Den kemiska förbränningsvärmens ( $\Delta H_c$ ) i kJ/g kan beräknas som produkten av den teoretiska förbränningsvärmens ( $\Delta H_{\text{comb}}$ ) och förbränningsverkningsgraden, som i regel är högst 1,0 (typisk förbränningsverkningsgrad är 0,95 eller 95 %).

För en sammansatt aerosolberedning är den kemiska förbränningsvärmens summan av den viktade förbränningsvärmens för de enskilda beståndsdelarna enligt formeln

$$\Delta H_c = \sum_i^n \left[ w_i \% \times \Delta H_{c(i)} \right]$$

där:

- $\Delta H_c$  = Produktens kemiska förbränningsvärme (kJ/g).  
 $w_i\%$  = Massbråk för beståndsdel "i" i produkten.

▼ M3

$\Delta H_{c(i)}$  = Specifik förbränningsvärme (kJ/g) för beståndsdelen "i" i produkten.

Den person som svarar för utsläppandet på marknaden av aerosolbehållaren måste beskriva den metod som används för att bestämma den kemiska förbränningsvärmen i ett dokument som finns att tillgå på ett av de officiella gemenskapsspråken på den adress som anges på etiketten i enlighet med punkt a i artikel 8.1, om den kemiska förbränningsvärmen används som parameter för att bestämma antändligheten för aerosoler enligt bestämmelserna i direktivet.

▼ B

## 2. ALLMÄNNA BESTÄMMELSER

▼ M3

Utän att det påverkar tillämpningen av de särskilda bestämmelserna i bilagan om brandfarlighet och tryckrisk, är den person som svarar för att aerosolbehållare släpps ut på marknaden skyldig att analysera riskerna och komma fram till vilka av dessa som gäller de aerosolbehållare som ska släppas ut. Vid behov ska analysen omfatta en bedömning av riskerna med inandning av den sprej som sprutas ut ur aerosolbehållaren under normala och rimligen förutsebara användningsförhållanden och med hänsyn tagen till dropparnas storlek och fördelning i kombination med innehållets fysiska och kemiska egenskaper. Personen måste sedan utforma, konstruera och prova aerosolbehållaren och vid behov utarbeta särskilda anvisningar för användningen med utgångspunkt i analysen.

▼ B2.1 **Konstruktion och utrustning**

2.1.1 En fylld aerosolbehållare skall vid normal användning och lagring motsvara kraven i denna bilaga.

2.1.2 Ventilen skall möjliggöra att aerosolbehållaren hålls praktiskt taget hermetiskt tillsluten under normala lagrings- och transportförhållanden; den skall vara skyddad, till exempel med hjälp av skyddshuv, mot varje oavsiktlig öppning och mot skador.

2.1.3 Det får inte finnas någon risk att aerosolbehållarens mekaniska hållfasthetsegenskaper försämras genom påverkan av de ämnen som lagras i den, inte ens under lång lagringstid.

▼ M12.2 **Märkning**

Utöver vad som föreskrivs i direktiven om klassificering, förpackning och märkning av farliga ämnen och beredningar, särskilt i fråga om faror för människors hälsa och för miljön, skall varje aerosolbehållare vara lätt läsbar och outplånligt märkt med följande uppgifter:

a) Oberoende av innehåll: "Tryckbehållare. Får ej utsättas för direkt solljus och temperaturer över + 50 °C. Får ej punkteras eller brännas. Gäller även tömd behållare."

▼ M3

b) Om aerosolen klassificeras som "brandfarlig" eller "synnerligen brandfarlig" enligt kriterierna i punkt 1.9:

— Symbolen öppen låga i enlighet med förlagan i bilaga II till direktiv 67/548/EEG.

— Beteckningen "brandfarlig" eller "synnerligen brandfarlig" beroende på om aerosolen har klassificerats som "brandfarlig" eller "synnerligen brandfarlig".

▼ M12.3 **Särskilda anvisningar för användningen**

Utöver vad som föreskrivs i direktiven om klassificering, förpackning och märkning av farliga ämnen och beredningar, särskilt i fråga om faror för människors hälsa och för miljön, skall varje aerosolbehållare vara lätt läsbar och outplånligt märkt med följande uppgifter:

▼ M3

a) Oavsett innehållet, alla extra försiktighetsåtgärder som uppmärksammar konsumenterna på de särskilda farorna med

**▼ M3**

produkten. Om aerosolbehållaren åtföljs av särskilda bruksanvisningar, måste dessa också innehålla sådana försiktighetsåtgärder.

- b) Om aerosolen klassificeras som ”brandfarlig” eller ”synnerligen brandfarlig” enligt kriterierna i punkt 1.9, följande varningstexter:

— Säkerhetsformuleringarna S2 och S16 som anges i bilaga IV till direktiv 67/548/EEG.

— ”Spreja inte mot öppen låga eller glödande material”.

2.4 **Vätskefasvolym**

Volymen i vätskefasen får vid 50 °C inte överstiga 90 % av nettovolymen.

**▼ B**

3 **SÄRSKILDA BESTÄMMELSER FÖR AEROSOLBEHÅLLARE AV METALL**

3.1 **Volym**

Den totala volymen hos dessa behållare får inte överstiga 1000 ml.

3.1.1 *Provtryck för behållaren*

- a) För behållare som fylls vid ett tryck som är lägre än 6,7 bar vid 50°C skall provtrycket vara minst 10 bar.
- b) För behållare som fylls vid 6,7 bar eller högre tryck vid 50°C skall provtrycket vara 50 % högre än det inre trycket vid 50°C.

**▼ M3**

3.1.2 *Fyllning*

Trycket i aerosolbehållaren får vid 50 °C inte överstiga 12 bar.

Om aerosolen emellertid inte innehåller en gas eller gasblandning som kan antändas när de blandas i luft vid 20 °C och normaltrycket 1,013 bar, ska högsta tillåtna tryck vid 50 °C vara 13,2 bar.

**▼ B**

4 **SÄRSKILDA BESTÄMMELSER FÖR AEROSOLBEHÅLLARE AV GLAS**

4.1 **Plastöverdragna och permanentkyddade behållare**

Behållare av denna typ får fyllas med komprimerad, kondenserad eller löst gas.

4.1.1 *Volym*

Dessa behållares totala volym får inte överstiga 220 ml.

4.1.2 *Överdrag*

Överdraget skall vara en skyddsbetäckning av plast eller annat lämpligt material som skyddar mot risken för flygande glaspartiklar, om behållaren skadas vid olyckshändelse; det skall vara så beskaffat att inga glaspartiklar sprids om aerosolbehållaren vid en temperatur av 20°C släpps mot ett betonggolv från en höjd av 1,8 m.

4.1.3 *Provtryck för behållaren*

- a) Behållare som skall fyllas med komprimerad eller löst gas måste motstå ett provtryck av minst 12 bar.
- b) Behållare som skall fyllas med kondenserad gas måste motstå ett provtryck av minst 10 bar.

4.1.4 *Fyllning*

- a) Aerosolbehållare som är fyllda med komprimerad gas behöver inte kunna motstå högre tryck än 9 bar vid 50°C.
- b) Aerosolbehållare som är fyllda med löst gas behöver inte kunna motstå högre tryck än 8 bar vid 50°C.



**▼ B**

- c) Aerosolbehållare som innehåller kondenserad gas eller blandningar med kondenserad gas behöver inte motstå högre tryck vid 20°C än vad som framgår av följande tablå:

Total volym	Viktprocent kondenserad gas i blandningen som helhet		
	20 %	50 %	80 %
50 till 80 ml	3,5 bar	2,8 bar	2,5 bar
< 80 till 160 ml	3,2 bar	2,5 bar	2,2 bar
< 160 till 220 ml	2,8 bar	2,1 bar	1,8 bar

Tablåen visar de tillåtna tryckvärdena vid 20°C vid olika procentmängder gas.

Tryckvärden för procentmängder gas som inte finns upptagna i tablåen skall extrapoleras.

**▼ M3****▼ B**4.2 **Glasbehållare utan skyddshölje**

Aerosolbehållare av glas utan skyddshölje får endast fyllas med kondenserade eller lösta gaser.

4.2.1 *Volym*

Sådana behållares totala volym får inte överstiga 150 ml.

4.2.2 *Provtryck för behållaren*

Provtrycket för behållaren skall vara minst 12 bar.

4.2.3 *Fyllning*

- a) Aerosolbehållare fyllda med löst gas behöver inte motstå högre tryck än 8 bar vid 50°C.
- b) Aerosolbehållare som innehåller kondenserad gas behöver vid 20°C inte motstå högre tryck än vad som framgår av följande tablå:

Total volym	Viktprocent kondenserad gas i blandningen som helhet		
	20 %	50 %	80 %
50 till 70 ml	1,5 bar	1,5 bar	1,25 bar
< 70 till 150 ml	1,5 bar	1,5 bar	1 bar

Tablåen visar de tillåtna tryckvärdena vid 20°C vid olika procentmängder gas.

Tryckvärden för procentmängder gas som inte finns upptagna i tablåen skall extrapoleras.

**▼ M3****▼ B**5 **SÄRSKILDA BESTÄMMELSER FÖR AEROSOLBEHÅLLARE AV PLAST**

- 5.1 Aerosolbehållare av plast som kan bilda splitter vid sprängning skall behandlas som aerosolbehållare av glas utan skyddshölje.
- 5.2 Aerosolbehållare av plast som inte kan bilda splitter vid sprängning skall behandlas som aerosolbehållare av glas med skyddshölje.

**▼B**

- 6 PROVNING
- 6.1 **Provningskrav som den ansvarige för saluföringen skall garantera uppfylls**
- 6.1.1 *Hydraulisk provning av ofyllda behållare*
- 6.1.1.1 Aerosolbehållare av metall, glas eller plast skall kunna motstå ett hydrauliskt tryckprov enligt 3.1.1, 4.1.3 och 4.2.2.
- 6.1.1.2 Behållare av metall som uppvisar asymmetrisk eller betydande formförändring eller liknande fel skall kasseras. En lättare symmetrisk formförändring av botten eller överdelen skall tillåtas förutsatt att behållaren klarar sprängprovet.
- 6.1.2 *Sprängprov för ofyllda metallbehållare*
- Den ansvarige för saluföringen skall garantera att sprängtrycket är minst 20 % högre än fastställt provtryck.
- 6.1.3 *Fallprov för glasbehållare med skyddshölje*
- Tillverkaren skall garantera att behållarna motsvarar provningskraven i punkt 4.1.2.

**▼M3**

- 6.1.4 *Slutlig kontroll av fyllda aerosolbehållare*
- 6.1.4.1 Aerosolbehållarna ska utsättas för en av följande slutliga provningsmetoder:
- a) Provning i varmt vattenbad
- Varje fylld aerosolbehållare ska nedsänkas i ett varmt vattenbad.
- i) Vattnets temperatur och provtiden ska vara sådana att det inre trycket i behållaren är lika med det som dess innehåll utövar vid en konstant temperatur av 50 °C.
- ii) Varje aerosolbehållare som uppvisar en synlig permanent formförändring eller ett läckage måste kasseras.
- b) Slutliga provningsmetoder i värme
- Andra metoder för uppvärmning av aerosolbehållarnas innehåll kan användas om det går att garantera att trycket och temperaturen i varje fylld aerosolbehållare uppnår de värden som krävs för provningen i varmt vattenbad och formförändringar och läckage kan upptäckas med samma precision som när det varma vattenbadet används.
- c) Slutliga provningsmetoder i kyla
- En alternativ slutlig provningsmetod i kyla får användas om den överensstämmer med de bestämmelser för alternativ till det varma vattenbadet för aerosolbehållare som anges i punkt 6.2.4.3.2.2 i bilaga A till direktiv 94/55/EG.
- 6.1.4.2 För aerosolbehållare vars innehåll genomgår en fysisk eller kemisk omvandling som ändrar tryckeegenskaperna efter påfyllning och före första användningen, bör de slutliga provningsmetoderna i kyla tillämpas i enlighet med punkt 6.1.4.1 c.
- 6.1.4.3 När det gäller provningsmetoderna i enlighet med punkterna 6.1.4.1 b och 6.1.4.1 c:
- a) Provningsmetoderna måste ha godkänts av en behörig myndighet.
- b) Den person som ansvarar för aerosolbehållarna måste ansöka om godkännande hos en behörig myndighet. Ansökan måste åtföljas av tekniska upplysningar som beskriver metoden.
- c) Den person som svarar för utsläppandet av på marknaden av aerosolbehållarna måste i övervakningssyfte förvara den behöriga myndighetens godkännande, de tekniska upplysningar som beskriver metoden och eventuella kontrollrapporter på den adress som anges på etiketten i enlighet med artikel 8.1 a.

**▼M3**

d) De tekniska upplysningarna måste vara utarbetade på ett av de officiella gemenskapsspråken eller finnas tillgängliga i form av en bestyrkt kopia.

e) Med ”den behöriga myndigheten” menas den myndighet som utsetts i alla medlemsstater i enlighet med direktiv 94/55/EG.

**▼B**

6.2 **Exempel på provningar som kan genomföras vid medlemsstaternas kontroll**

6.2.1 *Provning av ofyllda behållare*

Provtrycket anbringas under 25 sekunder på fem behållare som valts slumpvis ur ett enhetligt parti av 2500 ofyllda behållare, dvs. sådana som tillverkats av samma material vid samma kontinuerliga tillverkningsprocess, eller ur ett parti som motsvarar en timmes produktion.

Om någon av dessa behållare inte består provet, väljs ytterligare tio behållare slumpvis ur samma parti och genomgår samma provning.

Om någon av dessa aerosolbehållare inte klarar provet är hela partiet olämpligt för användning.

6.2.2 *Provning av fyllda aerosolbehållare*

Kontroll av luft- och vattentäthet utförs genom att ett representativt urval fyllda aerosolbehållare nedsänks i vattenbad. Vattnets temperatur och provtiden skall möjliggöra att innehållet i aerosolbehållaren når en konstant temperatur av 50°C under den tid som erfordras för att försäkra sig om att inte någon sprängning eller något brott uppstått.

Varje parti aerosolbehållare som inte klarar proven skall anses olämpligt för användning.

**▼M3**

6.3 **Provning av aerosolers brandfarlighet**

6.3.1 *Provning av antändningsavstånd för aerosoler i form av sprej*

6.3.1.1 **Inledning**

6.3.1.1.1 Denna provningsstandard beskriver metoden för bestämning av antändningsavståndet för en aerosolsprej så att den därmed sammanhängande antändningsrisken kan bedömas. Aerosolen sprejas mot en antändningskälla i intervaller om 15 cm i syfte att observera om sprejen antänds och fortsätter brinna. Lågan måste vara stabil under minst 5 s för att antändning och bestående förbränning ska anses föreligga. Antändningskällan definieras som en gasbrännare med en blå icke-lysande låga med en höjd på 4–5 cm.

6.3.1.1.2 Denna provning används för aerosolprodukter med en räckvidd på minst 15 cm. Aerosolprodukter med en räckvidd på högst 15 cm, t. ex. produkter som avges i form av lödder, mousse, gel eller kräm eller som är utrustade med en doseringsventil omfattas inte av denna provning. Aerosolprodukter som avger lödder, mousse, gel eller kräm ska provas enligt antändlighetsprovet.

6.3.1.2 **Apparatur och reagens**

6.3.1.2.1 **Följande apparatur behövs:**

Vattenbad som hålls vid 20 °C	med en noggrannhet på ± 1 °C
-------------------------------	------------------------------

Kalibrerad laboratorievåg	med en noggrannhet på ± 0,1 g
---------------------------	-------------------------------

Kronometer (stoppur)	med en noggrannhet på ± 0,2 s
----------------------	-------------------------------

Graderad linjal, stativ och klämma	graderad i cm
------------------------------------	---------------

Gasbrännare med stativ och klämma

Termometer	med en noggrannhet på ± 1 °C
------------	------------------------------

▼ **M3**

- |            |  |
|------------|--|
| Hygrometer | med en noggrannhet på<br>$\pm 5 \%$    |
| Manometer  | med en noggrannhet på<br>$\pm 0,1$ bar |
- 6.3.1.3 Förfarande
- 6.3.1.3.1 Allmänna krav
- 6.3.1.3.1.1. Före provningen ska varje aerosolbehållare konditioneras och sedan förberedas genom att den töms i ca 1 sekund. Syftet med detta är att avlägsna främmande material från stigröret.
- 6.3.1.3.1.2. Följ bruksanvisningen noga. Kontrollera särskilt om behållaren ska användas upprättstående eller uppochnedvänd. Om behållaren behöver skakas, ska detta göras omedelbart före provningen.
- 6.3.1.3.1.3. Provningsförfarandet ska utföras i ett dragfritt utrymme som kan ventileras, vid en kontrollerad temperatur på  $20 \text{ }^\circ\text{C} \pm 5 \text{ }^\circ\text{C}$  och en relativ luftfuktighet på 30–80 %.
- 6.3.1.3.1.4. Varje aerosolbehållare ska provas
- a) enligt hela förfarandet när den är full, med gasbrännaren på 15–90 cm avstånd från aerosolbehållarens munstycke, och
  - b) en gång då innehållet endast uppgår till 10–12 % (viktprocent) av angivet innehåll, antingen på 15 cm avstånd från munstycket när sprejen från en full behållare inte antänds alls eller på sprejens antändningsavstånd vid full behållare plus 15 cm.
- 6.3.1.3.1.5. Under provningen ska behållaren hållas i det läge som anges i bruksanvisningen. Antändningskällan ska placeras i enlighet med detta.
- 6.3.1.3.1.6. Följande förfarande kräver att sprejen testas i intervaller om 15 cm på 15–90 cm avstånd mellan lågan från gasbrännaren och aerosolbehållarens munstycke. Bäst är att börja på 60 cm avstånd mellan gaslåga och munstycke. Avståndet mellan gaslågan och munstycket ska ökas med 15 cm om sprejen antänds på 60 cm avstånd. Avståndet ska minskas med 15 cm om sprejen inte antänds på 60 cm avstånd mellan gaslåga och munstycke. Syftet med detta förfarande är att fastställa det maximala avståndet mellan munstycke och gaslåga när sprejen fortsätter att brinna eller att fastställa att produkten inte antänds på 15 cm avstånd mellan gaslåga och munstycke.
- 6.3.1.3.2 Provningsförfarande
- a) Minst tre fulla aerosolbehållare per produkt ska konditioneras till  $20 \text{ }^\circ\text{C} \pm 1 \text{ }^\circ\text{C}$  med minst 95 % av behållaren nedsänkt i vattnet under minst 30 minuter före varje provning (om behållaren sänks ned helt, räcker det med 30 minuters konditionering).
  - b) ”Allmänna krav” ska vara uppfyllda. Registrera temperatur och relativ luftfuktighet i utrymmet.
  - c) Väg en aerosolbehållare och notera massan.
  - d) Bestäm det inre trycket och tömningshastighet vid  $20 \text{ }^\circ\text{C} \pm 1 \text{ }^\circ\text{C}$  (för att eliminera defekta eller bara delvis fyllda aerosolbehållare).
  - e) Ställ gasbrännaren på en flat horisontell yta eller fixera brännaren vid ett stöd med hjälp av en klämme.
  - f) Tänd gasbrännaren; lågan ska vara blå och ca 4–5 cm hög.
  - g) Placera munstycket på rätt avstånd från lågan. Behållaren ska provas i det läge den är avsedd att användas i, dvs. upprättstående eller uppochnedvänd.
  - h) Se till att munstycket och lågan är på samma höjd och att munstycket är riktat mot och i nivå med lågan (se figur 6.3.1.1). Sprejen ska avges genom den övre halvan av lågan.

## ▼ M3

Figur 6.3.1.1

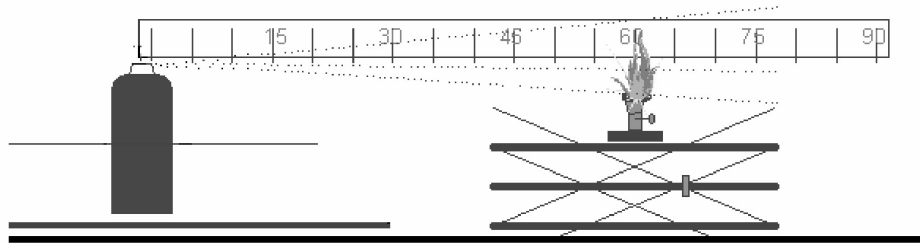

- i) Beakta de allmänna kraven med avseende på skakning av behållaren.
  - j) Aktivera aerosolbehållarens doseringsventil och avge innehållet i 5 s om produkten inte antänds. Om produkten antänds, fortsätt avge innehållet och ta tid på lågan i 5 s från det att produkten antänds.
  - k) Notera resultaten av antändningsproven i tabellen för respektive avstånd mellan gasbrännaren och aerosolbehållaren.
  - l) Om produkten inte antänds i steg j, ska aerosolbehållaren provas i ett annat läge, t.ex. uppochnedvänd om produkten är avsedd att användas upprättstående, för att kontrollera om produkten antänds.
  - m) Upprepa steg g–l ytterligare två gånger (totalt tre gånger) för samma behållare på samma avstånd mellan gasbrännaren och aerosolbehållarens munstycke.
  - n) Upprepa provningsförfarandet med ytterligare två aerosolbehållare innehållande samma produkt på samma avstånd mellan gasbrännare och munstycke.
  - o) Upprepa steg g–n av provningsförfarandet på 15–90 cm avstånd mellan aerosolbehållarens munstycke och gasbrännaren beroende på resultatet av varje provning (se vidare punkterna 6.3.1.3.1.4 och 6.3.1.3.1.5).
  - p) Om produkten inte antänds på 15 cm avstånd är förfarandet avslutat för de behållare som från början var fulla. Förfarandet är även avslutat om produkten antänds och fortsätter att brinna på 90 cm avstånd. Om produkten inte antänds på 15 cm avstånd, ska detta noteras. Det maximala avståndet mellan gasbrännaren och aerosolbehållarens munstycke när produkten antänds och fortsatte brinna noteras i alla övriga fall som "antändningsavståndet".
  - q) En provning ska också utföras på tre behållare med 10–12 % av angivet innehåll. Dessa behållare ska provas på ett avstånd mellan aerosolbehållarens munstycke och gasbrännarens låga som är lika med "antändningsavståndet för fulla behållare + 15 cm".
  - r) Avge innehållet i en aerosolbehållare i omgångar om maximalt 30 s tills 10–12 % av angivet innehåll (i viktprocent) återstår. Vänta minst 300 s mellan varje omgång. Under denna tid ska behållarna placeras i vattenbad för konditionering.
  - s) Upprepa steg g–n för aerosolbehållare med 10–12 % av angivet innehåll, men uteslut steg l och m. Denna provning ska endast göras med aerosolbehållaren i det läge, t.ex. upprättstående eller uppochnedvänd, i vilken produkten eventuellt antänds med full behållare.
  - t) För in alla resultat i tabell 6.3.1.1 i enlighet med nedanstående.
- 6.3.1.3.2.1 Utför alla experiment i ett dragskåp i ett utrymme som kan ventileras ordentligt. Dragskåpet och utrymmet kan ventileras under minst tre minuter efter varje provning. Vidta alla nödvändiga säkerhetsåtgärder för att undvika inandning av förbränningsprodukter.

▼ **M3**

- 6.3.1.3.2.2 Behållare med 10–12 % av angivet innehåll ska bara provas en gång. I resultattabellerna behöver bara ett resultat per behållare anges.
- 6.3.1.3.2.3 När provningen i det läge behållaren är avsedd att användas i ger ett negativt resultat, ska provningen upprepas med behållaren i ett läge som mest sannolikt ger ett positivt resultat.
- 6.3.1.4 Metod för utvärdering av resultaten
- 6.3.1.4.1 Alla resultat ska registreras. I tabell 6.3.1.1 nedan återfinns förlagan till den resultattabell som ska användas.

Tabell 6.3.1.1

Datum:		Temperatur: ... °C Relativ fuktighet: ... %								
Produktnamn										
Nettovolym		Behållare 1			Behållare 2			Behållare 3		
Ursprunglig fyllnadsgrad		%			%			%		
Avstånd från behållaren	Provning	1	2	3	1	2	3	1	2	3
15 cm	Antändning? Ja eller nej									
30 cm	Antändning? Ja eller nej									
45 cm	Antändning? Ja eller nej									
60 cm	Antändning? Ja eller nej									
75 cm	Antändning? Ja eller nej									
90 cm	Antändning? Ja eller nej									
Noteringar, bl.a. behållarens läge										

6.3.2 *Antändningsprov i slutet utrymme*

## 6.3.2.1 Inledning

Denna provningsstandard beskriver metoden för att bestämma antändligheten för produkter som avges från aerosolbehållare genom mätning av deras antändningsförmåga i ett slutet utrymme. Innehållet i en aerosolbehållare sprejas in i ett cylindriskt testkärl med ett brinnande ljus. Om antändning observeras, noteras den tid som gått och avgiven mängd.

## 6.3.2.2 Apparatur och reagens

## 6.3.2.2.1 Följande apparatur behövs:

Kronometer (stoppur)	med en noggrannhet på $\pm 0,2$ s
Vattenbad som hålls vid 20 °C	med en noggrannhet på $\pm 1$ °C
Kalibrerad laboratorievåg	med en noggrannhet på $\pm 0,1$ g
Termometer	med en noggrannhet på $\pm 1$ °C
Hygrometer	med en noggrannhet på $\pm 5$ %
Manometer	med en noggrannhet på $\pm 0,1$ bar

▼ **M3**

Cylindriskt testkäril i enlighet med nedanstående

6.3.2.2.2 Förberedande av provningsutrustningen

6.3.2.2.2.1 Ett cylindriskt käril med en volym på ca 200 dm<sup>3</sup>, ca 600 mm i diameter och ca 720 mm långt, som är öppet i den ena änden ska modifieras på följande sätt:

- En förslutning bestående av ett gångjärnsförsett lock monterats i behållarens öppna ände.
- Alternativt kan en plastfolie med en tjocklek på 0,01–0,02 mm användas som förslutning. Om testet genomförs med en plastfolie ska denna användas på följandesätt: Spänn folien över behållarens öppna ände och håll den på plats med ett gummiband. Gummibandet ska vara så starkt att det, när det är placerat runt den liggande behållaren, endast förlängs med 25 mm när en massa på 0,45 kg fästs vid dess lägsta punkt. Skär en 25 mm lång skåra i folien med början 50 mm från behållarens kant. Kontrollera att folien är ordentligt sträckt.
- I andra änden av behållaren borrar ett hål med 50 mm diameter 100 mm från kanten så att detta hål befinner sig högst upp när behållaren ligger ned och är klar för testet (se figur 6.3.2.1).

Figur 6.3.2.1

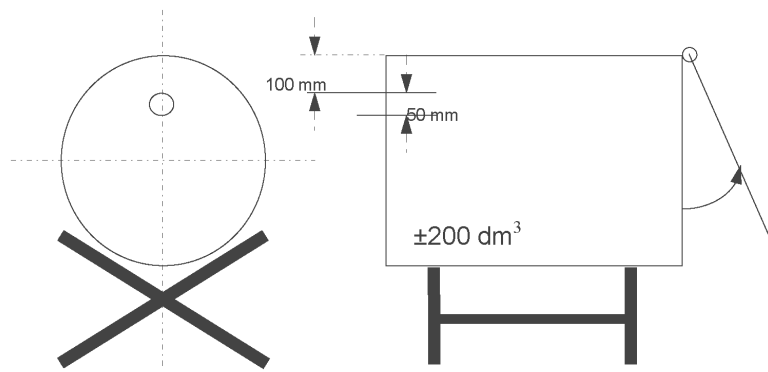

- Placera ett 100 mm långt stearinljus med 20–40 mm i diameter på en stödplatta av metall med måtten 200 × 200 mm. Ljuset ska bytas när längden underskrider 80 mm. Ljuset ska skyddas från sprejningen av en skärm med en bredd på 150 mm och en höjd på 200 mm. Detta inkluderar det 45° lutande planet på 150 mm avstånd från skärmens nedre del (se figur 6.3.2.2).

Figur 6.3.2.2

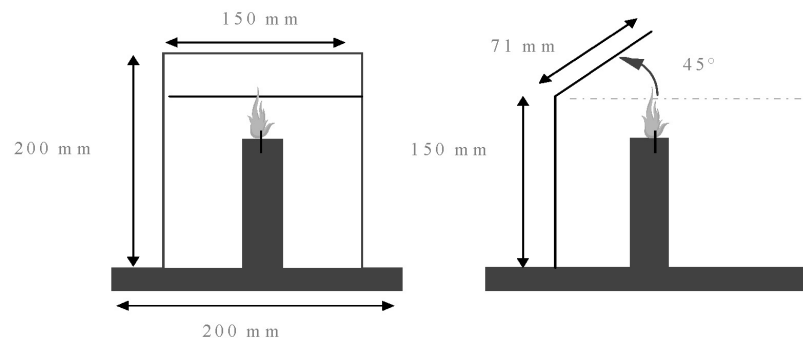

- Placera ljuset på stödplattan i mitten av behållaren (figur 6.3.2.3).

▼ M3

Figur 6.3.2.3

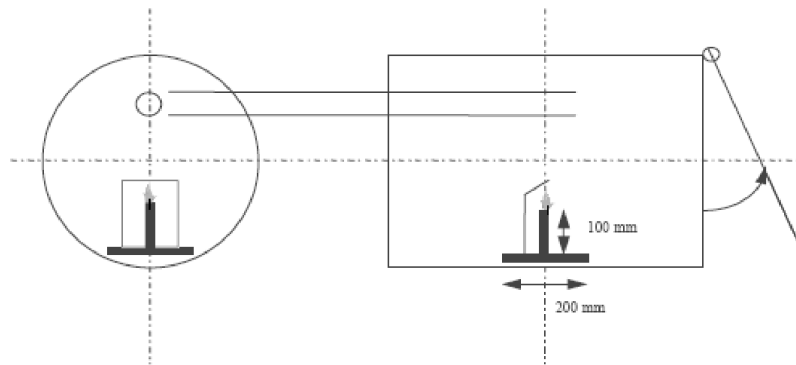

- f) Lägg behållaren på golvet eller på ett annat underlag, i ett utrymme där temperaturen ligger mellan 15 °C och 25 °C. Den produkt som ska testas sprejas in i behållaren på ca 200 dm<sup>3</sup> där antändningskällan befinner sig.
- 6.3.2.2.2 Vanligen avges produkten från aerosolbehållaren med 90° vinkel i förhållande till behållarens vertikala axel. Figuren och förfarandet ovan gäller denna typ av aerosolprodukt. När det gäller aerosolbehållare som fungerar annorlunda (t.ex. aerosolbehållare med vertikal spridning) är det nödvändigt att registrera förändringar i utrustning och förfaranden i enlighet med god laboratoriesed, t.ex. ISO/IEC 17025:1999 (Allmänna kompetenskrav för provnings- och kalibreringslaboratorier).
- 6.3.2.3 Förfarande
- 6.3.2.3.1 Allmänna krav
- 6.3.2.3.1.1. Före provningen ska varje aerosolbehållare konditioneras och sedan förberedas genom att den töms i ca 1 sekund. Syftet med detta är att avlägsna främmande material från stigröret.
- 6.3.2.3.1.2. Följ bruksanvisningen noga. Kontrollera särskilt om behållaren ska användas upprättstående eller uppochnedvänd. Om behållaren måste skakas, ska den skakas omedelbart före provningen.
- 6.3.2.3.1.3. Provningsförfarande
- a) Minst tre fulla aerosolbehållare per produkt konditioneras till 20 °C ± 1 °C i ett vattenbad med minst 95 % av behållaren nedsänkt i vattnet under minst 30 minuter (om behållaren sänks ned helt räcker det med 30 minuters konditionering).
- b) Mät eller beräkna den cylindriska behållarens verkliga volym i dm<sup>3</sup>.
- c) "Allmänna krav" ska vara uppfyllda. Registrera temperatur och relativ luftfuktighet i utrymmet.
- d) Bestäm det inre trycket och tömningshastighet vid 20 °C ± 1 °C (för att eliminera defekta eller bara delvis fyllda aerosolbehållare).
- e) Väg en aerosolbehållare och notera massan.
- f) Tänd ljuset och montera förslutningen (lock eller plastfolie).
- g) Placera aerosolbehållarens munstycke 35 mm, eller närmare om det är en produkt med bred spridning, från centrum av det borrarade hålet i den cylindriska behållaren. Starta kronometern (stoppuret) och rikta sprejen, i enlighet med bruksanvisningen för produkten, mot den motstående ändens mitt (lock eller plastfolie). Behållaren ska provas i det läge den är avsedd att provas i, dvs. upprättstående eller uppochnedvänd.



▼ M3

- h) Spreja tills produkten antänds. Stoppa kronometern och notera hur lång tid det tog. Väg aerosolbehållaren en gång till och notera massan.
- i) Ventilera och rengör den cylindriska behållaren och avlägsna alla rester som kan komma att påverka efterföljande provningar. Låt vid behov den cylindriska behållaren kallna.
- j) Upprepa steg d–i av provningsförfarandet med ytterligare två aerosolbehållare av samma produkt (tre sammanlagt, observera att varje behållare ska testas bara en gång).

6.3.2.4 Metod för utvärdering av resultaten

6.3.2.4.1 För varje provning ska en rapport sammanställas med följande information:

- a) Den testade produkten och dess referens.
- b) Aerosolbehållarens inre tryck och tömningshastighet.
- c) Temperatur och relativ luftfuktighet i utrymmet.
- d) Den urladdningstid (i sekunder) som erfordras vid varje försök innan produkten antänds. (Om produkten inte antänds ska detta anges.)
- e) Den sprejade produktens massa vid varje provning, uttryckt i g.
- f) Den cylindriska behållarens faktiska volym (uttryckt i dm<sup>3</sup>).

6.3.2.4.2 Ekvivalent tid ( $t_{eq}$ ) som behövs för att uppnå antändning i en kubikmeter kan beräknas enligt följande:

$$t_{eq} = \frac{1000 \times \text{urladdningstid (s)}}{\text{cylindriska behållarens faktiska volym (dm}^3\text{)}}$$

6.3.2.4.3 Nedre brännbarhetsgränsen ( $D_{def}$ ) vid vilken produkten antänds under provningen kan beräknas som

$$D_{def} = \frac{1000 \times \text{avgiven mängd av produkten (g)}}{\text{cylindriska behållarens faktiska volym (dm}^3\text{)}}$$

6.3.3 *Antändlighetsprov av aerosolprodukter i form av lödder*

6.3.3.1 Inledning

6.3.3.1.1 Denna provningsstandard beskriver metoden för bestämning av antändligheten för en aerosol som avges i form av lödder, mousse, gel eller kräm. En aerosol som avger lödder, mousse, gel eller kräm (ca 5 gram) sprejas på ett urglas och en antändningskälla (ljus, vaxstapel, tändsticka eller tändare) förs mot urglasets nedre del i syfte att observera om löddret, moussen, gelen eller krämen antänds och fortsätter att brinna. Antändning definieras som en stabil låga brinner under minst 2 s och är minst 4 cm hög.

6.3.3.2 Apparatur och reagens

6.3.3.2.1 Följande utrustning behövs:

Graderad linjal, stativ och klämma	graderad i cm
Eldfast urglas med ca 150 mm diameter	
Kronometer (stoppur)	med en noggrannhet på ± 0,2 s
Ljus, vaxstapel, tändsticka eller tändare	
Kalibrerad laboratorievåg	med en noggrannhet på ± 0,1 g
Vattenbad som hålls vid 20 °C	med en noggrannhet på ± 1 °C
Termometer	med en noggrannhet på ± 1 °C

▼ M3

- |  |            |                                    |
|--|------------|------------------------------------|
|  | Hygrometer | med en noggrannhet på<br>± 5 %     |
|  | Manometer  | med en noggrannhet på<br>± 0,1 bar |
- 6.3.3.2.2 Urglasets placeras på en eldfast yta i ett dragfritt utrymme som kan ventileras efter varje provning. Den graderade linjalen placeras exakt bakom urglaset och fixeras vertikalt med hjälp av ett stativ och en klämma.
- 6.3.3.2.3 Linjalen ska placeras så att graderingens början är i jämnhöjd med urglasets botten i horisontalled.
- 6.3.3.3 Förfarande
- 6.3.3.3.1 Allmänna krav
- 6.3.3.3.1.1. Före provningen ska varje aerosolbehållare konditioneras och sedan förberedas genom att den töms i ca 1 sekund. Syftet med detta är att avlägsna främmande material från stigröret.
- 6.3.3.3.1.2. Följ bruksanvisningen noga. Kontrollera särskilt om behållaren är avsedd att användas upprättstående eller uppochnedvänd. Om behållaren måste skakas, ska detta göras omedelbart före provningen.
- 6.3.3.3.1.3. Provningsförfarande
- 6.3.3.3.1.3.1. Provningsförfarande
- a) Minst fyra fulla aerosolbehållare per produkt ska konditioneras till  $20\text{ °C} \pm 1\text{ °C}$  med minst 95 % av behållaren nedsänkt i vattnet under minst 30 minuter före varje provning (om behållaren sänks ned helt, räcker det med 30 minuters konditionering).
  - b) "Allmänna krav" ska vara uppfyllda. Registrera temperatur och relativ luftfuktighet i utrymmet.
  - c) Bestäm det inre trycket vid  $20\text{ °C} \pm 1\text{ °C}$  (för att eliminera defekta eller bara delvis fyllda aerosolbehållare).
  - d) Mät tömningshastighet eller strömningshastighet för den aerosolbehållare som ska undersökas, så att avgiven mängd från testprodukten kan mätas på ett mer noggrant sätt.
  - e) Väg en aerosolbehållare och notera massan.
  - f) På grundval av den uppmätta tömningshastigheten eller strömningshastigheten och enligt tillverkarens bruksanvisning, applicera ca 5 g av produkten mitt på det rena urglaset till en klick som inte får vara högre än 25 mm.
  - g) För därefter inom 5 s efter det att produkten applicerats på urglaset antändningskällan till kanten av provet vid dess bas och starta samtidigt kronometern (stoppuret). Vid behov ska antändningskällan flyttas från kanten av provet efter cirka 2 s, så att det tydligt går att se om produkten har antänts. Om ingen antändning syns, ska antändningskällan återigen föras till kanten av provet.
  - h) Om produkten antänds notera följande:
    - i) Lågans maximala höjd i cm ovanför urglasets botten.
    - ii) Lågans varaktighet i sekunder.
    - iii) Torka och väg aerosolbehållaren på nytt och beräkna den avgivna produktens massa.
  - i) Ventilerat provningsutrymme omedelbart efter varje provning.
  - j) Om produkten inte antänds och den avgivna produkten uppträder i form av lödder eller kräm under hela användningstiden ska steg e–i upprepas. Låt produkten vila under 30 sekunder, 1 minut, 2 minuter och 4 minuter innan antändningskällan åter förs till produkten.

**▼M3**

- k) Upprepa steg e-j av provningsförfarandet två gånger till (totalt tre gånger) för samma behållare.
  - l) Upprepa steg e-k av provningsförfarandet med ytterligare två aerosolbehållare (tre behållare totalt) av samma produkt.
- 6.3.3.4 Metod för utvärdering av resultaten
- 6.3.3.4.1 För varje provning ska en rapport sammanställas med följande information:
- a) Huruvida produkten antänds.
  - b) Lågans maximala höjd i cm.
  - c) Lågans varaktighet i sekunder.
  - d) Den testade produktens massa.