

Europeiska unionens officiella tidning

L 198



Svensk utgåva

Lagstiftning

femtioandra årgången

30 juli 2009

Innehållsförteckning

I Rättsakter som antagits i enlighet med EG- och Euratomfördragen och som ska offentliggöras

FÖRORDNINGAR

Kommissionens förordning (EG) nr 686/2009 av den 29 juli 2009 om fastställande av schablonvärden vid import för bestämning av ingångspriset för vissa frukter och grönsaker 1

★ **Kommissionens förordning (EG) nr 687/2009 av den 29 juli 2009 om upphävande av kommissionens förordningar (EG) nr 877/2008, (EG) nr 878/2008 och (EG) nr 879/2008 om inledande av en stående anbudsinfordran för försäljning av socker som innehas av interventionsorganen i Belgien, Tjeckien, Irland, Italien, Ungern, Slovakien och Sverige 3**

DIREKTIV

★ **Europaparlamentets och rådets direktiv 2009/58/EG av den 13 juli 2009 om kopplingsanordningen och backväxeln på jordbruks- eller skogsbrukstraktorer med hjul (kodifierad version) ⁽¹⁾ 4**

★ **Europaparlamentets och rådets direktiv 2009/59/EG av den 13 juli 2009 om backspeglar på jordbruks- eller skogsbrukstraktorer med hjul (kodifierad version) ⁽¹⁾ 9**

★ **Europaparlamentets och rådets direktiv 2009/60/EG av den 13 juli 2009 om högsta konstruktiva hastighet och lastplattformar för jordbruks- eller skogsbrukstraktorer med hjul (kodifierad version) ⁽¹⁾ 15**

Pris: 18 EUR

⁽¹⁾ Text av betydelse för EES

(forts. på nästa sida)

SV

De rättsakter vilkas titlar är tryckta med fin stil är sådana rättsakter som har avseende på den löpande handläggningen av jordbrukspolitiska frågor. De har normalt begränsad giltighetstid.

Beträffande alla övriga rättsakter gäller att titlarna är tryckta med fet stil och föregås av en asterisk.

★ Europaparlamentets och rådets direktiv 2009/62/EG av den 13 juli 2009 om monteringsplatsen för den bakre registreringsskylten på två- och trehjuliga motorfordon (kodifierad version) ⁽¹⁾	20
★ Kommissionens direktiv 2009/85/EG av den 29 juli 2009 om ändring av Europaparlamentets och rådets direktiv 98/8/EG i syfte att ta upp kumatetralyl som ett verksamt ämne i bilaga I till direktivet ⁽¹⁾	28
★ Kommissionens direktiv 2009/86/EG av den 29 juli 2009 om ändring av Europaparlamentets och rådets direktiv 98/8/EG för att ta upp fenpropimorf som ett verksamt ämne i bilaga I till direktivet ⁽¹⁾	31
★ Kommissionens direktiv 2009/87/EG av den 29 juli 2009 om ändring av Europaparlamentets och rådets direktiv 98/8/EG för att ta upp indoxakarb som ett verksamt ämne i bilaga I till direktivet ⁽¹⁾	35

II Rättsakter som antagits i enlighet med EG- och Euratomfördragen och vars offentliggörande inte är obligatoriskt

BESLUT

Rådet

2009/574/EG:

★ Rådets beslut av den 28 november 2008 om ingående av ett avtal genom skriftväxling mellan Europeiska gemenskapen och Barbados, Belize, Republiken Kongo, Republiken Elfenbenskusten, Republiken Fijiöarna, Kooperativa republiken Guyana, Jamaica, Republiken Kenya, Republiken Madagaskar, Republiken Malawi, Republiken Mauritius, Republiken Moçambique, Saint Kitts och Nevis, Republiken Surinam, Konungariket Swaziland, Förenade republiken Tanzania, Republiken Trinidad och Tobago, Republiken Uganda, Republiken Zambia samt Republiken Zimbabwe om garantipriser för rörsocker för leveransperioderna 2006/07, 2007/08, 2008/09 och 1 juli 2009–30 september 2009 och om ingående av ett avtal genom skriftväxling mellan Europeiska gemenskapen och Republiken Indien om garantipriser för rörsocker för samma leveransperioder	39
---	----

Avtal genom skriftväxling mellan Europeiska gemenskapen och Barbados, Belize, Republiken Kongo, Republiken Elfenbenskusten, Republiken Fijiöarna, Kooperativa Republiken Guyana, Jamaica, Republiken Kenya, Republiken Madagaskar, Republiken Malawi, Republiken Mauritius, Republiken Moçambique, Saint Kitts och Nevis, Republiken Surinam, Konungariket Swaziland, Förenade Republiken Tanzania, Republiken Trinidad och Tobago, Republiken Uganda, Republiken Zambia samt Republiken Zimbabwe om garantipriser för rörsocker för leveransperioderna 2006/07, 2007/08, 2008/09 och 1 juli 2009–30 september 2009 ... 41



⁽¹⁾ Text av betydelse för EES

I

(Rättsakter som antagits i enlighet med EG- och Euratomfördragen och som ska offentliggöras)

FÖRORDNINGAR

KOMMISSIONENS FÖRORDNING (EG) nr 686/2009

av den 29 juli 2009

om fastställande av schablonvärden vid import för bestämning av ingångspriset för vissa frukter och grönsaker

EUROPEISKA GEMENSKAPERNAS KOMMISSION HAR ANTAGIT DENNA FÖRORDNING

med beaktande av fördraget om upprättandet av Europeiska gemenskapen,

med beaktande av rådets förordning (EG) nr 1234/2007 av den 22 oktober 2007 om upprättande av en gemensam organisation av jordbruksmarknaderna och om särskilda bestämmelser för vissa jordbruksprodukter ("enda förordningen om de gemensamma organisationerna av marknaden")⁽¹⁾,

med beaktande av kommissionens förordning (EG) nr 1580/2007 av den 21 december 2007 om tillämpningsföreskrifter för rådets förordningar (EG) nr 2200/96, (EG) nr 2201/96 och (EG) nr 1182/2007 avseende sektorn för frukt och grönsaker⁽²⁾, särskilt artikel 138.1, och

av följande skäl:

I förordning (EG) nr 1580/2007 anges som tillämpning av resultaten av de multilaterala förhandlingarna i Uruguayrundan kriterierna för kommissionens fastställande av schablonvärdena vid import från tredje land för de produkter och de perioder som anges i bilaga XV, del A till den förordningen.

HÄRIGENOM FÖRESKRIVS FÖLJANDE.

Artikel 1

De schablonvärden vid import som avses i artikel 138 i förordning (EG) nr 1580/2007 ska fastställas i bilagan till den här förordningen.

Artikel 2

Denna förordning träder i kraft den 30 juli 2009.

Denna förordning är till alla delar bindande och direkt tillämplig i alla medlemsstater.

Utfärdad i Bryssel den 29 juli 2009.

På kommissionens vägnar

Jean-Luc DEMARTY

Generaldirektör för jordbruk och
landsbygdsutveckling

⁽¹⁾ EUT L 299, 16.11.2007, s. 1.

⁽²⁾ EUT L 350, 31.12.2007, s. 1.

BILAGA

Fastställande av schablonvärden vid import för bestämning av ingångspriset för vissa frukter och grönsaker

(EUR/100 kg)

KN-nr	Kod för tredjeland ⁽¹⁾	Schablonvärde vid import
0702 00 00	MK	27,8
	XS	31,8
	ZZ	29,8
0707 00 05	MK	23,0
	TR	100,7
	ZZ	61,9
0709 90 70	TR	97,3
	ZZ	97,3
0805 50 10	AR	63,1
	UY	48,3
	ZA	64,0
	ZZ	58,5
0806 10 10	EG	147,0
	MA	186,8
	TR	130,8
	ZA	114,6
	ZZ	144,8
0808 10 80	AR	77,3
	BR	89,3
	CL	89,7
	CN	81,7
	NZ	87,6
	US	105,4
	ZA	90,8
	ZZ	88,8
0808 20 50	AR	90,9
	CL	77,9
	TR	138,6
	ZA	109,7
	ZZ	104,3
0809 10 00	TR	154,2
	ZZ	154,2
0809 20 95	CA	324,1
	TR	252,9
	US	270,6
	ZZ	282,5
0809 30	TR	152,8
	ZZ	152,8
0809 40 05	BA	39,5
	ZZ	39,5

⁽¹⁾ Landsbeteckningar som fastställs i kommissionens förordning (EG) nr 1833/2006 (EUT L 354, 14.12.2006, s. 19). Koden "ZZ" betecknar "övrigt ursprung".

KOMMISSIONENS FÖRORDNING (EG) nr 687/2009

av den 29 juli 2009

om upphävande av kommissionens förordningar (EG) nr 877/2008, (EG) nr 878/2008 och (EG) nr 879/2008 om inledande av en stående anbudsinfordran för försäljning av socker som innehåller av interventionsorganen i Belgien, Tjeckien, Irland, Italien, Ungern, Slovakien och Sverige

EUROPEISKA GEMENSKAPERNAS KOMMISSION HAR ANTAGIT DENNA FÖRORDNING

med beaktande av fördraget om upprättandet av Europeiska gemenskapen,

med beaktande av rådets förordning (EG) nr 1234/2007 av den 22 oktober 2007 om upprättande av en gemensam organisation av jordbruksmarknaderna och om särskilda bestämmelser för vissa jordbruksprodukter (enda förordning om den gemensamma organisationen av marknaderna)⁽¹⁾, särskilt artikel 43 d i jämförelse med artikel 4, och

av följande skäl:

- (1) Kommissionens förordningar (EG) nr 877/2008⁽²⁾, (EG) nr 878/2008⁽³⁾ och (EG) nr 879/2008⁽⁴⁾ inledde en stående anbudsinfordran för försäljning på marknaden inom gemenskapen, försäljning för industriellt bruk och försäljning för export av socker som innehåller av interventionsorganen i Belgien, Tjeckien, Irland, Italien, Ungern, Slovakien och Sverige.
- (2) En sammanlagd maximimängd på 345 539 ton socker som innehåller av interventionsorganen fanns tillgänglig för försäljning. Efter återförsäljning enligt de anbud som inkommit sedan 1 oktober 2008, återstår 34 081 ton osålt socker.
- (3) Bilaga 1 i kommissionens förordning (EG) nr 983/2008 av den 3 oktober 2008 om antagande av en plan för att tilldela medlemsstaterna resurser som hänförs till budge-

tår 2009 för leverans av livsmedel från interventionslager till de sämst ställda i gemenskapen⁽⁵⁾, tillhandahöll en sammanlagd mängd på 119 687 ton socker från gemenskapens interventionslager för utdelning bland de sämst ställda.

- (4) Med avseende på utdelningsplanen 2010 av mat till dem som har det sämst ställt, överstiger den totala mängden socker som medlemsstaterna begärt den för tillfället tillgängliga mängden. Det är därför lämpligt att reservera allt återstående socker i lager och avsluta den stående anbudsinfordran för återförsäljning av socker.
- (5) Förordningarna (EG) nr 877/2008, (EG) nr 878/2008 och (EG) nr 879/2008 bör därför upphöra att gälla.
- (6) De åtgärder som föreskrivs i denna förordning är förenliga med yttrandet från förvaltningskommittén för den gemensamma organisationen av jordbruksmarknaderna.

HÄRIGENOM FÖRESKRIVS FÖLJANDE.

Artikel 1

Förordningarna (EG) nr 877/2008, (EG) nr 878/2008 och (EG) nr 879/2008 ska upphöra att gälla.

*Artikel 2*Denna förordning träder i kraft dagen efter det att den har offentliggjorts i *Europeiska unionens officiella tidning*.

Denna förordning är till alla delar bindande och direkt tillämplig i alla medlemsstater.

Utfärdad i Bryssel den 29 juli 2009.

På kommissionens vägnar
Mariann FISCHER BOEL
Ledamot av kommissionen

⁽¹⁾ EUT L 299, 16.11.2007, s. 1.⁽²⁾ EUT L 241, 10.9.2008, s. 3.⁽³⁾ EUT L 241, 10.9.2008, s. 8.⁽⁴⁾ EUT L 241, 10.9.2008, s. 13.⁽⁵⁾ EUT L 268, 9.10.2008, s. 3.

DIREKTIV

EUROPAPARLAMENTETS OCH RÅDETS DIREKTIV 2009/58/EG

av den 13 juli 2009

om kopplingsanordningen och backväxeln på jordbruks- eller skogsbrukstraktorer med hjul

(kodifierad version)

(Text av betydelse för EES)

EUROPAPARLAMENTET OCH EUROPEISKA UNIONENS RÅD HAR
ANTAGIT DETTA DIREKTIV

med beaktande av fördraget om upprättandet av Europeiska gemenskapen, särskilt artikel 95,

med beaktande av kommissionens förslag,

med beaktande av Europeiska ekonomiska och sociala kommitténs yttrande ⁽¹⁾,

i enlighet med förfarandet i artikel 251 i fördraget ⁽²⁾, och

av följande skäl:

- (1) Rådets direktiv 79/533/EEG av den 17 maj 1979 om tillnärmning av medlemsstaternas lagstiftning om kopplingsanordningen och backväxeln på jordbruks- eller skogsbrukstraktorer med hjul ⁽³⁾ har ändrats flera gånger ⁽⁴⁾ på väsentliga punkter. För att skapa klarhet och överskådlighet bör det direktivet kodifieras.
- (2) Direktiv 79/533/EEG är ett av särdirektiven i det system för EG-typgodkännande som har fastställts genom rådets direktiv 74/150/EEG av den 4 mars 1974 om tillnärmning av medlemsstaternas lagstiftning om typgodkännande av jordbruks- eller skogsbrukstraktorer med hjul, vilket har ersatts av Europaparlamentets och rådets direktiv 2003/37/EG av den 26 maj 2003 om typgodkännande av jordbruks- eller skogsbrukstraktorer, av släpvagnar och utbytbara dragna maskiner till sådana traktorer samt av system, komponenter och separata tekniska enheter till dessa fordon ⁽⁵⁾ och det fastställer tekniska fö-

reskrifter om utformningen och konstruktionen av jordbruks- och skogsbrukstraktorer vad gäller kopplingsanordningen och backväxeln. Dessa tekniska föreskrifter avser att närma medlemsstaternas lagstiftningar till varandra för att därmed för varje typ av traktor möjliggöra det förfarande för EG-typgodkännande som fastställts genom direktiv 2003/37/EG. Bestämmelserna i direktiv 2003/37/EG om jordbruks- eller skogsbrukstraktorer, av släpvagnar och utbytbara dragna maskiner till sådana traktorer samt av system, komponenter och separata tekniska enheter till dessa fordon gäller därför för det här direktivet.

- (3) Detta direktiv bör inte påverka medlemsstaternas skyldigheter vad gäller de tidsfrister för införlivande i nationell lagstiftning och tillämpning av de direktiv som anges i bilaga III del B.

HÄRIGENOM FÖRESKRIVS FÖLJANDE.

Artikel 1

1. I detta direktiv avses med *jordbruks- eller skogsbrukstraktor* varje motorfordon som är försett med hjul eller band och som har minst två axlar, och vars huvuduppgift grundas på dess dragkraft och som är särskilt konstruerat för att dra, skjuta, bära eller driva vissa redskap, maskiner eller släpvagnar avsedda för jordbruk eller skogsbruk. Fordonet kan vara utrustat för transport av last och passagerare.

2. Detta direktiv ska bara gälla traktorer definierade i punkt 1 som är utrustade med luftfyllda däck och är konstruerade för en högsta hastighet på mellan 6 och 40 km/tim.

Artikel 2

1. Medlemsstaterna får inte vägra att bevilja EG-typgodkännande, att utfärda det dokument som avses i artikel 2 led u i direktiv 2003/37/EG eller att bevilja nationellt typgodkännande för en viss traktortyp av skäl som hänför sig till kopplingsanordningen eller backväxeln om dessa uppfyller kraven i bilagorna I och II.

⁽¹⁾ EUT C 10, 15.1.2008, s. 21.

⁽²⁾ Europaparlamentets yttrande av den 11 december 2007 (EUT C 323 E, 18.12.2008, s. 57) och rådets beslut av den 22 juni 2009.

⁽³⁾ EGT L 145, 13.6.1979, s. 20.

⁽⁴⁾ Se bilaga III del A.

⁽⁵⁾ EUT L 171, 9.7.2003, s. 1.

2. Medlemsstaterna får inte längre utfärda det dokument som avses i artikel 2 led u i direktiv 2003/37/EG för en traktortyp som inte uppfyller kraven i det här direktivet.

Medlemsstaterna får vägra att bevilja nationellt typgodkännande av en traktortyp som inte uppfyller kraven i det här direktivet.

Artikel 3

Medlemsstaterna får inte vägra registrering eller förbjuda försäljning, ibruktagande eller användning av en traktor av skäl som hänför sig till kopplingsanordningen eller backväxeln om dessa uppfyller kraven i bilagorna I och II.

Artikel 4

De ändringar som är nödvändiga för att anpassa kraven i bilagorna I och II till den tekniska utvecklingen ska antas i enlighet med det förfarande som avses i artikel 20.3 i direktiv 2003/37/EG.

Artikel 5

Medlemsstaterna ska till kommissionen överlämna texten till de centrala bestämmelser i nationell lagstiftning som de antar inom det område som omfattas av detta direktiv.

Artikel 6

Direktiv 79/533/EEG i dess lydelse enligt direktiven i bilaga III del A ska upphöra att gälla, utan att det påverkar medlems-

staternas skyldigheter vad gäller tidsfristerna för införlivande i nationell lagstiftning och tillämpningen av de direktiv som anges i bilaga III del B.

Hänvisningar till det upphävda direktivet ska anses som hänvisningar till detta direktiv och ska läsas enligt jämförelsetabellen i bilaga IV.

Artikel 7

Detta direktiv träder i kraft den tjugonde dagen efter det att det har offentliggjorts i *Europeiska unionens officiella tidning*.

Det ska tillämpas från och med den 1 januari 2010.

Artikel 8

Detta direktiv riktar sig till medlemsstaterna.

Utfärdat i Bryssel den 13 juli 2009.

På Europaparlamentets vägnar

H.-G. PÖTTERING

Ordförande

På rådets vägnar

E. ERLANDSSON

Ordförande

*BILAGA I***KOPPLINGSANORDNINGEN****1. Antal**

Varje traktor ska vara försedd med en särskild anordning på vilken en förbindelse såsom en dragstång eller en bogserlina kan festsättas för bogseringsändamål.

2. Läge

Anordningen ska vara monterad framtill på traktorn och vara försedd med en kopplingstapp.

3. Utformning

Anordningen ska vara utformad som en gaffel. Öppningen i låstappens centrum ska vara $60 \text{ mm} + 0,5/-1,5 \text{ mm}$ och gaffelns djup från tappens centrum ska vara $62 \pm 0,5 \text{ mm}$.

Kopplingstappen ska ha en diameter på $30 + 1,5 \text{ mm}$ och vara försedd med en anordning som förhindrar att den lossnar under användning. Säkringen ska inte kunna tas bort.

Toleransen $+1,5 \text{ mm}$ här ovan bör inte uppfattas som en tillverkningstolerans utan som en tillåten variation av det nominella måttet för bultar av olika utförande.

*BILAGA II***BACKVÄXEL**

Alla traktorer måste vara utrustade med en anordning för backväxel som kan manövreras från förarplatsen.

BILAGA III

Del A

Upphävt direktiv och ändringar av det i kronologisk ordning

(som det hänvisas till i artikel 6)

Rådets direktiv 79/533/EEG
(EGT L 145, 13.6.1979, s. 20)

Rådets direktiv 82/890/EEG
(EGT L 378, 31.12.1982, s. 45)

endast vad gäller hänvisningen i artikel 1.1 till direktiv 79/533/EEG

Europaparlamentets och rådets direktiv 97/54/EG
(EGT L 277, 10.10.1997, s. 24)

endast vad gäller hänvisningen i artikel 1 första strecksatsen till direktiv 79/533/EEG

Kommissionens direktiv 1999/58/EG
(EGT L 148, 15.6.1999, s. 37)

Del B

Tidsfrister för införlivande i nationell lagstiftning och tillämpning

(som det hänvisas till i artikel 6)

Direktiv	Tidsfrist för införlivande	Datum för tillämpning
79/533/EEG	21 november 1980	—
82/890/EEG	21 juni 1984	—
97/54/EG	22 september 1998	23 september 1998
1999/58/EG	30 juni 2000 ⁽¹⁾	—

⁽¹⁾ I enlighet med artikel 2 i direktiv 1999/58/EG gäller följande:

- "1. Från och med den 1 juli 2000 får medlemsstaterna inte
- vägra att bevilja EG-typgodkännande eller nationellt typgodkännande, eller vägra att utfärda det dokument som avses i artikel 10.1 tredje strecksatsen i direktiv 74/150/EEG för en viss traktortyp,
 - förbjuda att traktorer tas i bruk,
- om dessa traktorer uppfyller kraven i direktiv 79/533/EEG, i dess ändrade lydelse enligt det här direktivet.
2. Från och med den 1 januari 2001 får medlemsstaterna
- inte längre utfärda det dokument som avses i artikel 10.1 tredje strecksatsen i direktiv 74/150/EEG för en traktortyp som inte uppfyller kraven i direktiv 79/533/EEG, i dess ändrade lydelse enligt det här direktivet,
 - vägra bevilja nationellt typgodkännande av en traktortyp som inte uppfyller kraven i direktiv 79/533/EEG, i dess ändrade lydelse enligt det här direktivet."

BILAGA IV

JÄMFÖRELSETABELL

Direktiv 79/533/EEG	Direktiv 1999/58/EG	Detta direktiv
Artikel 1	Artikel 2	Artikel 1
		Artikel 2
Artikel 3		Artikel 3
Artikel 4		Artikel 4
Artikel 5.1		—
Artikel 5.2		Artikel 5
—		Artiklarna 6 och 7
Artikel 6		Artikel 8
Bilaga I		Bilaga I
Bilaga II		Bilaga II
—		Bilaga III
—		Bilaga IV

EUROPAPARLAMENTETS OCH RÅDETS DIREKTIV 2009/59/EG

av den 13 juli 2009

om backspeglar på jordbruks- eller skogsbrukstraktorer med hjul

(kodifierad version)

(Text av betydelse för EES)

EUROPAPARLAMENTET OCH EUROPEISKA UNIONENS RÅD HAR ANTAGIT DETTA DIREKTIV

med beaktande av fördraget om upprättandet av Europeiska gemenskapen, särskilt artikel 95,

med beaktande av kommissionens förslag,

med beaktande av Europeiska ekonomiska och sociala kommitténs yttrande ⁽¹⁾,

i enlighet med förfarandet i artikel 251 i fördraget ⁽²⁾, och

av följande skäl:

(1) Rådets direktiv 74/346/EEG av den 25 juni 1974 om tillnärmning av medlemsstaternas lagstiftning om backspeglar på jordbruks- eller skogsbrukstraktorer med hjul ⁽³⁾ har ändrats flera gånger ⁽⁴⁾ på väsentliga punkter. För att skapa klarhet och överskådlighet bör det direktivet kodifieras.

(2) Direktiv 74/346/EEG är ett av särdirektiven i det system för EG-typgodkännande som fastställts genom rådets direktiv 74/150/EEG av den 4 mars 1974 om tillnärmning av medlemsstaternas lagstiftning om typgodkännande av jordbruks- eller skogsbrukstraktorer med hjul, vilket har ersatts av Europaparlamentets och rådets direktiv 2003/37/EG av den 26 maj 2003 om typgodkännande av jordbruks- och skogsbrukstraktorer, av släpvagnar och utbytbara dragna maskiner till sådana traktorer samt av system, komponenter och separata tekniska enheter till dessa fordon ⁽⁵⁾, och det fastställer tekniska föreskrifter om utformning och konstruktion av jordbruks- och skogsbrukstraktorer vad gäller backspeglar. Dessa tekniska föreskrifter gäller tillnärmningen av medlemsstaternas lagstiftningar för att därmed för varje typ av traktor

möjliggöra det förfarande för EG-typgodkännande som fastställts genom direktiv 2003/37/EG. Bestämmelserna i direktiv 2003/37/EG om jordbruks- och skogsbrukstraktorer, släpvagnar och utbytbara dragna maskiner till sådana traktorer samt system, komponenter och separata tekniska enheter till dessa fordon gäller därför för det här direktivet.

(3) Detta direktiv bör inte påverka medlemsstaternas skyldigheter vad gäller de tidsfrister för införlivande i nationell lagstiftning och tillämpning av de direktiv som anges i bilaga II del B.

HÄRIGENOM FÖRESKRIVS FÖLJANDE.

Artikel 1

1. Med *jordbruks- eller skogsbrukstraktor* avses varje motorfordon som är försett med hjul eller band och har minst två axlar, vars huvuduppgift grundas på dess dragkraft och som är särskilt konstruerat för att dra, skjuta, bära eller driva vissa redskap, maskiner eller släpvagnar avsedda för jordbruk eller skogsbruk. Fordonet kan vara utrustat för transport av gods och passagerare.

2. Detta direktiv ska bara gälla traktorer definierade i punkt 1 som är utrustade med luftfyllda däck och som är konstruerade för en högsta hastighet på mellan 6 och 40 km/tim.

Artikel 2

1. Medlemsstaterna får inte vägra att bevilja EG-typgodkännande, att utfärda det dokument som avses i artikel 2 led u i direktiv 2003/37/EG eller att bevilja nationellt typgodkännande för en viss traktortyp av skäl som hänför sig till backspeglar om dessa uppfyller de krav som anges i bilaga I.

2. Medlemsstaterna får inte utfärda det dokument som avses i artikel 2 led u i direktiv 2003/37/EG för en traktortyp som inte uppfyller kraven i det här direktivet.

Medlemsstaterna får vägra att bevilja nationellt typgodkännande av en traktortyp som inte uppfyller kraven i det här direktivet.

⁽¹⁾ EUT C 256, 27.10.2007, s. 31.

⁽²⁾ Europaparlamentets yttrande av den 25 september 2007 (EUT C 219 E, 28.8.2008, s. 67) och rådets beslut av den 22 juni 2009.

⁽³⁾ EGT L 191, 15.7.1974, s. 1.

⁽⁴⁾ Se bilaga II del A.

⁽⁵⁾ EUT L 171, 9.7.2003, s. 1.

Artikel 3

Medlemsstaterna får inte vägra registrering eller förbjuda försäljning, ibruktagande eller användning av traktorer av skäl som hänför sig till backspeglar, om dessa uppfyller de krav som anges i bilaga I.

Artikel 4

De ändringar som är nödvändiga för att anpassa kraven i bilaga I till den tekniska utvecklingen ska antas i enlighet med det förfarande som avses i artikel 20.3 i direktiv 2003/37/EG.

Artikel 5

Medlemsstaterna ska till kommissionen överlämna texten till de centrala bestämmelser i nationell lagstiftning som de antar inom det område som omfattas av detta direktiv.

Artikel 6

Direktiv 74/346/EEG i dess lydelse enligt de direktiv som anges i bilaga II del A, ska upphöra att gälla, utan att det påverkar medlemsstaternas skyldigheter vad gäller tidsfristerna för införlivande i nationell lagstiftning och tillämpningen av de direktiv som anges i bilaga II del B.

Hänvisningar till det upphävda direktivet ska anses som hänvisningar till det här direktivet och ska läsas i enlighet med jämförelsetabellen i bilaga III.

Artikel 7

Detta direktiv träder i kraft den tjugonde dagen efter det att det har offentliggjorts i *Europeiska unionens officiella tidning*.

Det ska tillämpas från och med den 1 januari 2010.

Artikel 8

Detta direktiv riktar sig till medlemsstaterna.

Utfärdat i Bryssel den 13 juli 2009.

På Europaparlamentets vägnar

H.-G. PÖTTERING

Ordförande

På rådets vägnar

E. ERLANDSSON

Ordförande

BILAGA I

1. DEFINITIONER

- 1.1 Med *backspegel* avses varje anordning som är avsedd att inom det i punkt 2.5 geometriskt definierade siktfältet ge tydlig sikt bakåt, vilket inom rimliga gränser inte blockeras av delar av traktorn eller av personer som befinner sig i traktorn. Extra speglar och backspeglar som är avsedda för övervakning av redskap under arbete på fält, måste inte nödvändigtvis typgodkännas men ska placeras i enlighet med föreskrifterna i punkt 2.3.3–2.3.5.
- 1.2 Med *inre backspegel* avses en anordning enligt definitionen i punkt 1.1 som är monterad inuti förarhytten eller traktorns karosseri.
- 1.3 Med *yttre backspegel* avses en anordning enligt definitionen i punkt 1.1 som är monterad på någon del av traktorns utsida.
- 1.4 Med *klass av backspegel* avses alla backspeglar som har en eller flera gemensamma egenskaper eller funktioner. Inre backspeglar hör till klass I. Yttre backspeglar hör till klass II.

2. FÖRESKRIFTER FÖR MONTERING

2.1 *Allmänt*

- 2.1.1 Traktorer kan endast förses med backspeglar i klass I och klass II som bär EG-typgodkännandemärke enligt Europaparlamentets och rådets direktiv 2003/97/EG av den 10 november 2003 om tillnärmning av medlemsstaternas lagstiftning om typgodkännande av anordningar för indirekt sikt och av fordon försedda med sådana anordningar, om ändring av direktiv 70/156/EEG och om upphävande av direktiv 71/127/EEG ⁽¹⁾.

- 2.1.2 Backspeglar ska monteras på så sätt att deras inställning bibehålles under normala körförhållanden.

2.2 *Antal*

Alla traktorer ska vara försedda med minst en yttre backspegel monterad på vänster sida av traktorn i medlemsstater med högertrafik respektive på höger sida av traktorn i medlemsstater med vänstertrafik.

2.3 *Läge*

- 2.3.1 Den yttre backspegeln ska placeras så att föraren, när denne sitter i normal körställning, har klar sikt över den del av vägen som definieras i punkt 2.5.
- 2.3.2 Den yttre backspegeln ska vara synlig genom den del av vindrutan som sveps av vindrutetorkaren eller genom sidofönstren om traktorn är försedd med sådana.
- 2.3.3 Backspeglarna får inte avsevärt mer än vad som är nödvändigt för att uppnå det siktfält som fastställs i punkt 2.5 skjuta ut utanför karosseriet på traktorn eller traktor/släpvagnskombinationen.
- 2.3.4 I det fall underkanten av en yttre backspegel befinner sig mindre än 2 m över markplanet när traktorn är lastad får denna backspegel inte skjuta ut mer än 0,20 m utanför den största bredden, mätt utan backspeglar, för traktorn eller traktor/släpvagnskombinationen.
- 2.3.5 På de villkor som anges i punkterna 2.3.3 och 2.3.4 får backspeglar skjuta ut utanför traktorns största tillåtna totalbredd.

2.4 *Inställning*

- 2.4.1 Den invändiga backspegeln ska kunna ställas in av föraren när denne sitter på normalt sätt i förarsätet.

⁽¹⁾ EUT L 25, 29.1.2004, s. 1.

2.4.2 Den yttre backspegeln ska kunna ställas in av föraren utan att denne behöver lämna förarplatsen. Spegeln får dock låsas i önskat läge från utsidan.

2.4.3 Bestämmelserna i punkt 2.4.2 gäller inte för yttre backspeglar som, när de har rubbats ur läge, automatiskt återgår till sitt ursprungliga läge eller kan återställas till sitt ursprungliga läge utan hjälp av verktyg.

2.5 *Siktfält*

2.5.1 Medlemsstater med högertrafik

Siktfältet för den yttre backspegeln på vänster sida ska vara sådant att föraren bakåt åtminstone kan se den plana del av vägbanan som sträcker sig till horisonten och som ligger till vänster om ett plan som är parallellt med det vertikala symmetriplanet och som tangerar den yttersta, vänstra punkten av traktorn eller traktor/släpvagnskombinationen.

2.5.2 Medlemsstater med vänstertrafik

Siktfältet för den yttre backspegeln på höger sida ska vara sådant att föraren bakåt åtminstone kan se den plana del av vägbanan som sträcker sig till horisonten och som ligger till höger om ett plan som är parallellt med det vertikala symmetriplanet och som tangerar den yttersta, högra punkten av traktorn eller traktor/släpvagnskombinationen.

BILAGA II

DEL A

**Upphävt direktiv och ändringar av det i kronologisk ordning
(som det hänvisas till i artikel 6)**

Rådets direktiv 74/346/EEG
(EGT L 191, 15.7.1974, s. 1)

Rådets direktiv 82/890/EEG
(EGT L 378, 31.12.1982, s. 45)

endast vad gäller hänvisningen i artikel 1.1 till direktiv 74/346/EEG

Europaparlamentets och rådets direktiv 97/54/EG
(EGT L 277, 10.10.1997, s. 24)

endast vad gäller hänvisningen i artikel 1 första strecksatsen till direktiv 74/346/EEG

Kommissionens direktiv 98/40/EG
(EGT L 171, 17.6.1998, s. 28)

DEL B

**Tidsfrister för införlivande i nationell lagstiftning och tillämpning
(som det hänvisas till i artikel 6)**

Direktiv	Tidsfrist för införlivande	Datum för tillämpning
74/346/EEG	2 januari 1976	—
82/890/EEG	22 juni 1984	—
97/54/EG	22 september 1998	23 september 1998
98/40/EG	30 april 1999 ⁽¹⁾	—

⁽¹⁾ I enlighet med artikel 2 i direktiv 98/40/EG:

"1. Från och med den 1 maj 1999 får medlemsstaterna inte

— för en typ av traktor vägra EG-typgodkännande eller utfärdande av det dokument som avses i artikel 10.1 tredje strecksatsen i direktiv 74/150/EEG, eller vägra nationellt typgodkännande,
— förbjuda ibruktagande av dessa traktorer, om traktorerna uppfyller kraven i direktiv 74/346/EEG, i dess lydelse enligt det här direktivet.

2. Från och med den 1 oktober 1999 får medlemsstaterna

— inte längre utfärda det dokument som avses i artikel 10.1 tredje strecksatsen i direktiv 74/150/EEG för en typ av traktor, om den inte uppfyller kraven i direktiv 74/346/EEG i dess lydelse enligt det här direktivet,
— vägra nationellt typgodkännande för en typ av traktor om den inte uppfyller kraven i direktiv 74/346/EEG i dess lydelse enligt det här direktivet."

BILAGA III

Jämförelsetabell

Direktiv 74/346/EEG	Direktiv 98/40/EG	Detta direktiv
Artikel 1	Artikel 2	Artikel 1
		Artikel 2
Artiklarna 3 och 4		Artiklarna 3 och 4
Artikel 5.1		—
Artikel 5.2		Artikel 5
—		Artikel 6
—		Artikel 7
Artikel 6		Artikel 8
Bilagan		Bilaga I
—		Bilaga II
—		Bilaga III

EUROPAPARLAMENTETS OCH RÅDETS DIREKTIV 2009/60/EG

av den 13 juli 2009

om högsta konstruktiva hastighet och lastplattformar för jordbruks- eller skogsbrukstraktorer med hjul

(kodifierad version)

(Text av betydelse för EES)

EUROPAPARLAMENTET OCH EUROPEISKA UNIONENS RÅD HAR ANTAGIT DETTA DIREKTIV

med beaktande av fördraget om upprättandet av Europeiska gemenskapen, särskilt artikel 95,

med beaktande av kommissionens förslag,

med beaktande av Europeiska ekonomiska och sociala kommitténs yttrande ⁽¹⁾,

i enlighet med förfarandet i artikel 251 i fördraget ⁽²⁾, och

av följande skäl:

- (1) Rådets direktiv 74/152/EEG av den 4 mars 1974 om tillnärmning av medlemsstaternas lagstiftning om högsta konstruktiva hastighet och lastplattformar för jordbruks- eller skogsbrukstraktorer med hjul ⁽³⁾ har ändrats flera gånger ⁽⁴⁾ på väsentliga punkter. För att skapa klarhet och överskådlighet bör det direktivet kodifieras.
- (2) Direktiv 74/152/EEG är ett av särdirektiven i det system för EG-typgodkännande som fastställts genom rådets direktiv 74/150/EEG av den 4 mars 1974 om tillnärmning av medlemsstaternas lagstiftning om typgodkännande av jordbruks- eller skogsbrukstraktorer med hjul vilket har ersatts av Europaparlamentets och rådets direktiv 2003/37/EG av den 26 maj 2003 om typgodkännande av jordbruks- eller skogsbrukstraktorer, av släpvagnar och utbytbara dragna maskiner till sådana traktorer samt av system, komponenter och separata tekniska enheter till dessa fordon ⁽⁵⁾ och det fastställer tekniska föreskrifter om utformning och konstruktion vad gäller högsta konstruktiva hastighet och lastplattformar för jordbruks- eller skogsbrukstraktorer med hjul. Dessa tekniska föreskrifter avser att närma medlemsstaternas lagstiftningar till varandra för att därmed för varje typ av traktor möjliggöra det förfarande för EG-typgodkännande som fastställts genom direktiv 2003/37/EG. Bestämmelserna i direktiv 2003/37/EG om jordbruks- eller skogsbrukstraktorer, släpvagnar och utbytbara dragna maskiner till sådana traktorer samt system, komponenter och separata tekniska enheter till dessa fordon gäller därför för det här direktivet.

⁽¹⁾ EUT C 161, 13.7.2007, s. 37.

⁽²⁾ Europaparlamentets yttrande av den 19 juni 2007 (EUT C 146 E, 12.6.2008, s. 74) och rådets beslut av den 22 juni 2009.

⁽³⁾ EGT L 84, 28.3.1974, s. 33.

⁽⁴⁾ Se bilaga II del A.

⁽⁵⁾ EUT L 171, 9.7.2003, s. 1.

- (3) Detta direktiv bör inte påverka medlemsstaternas skyldigheter vad gäller de tidsfrister för införlivande med nationell lagstiftning och tillämpning av de direktiv som anges i bilaga II del B.

HÄRIGENOM FÖRESKRIVS FÖLJANDE.

Artikel 1

1. Med *jordbruks- eller skogsbrukstraktor* avses varje motorfordon som är försett med hjul eller band och har minst två axlar, vars huvuduppgift grundas på dess dragkraft och som är särskilt konstruerat för att dra, skjuta, bära eller driva vissa redskap, maskiner eller släpvagnar avsedda för jord- eller skogsbruk. Fordonet kan vara utrustat för transport av gods och passagerare.

2. Detta direktiv ska bara gälla traktorer definierade i punkt 1 som är utrustade med luftfyllda däck och är konstruerade för en högsta hastighet på mellan 6 och 40 km/tim.

Artikel 2

1. Medlemsstaterna får inte vägra att bevilja EG-typgodkännande, att utfärda det dokument som avses i artikel 2 led u i direktiv 2003/37/EG eller att bevilja nationellt typgodkännande för en viss traktortyp av skäl som hänför sig till högsta konstruktiva hastighet eller lastplattformarna om dessa uppfyller de krav som anges i bilaga I.

2. Medlemsstaterna får inte utfärda det dokument som avses i artikel 2 led u i direktiv 2003/37/EG för en traktortyp som inte uppfyller kraven i det här direktivet.

Medlemsstaterna får vägra att bevilja nationellt typgodkännande av en traktortyp som inte uppfyller kraven i det här direktivet.

Artikel 3

Medlemsstaterna får inte vägra registrering eller förbjuda försäljning, ibruktage eller användning av traktorer av skäl som hänför sig till högsta konstruktiva hastighet eller lastplattformarna om dessa uppfyller de krav som anges i bilaga I.

Artikel 4

1. Ingen medlemsstat får förbjuda montering av lastplattformar eller kräva att traktorer ska vara försedda med en eller flera sådana plattformar.

2. Ingen medlemsstat får förbjuda att lastplattformar lastas med produkter som enligt medlemsstaterna får lastas på släpvagnar för jord- eller skogsbruk. Inom de gränser som fastställts av tillverkaren medges en största last på minst 80 % av traktorns vikt i körklart skick.

Artikel 5

De ändringar som är nödvändiga för att anpassa kraven i bilaga I till den tekniska utvecklingen ska antas i enlighet med det förfarande som avses i artikel 20.3 i direktiv 2003/37/EG.

Artikel 6

Medlemsstaterna ska till kommissionen överlämna texten till de centrala bestämmelser i nationell lagstiftning som de antar inom det område som omfattas av detta direktiv.

Artikel 7

Direktiv 74/152/EEG, i dess lydelse enligt de direktiv som anges i bilaga II del A, ska upphöra att gälla, utan att det påverkar medlemsstaternas skyldigheter vad gäller tidsfristerna för inför-

livande i nationell lagstiftning och tillämpningen av de direktiv som anges i bilaga II del B.

Hänvisningar till det upphävda direktivet ska anses som hänvisningar till det här direktivet och ska läsas i enlighet med jämförelsetabellen i bilaga III.

Artikel 8

Detta direktiv träder i kraft den tjugonde dagen efter det att det har offentliggjorts i *Europeiska unionens officiella tidning*.

Det ska tillämpas från och med den 1 januari 2010.

Artikel 9

Detta direktiv riktar sig till medlemsstaterna.

Utfärdat i Bryssel den 13 juli 2009.

På Europaparlamentets vägnar

H.-G. PÖTTERING

Ordförande

På rådets vägnar

E. ERLANDSSON

Ordförande

BILAGA I

1. Högsta konstruktiv hastighet

- 1.1 Vid typgodkännandeprovningarna ska genomsnittshastigheten mätas på en rak bana som traktorn ska passera i båda riktningarna med flygande start. Banans yta ska vara fast. Banan ska vara plan och minst 100 meter lång. Den får dock luta högst 1,5 %.
- 1.2 Under provningen ska traktorn vara olastad och i körklart skick utan ballastvikter eller särskild utrustning. Däcktrycken ska vara de som anges för körning på väg.
- 1.3 Vid provningen ska traktorn vara försedd med nya luftfyllda däck som har den största rullningsradie som tillverkaren avsett för traktorn.
- 1.4 Det utväxlingsförhållande som används under provningen ska vara det som åstadkommer den högsta fordons-hastigheten. Gasreglaget ska vara fullt pådraget.
- 1.5 Med hänsyn till olika oundvikliga felkällor, särskilt vad gäller mättekniken och motorns ökade arbetshastighet vid delbelastning, ska ett resultat som är 3 km/tim högre än den högsta konstruktiva hastigheten godtas för typgodkännandeprovningen.
- 1.6 För att de behöriga myndigheter som beviljar typgodkännande för traktorer ska kunna beräkna fordonens högsta teoretiska hastighet ska tillverkaren som vägledning upplysa om utväxlingsförhållandet, den verkliga förflyttningen framåt för drivhjulen på ett helt hjulvarv samt varvtalet vid största effektuttaget med gasreglaget fullt pådraget och med varvtalsregulatorn, om sådan finns, inställd enligt tillverkarens anvisningar.

2. Lastplattformar

- 2.1 Plattformens tyngdpunkt ska befinna sig mellan axlarna.
- 2.2 Plattformens mått ska vara sådana att
 - längden inte är större än 1,4 gånger traktorns främre eller bakre spårvidd, beroende på vilken som är störst,
 - bredden inte överstiger traktorns bredd utan utrustning.
- 2.3 Plattformen ska vara placerad symmetriskt i förhållande till traktorns symmetrilängsplan.
- 2.4 Lastplattformens höjd över marken ska vara högst 150 cm.
- 2.5 Plattformens typ och fastsättning ska vara sådana att förarens siktfält vid normal last förblir tillräckligt och så att de olika obligatoriska belysnings- och ljussignalanordningarna kan fungera på föreskrivet sätt.
- 2.6 Lastplattformen ska vara löstagbar. Den ska vara fastsatt på traktorn på ett sådant sätt att varje risk för att den oavsiktligt lossnar undviks.

BILAGA II

Del A

Upphävt direktiv och ändringar av det i kronologisk ordning

(som det hänvisas till i artikel 7)

Rådets direktiv 74/152/EEG
(EGT L 84, 28.3.1974, s. 33)

Rådets direktiv 82/890/EEG
(EGT L 378, 31.12.1982, s. 45)

Endast vad gäller hänvisningen i artikel 1.1 till direktiv 74/152/EEG

Kommissionens direktiv 88/412/EEG
(EGT L 200, 26.7.1988, s. 31)

Europaparlamentet och rådets direktiv 97/54/EG
(EGT L 277, 10.10.1997, s. 24)

Endast vad gäller hänvisningen i artikel 1 första strecksatsen till direktiv 74/152/EEG

Kommissionens direktiv 98/89/EG
(EGT L 322, 1.12.1998, s. 40)

Del B

Tidsfrister för införlivande i nationell lagstiftning och tillämpning

(som det hänvisas till i artikel 7)

Direktiv	Tidsfrist för införlivande	Datum för tillämpning
74/152/EEG	8 september 1975	—
82/890/EEG	22 juni 1984	—
88/412/EEG	30 september 1988 ⁽¹⁾	—
97/54/EG	22 september 1998	23 september 1998
98/89/EEG	31 december 1999 ⁽²⁾	—

⁽¹⁾ I enlighet med artikel 2 i direktiv 88/412/EEG:

"1. Från och med den 1 oktober 1988 får ingen medlemsstat

— för en traktortyp, vägra att bevilja EEG-typgodkännande, vägra att utfärda den handling som avses i artikel 10.1 sista strecksatsen i direktiv 74/150/EEG eller vägra att bevilja nationellt typgodkännande, eller

— förbjuda att traktorer tas i bruk,

om högsta konstruktiva hastighet och lastplattformarna på denna traktortyp eller dessa traktorer överensstämmer med bestämmelserna i detta direktiv.

2. Från och med den 1 oktober 1989 får medlemsstaterna

— inte längre utfärda den handling som avses i artikel 10.1 sista strecksatsen i direktiv 74/150/EEG för en traktortyp om högsta konstruktiva hastighet och lastplattformarna inte överensstämmer med bestämmelserna i detta direktiv,

— vägra att bevilja nationellt typgodkännande för en traktortyp om högsta konstruktiva hastighet och lastplattformarna inte överensstämmer med bestämmelserna i detta direktiv.",

⁽²⁾ I enlighet med artikel 2 i direktiv 98/89/EG:

"1. Från och med den 1 januari 2000 får medlemsstaterna

— inte längre för en typ av traktor vägra EG-typgodkännande eller utfärdande av det dokument som avses i artikel 10.1 sista strecksatsen i direktiv 74/150/EEG, eller vägra nationellt typgodkännande,

— inte förbjuda ibruktagande av dessa traktorer,

om traktorerna uppfyller kraven i direktiv 74/152/EEG i dess lydelse enligt det här direktivet.

2. Från och med den 1 oktober 2004, får medlemsstaterna

— inte längre utfärda det dokument som avses i artikel 10.1 sista strecksatsen i direktiv 74/150/EEG för en typ av traktor, om den inte uppfyller kraven i direktiv 74/152/EEG i dess lydelse enligt det här direktivet,

— vägra nationellt typgodkännande för en typ av traktor om den inte uppfyller kraven i direktiv 74/152/EEG i dess lydelse enligt det här direktivet.",

BILAGA III

JÄMFÖRELSETABELL

Direktiv 74/152/EEG	Direktiv 98/89/EG	Detta direktiv
Artikel 1	Artikel 2	Artiklarna 1
		Artikel 2
Artiklarna 3-5		Artiklarna 3-5
Artikel 6.1		—
Artikel 6.2		Artikel 6
—		Artikel 7
—		Artikel 8
Artikel 7		Artikel 9
Bilagan		Bilaga I
—		Bilaga II
—	Bilaga III	

EUROPAPARLAMENTETS OCH RÅDETS DIREKTIV 2009/62/EG

av den 13 juli 2009

om monteringsplatsen för den bakre registreringsskylten på två- och trehjuliga motorfordon

(kodifierad version)

(Text av betydelse för EES)

EUROPAPARLAMENTET OCH EUROPEISKA UNIONENS RÅD HAR ANTAGIT DETTA DIREKTIV

med beaktande av fördraget om upprättandet av Europeiska gemenskapen, särskilt artikel 95,

med beaktande av kommissionens förslag,

med beaktande av Europeiska ekonomiska och sociala kommitténs yttrande ⁽¹⁾,

i enlighet med förfarandet i artikel 251 i fördraget ⁽²⁾, och

av följande skäl:

- (1) Rådets direktiv 93/94/EEG av den 29 oktober 1993 om monteringsplatsen för den bakre registreringsskylten på två- och trehjuliga motorfordon ⁽³⁾ har ändrats på väsentliga punkter ⁽⁴⁾. För att skapa klarhet och överskådlighet bör det direktivet kodifieras.
- (2) Direktiv 93/94/EEG är ett av särdirektiven i det system för EG-typgodkännande som föreskrivs i rådets direktiv 92/61/EEG av den 30 juni 1992 om typgodkännande av två- och trehjuliga motorfordon, ersatt med Europaparlamentets och rådets direktiv 2002/24/EG av den 18 mars 2002 om typgodkännande av två- och trehjuliga motorfordon ⁽⁵⁾, och direktivet fastställer tekniska föreskrifter för utformning och konstruktion av två- och trehjuliga motorfordon i fråga om monteringsplatsen för den bakre registreringsskylten. Dessa tekniska föreskrifter gäller tillnärmning av medlemsstaternas lagar i syfte att det förfarande för EG-typgodkännande som föreskrivs i direktiv 2002/24/EG ska kunna tillämpas för varje typ av fordon. Bestämmelserna i direktiv 2002/24/EG om system, komponenter och separata tekniska enheter för fordon gäller därför för det här direktivet.

(3) Syftet med detta direktiv är inte att harmonisera dimensionerna på de registreringsskyltar som används i medlemsstaterna. Medlemsstaterna bör därför se till att utskjutande registreringsskyltar inte utgör någon fara för användarna, dock utan att detta medför att fordonets konstruktion måste ändras.

(4) Detta direktiv bör inte påverka medlemsstaternas skyldigheter i fråga om de tidsfrister för införlivande i nationell lagstiftning och tillämpning av de direktiv som anges i bilaga II del B.

HÄRIGENOM FÖRESKRIVS FÖLJANDE.

Artikel 1

Detta direktiv innehåller bestämmelser för monteringsplatsen för den bakre registreringsskylten på alla typer av motorfordon som definieras i artikel 1 i direktiv 2002/24/EG.

Artikel 2

Förfarandet för beviljande av EG-typgodkännande vad avser monteringsplatsen för den bakre registreringsskylten på typer av två- och trehjuliga motorfordon och de villkor som styr sådana fordons fria rörlighet ska överensstämma med vad som anges i kapitlen II och III i direktiv 2002/24/EG.

Artikel 3

De ändringar som är nödvändiga för att anpassa kraven i bilaga I till den tekniska utvecklingen ska antas i enlighet med det förfarande som avses i artikel 18.2 i direktiv 2000/24/EG.

Artikel 4

1. Medlemsstaterna får inte, av skäl som hänför sig till monteringsplatsen för den bakre registreringsskylten,

— vägra att bevilja EG-typgodkännande av en typ av två- och trehjuliga motorfordon, eller

— förbjuda registrering, försäljning eller ibruktagande av två- och trehjuliga motorfordon.

om monteringsplatsen för den bakre registreringsskylten uppfyller kraven i detta direktiv.

⁽¹⁾ EUT C 324, 30.12.2006, s. 11.

⁽²⁾ Europaparlamentets yttrande av den 25 september 2007 (EUT C 219 E, 28.8.2008, s. 66) och rådets beslut av den 22 juni 2009.

⁽³⁾ EGT L 311, 14.12.1993, s. 83.

⁽⁴⁾ Se bilaga II, del A.

⁽⁵⁾ EGT L 124, 9.5.2002, s. 1.

2. Medlemsstaterna ska vägra att bevilja EG-typgodkännande av varje typ av två- och trehjuliga motorfordon, av skäl som hänför sig till monteringsplatsen för den bakre registreringsskylten, om kraven i detta direktiv inte har uppfyllts.

3. Medlemsstaterna ska till kommissionen överlämna texten till de centrala bestämmelser i nationell lagstiftning som de antar inom det område som omfattas av detta direktiv.

Artikel 5

Direktiv 93/94/EEG i dess lydelse enligt det direktiv som anges i bilaga II del A ska upphöra att gälla, utan att det påverkar medlemsstaternas skyldigheter vad gäller tidsfristerna för införlivande i nationell lagstiftning och tillämpningen av de direktiv som anges i bilaga II del B.

Hänvisningar till det upphävda direktivet ska anses som hänvisningar till det här direktivet och ska läsas i enlighet med jämförelsetabellen i bilaga III.

Artikel 6

Detta direktiv träder i kraft den tjugonde dagen efter det att det har offentliggjorts i *Europeiska gemenskapernas officiella tidning*.

Det ska tillämpas från och med den 1 januari 2010.

Artikel 7

Detta direktiv riktar sig till medlemsstaterna.

Utfärdat i Bryssel den 13 juli 2009.

På Europaparlamentets vägnar

H.-G. PÖTTERING

Ordförande

På rådets vägnar

E. ERLANDSSON

Ordförande

BILAGA I

1. DIMENSIONER

Dimensionerna på platsen för montering av den bakre registreringsskylten på två- och trehjuliga motorfordon ⁽¹⁾ är följande:

1.1 **Mopeder och lätta fyrhjuliga fordon utan kaross**

1.1.1 *Bredd:* 100 mm

1.1.2 *Höjd:* 175 mm

eller

1.1.3 *Bredd:* 145 mm

1.1.4 *Höjd:* 125 mm

1.2 **Motorcyklar, trehjuliga fordon med en maximal effekt på upp till 15 kW och fyrhjuliga fordon, utom lätta fyrhjulingar, utan kaross**

1.2.1 *Bredd:* 280 mm

1.2.2 *Höjd:* 210 mm

1.3 **Trehjuliga fordon med en maximal effekt på mer än 15 kW, lätta fyrhjuliga fordon som är utrustade med kaross och andra fyrhjuliga fordon som är utrustade med kaross**

1.3.1 De bestämmelser för personbilar som föreskrivs i rådets direktiv 70/222/EEG ⁽²⁾ ska tillämpas.

2. PLATS FÖR MONTERING

2.1. Monteringsplatsen för den bakre registreringsskylten ska vara belägen på fordonets bakre del på ett sådant sätt att

2.1.1 skylten kan sättas inom de längsgående plan som går genom fordonets yttre konturer.

3. LUTNING

3.1 Den bakre registreringsskylten

3.1.1 ska sitta vinkelrätt mot fordonets längsgående mittplan,

3.1.2 får sitta lodrätt i högst 30° lutning när fordonet är olastat och stödplåten för registreringsnumret är vänd uppåt,

3.1.3 får sitta lodrätt i högst 15° lutning när fordonet är olastat och stödplåten för registreringsnumret är vänd nedåt.

4. HÖGSTA HÖJD

4.1 Ingen punkt på monteringsplatsen för registreringsplåten får vara mer än 1,5 meter över marken när fordonet är olastat.

⁽¹⁾ I fråga om mopeder gäller detta alla typer av registreringsskylt och/eller identifieringsskylt.

⁽²⁾ EGT L 76, 6.4.1970, s. 25.

5. MINSTA HÖJD
- 5.1 Ingen punkt på monteringsplatsen för registreringsplåten får vara mindre än 0,2 meter över marken eller mindre än hjulradien över marken, om denna är mindre än 0,2 meter, när fordonet är olastat.
6. GEOMETRISK SYNBARHET
- 6.1 Monteringsplatsen ska vara synbar inom hela det utrymme som begränsas av två tvåplansvinklar: den ena med en horisontell kant som bestäms av de två plan som går genom de övre och lägre horisontella kanterna på monteringsplatsen på plåten vars vinklar i förhållande till horisontalen visas i figur 1; den andra med en märkbar vertikal kant som bestäms av två plan som går genom vardera sidan på plåten vars vinklar i förhållande till fordonets längsgående mittplan visas i figur 2.

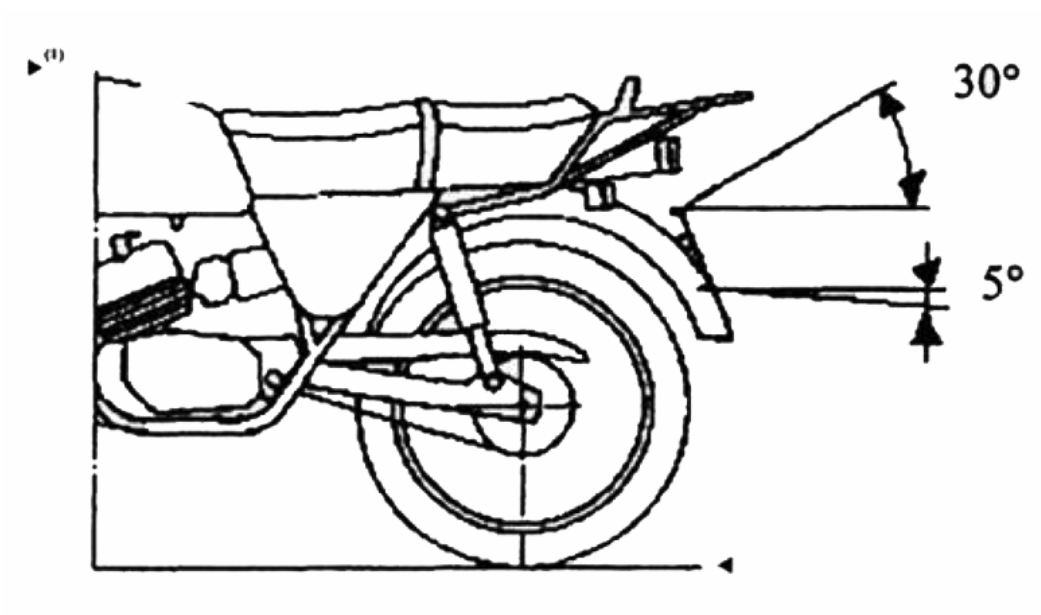

Figur 1

Vinkeln på den geometriska synbarheten (tvåplansvinkel med horisontell kant)

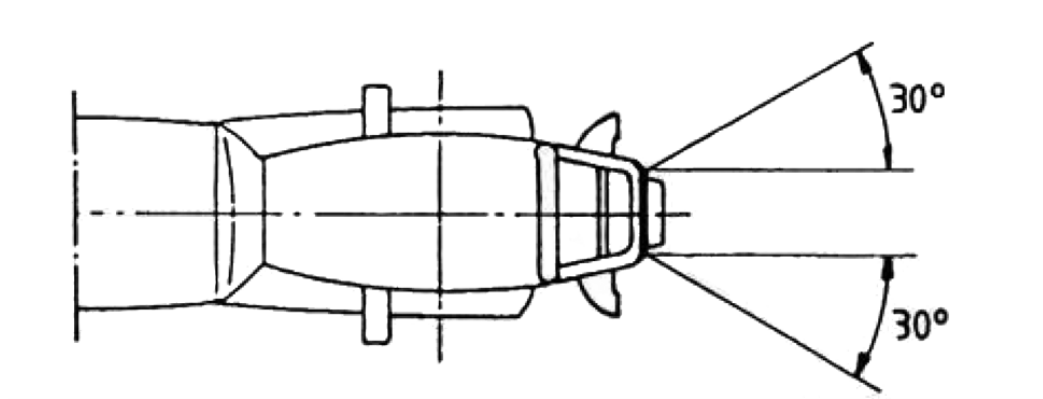

Figur 2

Vinkeln på den geometriska synbarheten (tvåplansvinkel med märkbar vertikal kant)

*Tillägg 1***Informationsdokument avseende monteringsplatsen för den bakre registreringsskylten på ett två- eller trehjuligt motorfordon**

(ska bifogas ansökan om EG-typgodkännande om den inte skickas in samtidigt med ansökan om EG-typgodkännande av fordonet)

Löpnummer (tilldelas av den sökande):

Ansökan om EG-typgodkännande avseende monteringsplatsen för den bakre registreringsskylten på ett två- eller trehjuligt motorfordon ska innehålla de uppgifter som nämns under följande punkter i del 1 i avsnitt A i bilaga II till direktiv 2002/24/EG:

- 0.1
 - 0.2
 - 0.4–0.6
 - 2.2
 - 2.2.1
 - 9.6
 - 9.6.1
-

Tillägg 2

EG-typgodkännandeintyg för komponent vad avser monteringsplatsen på den bakre registreringsplåten på två- och trehjuliga motorfordon**MALL**

Rapport nr utfärdad av den tekniska tjänsten datum

EG-typgodkännande av komponent nr: Utvidgning nr:

1. Varumärke eller fordonsnamn:

2. Fordonstyp:

3. Tillverkarens namn och adress:

.....

4. Namn och adress till tillverkarens representant (om sådan finns):

.....

5. Datum för inlämnande av fordonet till provning:

6. EG-typgodkännande av komponent beviljas/vägras ⁽¹⁾.

7. Ort:

8. Datum:

9. Underskrift:

⁽¹⁾ Stryk det som inte är tillämpligt.

BILAGA II

DEL A

Upphävt direktiv och dess senare ändringar
(som det hänvisas till i artikel 5)

Rådets direktiv 93/94/EEG (EGT L 311, 14.12.1993, s. 83)

Kommissionens direktiv 1999/26/EG (EGT L 118, 6.5.1999, s. 32)

DEL B

Förteckning över tidsfrister för införlivande i nationell lagstiftning och tillämpning
(som det hänvisas till i artikel 5)

Direktiv	Tidsfrist för genomförande	Datum för tillämpning
93/94/EEG	30 april 1995	1 november 1995 ⁽¹⁾
1999/26/EG	31 december 1999	1 januari 2000 ⁽²⁾

⁽¹⁾ I överensstämmelse med artikel 4 i direktiv 93/94/EEG:

"Från och med den [1 maj 1995] får medlemsstaterna inte av skäl som hänför sig till monteringsplatsen för den bakre registreringskylten förbjuda att fordon som uppfyller kraven i detta direktiv tas i bruk för första gången."

⁽²⁾ I överensstämmelse med artikel 2 i direktiv 1999/26/EG:

"1. Från och med den 1 januari 2000 får medlemsstaterna inte, av skäl som hänför sig till monteringsplatsen för den bakre registreringskylten,

— vägra att bevilja EG-typgodkännande av en typ av två- och trehjuliga motorfordon, eller

— förbjuda registrering, försäljning eller ibruktagande av två- och trehjuliga motorfordon,

om monteringsplatsen för den bakre registreringskylten uppfyller kraven i direktiv 93/94/EEG, i dess lydelse enligt detta direktiv.

2. Från och med den 1 juli 2000 ska medlemsstaterna vägra att bevilja EG-typgodkännande av någon typ av två- och trehjuliga motorfordon, av skäl som hänför sig till monteringsplatsen för den bakre registreringskylten, om kraven i direktiv 93/94/EEG, i dess lydelse enligt detta direktiv, inte har uppfyllts."

BILAGA III

Jämförelsetabell

Direktiv 93/94/EEG	Direktiv 1999/26/EG	Detta direktiv
Artiklarna 1, 2 och 3		Artiklarna 1, 2 och 3
	Artikel 2.1	Artikel 4.1
	Artikel 2.2	Artikel 4.2
Artikel 4.1		—
Artikel 4.2		Artikel 4.3
—		Artikel 5
—		Artikel 6
Artikel 5		Artikel 7
Bilaga		Bilaga I
—		Bilaga II
—		Bilaga III

KOMMISSIONENS DIREKTIV 2009/85/EG

av den 29 juli 2009

om ändring av Europaparlamentets och rådets direktiv 98/8/EG i syfte att ta upp kumatetralyl som ett verksamt ämne i bilaga I till direktivet

(Text av betydelse för EES)

EUROPEISKA GEMENSKAPERNAS KOMMISSION HAR ANTAGIT DENNA FÖRORDNING

med beaktande av fördraget om upprättandet av Europeiska gemenskapen,

med beaktande av Europaparlamentets och rådets direktiv 98/8/EG av den 16 februari 1998 om utsläppande av biocidprodukter på marknaden ⁽¹⁾, särskilt artikel 16.2 andra stycket, och

av följande skäl:

- (1) I kommissionens förordning (EG) nr 1451/2007 av den 4 december 2007 om andra fasen av det tioåriga arbetsprogram som avses i artikel 16.2 i Europaparlamentets och rådets direktiv 98/8/EG om utsläppande av biocidprodukter på marknaden ⁽²⁾ fastställs en förteckning över verksamma ämnen som ska utvärderas för att eventuellt tas upp i bilaga I, IA eller IB till direktiv 98/8/EG. I förteckningen ingår kumatetralyl.
- (2) I enlighet med förordning (EG) nr 1451/2007 har kumatetralyl utvärderats i överensstämmelse med artikel 11.2 i direktiv 98/8/EG för användning i produkttyp 14, rodenticider, som definieras i bilaga V till direktiv 98/8/EG.
- (3) Danmark utsågs till rapporterande medlemsstat och överlämnade den behöriga myndighetens rapport tillsammans med en rekommendation till kommissionen den 29 september 2005, i enlighet med artikel 14.4 och 14.6 i förordning (EG) nr 1451/2007.
- (4) Den behöriga myndighetens rapport har granskats av medlemsstaterna och kommissionen. I enlighet med artikel 15.4 i förordning (EG) nr 1451/2007 infördes resultaten från granskningen i en granskningsrapport vid mötet i ständiga kommittén för biocidprodukter den 20 februari 2009.
- (5) Av de olika undersökningar som gjorts framgår det att biocidprodukter som används som rodenticider och som innehåller kumatetralyl inte kan förväntas medföra någon risk för människor, med undantag för förgiftningsolyckor med barn. När det gäller icke-måldjur har en risk identi-

fierats. För närvarande anses dock kumatetralyl vara nödvändigt av folkhälso- och hygienskal. Det är därför motiverat att kumatetralyl tas upp i bilaga I så att godkännanden av biocidprodukter som används som rodenticider och som innehåller kumatetralyl kan beviljas, ändras eller återkallas i alla medlemsstater, i enlighet med artikel 16.3 i direktiv 98/8/EG.

- (6) Mot bakgrund av resultaten i granskningsrapporten bör man kräva att särskilda riskbegränsande åtgärder tillämpas på produktgodkännandenivå för produkter som innehåller kumatetralyl och som används som rodenticider. Dessa åtgärder bör syfta till att begränsa risken för primär och sekundär exponering av människor och icke-måldjur. I detta syfte bör det införas vissa generella restriktioner, som t.ex. högsta koncentration, förbud mot försäljning av det verksamma ämnet i produkter som inte är bruksfärdiga samt användning av bittermedel, medan andra villkor bör ställas av medlemsstaterna i enskilda fall.
- (7) Med anledning av ämnets identifierade risker bör kumatetralyl tas upp i bilaga I endast under fem år och bör göras till föremål för en jämförande riskbedömning i enlighet med artikel 10.5 i andra stycket i direktiv 98/8/EG innan dess upptagande i bilaga I förnyas.
- (8) Det är viktigt att bestämmelserna i detta direktiv tillämpas samtidigt i alla medlemsstater, så att de biocidprodukter på marknaden som innehåller det verksamma ämnet kumatetralyl behandlas likvärdigt, och även för att generellt sett främja en väl fungerande marknad för biocidprodukter.
- (9) En rimlig tid bör tillåtas förflyta innan ett verksamt ämne tas upp i bilaga I, så att medlemsstaterna och de berörda parterna ges möjlighet att förbereda sig för att uppfylla de nya kraven, och för att sökande som har utarbetat dokumentation till fullo ska kunna åtnjuta den tioåriga dataskyddsperiod som räknas från dagen för upptagandet i enlighet med artikel 12.1 c ii i direktiv 98/8/EG.
- (10) Efter upptagandet bör medlemsstaterna ges en rimlig tidsfrist för att genomföra artikel 16.3 i direktiv 98/8/EG, framför allt för att bevilja, ändra eller återkalla godkännanden av biocidprodukter i produkttyp 14 som innehåller kumatetralyl i syfte att se till att kraven i direktiv 98/8/EG uppfylls.

⁽¹⁾ EGT L 123, 24.4.1998, s. 1.

⁽²⁾ EUT L 325, 11.12.2007, s. 3.

- (11) Direktiv 98/8/EG bör därför ändras i enlighet med detta.
- (12) De åtgärder som föreskrivs i detta direktiv överensstämmer med yttrandet från ständiga kommittén för biocidprodukter.

HÄRIGENOM FÖRESKRIVS FÖLJANDE.

Artikel 1

Bilaga I till direktiv 98/8/EG ska ändras i enlighet med bilagan till det här direktivet.

Artikel 2

1. Medlemsstaterna ska senast den 30 juni 2010 anta och offentliggöra de lagar och andra författningar som krävs för att följa detta direktiv.

De ska tillämpa dessa bestämmelser från och med den 1 juli 2011.

När en medlemsstat antar dessa bestämmelser ska de innehålla en hänvisning till detta direktiv eller åtföljas av en sådan hänvis-

ning när de offentliggörs. Närmare föreskrifter om hur hänvisningen ska göras ska varje medlemsstat själv utfärda.

2. Medlemsstaterna ska till kommissionen överlämna texten till de centrala bestämmelser i nationell lagstiftning som de antar inom det område som omfattas av detta direktiv.

Artikel 3

Detta direktiv träder i kraft den tjugonde dagen efter det att det har offentliggjorts i *Europeiska unionens officiella tidning*.

Artikel 4

Detta direktiv riktar sig till medlemsstaterna.

Utfärdadt i Bryssel den 29 juli 2009.

På kommissionens vägnar

Stavros DIMAS

Ledamot av kommissionen

BILAGA

Följande post ska föras in i bilaga I till direktiv 98/8/EG som post nr 28:

Nr	Trivialnamn	Namn enligt IUPAC Identifikationsnummer	Det verksamma ämnets minsta renhetsgrad i den biocidprodukt som släpps ut på marknaden	Dag för upptagande	Sista dag för uppfyllande av artikel 16.3 (utom när det gäller produkter som innehåller mer än ett verksamt ämne, för vilka sista dag för uppfyllande av artikel 16.3 ska vara den dag som fastställs i det senaste av beslutet om upptagande när det gäller de verksamma ämnena)	Upptagandeperi- oden löper ut den	Pro- dukttyp	Särskilda bestämmelser (*)
28	Kumatetralyl	Kumatetralyl EG-nr: 227-424-0 CAS-nr: 5836-29-3	980 g/kg	1 juli 2011	30 juni 2013	30 juni 2016	14	<p>Med anledning av ämnets identifierade risker för icke-måldjur ska det verksamma ämnet göras till föremål för en jämförande riskbedömning i enlighet med artikel 10.5 i andra stycket i direktiv 98/8/EG innan dess upptagande i denna bilaga förnyas.</p> <p>Medlemsstaterna ska se till att godkännanden omfattas av följande villkor:</p> <ol style="list-style-type: none"> 1. Den nominella koncentrationen av det verksamma ämnet i andra produkter än ströpulver får inte överstiga 375 mg/kg och endast bruksfärdiga produkter får godkännas. 2. Produkterna ska innehålla ett bittermedel, och om så är lämpligt, ett färgämne. 3. Primär och sekundär exponering av människor och icke-måldjur ska minimeras genom att alla lämpliga och tillgängliga riskbegränsande åtgärder beaktas och tillämpas. I dessa ingår bland annat begränsning till yrkesmässig användning, fastställande av en övre gräns för förpackningsstorlek samt införande av krav på åverkanssäkra och säkra beteslådor."

(*) För tillämpningen av de gemensamma principerna i bilaga VI, är granskningsrapporternas innehåll och slutsatser tillgängliga på kommissionens webbplats: <http://ec.europa.eu/comm/environment/biocides/index.htm>

KOMMISSIONENS DIREKTIV 2009/86/EG

av den 29 juli 2009

om ändring av Europaparlamentets och rådets direktiv 98/8/EG för att ta upp fenpropimorf som ett verksamt ämne i bilaga I till direktivet

(Text av betydelse för EES)

EUROPEISKA GEMENSKAPERNAS KOMMISSION HAR ANTAGIT
DETTA DIREKTIV

med beaktande av fördraget om upprättandet av Europeiska gemenskapen,

med beaktande av Europaparlamentets och rådets direktiv 98/8/EG av den 16 februari 1998 om utsläppande av biocidprodukter på marknaden ⁽¹⁾, särskilt artikel 16.2 andra stycket, och

av följande skäl:

- (1) I kommissionens förordning (EG) nr 1451/2007 av den 4 december 2007 om andra fasen av det tioåriga arbetsprogram som avses i artikel 16.2 i Europaparlamentets och rådets direktiv 98/8/EG om utsläppande av biocidprodukter på marknaden ⁽²⁾ fastställs en förteckning över verksamma ämnen som ska utvärderas för att eventuellt tas upp i bilaga I, IA eller IB till direktiv 98/8/EG. I förteckningen ingår fenpropimorf.
- (2) I enlighet med förordning (EG) nr 1451/2007 har fenpropimorf utvärderats i överensstämmelse med artikel 11.2 i direktiv 98/8/EG för användning i produkttyp 8, träskyddsmedel, som definieras i bilaga V till direktiv 98/8/EG.
- (3) Spanien utsågs till rapporterande medlemsstat och överlämnade den behöriga myndighetens rapport till kommissionen tillsammans med en rekommendation, i enlighet med artikel 14.4 och 14.6 i förordning (EG) nr 1451/2007 den 4 december 2006.
- (4) Den behöriga myndighetens rapport har granskats av medlemsstaterna och kommissionen. I enlighet med artikel 15.4 i förordning (EG) nr 1451/2007 infördes resultaten av granskningen i en granskningsrapport vid mötet i ständiga kommittén för biocidprodukter den 20 februari 2009.
- (5) Av de undersökningar som gjorts framgår att biocidprodukter som används som träskyddsmedel och som innehåller fenpropimorf kan förväntas uppfylla kraven i

artikel 5 i direktiv 98/8/EG. Det är därför motiverat att fenpropimorf tas upp i bilaga I så att godkännanden av biocidprodukter som används som träskyddsmedel och som innehåller fenpropimorf kan beviljas, ändras eller återkallas i alla medlemsstater, i enlighet med artikel 16.3 i direktiv 98/8/EG.

- (6) Mot bakgrund av resultaten i granskningsrapporten bör man kräva att riskbegränsande åtgärder tillämpas på produktgodkännandenivå för produkter som innehåller fenpropimorf och som används som träskyddsmedel för att se till att riskerna reduceras till en acceptabel nivå i enlighet med artikel 5 i direktiv 98/8/EG och bilaga VI till det direktivet. Särskilt bör lämpliga åtgärder vidtas för att skydda mark och vatten, eftersom oacceptabla risker för dessa har identifierats vid granskningen. De produkter som är avsedda för industriellt bruk bör också användas tillsammans med lämplig skyddsutrustning om det inte är möjligt att på annat sätt minska identifierade risker för användarna inom industrin.
- (7) Alla potentiella användningsområden har inte utvärderats på gemenskapsnivå. Medlemsstaterna bör därför bedöma riskerna för de delar av miljön och de populationer som inte på ett representativt sätt ingår i riskbedömningen på gemenskapsnivå. Medlemsstaterna bör också, när de godkänner produkter, se till att lämpliga åtgärder vidtas eller särskilda villkor införs för att minska befintliga risker till godtagbara nivåer.
- (8) Det är viktigt att bestämmelserna i detta direktiv börjar tillämpas samtidigt i alla medlemsstater så att de biocidprodukter som innehåller det verksamma ämnet fenpropimorf behandlas likvärdigt på marknaden och även för att generellt främja en väl fungerande marknad för biocidprodukter.
- (9) En rimlig tid bör tillåtas förflyta innan ett verksamt ämne tas upp i bilaga I, så att medlemsstaterna och de berörda parterna ges möjlighet att förbereda sig för att uppfylla de nya kraven, och för att sökande som har utarbetat dokumentation till fullo ska kunna åtnjuta den tioåriga dataskyddsperiod som räknas från dagen för upptagandet i enlighet med artikel 12.1 c ii i direktiv 98/8/EG.

⁽¹⁾ EGT L 123, 24.4.1998, s. 1.

⁽²⁾ EUT L 325, 11.12.2007, s. 3.

- (10) Efter upptagandet bör medlemsstaterna ges en rimlig tidsfrist för att genomföra artikel 16.3 i direktiv 98/8/EG, framför allt för att bevilja, ändra eller återkalla godkännanden av biocidprodukter i produkttyp 8 som innehåller fenpropimorf för att se till att kraven i direktiv 98/8/EG uppfylls.
- (11) Direktiv 98/8/EG bör därför ändras i enlighet med detta.
- (12) De åtgärder som föreskrivs i detta direktiv är förenliga med yttrandet från ständiga kommittén för biocidprodukter.

HÄRIGENOM FÖRESKRIVS FÖLJANDE.

Artikel 1

Bilaga I till direktiv 98/8/EG ska ändras enligt bilagan till det här direktivet.

Artikel 2

1. Medlemsstaterna ska senast den 30 juni 2010 anta och offentliggöra de lagar och andra författningar som är nödvändiga för att följa detta direktiv.

De ska tillämpa dessa bestämmelser från och med den 1 juli 2011.

När en medlemsstat antar dessa bestämmelser ska de innehålla en hänvisning till detta direktiv eller åtföljas av en sådan hänvisning när de offentliggörs. Närmare föreskrifter om hur hänvisningen ska göras ska varje medlemsstat själv utfärda.

2. Medlemsstaterna ska till kommissionen överlämna texten till de centrala bestämmelser i nationell lagstiftning som de antar inom det område som omfattas av detta direktiv.

Artikel 3

Detta direktiv träder i kraft den tjugonde dagen efter det att det har offentliggjorts i *Europeiska unionens officiella tidning*.

Artikel 4

Detta direktiv riktar sig till medlemsstaterna.

Utfärdat i Bryssel den 29 juli 2009.

På kommissionens vägnar

Stavros DIMAS

Ledamot av kommissionen

BILAGA

Följande post nr 21 ska föras in i bilaga I till direktiv 98/8/EG:

Nr	Trivialnamn	IUPAC-namn Identifikationsnummer	Det verksamma ämnets minsta ren- hetsgrad i den bio- cidprodukt som släpps ut på mark- naden	Dag för upptagande	Sista dag för uppfyllande av artikel 16.3 (utom när det gäller produkter som in- nehåller mer än ett verksamt ämne, för vilka sista dag för uppfyllande av artikel 16.3 ska vara den dag som fast- ställs i det senaste beslutet om upp- tagande av dess verksamma ämnen)	Upptagandeperioden löper ut den	Produkt- typ	Särskilda bestämmelser (*)
21	fenpropimorf	(+/-)-cis-4-[3-(p-tert-butyl- fenyl)-2-metylpropyl]-2,6- dimetylmorfolin EG-nr: 266-719-9 CAS-nr: 67564-91-4	930 g/kg	1 juli 2011	30 juni 2013	30 juni 2021	8	<p>Vid bedömning, i enlighet med artikel 5 och bilaga VI, av en ansökan om produktgodkännande ska medlemsstaterna, när detta är relevant för den berörda produkten, undersöka de populationer som kan komma att exponeras för produkten och de användnings- eller exponerings-scenarier som inte på ett representativt sätt ingår i riskbedömningen på gemenskapsnivå.</p> <p>Medlemsstaterna ska, när de godkänner en produkt, bedöma riskerna och därefter se till att lämpliga åtgärder vidtas eller särskilda villkor införts för att minska identifierade risker.</p> <p>En produkt kan godkännas endast om man i ansökan visar att riskerna kan minskas till acceptabla nivåer.</p> <p>Medlemsstaterna ska se till att godkännanden omfattas av följande villkor:</p> <p>1. Med anledning av de antaganden som gjordes under riskbedömningen ska produkterna användas tillsammans med lämplig personlig skyddsutrustning, såvida det inte kan bevisas i ansökan om produktgodkännande att riskerna för industriella användare kan reduceras till en acceptabel nivå på andra sätt.</p>

Nr	Trivialnamn	IUPAC-namn Identifikationsnummer	Det verksamma ämnets minsta ren- hetsgrad i den bio- cidprodukt som släpps ut på mark- naden	Dag för upptagande	Sista dag för uppfyllande av artikel 16.3 (utom när det gäller produkter som in- nehåller mer än ett verksamt ämne, för vilka sista dag för uppfyllande av artikel 16.3 ska vara den dag som fast- ställs i det senaste beslutet om upp- tagande av dess verksamma ämnen)	Upptagandeperioden löper ut den	Produkt- typ	Särskilda bestämmelser (*)
								2. Med hänsyn till de risker som identifierats för mark och vatten ska lämpliga riskreducerande åtgärder vidtas för att skydda marken och vattnet. På etiketter och/eller säkerhetsdatablad för produkter som godkänts för industriell användning ska det särskilt anges att nyligen behandlat virke ska lagras under tak eller på ett ogenomträngligt hårt underlag så att direkt läckage till mark eller vatten förhindras och att lakvatten ska samlas upp för återanvändning och/eller bortskaffande.”

(*) För tillämpningen av de gemensamma principerna i bilaga VI, är granskningsrapporternas innehåll och slutsatser tillgängliga på kommissionens webbplats: <http://ec.europa.eu/comm/environment/biocides/index.htm>

KOMMISSIONENS DIREKTIV 2009/87/EG

av den 29 juli 2009

om ändring av Europaparlamentets och rådets direktiv 98/8/EG för att ta upp indoxakarb som ett verksamt ämne i bilaga I till direktivet

(Text av betydelse för EES)

EUROPEISKA GEMENSKAPERNA KOMMISSION HAR ANTAGIT
DETTA DIREKTIV

med beaktande av fördraget om upprättandet av Europeiska gemenskapen,

med beaktande av Europaparlamentets och rådets direktiv 98/8/EG av den 16 februari 1998 om utsläppande av biocidprodukter på marknaden ⁽¹⁾, särskilt artikel 11.4, och

av följande skäl:

- (1) Förenade kungariket mottog den 12 december 2005 en ansökan från DuPont de Nemours SA, i enlighet med artikel 11.1 i direktiv 98/8/EG, om införande av det verksamma ämnet indoxakarb i direktivets bilaga I eller IA för användning i produkttyp 18, insekticider, akaricider och bekämpningsmedel mot andra leddjur, enligt bilaga V till direktiv 98/8/EG. Indoxakarb fanns inte på marknaden som ett verksamt ämne i en biocidprodukt den dag som nämns i artikel 34.1 i direktiv 98/8/EG.
- (2) Efter att ha genomfört en granskning lämnade Förenade kungariket den 5 mars 2007 in den behöriga myndighetens rapport tillsammans med en rekommendation till kommissionen.
- (3) Den behöriga myndighetens rapport granskades av medlemsstaterna och kommissionen i ständiga kommittén för biocidprodukter den 28 maj 2008, och resultaten av granskningen fördes in i en granskningsrapport.
- (4) Flera undersökningar visar att biocidprodukter som används som insekticider, akaricider och bekämpningsmedel mot andra leddjur och som innehåller indoxakarb kan förväntas uppfylla kraven i artikel 5 i direktiv 98/8/EG. Därför bör indoxakarb tas upp i bilaga I.
- (5) Alla potentiella användningsområden har inte utvärderats på gemenskapsnivå. Därför bör medlemsstaterna bedöma

riskerna för de delar av miljön och de populationer som inte på ett representativt sätt ingår i riskbedömningen på gemenskapsnivå. Medlemsstaterna bör också, när de godkänner produkter, se till att lämpliga åtgärder vidtas eller särskilda villkor införs för att minska identifierade risker till godtagbara nivåer.

- (6) Mot bakgrund av resultaten i granskningsrapporten bör man kräva att riskbegränsande åtgärder tillämpas på produktgodkännandenivå för produkter som innehåller indoxakarb och används som insekticider, akaricider och bekämpningsmedel mot andra leddjur.
- (7) Dessa åtgärder bör syfta till att begränsa risken för icke-målarter och vattenmiljön. Därför bör vissa krav införas, såsom kravet på att produkterna ska förvaras utom räckhåll för spädbarn, barn och husdjur, och inte får komma i kontakt med vatten.
- (8) En rimlig tid bör tillåtas förflyta innan ett verksamt ämne tas upp i bilaga I, så att medlemsstaterna ges möjlighet att sätta i kraft de lagar och andra författningar som är nödvändiga för att följa detta direktiv.
- (9) Direktiv 98/8/EG bör därför ändras i enlighet med detta.
- (10) Ständiga kommittén för biocidprodukter rådfrågades den 30 maj 2008 och yttrade sig positivt över utkastet till kommissionens direktiv om ändring av bilaga I till direktiv 98/8/EG för att ta upp indoxakarb som ett verksamt ämne. Den 11 juni 2008 lade kommissionen fram utkastet för Europaparlamentet och rådet för granskning. Europaparlamentet motsatte sig inte utkastet till åtgärder inom tidsfristen. Rådet motsatte sig dock kommissionens antagande och menade att de föreslagna åtgärderna överskred de genomförandebefogenheter som fastställs i direktiv 98/8/EG. Kommissionen antog därför inte utkastet till åtgärder utan överlämnade ett ändrat utkast till direktivet i fråga till ständiga kommittén för biocidprodukter. Ständiga kommittén rådfrågades om det utkastet den 20 februari 2009

⁽¹⁾ EGT L 123, 24.4.1998, s. 1.

(11) De åtgärder som föreskrivs i detta direktiv överensstämmer med yttrandet från ständiga kommittén för biocidprodukter.

HÄRIGENOM FÖRESKRIVS FÖLJANDE.

Artikel 1

Bilaga I till direktiv 98/8/EG ska ändras i enlighet med bilagan till det här direktivet.

Artikel 2

1. Medlemsstaterna ska senast sex månader efter det att direktivet träder i kraft anta och offentliggöra de lagar och andra författningar som är nödvändiga för att följa detta direktiv.

När en medlemsstat antar dessa bestämmelser ska de innehålla en hänvisning till detta direktiv eller åtföljas av en sådan hänvisning när de offentliggörs. Närmare föreskrifter om hur hänvisningen ska göras ska varje medlemsstat själv utfärda.

2. Medlemsstaterna ska till kommissionen överlämna texten till de centrala bestämmelser i nationell lagstiftning som de antar inom det område som omfattas av detta direktiv.

Artikel 3

Detta direktiv träder i kraft den tjugonde dagen efter det att det har offentliggjorts i *Europeiska unionens officiella tidning*.

Artikel 4

Detta direktiv riktar sig till medlemsstaterna.

Utfärdat i Bryssel den 29 juli 2009.

På kommissionens vägnar

Stavros DIMAS

Ledamot av kommissionen

BILAGA

Följande post nr 19 ska föras in i bilaga I till direktiv 98/8/EG:

Nr	Trivialnamn	IUPAC-namn Identifikationsnummer	Det verksamma ämnets minsta renhetsgrad i den biocidprodukt som släpps ut på marknaden	Datum för upptagande	Sista dag för uppfyllande av artikel 16.3 (utom när det gäller produkter som innehåller mer än ett verksamt ämne, för vilka sista dag för uppfyllande av artikel 16.3 ska vara den dag som fastställs i det senaste beslutet om upptagande av dess verksamma ämnen)	Upptagandeperioden löper ut	Produkt- typ	Särskilda bestämmelser (*)
19	Indoxakarb (enantiomerisk reaktionsblandning S:R 75:25)	Reaktionsblandning av metyl (S)- och metyl(R)-7-kloro-2,3,4a,5-tetrahydro-2-[metoxikarbonyl-(4-trifluorometoxifenyl)karbamoyl]indeno[1,2-e][1,3,4]oxadiazin-4a-karboxylat (Dvs. en 75:25 reaktionsblandning av S- och R- enantiomererna) EG-nr: Ej tillämpligt CAS-nr: S-enantiomer: 173584-44-6 och R-enantiomer: 185608-75-7)	796 g/kg	1 januari 2010	Ej tillämpligt	31 december 2019	18	Vid bedömning, i enlighet med artikel 5 och bilaga VI, av en ansökan om produktgodkännande ska medlemsstaterna, när detta är relevant för den berörda produkten, undersöka de populationer som kan komma att exponeras för produkten och de användnings- eller exponeringsscenarioer som inte på ett representativt sätt ingår i riskbedömningen på gemenskapsnivå. Medlemsstaterna ska, när de godkänner en produkt, bedöma riskerna och därefter se till att lämpliga åtgärder vidtas eller särskilda villkor införs för att minska identifierade risker. En produkt kan godkännas endast om man i ansökan visar att riskerna kan minskas till acceptabla nivåer. Medlemsstaterna ska se till att godkännanden omfattas av följande villkor: Lämpliga riskbegränsande åtgärder ska vidtas för att minimera risken för exponering av människor, icke-målarter och vattenmiljön. På etiketter eller säkerhetsdatablad för godkända produkter ska det särskilt anges följande:

Nr	Trivialnamn	IUPAC-namn Identifikationsnummer	Det verksamma ämnets minsta renhetsgrad i den biocidprodukt som släpps ut på marknaden	Datum för upptagande	Sista dag för uppfyllande av artikel 16.3 (utom när det gäller produkter som innehåller mer än ett verksamt ämne, för vilka sista dag för uppfyllande av artikel 16.3 ska vara den dag som fastställs i det senaste beslutet om upptagande av dess verksamma ämnen)	Upptagandeperioden löper ut	Produkt- typ	Särskilda bestämmelser (*)
								<p>1. Produkterna ska placeras utom räckhåll för spädbarn, barn och sällskapsdjur.</p> <p>2. Produkterna ska placeras på avstånd från externa avlopp.</p> <p>3. Oanvända produkter ska bortskaffas på lämpligt sätt och inte sköljas ner i avloppet.</p> <p>För icke yrkesmässigt bruk får endast produkter som är färdiga för användning godkännas.”</p>

(*) För tillämpningen av de gemensamma principerna i bilaga VI, är granskningsrapporternas innehåll och slutsatser tillgängliga på kommissionens webbplats: <http://ec.europa.eu/comm/environment/biocides/index.htm>

II

(Rättsakter som antagits i enlighet med EG- och Euratomfördragen och vars offentliggörande inte är obligatoriskt)

BESLUT

RÅDET

RÅDETS BESLUT

av den 28 november 2008

om ingående av ett avtal genom skriftväxling mellan Europeiska gemenskapen och Barbados, Belize, Republiken Kongo, Republiken Elfenbenskusten, Republiken Fijiöarna, Kooperativa republiken Guyana, Jamaica, Republiken Kenya, Republiken Madagaskar, Republiken Malawi, Republiken Mauritius, Republiken Moçambique, Saint Kitts och Nevis, Republiken Surinam, Konungariket Swaziland, Förenade republiken Tanzania, Republiken Trinidad och Tobago, Republiken Uganda, Republiken Zambia samt Republiken Zimbabwe om garantipriser för rörsocker för leveransperioderna 2006/07, 2007/08, 2008/09 och 1 juli 2009–30 september 2009 och om ingående av ett avtal genom skriftväxling mellan Europeiska gemenskapen och Republiken Indien om garantipriser för rörsocker för samma leveransperioder

(2009/574/EG)

EUROPEISKA UNIONENS RÅD HAR BESLUTAT FÖLJANDE

liken Indien om garantipriser för rörsocker för leveransperioderna 2006/07, 2007/08, 2008/09 och 1 juli 2009 till 30 september 2009.

med beaktande av fördraget om upprättandet av Europeiska gemenskapen, särskilt artikel 133 jämförd med artikel 300.2 första stycket första meningen,

HÄRIGENOM FÖRESKRIVS FÖLJANDE.

med beaktande av kommissionens förslag,

Artikel 1

av följande skäl:

- (1) Genomförandet av protokoll 3 om AVS-socker, fogat till bilaga V till AVS-EG-partnerskapsavtalet ⁽¹⁾, och av avtalet mellan Europeiska ekonomiska gemenskapen och Indien om rörsocker ⁽²⁾ utförs i enlighet med artikel 1.2 i vart och ett av dessa, inom ramen för förvaltningen av den gemensamma organisationen av marknaden för socker.
- (2) Det är lämpligt att godkänna avtalen genom skriftväxling mellan Europeiska gemenskapen och, å ena sidan, de stater som anges i protokollet och, å andra sidan, Repub-

Avtalet genom skriftväxling mellan Europeiska gemenskapen och Barbados, Belize, Republiken Kongo, Republiken Elfenbenskusten, Republiken Fijiöarna, Kooperativa republiken Guyana, Jamaica, Republiken Kenya, Republiken Madagaskar, Republiken Malawi, Republiken Mauritius, Republiken Moçambique, Saint Kitts och Nevis, Republiken Surinam, Konungariket Swaziland, Förenade republiken Tanzania, Republiken Trinidad och Tobago, Republiken Uganda, Republiken Zambia samt Republiken Zimbabwe om garantipriser för rörsocker för leveransperioderna 2006/07, 2007/08, 2008/09 och 1 juli 2009 till 30 september 2009 och avtalet genom skriftväxling mellan Europeiska gemenskapen och Republiken Indien om garantipriser för rörsocker för leveransperioderna 2006/07, 2007/08, 2008/09 och 1 juli 2009 till 30 september 2009 godkänns härmed på gemenskapens vägnar.

⁽¹⁾ EGT L 317, 15.12.2000, s. 3.

⁽²⁾ EGT L 190, 23.7.1975, s. 36.

Texterna till dessa avtal åtföljer detta beslut.

Artikel 2

Rådets ordförande bemyndigas att utse den eller de personer som ska ha rätt att underteckna avtalen med bindande verkan för gemenskapen.

Artikel 3

Detta beslut ska offentliggöras i *Europeiska unionens officiella tidning*.

Utfärdat i Bryssel den 28 november 2008.

På rådets vägnar

M. BARNIER

Ordförande

AVTAL

genom skriftväxling mellan Europeiska gemenskapen och Barbados, Belize, Republiken Kongo, Republiken Elfenbenskusten, Republiken Fijiöarna, Kooperativa Republiken Guyana, Jamaica, Republiken Kenya, Republiken Madagaskar, Republiken Malawi, Republiken Mauritius, Republiken Moçambique, Saint Kitts och Nevis, Republiken Surinam, Konungariket Swaziland, Förenade Republiken Tanzania, Republiken Trinidad och Tobago, Republiken Uganda, Republiken Zambia samt Republiken Zimbabwe om garantipriser för rörsocker för leveransperioderna 2006/07, 2007/08, 2008/09 och 1 juli 2009–30 september 2009

A. Skrivelse nr 1

Bryssel den 2 juli 2009

[Hälsningsfras]

Företrädarna för de AVS-stater som anges i protokoll nr 3 om AVS-socker i bilaga V till partnerskapsavtalet AVS-EG och företrädarna för kommissionen, på Europeiska gemenskapens vägnar, har i enlighet med bestämmelserna i nämnda protokoll enats om följande:

För leveransperioden 1 juli 2006–30 juni 2007 ska, såvitt avser intervention i enlighet med artikel 6 i protokollet om socker, de garantipriser som avses i artikel 5.4 i protokollet vara följande:

a) för råsocker: 496,8 EUR per ton,

b) för vitsocker: 631,9 EUR per ton.

För leveransperioden 1 juli 2007–30 juni 2008 ska, såvitt avser intervention i enlighet med artikel 6 i protokollet om socker, de garantipriser som avses i artikel 5.4 i protokollet vara följande:

a) för råsocker: 496,8 EUR per ton,

b) för vitsocker: 631,9 EUR per ton.

För leveransperioden 1 juli 2008–30 juni 2009 ska, såvitt avser intervention i enlighet med artikel 6 i protokollet om socker, de garantipriser som avses i artikel 5.4 i protokollet vara följande:

— 1. Från och med 1 juli 2008–30 september 2008

a) för råsocker: 496,8 EUR per ton,

b) för vitsocker: 631,9 EUR per ton.

— 2. Från och med 1 oktober 2008–30 juni 2009

a) för råsocker: 448,8 EUR per ton,

b) för vitsocker: 541,5 EUR per ton.

För leveransperioden 1 juli 2009–30 september 2009 ska, såvitt avser intervention i enlighet med artikel 6 i protokollet om socker, de garantipriser som avses i artikel 5.4 i protokollet vara följande:

a) för råsocker: 448,8 EUR per ton,

b) för vitsocker: 541,5 EUR per ton,

Dessa priser ska avse socker av standardkvalitet enligt gemenskapslagstiftningens definition, nettovara, cif, fritt gemenskapens europeiska hamnar. Införandet av dessa priser påverkar på intet sätt de avtalsslutande parternas respektive ståndpunkter när det gäller principerna för fastställande av garantipriserna.

Jag skulle vara tacksam om Ni ville bekräfta mottagandet av denna skrivelse och det förhållandet att denna skrivelse och Ert svar utgör ett avtal mellan Er regering och Europeiska gemenskapen.

Högaktningfullt

För Europeiska gemenskapen

Съставено в Брюксел на
Hecho en Bruselas, el
V Bruselu dne
Udfærdiget i Bruxelles den
Geschehen zu Brüssel am
Brüssel,
Έγινε στις Βρυξέλλες, στις
Done at Brussels,
Fait à Bruxelles, le
Fatto a Bruxelles, addì
Briselē,
Priimta Briuselyje
Kelt Brüsszelben,
Maghmula fi Brussell,
Gedaan te Brussel,
Sporządzono w Brukseli dnia
Feito em Bruxelas,
Adoptat la Bruxelles,
V Bruseli
V Bruslju,
Tehty Brysselissä
Utfärdat i Bryssel den

02-07-2009

За Европейската общност
Por la Comunidad Europea
Za Evropské společenství
For Det Europæiske Fællesskab
Für die Europäische Gemeinschaft
Euroopa Ühenduse nimel
Για την Ευρωπαϊκή Κοινότητα
For the European Community
Pour la Communauté européenne
Per la Comunità europea
Eiropas Kopienas vārdā
Europos bendrijos vardu
Az Európai Közösség részéről
Ghall-Komunità Ewropea
Voor de Europese Gemeenschap
W imieniu Wspólnoty Europejskiej
Pela Comunidade Europeia
Pentru Comunitatea Europeană
Za Európske spoločenstvo
Za Evropsko skupnost
Euroopan yhteisön puolesta
För Europeiska gemenskapen



B. Skrivelse nr 2

Bryssel den 2 juli 2009

[Hälsningsfras]

Jag bekräftar mottagandet av Er skrivelse av dagens datum med följande lydelse:

"Företrädarna för de AVS-stater som anges i protokoll nr 3 om AVS-socker i bilaga V till partnerskapsavtalet AVS-EG och företrädarna för kommissionen, på Europeiska gemenskapens vägnar, har i enlighet med bestämmelserna i nämnda protokoll enats om följande:

För leveransperioden 1 juli 2006–30 juni 2007 ska, såvitt avser intervention i enlighet med artikel 6 i protokollet om socker, de garantipriser som avses i artikel 5.4 i protokollet vara följande:

- a) för råsocker: 496,8 EUR per ton,
- b) för vitsocker: 631,9 EUR per ton.

För leveransperioden 1 juli 2007–30 juni 2008 ska, såvitt avser intervention i enlighet med artikel 6 i protokollet om socker, de garantipriser som avses i artikel 5.4 i protokollet vara följande:

- a) för råsocker: 496,8 EUR per ton,
- b) för vitsocker: 631,9 EUR per ton.

För leveransperioden 1 juli 2008–30 juni 2009 ska, såvitt avser intervention i enlighet med artikel 6 i protokollet om socker, de garantipriser som avses i artikel 5.4 i protokollet vara följande:

— 1. Från och med 1 juli 2008–30 september 2008

- a) för råsocker: 496,8 EUR per ton,
- b) för vitsocker: 631,9 EUR per ton.

— 2. Från och med 1 oktober 2008–30 juni 2009

- a) för råsocker: 448,8 EUR per ton,
- b) för vitsocker: 541,5 EUR per ton.

För leveransperioden 1 juli 2009–30 september 2009 ska, såvitt avser intervention i enlighet med artikel 6 i protokollet om socker, de garantipriser som avses i artikel 5.4 i protokollet vara följande:

- a) för råsocker: 448,8 EUR per ton,
- b) för vitsocker: 541,5 EUR per ton,

Dessa priser ska avse socker av standardkvalitet enligt gemenskapslagstiftningens definition, nettovara, cif, fritt gemenskapens europeiska hamnar. Införandet av dessa priser påverkar på intet sätt de avtalslutande parternas respektive ståndpunkter när det gäller principerna för fastställande av garantipriserna.

Jag skulle vara tacksam om Ni ville bekräfta mottagandet av denna skrivelse och det förhållandet att denna skrivelse och Ert svar utgör ett avtal mellan Er regering och Europeiska gemenskapen."

Jag kan meddela att min regering godtar innehållet i skrivelsen.

Högaktningfullt

*För de respektive regeringarna i de AVS-stater som anges i
protokoll 3*

Съставено в Брюксел на
Hecho en Bruselas, el
V Bruselu dne
Udfærdiget i Bruxelles, den
Geschehen zu Brüssel am
Brüssel,
Έγινε στις Βρυξέλλες, στις
Done at Brussels,
Fait à Bruxelles, le
Fatto a Bruxelles, addì
Briselë,
Priimta Briuselyje
Kelt Brüsselben,
Maghmula fi Brussell,
Gedaan te Brussel,
Sporządzono w Brukseli dnia
Feito em Bruxelas,
Adoptat la Bruxelles,
V Bruseli
V Bruslju,
Tehty Brysselissä
Utfärdat i Bryssel den

02-07-2009

For the Government of Barbados



For the Government of Belize



Pour le gouvernement de la République du Congo



Pour le gouvernement de la République de Côte d'Ivoire

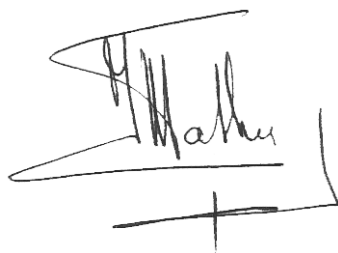

For the Government of the Sovereign Democratic Republic of Fiji

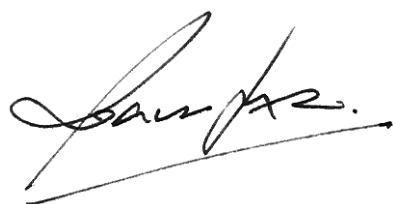

For the Government of the Cooperative Republic of Guyana



For the Government of Jamaica



For the Government of the Republic of Kenya



Pour le gouvernement de la République de Madagascar



For the Government of the Republic of Malawi



Pour le gouvernement de la République de Maurice



For the Government of the Republic of Mozambique

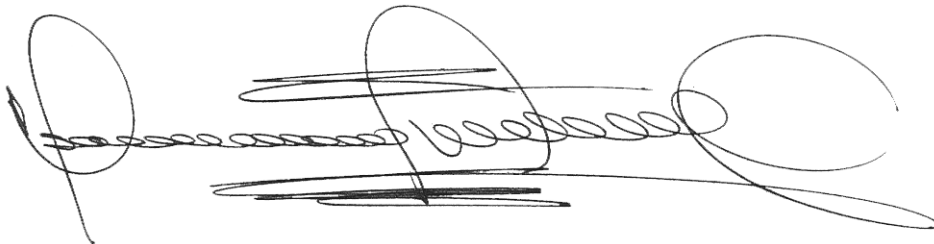

For the Government of Saint Kitts and Nevis

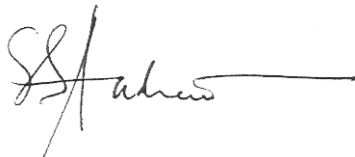

For the Government of the Republic of Suriname

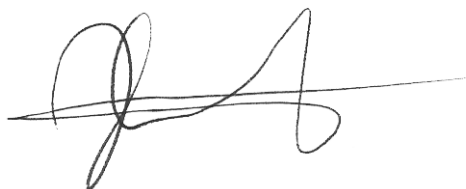

For the Government of the Kingdom of Swaziland

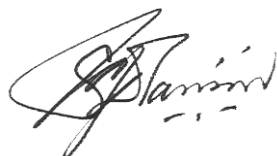

For the Government of the United Republic of Tanzania



For the Government of the Republic of Trinidad and Tobago

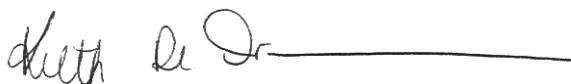

For the Government of the Republic of Uganda

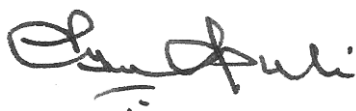

For the Government of the Republic of Zambia



For the Government of the Republic of Zimbabwe



AVTAL

genom skriftväxling mellan Europeiska gemenskapen och Republiken Indien om garantipriser för rörsocker under leveransperioderna 2006/07, 2007/08, 2008/09 och 1 juli 2009–30 september 2009

A. Skrivelse nr 1

Hälsningsfras

Företrädarna för Indien och företrädarna för kommissionen, på Europeiska gemenskapens vägnar, har inom ramen för de förhandlingar som avses i artikel 5.4 i avtalet mellan Europeiska gemenskapen och Republiken Indien om rörsocker enats om följande:

Beträffande den intervention som avses i artikel 6 i avtalet om socker ska de garantipriser som avses i artikel 5.4 i avtalet vara följande för leveransperioden 1 juli 2006–30 juni 2007:

a) för råsocker: 496,8 EUR per ton,

b) för vitsocker: 631,9 EUR per ton,

Beträffande den intervention som avses i artikel 6 i avtalet om socker ska de garantipriser som avses i artikel 5.4 i avtalet vara följande för leveransperioden 1 juli 2007–30 juni 2008:

a) för råsocker: 496,8 EUR per ton,

b) för vitsocker: 631,9 EUR per ton

Beträffande den intervention som avses i artikel 6 i avtalet om socker ska de garantipriser som avses i artikel 5.4 i avtalet vara följande för leveransperioden 1 juli 2008–30 juni 2009:

— 1. 1. Från och med 1 juli 2008–30 september 2008

a) för råsocker: 496,8 EUR per ton,

b) för vitsocker: 631,9 EUR per ton.

— 2. Från och med 1 oktober 2008–30 juni 2009

a) för råsocker: 448,8 EUR per ton,

b) för vitsocker: 541,5 EUR per ton.

Beträffande den intervention som avses i artikel 6 i avtalet om socker ska de garantipriser som avses i artikel 5.4 i avtalet vara följande för leveransperioden 1 juli 2009–30 september 2009:

a) för råsocker: 448,8 EUR per ton,

b) för vitsocker: 541,5 EUR per ton,

Dessa priser ska avse socker av standardkvalitet enligt gemenskapslagstiftningens definition, nettovara, cif, fritt gemenskapens europeiska hamnar. Införandet av dessa priser påverkar på intet sätt de avtalsslutande parternas respektive ståndpunkter när det gäller principerna för fastställande av garantipriserna.

Jag skulle vara tacksam om Ni ville bekräfta mottagandet av denna skrivelse och bekräfta att denna skrivelse och Ert svar utgör ett avtal mellan Er regering och gemenskapen.

Högaktningsfullt

Съставено в Брюксел на
Hecho en Bruselas, el
V Bruselu dne
Udfærdiget i Bruxelles den
Geschehen zu Brüssel am
Brüssel,
Έγινε στις Βρυξέλλες, στις
Done at Brussels,
Fait à Bruxelles, le
Fatto a Bruxelles, addì
Briselē,
Priimta Briuselyje
Kelt Brüsszelben,
Maghmula fi Brussell,
Gedaan te Brussel,
Sporządzono w Brukseli dnia
Feito em Bruxelas,
Adoptat la Bruxelles,
V Bruseli
V Bruslju,
Tehty Brysselissä
Utfärdat i Bryssel den

23 -04- 2009

За Европейската общност
Por la Comunidad Europea
Za Evropské společenství
For Det Europæiske Fællesskab
Für die Europäische Gemeinschaft
Euroopa Ühenduse nimel
Για την Ευρωπαϊκή Κοινότητα
For the European Community
Pour la Communauté européenne
Per la Comunità europea
Eiropas Kopienas vārdā
Europos bendrijos vardu
Az Európai Közösség részéről
Għall-Komunità Ewropea
Voor de Europese Gemeenschap
W imieniu Wspólnoty Europejskiej
Pela Comunidade Europeia
Pentru Comunitatea Europeană
Za Európske spoločenstvo
Za Evropsko skupnost
Euroopan yhteisön puolesta
För Europeiska gemenskapen

B. Skrivelse nr 2

Hälsningsfras

Jag bekräftar mottagandet av Er skrivelse av dagens datum med följande lydelse:

”Företrädarna för Indien och företrädarna för kommissionen, på Europeiska gemenskapens vägnar, har inom ramen för de förhandlingar som avses i artikel 5.4 i avtalet mellan Europeiska gemenskapen och Republiken Indien om rörsocker enats om följande:

Beträffande den intervention som avses i artikel 6 i avtalet om socker ska de garantipriser som avses i artikel 5.4 i avtalet vara följande under leveransperioden 1 juli 2006–30 juni 2007:

a) för råsocker: 496,8 EUR per ton,

b) för vitsocker: 631,9 EUR per ton,

Beträffande den intervention som avses i artikel 6 i avtalet om socker ska de garantipriser som avses i artikel 5.4 i avtalet vara följande för leveransperioden 1 juli 2007–30 juni 2008:

a) för råsocker: 496,8 EUR per ton,

b) för vitsocker: 631,9 EUR per ton

Beträffande den intervention som avses i artikel 6 i avtalet om socker ska de garantipriser som avses i artikel 5.4 i avtalet vara följande för leveransperioden 1 juli 2008–30 juni 2009:

— 1. Från och med 1 juli 2008–30 september 2008,

a) för råsocker: 496,8 EUR per ton,

b) för vitsocker: 631,9 EUR per ton.

— 2. Från och med 1 oktober 2008–30 juni 2009

a) för råsocker: 448,8 EUR per ton,

b) för vitsocker: 541,5 EUR per ton.

Beträffande den intervention som avses i artikel 6 i avtalet om socker ska de garantipriser som avses i artikel 5.4 i avtalet vara följande för leveransperioden 1 juli 2009–30 september 2009:

a) för råsocker: 448,8 EUR per ton,

b) för vitsocker: 541,5 EUR per ton,

Dessa priser ska avse socker av standardkvalitet enligt gemenskapslagstiftningens definition, nettovara, cif, fritt gemenskapens europeiska hamnar. Införandet av dessa priser påverkar på intet sätt de avtalsslutande parternas respektive ståndpunkter när det gäller principerna för fastställande av garantipriserna.

Jag skulle vara tacksam om Ni ville bekräfta mottagandet av denna skrivelse och bekräfta att denna skrivelse och Ert svar utgör ett avtal mellan Er regering och gemenskapen.”

Jag kan meddela att min regering godtar innehållet i skrivelsen.

Högaktningsfullt

Съставено в Брюксел на
 Hecho en Bruselas, el
 V Bruselu dne
 Udfærdiget i Bruxelles, den
 Geschehen zu Brüssel am
 Brüssel,
 Έγινε στις Βρυξέλλες, στις
 Done at Brussels,
 Fait à Bruxelles, le
 Fatto a Bruxelles, addì
 Briselē,
 Priimta Briuselyje
 Kelt Brüsszelben,
 Maghmula fi Brussell,
 Gedaan te Brussel,
 Sporządzono w Brukseli dnia
 Feito em Bruxelas,
 Adoptat la Bruxelles,
 V Bruseli
 V Bruslju,
 Tehty Brysselissä
 Utfärdat i Bryssel den

23 -04- 2009

За правителството на Република Индия
 Por el Gobierno de la República de la India
 Za vládu Indické republiky
 For regeringen for Republikken Indien
 Für die Regierung der Republik Indien
 India Vabariigi valitsuse nimel
 Για την κυβέρνηση της Δημοκρατίας της Ινδίας
 For the Government of the Republic of India
 Pour le gouvernement de la République de l'Inde
 Per il governo della Repubblica dell'India
 Indijas Republikas valdības vārdā
 Indijos Respublikos Vyriausybės vardu
 Az Indiai Köztársaság kormánya részéről
 Ghall-Gvern tar-Repubblika ta' l-Indja
 Voor de Regering van de Republiek India
 W imieniu Rządu Republiki Indii
 Pelo Governo da República Índia
 Pentru Guvernul Republicii India
 Za vládu Indické republiky
 Za Vlado Republike Indije
 Intian tasavallan hallituksen puolesta
 För Republiken Indiens regering

RÅDETS BESLUT**av den 27 juli 2009****om utnämning av en rumänsk ledamot i Europeiska ekonomiska och sociala kommittén**

(2009/575/EG, Euratom)

EUROPEISKA UNIONENS RÅD HAR BESLUTAT FÖLJANDE

med beaktande av fördraget om upprättandet av Europeiska gemenskapen, särskilt artikel 259,

med beaktande av fördraget om upprättandet av Europeiska atomenergigemenskapen, särskilt artikel 167,

med beaktande av beslut 2007/3/EG, Euratom ⁽¹⁾,

med beaktande av den rumänska regeringens förslag,

med beaktande av kommissionens yttrande, och

av följande skäl:

En plats som ledamot i Europeiska ekonomiska och sociala kommittén har blivit ledig till följd av att Marius PETCU har avgått.

HÄRIGENOM FÖRESKRIVS FÖLJANDE.

Artikel 1

Sorin Cristian STAN, företrädare för arbetstagarorganisationer (grupp II), utnämns härmed till ledamot i Europeiska ekonomiska och sociala kommittén för återstoden av mandatperioden, dvs. till och med den 20 september 2010.

Artikel 2

Detta beslut får verkan samma dag som det antas.

Utfärdat i Bryssel den 27 juli 2009.

På rådets vägnar

C. BILDT

Ordförande

⁽¹⁾ EUT L 1, 4.1.2007, s. 6.

RÅDETS BESLUT
av den 27 juli 2009
om utnämning av en brittisk suppleant i Regionkommittén
(2009/576/EG)

EUROPEISKA UNIONENS RÅD HAR BESLUTAT FÖLJANDE

med beaktande av fördraget om upprättandet av Europeiska gemenskapen, särskilt artikel 263,

med beaktande av den brittiska regeringens förslag, och

av följande skäl:

(1) Rådet antog den 24 januari 2006 beslut 2006/116/EG om utnämning av ledamöter och suppleanter i Regionkommittén för perioden från och med den 26 januari 2006 till och med den 25 januari 2010 ⁽¹⁾.

(2) En plats som suppleant i Regionkommittén har blivit ledig till följd av att Robert NEILL har avgått.

HÄRIGENOM FÖRESKRIVS FÖLJANDE.

Artikel 1

Till suppleant i Regionkommittén utnämns härmed för återstoden av mandatperioden, dvs. till och med den 25 januari 2010,

Roger EVANS, Assembly Member for Havering & Redbridge, England (utnämnd av Greater London Assembly).

Artikel 2

Detta beslut får verkan samma dag som det antas.

Utfärdat i Bryssel den 27 juli 2009.

På rådets vägnar

C. BILDT

Ordförande

⁽¹⁾ EUT L 56, 25.2.2006, s. 75.

RÅDETS BESLUT
av den 27 juli 2009
om utnämning av en spansk ledamot i Regionkommittén
(2009/577/EG)

EUROPEISKA UNIONENS RÅD HAR BESLUTAT FÖLJANDE

HÄRIGENOM FÖRESKRIVS FÖLJANDE.

med beaktande av fördraget om upprättandet av Europeiska gemenskapen, särskilt artikel 263,

Artikel 1

Till ledamot i Regionkommittén utnämns härmed för återstoden av mandatperioden, dvs. till och med den 25 januari 2010,

med beaktande av den spanska regeringens förslag, och

José Antonio GRIÑÁN MARTÍNEZ, Presidente de la Junta de Andalucía.

av följande skäl:

Artikel 2

Detta beslut får verkan samma dag som det antas.

- (1) Rådet antog den 24 januari 2006 beslut 2006/116/EG om utnämning av ledamöter och suppleanter i Regionkommittén för perioden från och med den 26 januari 2006 till och med den 25 januari 2010 ⁽¹⁾.

Utfärdat i Bryssel den 27 juli 2009.

- (2) En plats som ledamot i Regionkommittén har blivit ledig till följd av att Manuel CHAVES GONZÁLES har avgått.

På rådets vägnar

C. BILDT

Ordförande

⁽¹⁾ EUT L 56, 25.2.2006, s. 75.

KOMMISSIONEN

KOMMISSIONENS BESLUT

av den 9 juli 2009

om fastställande av ekologiska kriterier för tilldelning av gemenskapens miljömärke för logitjänster

[delgivet med nr K(2009) 5619]

(Text av betydelse för EES)

(2009/578/EG)

EUROPEISKA GEMENSKAPERNAS KOMMISSION HAR ANTAGIT
DETTA BESLUT

med beaktande av fördraget om upprättandet av Europeiska
gemenskapen,

med beaktande av Europaparlamentets och rådets förordning
(EG) nr 1980/2000 av den 17 juli 2000 om ett reviderat gemens-
kapsprogram för tilldelning av miljömärke ⁽¹⁾, särskilt
artikel 6.1 andra stycket,

efter att ha hört Europeiska unionens miljömärkningsnämnd,
och

av följande skäl:

- (1) Enligt förordning (EG) nr 1980/2000 får gemenskapens miljömärke tilldelas en produkt vars egenskaper gör att den på ett väsentligt sätt kan bidra till förbättringar i fråga om vissa centrala miljöaspekter.
- (2) I förordning (EG) nr 1980/2000 föreskrivs att särskilda miljömärkningskriterier ska fastställas för varje produktgrupp, utgående från de utkast till kriterier som utarbetats av Europeiska unionens miljömärkningsnämnd.
- (3) Det föreskrivs vidare att en översyn av miljömärkningskriterierna samt de därtill hörande bedömnings- och kontrollkraven ska ske i god tid innan giltighetstiden för de kriterier som fastställts för produktgruppen i fråga löper ut.

(4) I enlighet med förordning (EG) nr 1980/2000 har man i god tid gjort en översyn av de ekologiska kriterierna, liksom av de därtill hörande bedömnings- och kontrollkraven, som fastställts genom kommissionens beslut 2003/287/EG av den 14 april 2003 om fastställande av ekologiska kriterier för tilldelning av gemenskapens miljömärke till logitjänster ⁽²⁾. Dessa ekologiska kriterier och de tillhörande bedömnings- och kontrollkraven gäller till och med den 31 oktober 2009.

(5) Mot bakgrund av översynen är det lämpligt att ändra definitionen av produktgruppen och fastställa nya ekologiska kriterier för att ta hänsyn till den vetenskapliga och marknadsrelaterade utvecklingen.

(6) De ekologiska kriterierna och de tillhörande bedömnings- och kontrollkraven bör gälla i fyra år från dagen för antagandet av detta beslut.

(7) För logitjänster bör de ekologiska kriterierna delas in i obligatoriska och frivilliga kriterier.

(8) När det gäller mikroföretag i den mening som avses i kommissionens rekommendation 2003/361/EG av den 6 maj 2003 om definitionen av mikroföretag samt små och medelstora företag ⁽³⁾ är det, för att ta hänsyn till mikroföretags begränsade resurser och deras särskilda betydelse inom denna produktgrupp, lämpligt att i enlighet med artikel 5 i beslut 2000/728/EG föreskriva ytterligare sänkningar av de avgifter som är förbundna med ansökningar om och användning av miljömärket, utöver de som föreskrivs i förordning (EG) nr 1980/2000 och i artiklarna 1 och 2 i kommissionens beslut 2000/728/EG av den 10 november 2000 om fastställande av ansökningsavgift och årliga avgifter för gemenskapens miljömärke ⁽⁴⁾.

⁽¹⁾ EGT L 237, 21.9.2000, s. 1.

⁽²⁾ EUT L 102, 24.4.2003, s. 82.

⁽³⁾ EUT L 124, 20.5.2003, s. 36.

⁽⁴⁾ EGT L 293, 22.11.2000, s. 18.

- (9) Beslut 2003/287/EG bör därför ersättas.
- (10) En övergångsperiod bör medges för tjänsteleverantörer vars tjänster har tilldelats miljömärket för logitjänster på grundval av kriterierna i beslut 2003/287/EG, så att de har tillräckligt med tid för att anpassa sina tjänster till att uppfylla de reviderade kriterierna och kraven. Vidare bör tjänsteleverantörer ha rätt att lämna in ansökningar som grundar sig på kriterierna i beslut 2003/287/EG eller på kriterierna i detta beslut, till dess att giltighetstiden för beslut 2003/287/EG löper ut.
- (11) De åtgärder som föreskrivs i detta beslut är förenliga med yttrandet från den kommitté som inrättats genom artikel 17 i förordning (EG) nr 1980/2000.
- b) Den ska uppfylla alla de kriterier som anges i avsnitt A i bilagan till detta beslut.
- c) Den ska uppfylla ett tillräckligt antal av de kriterier som anges i avsnitt B i bilagan till detta beslut, för att uppnå det erforderliga antal poäng som anges i punkterna 2 och 3.
2. Vid tillämpningen av punkt 1 c ska logitjänsten uppnå minst 20 poäng för den huvudsakliga tjänsten.
3. För var och en av följande tjänster ska motsvarande poäng läggas till den poäng som anges i punkt 2, om tjänsten tillhandahålls under samma förvaltning eller ägande som logitjänsten:

HÄRIGENOM FÖRESKRIVS FÖLJANDE.

Artikel 1

1. Produktgruppen "logitjänster" ska omfatta tillhandahållande, mot betalning, av inomhusövernattning i lämpligt utrustade rum, försedda med åtminstone sängplats, vilket som huvudsaklig tjänst erbjuds turister, resenärer och övernattningsgäster.

Tillhandahållande av inomhusövernattning kan också omfatta tillhandahållande av måltider, friskvårds- och fritidsaktiviteter och/eller grönområden.

2. Vid tillämpningen av detta beslut ska måltider omfatta frukost; friskvårds- och fritidsaktiviteter/-anläggningar ska omfatta bastu, pool och alla andra sådana anläggningar på logitjänstens område, och grönområden ska omfatta parker och trädgårdar som är öppna för gästerna.

3. Vid tillämpningen av detta beslut ska den definition av mikroföretag användas som anges i rekommendation 2003/361/EG.

Artikel 2

1. För att kunna tilldelas gemenskapens miljömärke för logitjänster enligt förordning (EG) nr 1980/2000 (nedan kallat *miljömärke*) ska en logitjänst uppfylla följande krav:

a) Den ska ingå i produktgruppen "logitjänster".

a) Tre poäng för måltider.

b) Tre poäng för grön-/utomhusområden som är öppna för gästerna.

c) Tre poäng för friskvårds-/fritidsaktiviteter eller fem poäng om friskvårds-/fritidsaktiviteten utgör en friskvårdsanläggning.

Artikel 3

1. Genom undantag från artikel 1.3 i beslut 2000/728/EG ska ansökningsavgiften sänkas med 75 % om det är ett mikroföretag som ansöker om miljömärke; ingen ytterligare sänkning ska vara möjlig.

2. Genom undantag från artikel 2.5 första meningen i beslut 2000/728/EG ska den lägsta årliga avgiften för ett mikroföretags användning av miljömärket vara 100 EUR.

3. Den årliga försäljningsvolymen ska för alla logitjänster beräknas genom att leveranspriset multipliceras med antalet övernattningar, och produkten av detta minskas med 50 %. Leveranspriset ska anses vara den genomsnittliga avgift som en gäst betalar för övernattning, inklusive alla tjänster som inte är belagda med extraavgift.

4. De sänkningar av den lägsta årliga avgiften som fastställs i artikel 2.6–2.10 i beslut 2000/728/EG ska tillämpas.

Artikel 4

De ekologiska kriterierna för produktgruppen "logitjänster" och de därtill hörande bedömnings- och kontrollkraven ska gälla i fyra år från dagen för antagandet av detta beslut.

Artikel 5

För administrativa ändamål ska produktgruppen "logitjänster" tilldelas kodnummer "025".

Artikel 6

Beslut 2003/287/EG ska upphöra att gälla.

Artikel 7

1. Ansökningar om miljömärke som omfattas av produktgruppen "logitjänster" och som har lämnats in före dagen för antagandet av detta beslut ska bedömas enligt de villkor som anges i beslut 2003/287/EG.

2. Ansökningar om miljömärke för produkter som omfattas av produktgruppen "logitjänster" och som lämnas in från dagen

för antagandet av detta beslut men senast den 31 oktober 2009 får basera sig antingen på de kriterier som anges i beslut 2003/287/EG eller på de kriterier som anges i detta beslut.

Dessa ansökningar ska bedömas enligt de kriterier som de baseras på.

3. Om ett miljömärke tilldelas på grundval av en ansökan som bedömts enligt de kriterier som anges i beslut 2003/287/EG får detta miljömärke användas i tolv månader från dagen för antagandet av detta beslut.

Artikel 8

Detta beslut riktar sig till medlemsstaterna.

Utfärdat i Bryssel den 9 juli 2009.

På kommissionens vägnar

Stavros DIMAS

Ledamot av kommissionen

BILAGA

ALLMÄNT

Kriteriernas syfte

Kriterierna syftar till att sätta gränser för den mest betydande miljöpåverkan från de tre faserna i logitjänstens livscykel (inköp, tillhandahållande av tjänsten och avfall). De syftar framför allt till att

- begränsa energiförbrukningen,
- begränsa vattenförbrukningen,
- begränsa avfallsmängderna,
- främja användningen av förnybara resurser och ämnen som är mindre farliga för miljön, och
- främja miljöinformation och miljöutbildning.

Bedömnings- och kontrollkrav

De särskilda bedömnings- och kontrollkraven anges direkt under varje kriterium i avsnitten A och B. I tillämpliga fall får andra testmetoder och normer än de som anges för varje kriterium användas, om de godkänns som likvärdiga av det behöriga organ som bedömer ansökan. När det krävs att sökanden ska lämna intyg, dokumentation, analyser eller testrapporter, eller på annat sätt styrka att kriterierna uppfylls, kan dessa dokument komma antingen från sökanden själv eller från dennes leverantör(er) eller underleverantör(er) etc.

De behöriga organen ska utföra inspektioner på plats innan licensen tilldelas.

I förekommande fall får behöriga organ begära in styrkande dokumentation och de får även genomföra oberoende kontroller. Under licensperioden ska de behöriga organen övervaka att kriterierna uppfylls.

Vid bedömning av ansökningar och vid kontroll av uppfyllandet av kriterierna rekommenderas att de behöriga organen tar hänsyn till om ett erkänt miljöledningssystem som EMAS eller ISO 14001 används. (*Observera:* sådana system måste dock inte användas.)

Allmänna krav

För att kunna ansöka om miljömärket måste den sökande uppfylla kraven enligt gemenskapslagstiftningen samt nationell och lokal lagstiftning. Särskilt följande måste säkerställas:

1. Den fysiska byggnaden är lagenligt byggd och är förenlig med alla relevanta lagar eller andra författningar inom det område där den är byggd, särskilt i fråga om bevarande av landskapet och den biologiska mångfalden.
2. Den fysiska byggnaden är förenlig med gemenskapens, nationella och lokala lagar och andra författningar om energibesparing, vattenkällor, vattenrening och avlopp, insamling och bortskaffande av avfall, underhåll och service av utrustning, säkerhets- och hälsoarrangemang.
3. Företaget är operativt och registrerat, i enlighet med nationella och/eller lokala lagar, och dess personal är lagenligt anställd och försäkrad.

AVSNITT A

OBLIGATORISKA KRITERIER SOM AVSES I ARTIKEL 2.1**ENERGI****1. El från förnybara källor**

Minst 50 % av den el som används för alla ändamål ska komma från förnybara energikällor, enligt definitionen i Europaparlamentets och rådets direktiv 2001/77/EG⁽¹⁾.

⁽¹⁾ EGT L 283, 27.10.2001, s. 33.

Detta kriterium är inte tillämpligt på logitjänster som inte har tillgång till en marknad där el från förnybara energikällor erbjuds.

Avtal med bindningstider på minst 2 år och straffavgifter vid byte av elleverantör kan betraktas som "ingen tillgång" till en marknad där el från förnybara energikällor erbjuds.

Bedömning och kontroll: Sökanden ska tillhandahålla ett intyg från (eller avtal med) elleverantören där det anges vilken typ av förnybar energikälla (en eller flera) det rör sig om, hur stor andel av den levererade elen som kommer från förnybara energikällor, dokumentation om de pannor (värmegeneratorer) som eventuellt används och hur stor andel av elbehovet som maximalt kan täckas av förnybara energikällor. Enligt direktiv 2001/77/EG avses följande med förnybara energikällor: förnybara icke-fossila energikällor (vindkraft, solenergi, jordvärme, våg- och tidvattenenergi, vattenkraft, biomassa, deponigas, gas från avloppsreningsanläggningar och biogas). Om en anläggning inte har tillgång till en marknad där energi från förnybara energikällor erbjuds, måste dokumentation som visar att en begäran om förnybar energi har gjorts lämnas in.

2. Kol och tjockoljor

Inga tjockoljor med högre svavelhalt än 0,1 % och inget kol får användas som energikälla. Kol till dekorativa öppna spisar omfattas inte av detta kriterium.

Detta kriterium är endast tillämpligt på anläggningar som har ett eget uppvärmningssystem.

Bedömning och kontroll: Sökanden ska intyga att detta kriterium uppfylls och ange vilken typ av energikällor som används.

3. Effektivitet och värmealstring

Om ny värmealstringskapacitet ska installeras under giltighetstiden för miljömärkningen måste det vara en högeffektiv kraftvärmepanna (enligt definitionen i artikel 3 i och bilaga III till Europaparlamentets och rådets direktiv 2004/8/EG ⁽¹⁾), en värmepump eller en effektiv panna. I det senare fallet ska verkningsgraden för en sådan panna vara fyra stjärnor (ca 92 % vid 50 °C och 95 % vid 70 °C), mätt i enlighet med rådets direktiv 92/42/EEG ⁽²⁾, eller enligt tillämpliga produkt-normer och regler för sådana pannor som inte omfattas av direktivet.

Befintliga varmvattenberedare som eldas med flytande eller gasformigt bränsle enligt definitionen i direktiv 92/42/EEG ska uppfylla de effektivitetskrav motsvarande minst tre stjärnor som anges i direktivet. Befintliga kraftvärmepannor ska uppfylla definitionen för hög effektivitet enligt direktiv 2004/8/EG. Pannor som inte omfattas av direktiv 92/42/EEG ⁽³⁾ ska ha en verkningsgrad som uppfyller tillverkarens instruktioner och nationell och lokal lagstiftning om verkningsgrad, men för sådana befintliga pannor (med undantag av pannor som drivs med biomassa) kommer en verkningsgrad som är lägre än 88 % inte att godkännas.

Bedömning och kontroll: Sökanden ska tillhandahålla en teknisk specifikation från dem som ansvarar för försäljning och/eller underhåll av pannan där verkningsgraden ska anges.

4. Luftkonditionering

Varje luftkonditioneringsapparat för hushållsbruk som köps inom miljömärkningens giltighetstid ska minst tillhöra energieffektivitetsklass A enligt kommissionens direktiv 2002/31/EG ⁽⁴⁾, eller ha motsvarande energieffektivitet.

Observera: Detta kriterium är inte tillämpligt på luftkonditioneringsapparater som även kan anslutas till andra energikällor, apparater av typen luft-till-vatten och vatten-till-vatten eller apparater med en uteffekt (kyleffekt) som överstiger 12 kW.

Bedömning och kontroll: Sökanden ska tillhandahålla tekniska specifikationer från tillverkaren eller de professionella tekniker som ansvarar för installation, försäljning och/eller underhåll av luftkonditioneringsystemet.

⁽¹⁾ EUT L 52, 21.2.2004, s. 50.

⁽²⁾ EGT L 167, 22.6.1992, s. 17.

⁽³⁾ I artikel 3 i direktiv 92/42/EEG undantas följande pannor: pannor som kan eldas med olika typer av bränslen (inklusive fasta bränslen), genomströmningspannor, pannor konstruerade för att eldas med bränslen vars egenskaper avsevärt skiljer sig från egenskaperna hos de bränslen i vätskeform och gasform som vanligen används (industriavfall, biogas osv.), kaminer och anordningar som huvudsakligen är avsedda att värma upp de lokaler där de är installerade och som samtidigt, såsom en sidofunktion, framställer varmvatten för centralvärme och för hushållsbruk.

⁽⁴⁾ EGT L 86, 3.4.2002, s. 26.

5. Energieffektiviteten för byggnader

Anläggningen ska uppfylla nationell lagstiftning och lokala byggnadsnormer gällande byggnaders energieffektivitet och energiprestanda.

Bedömning och kontroll: Sökanden ska tillhandahålla ett energicertifikat i enlighet med Europaparlamentets och rådets direktiv 2002/91/EG ⁽¹⁾ eller om sådant inte finns tillgängligt enligt det nationella genomförandesystemet, resultaten från en energibesiktning som har utförts av en oberoende expert på byggnaders energiprestanda.

6. Isolering av fönster

Alla fönster i uppvärmda eller luftkonditionerade rum och gemensamma utrymmen ska ha en tillräckligt hög grad av värmeisolering som är anpassad till de lokala föreskrifterna och det lokala klimatet, och de ska dessutom ha en tillräckligt hög grad av ljudisolering.

Alla fönster i uppvärmda eller luftkonditionerade rum och gemensamma utrymmen som har tillkommit eller rustats upp efter att gemenskapens miljömärke har erhållits ska uppfylla kraven i direktiv 2002/91/EG (artiklarna 4, 5 och 6) och i rådets direktiv 89/106/EEG ⁽²⁾ och motsvarande nationella tekniska föreskrifter om deras genomförande.

Bedömning och kontroll: Sökanden ska tillhandahålla ett intyg från en professionell tekniker där det anges att detta kriterium uppfylls och med uppgifter om värmegenomgångskoefficienten (U-värdet). För fönster som uppfyller kraven i direktiv 2002/91/EG ska sökanden tillhandahålla ett energicertifikat, eller om sådant inte finns tillgängligt enligt det nationella genomförandesystemet, ett intyg från konstruktören.

7. Avstängning av uppvärmningen eller luftkonditioneringen

Om värmen och/eller luftkonditioneringen inte stängs av automatiskt när fönstren är öppna, ska det finnas lättillgänglig information som påminner gästerna om att stänga fönstren när värmen eller luftkonditioneringen är på. Enskilda uppvärmnings- eller luftkonditioneringsystem som har köpts efter certifieringen med gemenskapens miljömärke ska vara försedda med automatisk avstängning när fönstren är öppna.

Detta kriterium är endast tillämpligt på logitjänster med uppvärmning och/eller luftkonditionering.

Bedömning och kontroll: Sökanden ska intyga att detta kriterium uppfylls och redovisa informationstexten till gästerna (i förekommande fall).

8. Avstängning av belysning

Om belysningen i rummen saknar automatisk avstängning ska det finnas lättillgänglig information där gästerna ombeds släcka belysningen när de lämnar rummet.

Bedömning och kontroll: Sökanden ska intyga att detta kriterium uppfylls och bifoga informationsförfarandena.

9. Energieffektiva lampor

a) Minst 80 % av alla lampor i anläggningen ska tillhöra energieffektivitetsklass A enligt kommissionens direktiv 98/11/EG ⁽³⁾. Detta är inte tillämpligt på belysningsarmaturer vars fysiska egenskaper inte tillåter användning av energisnåla lampor.

b) 100 % av alla de lampor som har en sådan placering att det är troligt att de kommer att vara tända mer än fem timmar per dygn ska tillhöra energieffektivitetsklass A enligt definitionen i direktiv 98/11/EG. Detta är inte tillämpligt på belysningsarmaturer vars fysiska egenskaper inte tillåter användning av energisnåla lampor.

Bedömning och kontroll: Sökanden ska intyga att båda delarna av detta kriterium uppfylls och ange energieffektivitetsklassen för de olika lampor som används.

⁽¹⁾ EGT L 1, 4.1.2003, s. 65.

⁽²⁾ EGT L 40, 11.2.1989, s. 12.

⁽³⁾ EGT L 71, 10.3.1998, s. 1.

10. Värmeapparater för utomhusbruk

Anläggningen ska endast använda apparater som drivs med förnybara energikällor för uppvärmning av utomhusområden, såsom utrymmen för rökning eller utomhusserveringar.

Bedömning och kontroll: Sökanden ska intyga att detta kriterium uppfylls och ange vilken typ av energikällor som används i det fall då apparaterna drivs med förnybara energikällor.

VATTEN

11. Vattenflöde i kranar och duschar

Det genomsnittliga flödet från kranar och duschmunstycken, med undantag för kranar i kök och badkar, får inte överstiga 9 liter/minut.

Bedömning och kontroll: Sökanden ska intyga att detta kriterium uppfylls, tillhandahålla relevant dokumentation och redogöra för hur anläggningen uppfyller kriteriet.

12. Avfallsbehållare på toaletterna

Varje toalett ska ha en lämplig avfallsbehållare och gästen ska uppmanas att använda denna behållare för lämpligt avfall i stället för toaletten.

Bedömning och kontroll: Sökanden ska intyga att detta kriterium uppfylls och tillhandahålla lämplig dokumentation om informationen till gästerna.

13. Spolning av urinoarer

Alla urinoarer ska vara utrustade med antingen automatisk (tidsinställd) eller manuell spolning. Ingen kontinuerlig spolning får förekomma.

Bedömning och kontroll: Sökanden ska intyga att detta kriterium uppfylls och tillhandahålla relevant dokumentation om de urinoarer som finns installerade.

14. Byte av handdukar och lakan

Gästerna ska informeras om anläggningens miljöpolicy när de anländer. I informationen ska förklaras att lakan och handdukar i rummen byts på gästens begäran eller alternativt så ofta som fastställs i anläggningens miljöpolicy eller enligt krav i lagstiftningen eller nationella föreskrifter. Detta gäller endast anläggningar där handdukar och lakan tillhandahålls som del av servicen.

Bedömning och kontroll: Sökanden ska intyga att detta kriterium uppfylls och tillhandahålla relevant dokumentation som visar på vilket sätt gästerna informeras och på vilket sätt anläggningen respekterar gästens begäran.

15. Korrekt omhändertagande av avloppsvatten

Anläggningen ska informera gästerna och personalen om korrekt användning av vattenavloppen för att undvika att ämnen släpps ut som kan förhindra att vattenrening sker i enlighet med den kommunala planen för avloppsvatten och europeiska förordningar. I de fall då det saknas en kommunal plan för avloppsvatten ska anläggningen tillhandahålla en allmän förteckning över ämnen som inte får släppas ut med avloppsvattnet i enlighet med Europaparlamentets och rådets direktiv 2006/118/EG ⁽¹⁾.

Bedömning och kontroll: Sökanden ska intyga att detta kriterium uppfylls och tillhandahålla relevant dokumentation (plan om avloppsvatten och information till gäster och personal, om tillgänglig).

⁽¹⁾ EUT L 372, 27.12.2006, s. 19.

RENGÖRINGSMEDEL OCH DESINFEKTIONSMEDEL**16. Desinfektionsmedel**

Desinfektionsmedel ska endast användas när de behövs för att uppfylla hygienkrav i lagstiftning.

Bedömning och kontroll: Sökanden ska intyga att detta kriterium uppfylls och redovisa var och när desinfektionsmedel används.

AVFALL**17. Avfallssortering av gästerna**

Gästerna ska informeras om hur och var de kan sortera avfall enligt bästa lokala eller nationella system inom de områden som anläggningen tillhör. Lämpliga behållare för avfallssortering ska finnas tillgängliga i rummen eller på ett lättåtkomligt avstånd.

Bedömning och kontroll: Sökanden ska intyga att detta kriterium uppfylls och tillhandahålla relevant dokumentation om informationen till gästerna och förklara var behållarna är placerade i anläggningen.

18. Avfallssortering

Avfall ska sorteras i fraktioner som kan hanteras separat av de lokala eller nationella anläggningarna för avfallshantering, varvid särskild hänsyn ska tas till farligt avfall som ska sorteras, samlas in och bortskaftas enligt förteckningen i kommissionens beslut 2000/532/EG ⁽¹⁾, vidare ska man sträva efter att på rätt sätt omhänderta avfall. Denna förteckning omfattar toners, bläck, kyl- och elutrustning, batterier, energisåla lampor, läkemedel, fett och oljor, och elektriska apparater enligt specifikationen i Europaparlamentets och rådets direktiv 2002/96/EG ⁽²⁾ och Europaparlamentets och rådets direktiv 2002/95/EG ⁽³⁾.

Om de lokala myndigheterna inte tillhandahåller separat insamling och/eller bortskaftande av avfall ska anläggningen skriftligen kontakta dem och uttrycka sin önskan att sortera avfall och sin oro över bristen på separat insamling och/eller bortskaftande. Om den lokala myndigheten inte omhändertar farligt avfall ska sökanden varje år tillhandahålla ett intyg från denna myndighet om att det inte existerar några system för hantering av farligt avfall.

En sådan begäran om separat insamling och/eller bortskaftande av avfall ska skickas till de lokala myndigheterna varje år.

Bedömning och kontroll: Sökanden ska intyga att detta kriterium uppfylls samt ange de olika avfallsfraktioner som godtas av de lokala myndigheterna och/eller tillhandahålla relevanta avtal med privata organ. I förekommande fall ska sökanden varje år tillhandahålla motsvarande intyg till den lokala myndigheten.

19. Engångsprodukter

Om inte annat föreskrivs i lagstiftningen får inte engångstoalettartiklar (inte återfyllningsbara), såsom schampo och tvål, och andra produkter (inte återanvändningsbara), såsom duschmössor, borstar, nagelfilar etc. användas. I de fall då sådana engångsprodukter föreskrivs i lagstiftningen ska sökanden erbjuda gästerna båda alternativen och genom lämplig information uppmuntra dem att använda de återanvändningsbara produkterna.

Engångsprodukter för dryck (muggar och glas), engångstallrikar och engångsbestick ska endast användas om de är tillverkade av förnybart råmaterial och är biologiskt nedbrytbara eller komposterbara i enlighet med EN 13432.

Bedömning och kontroll: Sökanden ska intyga att detta kriterium uppfylls och tillhandahålla relevant dokumentation som visar hur detta kriterium uppfylls (inbegripet vilken lagstiftning som föreskriver användning av engångsprodukter) och följdriktig dokumentation om återfyllningsbara produkter och/eller informationen till gästerna som uppmuntrar till användning av produkter som inte är för engångsbruk (om tillämpligt).

För att visa att engångsprodukter för dryck (muggar och glas), engångstallrikar och engångsbestick uppfyller detta kriterium måste intyg om överensstämmelse med EN 13432 tillhandahållas.

⁽¹⁾ EGT L 226, 6.9.2000, s. 3.

⁽²⁾ EUT L 37, 13.2.2003, s. 24.

⁽³⁾ EUT L 37, 13.2.2003, s. 19.

20. Frukostförpackningar

Portionsförpackningar ska inte användas vid frukosten eller andra matserveringstillfällen, om inte detta föreskrivs i lagstiftning, med undantag av bredbara mejeriprodukter (såsom smör, margarin och mjukost), choklad, jordnötssmör samt sylt eller marmelad avsedda för personer som håller diet eller diabetiker.

Bedömning och kontroll: Sökanden ska intyga att detta kriterium uppfylls, lämna en detaljerad redogörelse för hur anläggningen uppfyller kriteriet, tillhandahålla en förteckning över de portionsförpackningar som används och ange den lagstiftning där detta föreskrivs.

ANDRA TJÄNSTER

21. Rökförbud i gemensamma utrymmen

Gemensamma utrymmen inomhus ska ha en rökfri avdelning.

Bedömning och kontroll: Sökanden ska intyga att detta kriterium uppfylls.

22. Allmänna kommunikationer

Information om hur anläggningen kan nås med allmänna kommunikationer ska finnas enkelt tillgänglig för gäster och personal via anläggningens viktigaste kommunikationskanal. Om lämpliga allmänna kommunikationer saknas ska information också tillhandahållas om andra transportmedel som är att föredra ur miljöhänseende.

Bedömning och kontroll: Sökanden ska intyga att detta kriterium uppfylls och bifoga kopior av det tillgängliga informationsmaterialet.

ALLMÄN FÖRVALTNING

Sökande som har ett miljöledningssystem som är registrerat enligt Europaparlamentets och rådets förordning (EG) nr 761/2001 ⁽¹⁾ en eller certifierat enligt ISO 14001 uppfyller automatiskt de kriterier för allmän förvaltning som anges nedan med undantag av kriterierna 27, 28 och 29 (insamling av uppgifter och information). I sådana fall är det genom EMAS-registreringen eller ISO 14001-certifieringen som det kontrolleras att dessa kriterier för förvaltning uppfylls.

23. Underhåll av pannor och luftkonditioneringssystem

Underhåll av pannor och luftkonditioneringssystem ska utföras av yrkeskunniga med lämpliga kvalifikationer, minst en gång om året, oftare om så föreskrivs i lagstiftning eller är nödvändigt, och i enlighet med CEI-standarder och nationella standarder, där sådana är tillämpliga, eller enligt tillverkarens instruktioner.

För luftkonditioneringssystem måste underhållet (kontroll av läckage och reparationer) utföras i enlighet med Europaparlamentets och rådets förordning (EG) nr 842/2006 ⁽²⁾, beroende på mängden F-gaser (fluorerade växthusgaser) som finns i applikationen, enligt följande:

- Minst en gång var tolfte månad för applikationer som innehåller 3 kg eller mer F-gaser (detta gäller inte utrustning med hermetiskt förslutna system, som är märkta på detta sätt och som innehåller mindre än 6 kg fluorerade växthusgaser).
- Minst en gång var sjätte månad för applikationer som innehåller 30 kg eller mer F-gaser.
- Minst en gång var tredje månad för applikationer som innehåller 300 kg eller mer F-gaser.

Bedömning och kontroll: Sökanden ska intyga att alla delarna av detta kriterium uppfylls, bifoga en beskrivning av pannorna och programmet för underhåll samt redovisa vilka personer/företag som utför underhållsarbetet och vad som kontrolleras vid underhåll.

⁽¹⁾ EGT L 114, 24.4.2001, s. 1.

⁽²⁾ EUT L 161, 14.6.2006, s. 1.

När det gäller luftkonditioneringssystem som innehåller 3 kg eller mer F-gaser ska sökanden tillhandahålla uppgifter om mängden och typen av F-gaser som finns installerad, eventuella mängder som har tillförts och den mängd som har återvunnits under underhållet och det slutliga bortskaffandet, liksom namnet på det företag eller den tekniker som utförde underhållet, datum och resultat av läckagekontroller och relevant information som särskilt identifierar enskild stationär utrustning som innehåller mer än 30 kg F-gaser.

24. Fastställande av policy och miljöprogram

Ledningen ska ha en miljöpolicy samt utarbeta en enkel redogörelse för denna policy och en konkret handlingsplan för att säkerställa att policyn tillämpas.

Handlingsplanen ska omfatta miljömål som rör energi, vatten, kemikalier och avfall, som fastställs vartannat år, med beaktande av de valfria kriterierna och insamlingen av uppgifter, om sådana finns tillgängliga. I programmet ska också anges vem som kommer att fungera som miljöansvarig för anläggningen och ansvara för att nödvändiga åtgärder vidtas och målen uppnås. Miljöpolicyn ska finnas tillgänglig för allmänheten. Kommentarer och återkoppling från gäster som samlats via ett frågeformulär eller en checklista ska beaktas.

Bedömning och kontroll: Sökanden ska intyga att detta kriterium uppfylls och bifoga en kopia av miljöpolicyn eller redogörelsen för miljöpolicyn och handlingsplanen samt ange hur gästernas kommentarer och klagomål beaktas.

25. Personalutbildning

Man ska från anläggningens sida informera och utbilda personalen, t.ex. genom skrivna rutiner och manualer, för att säkerställa att miljöåtgärderna tillämpas och för att öka medvetenheten om miljöansvarigt beteende. Hänsyn ska särskilt tas till följande:

Beträffande **energiparande:**

- Personalen ska utbildas i hur man sparar energi.

Beträffande **vattensparande:**

- Personalen ska utbildas till att dagligen kontrollera om det finns synligt läckage och till att vidta de åtgärder som är nödvändiga.
- Blommor och utomhusområden ska normalt sett vattnas när det är förmiddagssol eller efter solnedgången, såsom är mest lämpligt med tanke på regionala förhållanden eller klimatförhållanden.
- Personalen ska informeras om anläggningens policy beträffande kriterium 14 om byte av handdukar och få instruktioner om hur man uppfyller detta.

Beträffande **kemiska ämnen:**

- Personalen ska utbildas till att inte använda en större mängd rengöringsmedel och desinfektionsmedel än vad som anges på förpackningen.

Beträffande **avfall:**

- Personalen ska utbildas till att samla in, sortera och bortskaffa avfallet i de fraktioner som kan hanteras separat av de lokala eller nationella anläggningarna för avfallshantering enligt definitionen i kriterium 18.
- Personalen ska utbildas till att samla in, sortera och bortskaffa farligt avfall enligt förteckningen i beslut 2000/532/EG och enligt definitionen i kriterium 18.

All nyanställd personal ska ges lämplig utbildning inom fyra veckor från det att anställningen inleds och all övrig personal ska utbildas minst en gång om året.

Bedömning och kontroll: Sökanden ska intyga att detta kriterium uppfylls och bifoga en beskrivning av utbildningsprogrammet och dess innehåll samt ange vilka anställda som erhållit vilken utbildning vid vilken tidpunkt. Sökanden ska också tillhandahålla kopior av rutiner och information till personalen beträffande alla de ovannämnda ämnena.

26. Gästinformation

Anläggningen ska informera sina gäster, även konferensdeltagare, om sin miljöpolicy, inbegripet säkerhets- och brandskyddsfrågor, och uppmana dem att bidra till genomförandet. Informationen till gästerna ska hänvisa till de åtgärder som vidtagits enligt miljöpolicy och tillhandahålla information om gemenskapens miljömärke. Gästerna ska aktivt informeras i receptionen och ska få ett frågeformulär om deras synpunkter på anläggningens miljösituation. Det ska finnas tydliga anslag som uppmanar gästerna att stödja miljömålen, särskilt i de gemensamma utrymmena och rummen.

Följande specifika åtgärder ska vidtas för de olika områdena:

Beträffande **energi:**

- Informera gästerna, i förekommande fall, enligt kriterierna 7 och 8 om att stänga av värmen/luftkonditioneringen och belysningen.

Beträffande **vatten och avloppsvatten:**

- I badrum och toaletter ska det finnas lämplig information om hur gästerna kan bidra till en lägre vattenförbrukning för anläggningen.
- Gästerna ska uppmanas att informera personalen om eventuella läckage.
- Skyltar ska finnas på toaletterna som uppmanar gästerna att slänga sitt avfall i avfallsbehållarna i stället för toaletten.

Beträffande **avfall:**

- Gästerna ska informeras om anläggningens policy om att minska avfallet och användningen av kvalitetsprodukter som alternativ till engångs- och portionsprodukter och ska uppmuntras till att använda återanvändningsbara produkter i det fall då lagstiftningen föreskriver användning av engångsprodukter.
- De ska informeras om hur och var de kan sortera avfall enligt lokala eller nationella system inom de områden som tillhör anläggningen och var de kan bortskaffa farligt avfall.

Bedömning och kontroll: Sökanden ska intyga att detta kriterium uppfylls och bifoga kopior av informationen och anslagen för gästerna samt ange förfarandena för distribuering och insamling av informationen och formuläret samt för beaktande av svaren.

27. Uppgifter om energi- och vattenförbrukning

Anläggningen ska ha rutiner för insamling och kontroll av uppgifter om total energiförbrukning (kWh), förbrukning av el och annan energi (kWh) och vattenförbrukning (liter).

Uppgifterna ska under den period då anläggningen är öppen om möjligt samlas in varje månad eller minst en gång per år, och även uttryckas som förbrukning per övernattning och per m² inomhusutrymmen.

Anläggningen ska varje år rapportera resultaten till det behöriga organ som bedömt ansökan.

Bedömning och kontroll: Sökanden ska intyga att detta kriterium uppfylls och redovisa rutinerna. Vid ansökan ska sökanden tillhandahålla uppgifterna avseende ovan angiven förbrukning för minst de sex föregående månaderna (om sådana uppgifter finns tillgängliga). Därefter ska dessa uppgifter varje år tillhandahållas för det föregående året eller öppetperioden.

28. Övrig insamling av uppgifter

Anläggningen ska ha rutiner för insamling och kontroll av uppgifter om förbrukning av kemikalier, uttryckt i kilo eller liter, med angivande av huruvida produkten är koncentrerad och vilken mängd avfall som produceras (i liter eller kg sorterat avfall).

Uppgifter ska om möjligt samlas in varje månad eller minst en gång per år, och även uttryckas som förbrukning eller produktion per övernattning och per m² inomhusutrymmen.

Anläggningen ska varje år rapportera resultaten till det behöriga organ som bedömt ansökan.

Bedömning och kontroll: Sökanden ska intyga att detta kriterium uppfylls och redovisa rutinerna. Vid ansökan ska sökanden tillhandahålla uppgifterna avseende ovan angiven förbrukning för minst de sex föregående månaderna (om sådana uppgifter finns tillgängliga). Därefter ska dessa uppgifter varje år tillhandahållas för det föregående året eller öppetperioden. Sökanden ska ange vilka tjänster som erbjuds och om anläggningen har eget tvätteri.

29. Information på miljömärket

Ruta 2 i miljömärket ska innehålla följande text:

"Denna anläggning vidtar aktivt åtgärder för att använda förnybara energikällor, spara energi och vatten, minska avfallet och förbättra den lokala miljön."

Bedömning och kontroll: Sökanden ska intyga att produkten uppfyller detta kriterium och tillhandahålla ett prov på hur märket kommer att användas.

AVSNITT B

FRIVILLIGA KRITERIER SOM AVSES I ARTIKEL 2.1 OCH 2.2

För varje kriterium i detta avsnitt har ett värde uttryckt i poäng eller delpoäng angivits. För att kunna tilldelas miljömärket måste en anläggning uppnå minst 20 poäng.

För var och en av följande tjänster som tillhandahålls vid anläggningen och som ägs eller förvaltas av denna ska 3 poäng läggas till den totala summa poäng som krävs:

- Måltider (inbegripet frukost).
- Fritids-/friskvårdsaktiviteter som omfattar t.ex. bastu, pool och alla andra sådana anläggningar på logitjänstens område. Om fritids-/friskvårdsaktiviteterna utgör en friskvårdsanläggning ska det poängantal som krävs ökas med 5 poäng i stället för 3.
- Grön-/utomhusområden, inbegripet parker och trädgårdar som är öppna för gästerna.

ENERGI

30. Elproduktion genom förnybara energikällor (upp till 4 poäng)

Anläggningen ska ha ett system för elproduktion baserat på solceller (solpaneler) eller lokal vattenkraft, jordvärme, biomassa eller vindkraft som levererar eller kommer att leverera minst 20 % av den totala elförbrukningen per år (2 poäng).

Anläggningen ska leverera en nettomängd elenergi till nätet som genereras av förnybara energikällor (2 poäng).

Bedömning och kontroll: Sökanden ska intyga att detta kriterium uppfylls och tillhandahålla dokumentation om solcells-, vattenkrafts-, jordvärme-, biomassa- eller vindkraftssystemet samt uppgifter om systemets potentiella och faktiska effekt och dokumentation om elflödet till och från nätet som bevis för eventuellt nettobidrag av el från förnybara källor till elnätet.

31. Energi från förnybara energikällor (upp till 2 poäng)

Minst 70 % av den totala energi som används för att värma eller kyla rum eller värma varmvatten för hushållsbruk ska komma från förnybara energikällor. (1,5 poäng, 2 poäng om 100 % av anläggningens energi som används för det ändamålet kommer från förnybara energikällor.)

Bedömning och kontroll: Sökanden ska intyga att detta kriterium uppfylls samt tillhandahålla uppgifter om energiåtgången för uppvärmning av rum och varmvatten och dokumentation som visar att minst 70 % eller 100 % av denna energi kommer från förnybara energikällor.

32. Pannans energieffektivitet (1,5 poäng)

Anläggningen ska ha fyrstjärniga pannor enligt direktiv 92/42/EEG.

Bedömning och kontroll: Sökanden ska intyga att detta kriterium uppfylls och bifoga relevant dokumentation.

33. Utsläpp av kväveoxider från pannan (1,5 poäng)

Pannorna ska vara av klass 5 enligt normen EN 297 prA3, som reglerar utsläpp av kväveoxider, och ska släppa ut mindre än 60 mg kväveoxider/kWh (gaskondenspannor) eller 70 mg kväveoxider/kWh (icke-gaskondenspannor upp till en nominell effekt på 120 kW).

Bedömning och kontroll: Sökanden ska intyga att detta kriterium uppfylls och bifoga en rapport eller tekniska specifikationer från de professionella tekniker som ansvarar för försäljning och/eller underhåll av pannan.

34. Fjärrvärme (1,5 poäng)

Anläggningen ska värmas genom effektiv fjärrvärme, som definieras enligt följande när det gäller miljömärket.

Värmeproduktionen ska antingen ske i högeffektiva kraftvärmepannor enligt definitionen i direktiv 2004/8/EG och tillhörande beslut från kommissionen, eller i rena hetvattenpannor med en effektivitet som motsvarar eller överstiger det tillämpliga referensvärdet som fastställts i kommissionens beslut 2007/74/EG ⁽¹⁾;

Utöver detta gäller följande:

Rören i fjärrvärmedistributionsnätet ska uppfylla de krav som anges i tillämpliga CEN-standarder för sådana rör.

Bedömning och kontroll: Sökanden ska intyga att detta kriterium uppfylls och bifoga dokumentation som visar anslutningen till fjärrvärmenätet.

35. Kraftvärme (1,5 poäng)

Anläggningens behov av el och uppvärmning ska tillhandahållas av en högeffektiv kraftvärmepanna i enlighet med direktiv 2004/8/EG. Om logitjänsten har en sådan kraftvärmepanna på området ska dess produktion av värme och el leverera minst 70 % av anläggningens totala behov av värme och el. Produktionen ska beräknas i enlighet med den metod som anges i direktiv 2004/8/EG.

Bedömning och kontroll: Sökanden ska intyga att detta kriterium uppfylls och bifoga dokumentation om kraftvärmeverket.

36. Värmepump (upp till 2 poäng)

Anläggningen ska ha en värmepump som tillhandahåller värme och/eller luftkonditionering (1,5 poäng). Anläggningen har en värmepump med gemenskapens miljömärke eller annat miljömärke av ISO typ I (2 poäng).

Bedömning och kontroll: Sökanden ska intyga att detta kriterium uppfylls och bifoga dokumentation om värmepumpen.

⁽¹⁾ EUT L 32, 6.2.2007, s. 183.

37. Värmeåtervinning (upp till 1,5 poäng)

Anläggningen ska ha ett värmeåtervinningssystem för en (1 poäng) eller två (1,5 poäng) av följande kategorier: kylsystem, ventilation, tvättmaskiner, diskmaskiner, poolanläggning(ar) och avloppsvatten.

Bedömning och kontroll: Sökanden ska intyga att detta kriterium uppfylls och tillhandahålla dokumentation om systemen för värmeåtervinning.

38. Värmereglering (1,5 poäng)

Temperaturen i varje gemensamt utrymme och rum ska regleras individuellt.

Bedömning och kontroll: Sökanden ska intyga att detta kriterium uppfylls och tillhandahålla dokumentation om värmeregleringssystemen.

39. Energiprestandabesiktningar för byggnader (1,5 poäng)

Anläggningen ska underkastas en energiprestandabesiktning vartannat år som ska utföras av en oberoende expert och varvid minst två rekommendationer om förbättring av energiprestanda som härrör från revisionen ska genomföras.

Bedömning och kontroll: Sökanden ska tillhandahålla rapporten från energiprestandabesiktningen och detaljerad dokumentation om hur anläggningen har uppfyllt detta kriterium.

40. Luftkonditionering (upp till 2 poäng)

Alla luftkonditioneringsapparater för hushållsbruk i anläggningen har en energieffektivitet som är 15 % högre än tröskeln för klass A enligt direktiv 2002/31/EG (1,5 poäng). Alla luftkonditioneringsapparater för hushållsbruk i anläggningen har en energieffektivitet som är 30 % högre än tröskeln för klass A enligt kommissionens direktiv 2002/31/EG (2 poäng).

Detta kriterium är inte tillämpligt på luftkonditioneringsapparater som även kan anslutas till andra energikällor, apparater av typen luft-till-vatten och vatten-till-vatten, eller apparater med en uteffekt (kyleffekt) som överstiger 12 kW.

Bedömning och kontroll: Sökanden ska tillhandahålla relevant dokumentation som visar att detta kriterium uppfylls.

41. Automatisk avstängning av luftkonditionerings- och uppvärmningssystem (1,5 poäng)

Det ska finnas ett system som automatiskt stänger av luftkonditioneringen och uppvärmningen av rummen när fönstren är öppna.

Bedömning och kontroll: Sökanden ska tillhandahålla en teknisk specifikation från de professionella tekniker som ansvarar för installation, försäljning och/eller underhåll av luftkonditioneringsystemet.

42. Bioarkitektur (3 poäng)

Anläggningen ska byggas enligt arkitektoniska principer för bättre bioklimat.

Bedömning och kontroll: Sökanden ska redogöra ingående för hur anläggningen uppfyller detta kriterium och bifoga relevant dokumentation.

43. Energieffektiva kylskåp (1 poäng), ugnar (1 poäng), diskmaskiner (1 poäng), tvättmaskiner (1 poäng), torkskåp/torktumlare (1 poäng) och energieffektiv kontorsutrustning (1 poäng) – (högst 3 poäng)

a) (1 poäng): Alla kylskåp för hushållsbruk ska tillhöra energieffektivitetsklass A+ eller A++ enligt kommissionens direktiv 94/2/EG⁽¹⁾, och alla minikylar och minibarer ska tillhöra energieffektivitetsklass B.

Bedömning och kontroll: Sökanden ska tillhandahålla dokumentation där energieffektivitetsklassen anges för samtliga kylskåp, minikylar och minibarer.

⁽¹⁾ EGT L 45, 17.2.1994, s. 1.

- b) (1 poäng): Alla elektriska ugnar för hushållsbruk ska tillhöra energieffektivitetsklass A enligt kommissionens direktiv 2002/40/EG ⁽¹⁾.

Bedömning och kontroll: Sökanden ska tillhandahålla dokumentation där energieffektivitetsklassen anges för samtliga elektriska hushållsugnar.

Observera: Kriteriet gäller inte ugnar som inte drivs med elektrisk energi eller som inte omfattas av direktiv 2002/40/EG (t.ex. industriugnar).

- c) (1 poäng): Alla diskmaskiner för hushållsbruk ska tillhöra energieffektivitetsklass A enligt kommissionens direktiv 97/17/EG ⁽²⁾.

Bedömning och kontroll: Sökanden ska tillhandahålla dokumentation där energieffektivitetsklassen anges för samtliga diskmaskiner.

Observera: Kriteriet gäller inte diskmaskiner som inte omfattas av direktiv 97/17/EG (t.ex. industridiskmaskiner).

- d) (1 poäng): Alla tvättmaskiner för hushållsbruk ska tillhöra energieffektivitetsklass A enligt kommissionens direktiv 95/12/EG ⁽³⁾.

Bedömning och kontroll: Sökanden ska tillhandahålla dokumentation där energieffektivitetsklassen anges för samtliga tvättmaskiner.

Observera: Kriteriet gäller inte tvättmaskiner som inte omfattas av direktiv 95/12/EG (t.ex. industritvättmaskiner).

- e) (1 poäng): Minst 80 % av kontorsutrustningen (persondatorer, bildskärmar, faxapparater, skannrar, kopieringsapparater) ska uppfylla kraven för Energy Star-märkningen enligt Europaparlamentets och rådets förordning (EG) nr 106/2008 ⁽⁴⁾ och enligt kommissionens beslut 2003/168/EG ⁽⁵⁾.

Bedömning och kontroll: Sökanden ska tillhandahålla dokumentation som visar att kontorsutrustningen uppfyller kraven för Energy Star-märkningen.

- f) (1 poäng): Alla elektriska torktumlare ska tillhöra energieffektivitetsklass A enligt kommissionens direktiv 95/13/EG ⁽⁶⁾.

Bedömning och kontroll: Sökanden ska tillhandahålla dokumentation där energieffektivitetsklassen anges för samtliga elektriska torktumlare.

Observera: Kriteriet gäller inte elektriska torktumlare som inte omfattas av direktiv 95/13/EG (t.ex. industritorktumlare).

44. Elektriska hand- och hårtorkar med infrarödsensor (upp till 2 poäng)

Alla elektriska hand- (1 poäng) och hårtorkar (1 poäng) ska förses med infrarödsensorer eller ha erhållit miljömärke av ISO typ I.

Bedömning och kontroll: Sökanden ska tillhandahålla lämplig styrkande dokumentation om hur anläggningen uppfyller detta kriterium.

⁽¹⁾ EGT L 128, 15.5.2002, s. 45.

⁽²⁾ EGT L 118, 7.5.1997, s. 1.

⁽³⁾ EGT L 136, 21.6.1995, s. 1.

⁽⁴⁾ EUT L 39, 13.2.2008, s. 1.

⁽⁵⁾ EUT L 67, 12.3.2003, s. 22.

⁽⁶⁾ EGT L 136, 21.6.1995, s. 28.

45. Placering av kylskåp (1 poäng)

Kylskåp i kök, restauranger och barer ska placeras och regleras i enlighet med principerna för energisparande, för att minska energislöseriet.

Bedömning och kontroll: Sökanden ska redogöra ingående för hur anläggningen uppfyller detta kriterium.

46. Automatisk avstängning av belysning i rum (1,5 poäng)

I 95 % av anläggningen ska det finnas system som automatiskt släcker belysningen när gästerna lämnar rummen.

Bedömning och kontroll: Sökanden ska tillhandahålla tekniska specifikationer från de professionella tekniker som ansvarar för installation och/eller underhåll av dessa system.

47. Timer för bastu (1 poäng)

Alla bastuenheter och ångbastur ska vara försedda med timer eller så ska det finnas rutiner för personalen som reglerar på- och avslagningen.

Bedömning och kontroll: Sökanden ska tillhandahålla tekniska specifikationer från de professionella tekniker som ansvarar för installation och/eller underhåll av dessa system.

48. Pooluppvärmning med förnybara energikällor (upp till 1,5 poäng)

Energin som används för uppvärmning av vattnet i pooler ska komma från förnybara energikällor. Minst 50 %: 1 poäng, 100 %: 1,5 poäng.

Bedömning och kontroll: Sökanden ska intyga att detta kriterium uppfylls samt tillhandahålla uppgifter om energiatgången för uppvärmning av poolvatten och dokumentation som visar vilken andel av denna energi som kommer från förnybara energikällor.

49. Automatisk avstängning av utomhusbelysning (1,5 poäng)

Utomhusbelysning som inte behövs av säkerhetsskäl ska stängas av automatiskt efter en viss tid eller aktiveras med hjälp av en rörelsesensor.

Bedömning och kontroll: Sökanden ska tillhandahålla tekniska specifikationer från de professionella tekniker som ansvarar för installation och/eller underhåll av dessa system.

VATTEN**50. Användning av regnvatten (2 poäng) och återanvändning av vatten (2 poäng)**

a) (2 poäng): Regnvatten ska samlas in för annan användning än hushållsbruk och dricksvatten.

Bedömning och kontroll: Sökanden ska redogöra ingående för hur anläggningen uppfyller detta kriterium, bifoga relevant styrkande dokumentation och på ett tillfredsställande sätt intyga att vattenförsörjningen för hushållsbruk och dricksvatten hålls helt separat.

b) (2 poäng): Använt vatten ska samlas in och användas för annan användning än hushållsbruk och dricksvatten.

Bedömning och kontroll: Sökanden ska redogöra ingående för hur anläggningen uppfyller detta kriterium, bifoga relevant styrkande dokumentation och på ett tillfredsställande sätt intyga att vattenförsörjningen för hushållsbruk och dricksvatten hålls helt separat.

51. Automatiska bevattningssystem utomhus (1,5 poäng)

Anläggningen ska använda ett automatiskt system som optimerar bevattningstiderna och vattenförbrukningen för utomhusväxter och -planteringar.

Bedömning och kontroll: Sökanden ska redogöra ingående för hur anläggningen uppfyller detta kriterium och bifoga relevant styrkande dokumentation.

52. Vattenflöde från kranar och duschmunstycken (1,5 poäng)

Det genomsnittliga flödet från alla kranar och duschmunstycken, med undantag för kranar i badkar, får inte överstiga 8 liter/minut.

Bedömning och kontroll: Sökanden ska redogöra ingående för hur anläggningen uppfyller detta kriterium och bifoga relevant styrkande dokumentation.

53. Spolning av toaletter (1,5 poäng)

Minst 95 % av toaletterna ska förbruka högst 6 liter per spolning.

Bedömning och kontroll: Sökanden ska redogöra ingående för hur anläggningen uppfyller detta kriterium och bifoga relevant styrkande dokumentation.

54. Vattenförbrukning för diskmaskin (1 poäng)

Vattenförbrukningen för diskmaskiner (uttryckt som $W_{\text{(measured)}}$) ska vara lägre eller lika stor som tröskeln enligt definitionen i ekvationen nedan, och samma provningsmetod EN 50242 och programcykel ska användas som för direktiv 97/17/EG:

$$W_{\text{(measured)}} \leq (0,625 \times S) + 9,25$$

där:

$W_{\text{(measured)}}$ = Diskmaskinens vattenförbrukning mätt i liter per cykel, avrundat till en decimal.

S = Det antal standardkuvert som ryms i diskmaskinen.

Kriteriet gäller endast hushållsdiskmaskiner.

Bedömning och kontroll: Sökanden ska tillhandahålla tekniska specifikationer från de professionella tekniker som ansvarar för tillverkning, försäljning eller underhåll av diskmaskinerna eller styrka att diskmaskinerna är försedda med gemenskapens miljömärke.

55. Vattenförbrukning för tvättmaskin (1 poäng)

De tvättmaskiner som används på anläggningen av gäster och personal eller de som används av anläggningens leverantör av tvättjänster ska förbruka högst 12 liter vatten per kilo tvätt, vilket ska mätas enligt EN 60456 med användning av samma standardcykel för tvätt av bomull i 60 °C som för direktiv 95/12/EG.

Bedömning och kontroll: Sökanden ska tillhandahålla tekniska specifikationer från de professionella tekniker som ansvarar för tillverkning, försäljning eller underhåll av tvättmaskinerna eller styrka att tvättmaskinerna är försedda med gemenskapens miljömärke. Anläggningens ledning ska tillhandahålla teknisk dokumentation från sin leverantör av tvättjänster som visar att dennes tvättmaskin uppfyller kriterierna.

56. Kranvattnets vattenflöde och temperatur (1 poäng)

Minst 95 % av kranarna ska vara utformade så att en exakt och omedelbar reglering av vattentemperatur och -flöde är möjlig.

Bedömning och kontroll: Sökanden ska redogöra ingående för hur anläggningen uppfyller detta kriterium och bifoga relevant styrkande dokumentation.

57. Timer för duschar (1,5 poäng)

Alla duschar i personalutrymmen, utomhusområden och gemensamma utrymmen ska vara försedda med tidsströmställare/sensor som avbryter vattenflödet efter en viss tid eller om duschen inte används.

Bedömning och kontroll: Sökanden ska redogöra ingående för hur anläggningen uppfyller detta kriterium och bifoga relevant styrkande dokumentation.

58. Pooltäckning (1 poäng)

På natten och när poolen inte är i bruk under mer än en dag ska den täckas för att förhindra avkylning av vattnet i poolen och för att minska avdunstningen.

Bedömning och kontroll: Sökanden ska redogöra ingående för hur anläggningen uppfyller detta kriterium och bifoga relevant styrkande dokumentation.

59. Avisning (upp till 1,5 poäng)

Där vägar behöver avisas ska mekaniska metoder eller sand/grus användas för att göra vägarna inom anläggningen halksäkra vid is och snö (1,5 poäng).

Om kemisk avisning används ska det ske med ämnen som högst innehåller 1 % kloridjoner (Cl-) (1 poäng) eller avisningsprodukter som fått gemenskapens miljömärke eller nationella eller regionala miljömärken av ISO typ I (1,5 poäng).

Bedömning och kontroll: Sökanden ska redogöra ingående för hur anläggningen uppfyller detta kriterium och bifoga relevant styrkande dokumentation.

60. Uppgifter om vattnets hårdhetsgrad (2 poäng)

I närheten av tvättområden/tvättmaskiner/diskmaskiner ska information om det lokala vattnets hårdhetsgrad (1 poäng) sättas upp för att ge gäster och personal möjlighet att dosera tvätt- och diskmedel korrekt. Alternativt kan automatiska doseringssystem (1 poäng) användas för att optimera tvätt- och diskmedelsdoseringen i förhållande till vattnets hårdhetsgrad.

Bedömning och kontroll: Sökanden ska intyga att detta kriterium uppfylls och tillhandahålla relevant dokumentation som visar på vilket sätt gästerna informeras.

61. Vattensnåla urinoarer (1,5 poäng)

Alla urinoarer ska ha ett vattenlöst system eller vara utrustade med manuell eller elektronisk spolning som möjliggör enskild spolning av varje urinoar endast när denna används.

Bedömning och kontroll: Sökanden ska tillhandahålla lämplig styrkande dokumentation om hur anläggningen uppfyller detta kriterium.

62. Inhemska arter för nya utomhusplanteringar (1 poäng)

Utomhusplanteringar med träd och häckar ska bestå av inhemska växtarter.

Bedömning och kontroll: Sökanden ska redogöra för hur anläggningen uppfyller detta kriterium och bifoga relevant styrkande dokumentation från en fackman.

RENGÖRINGSMEDEL OCH DESINFEKTIONSMEDEL**63. Rengöringsmedel (upp till 3 poäng)**

Minst 80 % (mätt i vikt) av det handdiskmedel och/eller maskindiskmedel och/eller tvättmedel och/eller allrengöringsmedel och/eller sanitetsrengöringsmedel och/eller tvål och schampo som används av logitjänsten ska vara försett med gemenskapens miljömärke eller någon annan nationell eller regional miljömärkning av ISO typ I (1 poäng för var och en av dessa kategorier rengöringsmedel upp till maximalt 3 poäng).

Bedömning och kontroll: Sökanden ska tillhandahålla data och dokumentation (inklusive relevanta fakturor) i vilken anges mängden sådana produkter som används och den mängd som är miljömärkt.

64. Färger och lacker för inomhusbruk och utomhusbruk (upp till 2 poäng)

Minst 50 % av inomhus- och/eller utomhusmålningen av anläggningen ska göras med färg eller lack för inomhusbruk och/eller utomhusbruk som försetts med gemenskapens miljömärke eller någon annan nationell eller regional miljömärkning av ISO typ I (1 poäng för färger och lacker för inomhusbruk, 1 poäng för utomhusbruk).

Bedömning och kontroll: Sökanden ska tillhandahålla data och dokumentation (inklusive relevanta fakturor) i vilken anges mängden sådana produkter som används och den mängd som är miljömärkt.

65. Stöd till alternativa grilltändvätskor (1 poäng)

Utöver vanliga tändvätskor för grillar eller öppna spisar ska även alternativa produkter som rapsolja och hampprodukter säljas eller erbjudas inom anläggningen.

Bedömning och kontroll: Sökanden ska intyga att detta kriterium uppfylls.

66. Pooler: Dosering av desinfektionsmedel (1 poäng) eller naturliga/ekologiska pooler (1 poäng)

Poolen ska vara utrustad med ett automatiskt doseringssystem som använder minsta möjliga mängd desinfektionsmedel för det avsedda hygieniska resultatet (1 poäng).

Eller

Poolen ska vara av ekologisk/naturlig typ med endast naturliga komponenter som säkerställer hygien och säkerheten för badarna (1 poäng).

Bedömning och kontroll: Sökanden ska tillhandahålla teknisk dokumentation om det automatiska doseringssystemet eller typen av ekologisk/naturlig pool och dess underhåll.

67. Mekanisk rengöring (1 poäng)

Anläggningen ska ha väl beskrivna rutiner för kemikaliefri rengöring, t.ex. användning av mikrofiberprodukter eller andra kemikaliefria rengöringsmaterial eller åtgärder med samma effekt.

Bedömning och kontroll: Sökanden ska redogöra ingående för hur anläggningen uppfyller detta kriterium och i förekommande fall bifoga relevant styrkande dokumentation.

68. Ekologiska trädgårdar (2 poäng)

Utomhusområden ska antingen skötas utan användning av bekämpningsmedel eller i enlighet med de principer för ekologiskt jordbruk som fastställs i rådets förordning (EG) nr 834/2007 ⁽¹⁾ eller i enlighet med nationell lagstiftning eller erkända nationella ekologiska program.

Bedömning och kontroll: Sökanden ska redogöra ingående för hur anläggningen uppfyller detta kriterium och i förekommande fall bifoga relevant styrkande dokumentation.

69. Bekämpningsmedel (upp till 2 poäng)

Logiplatsernas utformning och städningsrutiner (t.ex. konstruktion på stolpar för att hindra råttor att ta sig in, användning av myggnät och myggspiraler) ska leda till minsta möjliga användning av bekämpningsmedel på anläggningen (1 poäng).

Om bekämpningsmedel används ska endast sådana ämnen användas som tillåts i ekologiskt jordbruk (enligt förordning (EG) nr 834/2007) eller som fått gemenskapens miljömärke eller nationella eller regionala miljömärken av ISO typ I (1 poäng).

Bedömning och kontroll: Sökanden ska redogöra ingående för hur anläggningen uppfyller detta kriterium och i förekommande fall bifoga relevant styrkande dokumentation.

AVFALL

70. Kompostering (upp till 2 poäng)

Anläggningen ska separera organiskt avfall där detta är tillämpligt (trädgårdsavfall 1 poäng, köksavfall 1 poäng) och se till att komposteringen utförs i enlighet med de lokala myndigheternas riktlinjer (t.ex. av den lokala förvaltningen, på själva anläggningen eller av ett privat organ).

⁽¹⁾ EUT L 189, 20.7.2007, s. 1.

Bedömning och kontroll: Sökanden ska redogöra ingående för hur anläggningen uppfyller detta kriterium och i förekommande fall bifoga relevant styrkande dokumentation.

71. Engångsbehållare för dryck (2 poäng)

Engångsbehållare för dryck ska inte erbjudas inom det område som ägs eller förvaltas av anläggningen.

Bedömning och kontroll: Sökanden ska intyga att detta kriterium uppfylls, redovisa vilka sådana engångsprodukter som används (i förekommande fall) och ange i vilken lagstiftning detta föreskrivs.

72. Omhändertagande av fett och olja (upp till 2 poäng)

Fettavskiljare ska installeras, och fett/olja för stekning och fritering ska samlas in och omhändertas på lämpligt sätt (1 poäng).

Gästerna ska i förekommande fall (t.ex. lägenheter) erbjudas möjlighet att på korrekt sätt göra sig av med fett/olja (1 poäng).

Bedömning och kontroll: Sökanden ska redogöra ingående för hur anläggningen uppfyller detta kriterium och bifoga relevant styrkande dokumentation.

73. Uttjänta textilier, möbler och andra produkter (upp till 2 poäng)

Kasserade möbler, textilier och andra produkter som elektronisk utrustning ska skänkas till välgörenhet i enlighet med anläggningens policy (2 poäng) eller säljas (1 poäng) till andra organisationer som samlar in och omhändertar sådana produkter.

Bedömning och kontroll: Sökanden ska redogöra ingående för hur anläggningen uppfyller detta kriterium och bifoga relevant styrkande dokumentation från de berörda organisationerna.

ANDRA TJÄNSTER

74. Takplantering (2 poäng)

Minst 50 % av anläggningens byggnader med lämpligt tak (platt tak eller tak med svag lutning) och som inte används för andra ändamål, ska vara grästäckta eller planterade.

Bedömning och kontroll: Sökanden ska redogöra för hur anläggningen uppfyller detta kriterium och bifoga relevant styrkande dokumentation.

75. Miljöinformation och -utbildning (upp till 3 poäng)

Anläggningen ska tillhandahålla miljöinformation och -utbildning i form av anslag riktade till gästerna om den lokala biologiska mångfalden, det lokala landskapet och de lokala naturskyddsåtgärderna (1,5 poäng). Underhållning för gästerna omfattar även inslag av miljöutbildning (1,5 poäng).

Bedömning och kontroll: Sökanden ska redogöra ingående för hur anläggningen uppfyller detta kriterium och bifoga relevant styrkande dokumentation.

76. Rökförbud i gemensamma utrymmen och rum (upp till 1,5 poäng)

Rökning ska vara förbjuden i 100 % av alla gemensamma inomhusutrymmen och i minst 70 % av rummen (1 poäng) eller i minst 95 % (1,5 poäng) av rummen.

Bedömning och kontroll: Sökanden ska ange utrymmenas antal och typ samt vilka av dessa som har rökförbud.

77. Cyklar (1,5 poäng)

Gästerna ska ha tillgång till cyklar. (Minst 3 cyklar per 50 rum.)

Bedömning och kontroll: Sökanden ska redogöra för hur anläggningen uppfyller detta kriterium.

78. Upphämtningstjänst (1 poäng)

Anläggningen ska erbjuda upphämtning vid ankomsten av gäster som reser med allmänna kommunikationer. Detta ska ske med miljövänliga transportmedel som elbilar eller hästdroskor.

Bedömning och kontroll: Sökanden ska redogöra för hur anläggningen uppfyller detta kriterium och ge ett exempel på hur gästerna informeras om detta.

79. Returglas (upp till 3 poäng)

Anläggningen ska erbjuda drycker i flaskor som kan återlämnas eller återfyllas: läskedrycker (1 poäng), öl (1 poäng) och vatten (1 poäng).

Bedömning och kontroll: Sökanden ska redogöra ingående för hur anläggningen uppfyller detta kriterium och bifoga relevant styrkande dokumentation från flaskleverantörerna.

80. Användning av uppladdningsbara produkter (upp till 2 poäng)

Anläggningen ska endast använda uppladdningsbara batterier för fjärrkontrollerna till tv-apparater (1 poäng) och/eller återfyllningsbara tonerkassetter till skrivare och kopieringsapparater.

Bedömning och kontroll: Sökanden ska redogöra ingående för hur anläggningen uppfyller detta kriterium och bifoga relevant styrkande dokumentation från batterileverantörerna och/eller företagen som återfyller tonerkassetter.

81. Pappersprodukter (upp till 3 poäng)

Minst 80 % av det toalettpapper/de pappershanddukar och/eller kontorspapper och/eller trycksaker som används ska ha gemenskapens miljömärke eller någon annan nationell eller regional miljömärkning av ISO typ I (1 poäng för var och en av dessa tre kategorier av pappersprodukter).

Bedömning och kontroll: Sökanden ska tillhandahålla dokumentation (inklusive relevanta fakturor) i vilken anges mängden sådana produkter som används och den mängd som är miljömärkt.

82. Sällanköpsvaror (upp till 3 poäng)

Minst 30 % av varje kategori sällanköpsvaror (t.ex. sänglinne, handdukar, bordslinne, persondatorer, bärbara datorer, tv-apparater, madrasser, möbler, tvättmaskiner, diskmaskiner, kylskåp, dammsugare, golvbeläggning och lampor) som används i logitjänstens lokaler, inbegripet hyrda logiplatser ska vara försedda med gemenskapens miljömärke eller någon annan nationell eller regional miljömärkning av ISO typ I (1 poäng för var och en av upp till tre kategorier sällanköpsvaror).

Bedömning och kontroll: Sökanden ska tillhandahålla data och dokumentation där mängden sådana produkter som ägs av anläggningen och den mängd som har miljömärke anges.

83. Lokala livsmedel (upp till 3 poäng)

Minst två lokalt framställda livsmedelsprodukter som tillhör säsongen (för färsk frukt och färska grönsaker) ska erbjudas vid varje måltid, inbegripet frukost (1,5 poäng).

I förekommande fall ska förtäring av lokalt hotade arter som särskilda fisk- och skaldjursarter och s.k. djungelkött och räkor från odlingar som hotar mangroveskogar vara förbjuden (1,5 poäng).

Bedömning och kontroll: Sökanden ska intyga att detta kriterium uppfylls och bifoga relevant styrkande dokumentation.

84. Ekologisk mat (upp till 2 poäng)

Huvudingredienserna i minst två maträtter (1 poäng) eller hela menyn inklusive frukost (2 poäng) ska ha producerats med ekologiska jordbruksmetoder enligt förordning (EG) nr 834/2007 eller ha producerats enligt miljömärkning av ISO typ I.

Bedömning och kontroll: Sökanden ska intyga att detta kriterium uppfylls och bifoga relevant styrkande dokumentation.

85. Luftkvaliteten inomhus (upp till 4 poäng)

Anläggningen ska tillhandahålla optimal luftkvalitet inomhus genom en eller båda av följande åtgärder:

- Rummen och de gemensamma utrymmena ska uppfylla kraven i punkt 3 i bilaga I till direktiv 89/106/EEG och ska endast innehålla målning, tapeter, och andra inredningsmaterial som är certifierade med gemenskapens miljömärke eller andra motsvarande miljömärkningar av ISO typ I för låga utsläpp (2 poäng).
- Rummen och de gemensamma utrymmena ska vara doftfria, lakan, handdukar och textilier ska tvättas med doftfria tvättmedel (1 poäng) och rengöring ska ske med doftfria medel (1 poäng).

Bedömning och kontroll: Sökanden ska intyga att detta kriterium uppfylls och bifoga relevant styrkande dokumentation. När det gäller kravet om doftfrihet betraktas en förteckning över komponenter/ingredienser för doftfri tvättning och rengöring som tillräcklig.

ALLMÄN FÖRVALTNING**86. EMAS-registrering (3 poäng) eller ISO-certifiering (2 poäng) av logitjänsten**

Logitjänsten ska vara registrerad enligt gemenskapens miljölednings- och miljörevisionsordning (EMAS) (3 poäng) eller certifierad enligt ISO-standard 14001 (2 poäng).

Bedömning och kontroll: Sökanden ska på lämpligt vis styrka EMAS-registreringen eller ISO 14001-certifieringen.

87. EMAS-registrering (1,5 poäng) eller ISO-certifiering (1 poäng) för leverantörer

Minst en av de viktigaste leverantörerna av varor eller tjänster till logitjänsten ska vara EMAS-registrerad (1,5 poäng) eller certifierad enligt ISO 14001 (1 poäng).

Bedömning och kontroll: Sökanden ska på lämpligt vis styrka att minst en av de viktigaste leverantörerna har EMAS-registrering eller ISO 14001-certifiering.

88. Entreprenörers efterlevnad av obligatoriska kriterier (upp till 4 poäng)

I de fall då ytterligare tjänster för måltider eller fritids-/friskvårdsaktiviteter läggs ut på entreprenad ska dessa tjänster uppfylla alla de obligatoriska kriterierna i denna bilaga som gäller dessa specifika tjänster (2 poäng för varje tjänst gällande måltider och drycker och/eller fritids-/friskvårdsanläggningar som är belägna inom anläggningen).

Bedömning och kontroll: Sökanden ska tillhandahålla lämplig dokumentation om avtalsvillkor med entreprenörer beträffande deras efterlevnad av de obligatoriska kriterierna.

89. Energi- och vattenmätare (1 poäng)

Anläggningen ska ha installerat ytterligare energi- och vattenmätare för att kunna samla in uppgifter om olika aktiviteters eller maskiners förbrukning, såsom rums-, tvätt- och kökstjänster och/eller specifika maskiner, såsom kylskåp, tvättmaskiner etc.

Bedömning och kontroll: Sökanden ska redogöra ingående för hur anläggningen uppfyller detta kriterium och bifoga en analys av de insamlade uppgifterna (om dessa redan finns tillgängliga).

90. Ytterligare miljöåtgärder (högst 3 poäng)

Alternativ I

- a) Ytterligare miljöåtgärder (upp till 1,5 poäng per åtgärd men maximalt 3 poäng): Logitjänstens ledning ska vidta åtgärder som går utöver vad som fastställts som kriterier i detta avsnitt eller avsnitt A, för att förbättra logitjänstens miljöprestanda. Det behöriga organ som bedömer ansökan ska dela ut poäng för dessa åtgärder, dock högst 1,5 poäng per åtgärd.

Bedömning och kontroll: Sökanden ska intyga att detta kriterium uppfylls, redovisa förfarandena och redogöra ingående för varje ytterligare åtgärd som sökanden önskar få beaktad.

Alternativ II

- b) Miljömärke (3 poäng): Logitjänsten ska ha tilldelats ett nationellt eller regionalt miljömärke av ISO typ I.

Bedömning och kontroll: Sökanden ska på lämpligt vis styrka miljömärkningen.

KOMMISSIONENS BESLUT

av den 29 juli 2009

om tillstånd för medlemsstaterna att förlänga provisoriska godkännanden som beviljats de nya verksamma ämnena acekinocyl, aminopyralid, askorbinsyra, benalaxyl-M, mandipropamid, novaluron, prokinazid, spirodiklofen och spiromesifen

[delgivet med nr K(2009) 5582]

(Text av betydelse för EES)

(2009/579/EG)

EUROPEISKA GEMENSKAPERNAS KOMMISSION HAR ANTAGIT
DETTA BESLUT

med beaktande av fördraget om upprättandet av Europeiska gemenskapen,

med beaktande av rådets direktiv 91/414/EEG av den 15 juli 1991 om utsläppande av växtskyddsmedel på marknaden⁽¹⁾, särskilt artikel 8.1 fjärde stycket, och

av följande skäl:

- (1) I enlighet med artikel 6.2 i direktiv 91/414/EEG lämnade Makhteshim Agan Ltd i mars 2001 in en ansökan till Förenade kungariket om införande av det verksamma ämnet novaluron i bilaga I till direktiv 91/414/EEG. Genom kommissionens beslut 2001/861/EG⁽²⁾ bekräftades att dokumentationen var fullständig och i princip kunde anses uppfylla kraven i bilagorna II och III till direktivet.
- (2) I enlighet med artikel 6.2 i direktiv 91/414/EEG lämnade Bayer AG i augusti 2001 in en ansökan till Nederländerna om införande av det verksamma ämnet spirodiklofen i bilaga I till direktiv 91/414/EEG. Genom kommissionens beslut 2002/593/EG⁽³⁾ bekräftades att dokumentationen var fullständig och i princip kunde anses uppfylla kraven i bilagorna II och III till direktivet.
- (3) I enlighet med artikel 6.2 i direktiv 91/414/EEG lämnade Isagro IT i februari 2002 in en ansökan till Portugal om införande av det verksamma ämnet benalaxyl-M i bilaga I till direktiv 91/414/EEG. Genom kommissionens beslut 2003/35/EG⁽⁴⁾ bekräftades att dokumentationen var fullständig och i princip kunde anses uppfylla kraven i bilagorna II och III till direktivet.
- (4) I enlighet med artikel 6.2 i direktiv 91/414/EEG lämnade Bayer AG i april 2002 in en ansökan till Förenade kungariket om införande av det verksamma ämnet spiromesi-

fen i bilaga I till direktiv 91/414/EEG. Genom kommissionens beslut 2003/105/EG⁽⁵⁾ bekräftades att dokumentationen var fullständig och i princip kunde anses uppfylla kraven i bilagorna II och III till direktivet.

- (5) I enlighet med artikel 6.2 i direktiv 91/414/EEG lämnade Agro-Kanesho Co. Ltd i mars 2001 in en ansökan till Nederländerna om införande av det verksamma ämnet acekinocyl i bilaga I till direktiv 91/414/EEG. Genom kommissionens beslut 2003/636/EG⁽⁶⁾ bekräftades att dokumentationen var fullständig och i princip kunde anses uppfylla kraven i bilagorna II och III till direktivet.
- (6) I enlighet med artikel 6.2 i direktiv 91/414/EEG lämnade DuPont (UK) Ltd i januari 2004 in en ansökan till Förenade kungariket om införande av det verksamma ämnet prokinazid i bilaga I till direktiv 91/414/EEG. Genom kommissionens beslut 2004/686/EG⁽⁷⁾ bekräftades att dokumentationen var fullständig och i princip kunde anses uppfylla kraven i bilagorna II och III till direktivet.
- (7) I enlighet med artikel 6.2 i direktiv 91/414/EEG lämnade Citrex Nederland BV i september 2004 in en ansökan till Nederländerna om införande av det verksamma ämnet askorbinsyra i bilaga I till direktiv 91/414/EEG. Genom kommissionens beslut 2005/751/EG⁽⁸⁾ bekräftades att dokumentationen var fullständig och i princip kunde anses uppfylla kraven i bilagorna II och III till direktivet.
- (8) I enlighet med artikel 6.2 i direktiv 91/414/EEG lämnade Dow AgroSciences i september 2004 in en ansökan till Förenade kungariket om införande av det verksamma ämnet aminopyralid i bilaga I till direktiv 91/414/EEG. Genom kommissionens beslut 2005/778/EG⁽⁹⁾ bekräftades att dokumentationen var fullständig och i princip kunde anses uppfylla kraven i bilagorna II och III till direktivet.

⁽¹⁾ EGT L 230, 19.8.1991, s. 1.

⁽²⁾ EGT L 321, 6.12.2001, s. 34.

⁽³⁾ EGT L 192, 20.7.2002, s. 60.

⁽⁴⁾ EGT L 11, 16.1.2003, s. 52.

⁽⁵⁾ EUT L 43, 18.2.2003, s. 45.

⁽⁶⁾ EUT L 221, 4.9.2003, s. 42.

⁽⁷⁾ EUT L 313, 12.10.2004, s. 21.

⁽⁸⁾ EUT L 282, 26.10.2005, s. 18.

⁽⁹⁾ EUT L 293, 9.11.2005, s. 26.

- (9) I enlighet med artikel 6.2 i direktiv 91/414/EEG lämnade Syngenta Limited i december 2005 in en ansökan till Österrike om införande av det verksamma ämnet mandipropamid i bilaga I till direktiv 91/414/EEG. Genom kommissionens beslut 2006/589/EG ⁽¹⁾ bekräftades att dokumentationen var fullständig och i princip kunde anses uppfylla kraven i bilagorna II och III till direktivet.
- (10) Bekräftelsen av att dokumentationen är fullständig är nödvändig för att ärendena ska kunna granskas i detalj och för att medlemsstaterna ska kunna utfärda provisoriska godkännanden för högst tre år för växtskyddsmedel som innehåller de verksamma ämnena i fråga, med beaktande av villkoren i artikel 8.1 i direktiv 91/414/EEG, särskilt kravet på att en detaljerad utvärdering av det verksamma ämnet och av växtskyddsmedlet ska göras i enlighet med direktivets bestämmelser.
- (11) Effekterna av dessa verksamma ämnen på människors hälsa och på miljön har bedömts i enlighet med artikel 6.2 och 6.4 i direktiv 91/414/EEG för de användningsområden som har föreslagits i företagens ansökningar. De rapporterade medlemsstaterna lämnade in sina utkast till utvärderingsrapporter till kommissionen den 21 november 2003 (benalaxyl-M), den 9 mars 2004 (spiromesifen), den 21 april 2004 (spirodiklofen), den 8 mars 2005 (acekinocyl), den 14 mars 2006 (prokinazid), den 22 augusti 2006 (aminopyralid), den 30 november 2006 (mandipropamid), den 12 januari 2007 (novaluron) och den 10 september 2007 (askorbinsyra).
- (12) Sedan den rapporterade medlemsstaten överlämnat utkastet till utvärderingsrapporter har det i alla de berörda fallen visat sig nödvändigt att begära ytterligare upplysningar från sökandena och att låta de rapporterade medlemsstaterna granska uppgifterna och lämna in en bedömning av ärendena. Granskningen av ärendena pågår därför fortfarande och kommer inte att kunna avslutas inom den tid som anges i direktiv 91/414/EEG; detta gäller för novaluron tillsammans med kommissionens beslut 2007/404/EG ⁽²⁾, för spirodiklofen, spiromesifen och benalaxyl-M tillsammans med kommissionens beslut 2007/333/EG ⁽³⁾ och för prokinazid tillsammans med kommissionens beslut 2008/56/EG ⁽⁴⁾.
- (13) Eftersom utvärderingarna hittills inte har gett någon anledning till omedelbar oro, bör medlemsstaterna få möj-

lighet att förlänga provisoriska tillstånd för de växtskyddsmedel som innehåller dessa verksamma ämnen med 24 månader i enlighet med artikel 8 i direktiv 91/414/EEG, så att granskningen av ärendena kan fortsätta. Utvärderingen och beslutet om att eventuellt införa acekinocyl, aminopyralid, askorbinsyra, benalaxyl-M, mandipropamid, novaluron, prokinazid, spirodiklofen och spiromesifen i bilaga I till det direktivet kommer sannolikt att ha avslutats inom 24 månader.

(14) Samtidigt bör besluten 2007/333/EG, 2007/404/EG och 2008/56/EG upphöra att gälla eftersom de har blivit inaktuella.

(15) De åtgärder som föreskrivs i detta beslut är förenliga med yttrandet från ständiga kommittén för livsmedelskedjan och djurhälsa.

HÄRIGENOM FÖRESKRIVS FÖLJANDE.

Artikel 1

Medlemsstaterna får förlänga provisoriska godkännanden för växtskyddsmedel som innehåller acekinocyl, aminopyralid, askorbinsyra, benalaxyl-M, mandipropamid, novaluron, prokinazid, spirodiklofen och spiromesifen senast fram till den 29 juli 2011.

Artikel 2

Bsluten 2007/333/EG, 2007/404/EG och 2008/56/EG ska upphöra att gälla.

Artikel 3

Detta beslut ska upphöra att gälla den 29 juli 2011.

Artikel 4

Detta beslut riktar sig till medlemsstaterna.

Utfärdat i Bryssel den 29 juli 2009.

På kommissionens vägnar

Androulla VASSILIOU

Ledamot av kommissionen

⁽¹⁾ EUT L 240, 2.9.2006, s. 9.

⁽²⁾ EUT L 151, 13.6.2007, s. 45.

⁽³⁾ EUT L 125, 15.5.2007, s. 27.

⁽⁴⁾ EUT L 14, 17.1.2008, s. 26.

KOMMISSIONENS BESLUT

av den 29 juli 2009

om ändring av beslut 2006/433/EG om fastställande av finansiellt stöd från gemenskapen för utgifter i samband med nödgärder mot klassisk svinpest i Tyskland 2002

[delgivet med nr K(2009) 5866]

(Endast den tyska texten är giltig)

(2009/580/EG)

EUROPEISKA GEMENSKAPERNAS KOMMISSION HAR ANTAGIT
 DETTA BESLUT

med beaktande av fördraget om upprättandet av Europeiska gemenskapen,

med beaktande av rådets beslut 90/424/EEG av den 26 juni 1990 om utgifter inom veterinärområdet ⁽¹⁾, särskilt artikel 3, och

av följande skäl:

- (1) I beslut 90/424/EEG fastställs de förfaranden som bestämmer gemenskapens finansiella stöd till specifika veterinäråtgärder, inklusive nödgärder.
- (2) Genom kommissionens beslut 2003/745/EG ⁽²⁾ beviljades gemenskapens finansiella stöd till Tyskland för att täcka utgifterna för de nödgärder för bekämpning av klassisk svinpest som genomfördes 2002.
- (3) Genom kommissionens beslut 2006/433/EG ⁽³⁾ fastställdes gemenskapens totala finansiella stöd för att täcka utgifterna för nödgärderna för utrotning av klassisk svinpest i Tyskland 2002.
- (4) Ovannämnda stöd fastställdes på grundval av den ansökan som de tyska myndigheterna förelade den 19 november 2003 i enlighet med beslut 2003/745/EG. Det nämdes i ansökan att vissa ärenden ännu inte avslutats. Det var först den 27 december 2007 som dessa ärenden avslutades. De tyska myndigheterna utbetalade de beräknade beloppen den 8 januari 2008. Då det uttryckligen nämdes i den ursprungliga ansökan att vissa ärenden inte var avslutade, finner kommissionen att den tid som krävdes för att ärendena skulle kunna avslutas ska betraktas som en välmotiverad försening av betalningen, vilken gör att man kan avstå från att reducera stödet i enlighet med artikel 4.1 sista stycket i beslut 2003/745/EG.
- (5) Tyskland förelade den 19 juni 2008 en kompletterande officiell ansökan om ersättning i enlighet med artikel 5.1 i beslut 2003/745/EG. Beloppen i den kompletterande

ansökan rör utgifter som de tyska myndigheterna inte hade ersatt i den första omgången.

- (6) Bestämmelserna i beslut 2003/745/EG, särskilt artikel 2.b och 2.c samt artikel 4 bör tillämpas på den kompletterande ansökan.
- (7) Mot bakgrund av ovannämnda bör det totala finansiella stöd som avses i beslut 2006/433/EG ändras.
- (8) De åtgärder som föreskrivs i detta beslut är förenliga med yttrandet från ständiga kommittén för livsmedelskedjan och djurhälsa.

HÄRIGENOM FÖRESKRIVS FÖLJANDE.

Artikel 1

Texten i artikel 1 i beslut 2006/433/EG ska ersättas med följande:

”Artikel 1

Gemenskapens totala finansiella stöd enligt beslut 2003/745/EG för utgifter i samband med åtgärder som vidtogs i Tyskland 2002 för att bekämpa klassisk svinpest ska uppgå till 970 167,31 euro.

Eftersom två förskott på 460 000 euro och 465 808,47 euro redan har utbetalats ska restbeloppet av gemenskapens finansiella stöd fastställas till 44 358,84 euro.”

Artikel 2

Detta beslut riktar sig till Förbundsrepubliken Tyskland.

Utfärdat i Bryssel den 29 juli 2009.

På kommissionens vägnar

Androulla VASSILIOU

Ledamot av kommissionen

⁽¹⁾ EGT L 224, 18.8.1990, s. 19.

⁽²⁾ EUT L 269, 21.10.2003, s. 18.

⁽³⁾ EUT L 173, 27.6.2006, s. 27.

KOMMISSIONENS BESLUT

av den 29 juli 2009

om finansiellt stöd från gemenskapen till nödgärder för bekämpning av aviär influensa i Cloppenburg i Tyskland i december 2008 och januari 2009

[delgivet med nr K(2009) 5869]

(Endast den tyska texten är giltig)

(2009/581/EG)

EUROPEISKA GEMENSKAPERNAS KOMMISSION HAR ANTAGIT
DETTA BESLUTmed beaktande av fördraget om upprättandet av Europeiska
gemenskapen,med beaktande av rådets beslut 90/424/EEG av den 26 juni
1990 om utgifter inom veterinärområdet ⁽¹⁾, särskilt artiklar-
na 3.3 och 3a.1, och

av följande skäl:

- (1) Aviär influensa är en smittsam virussjukdom hos fjäderfå och andra fåglar i fångenskap som har en mycket stark inverkan på lönsamheten inom fjäderfäuppfödningen, och som kan störa handeln inom gemenskapen och exporten till tredjeland.
- (2) Vid utbrott av aviär influensa finns det en risk för att smittämnet sprids till andra fjäderfäanläggningar i den medlemsstaten men också till andra medlemsstater och tredjeländer genom handel med levande fjäderfä eller fjäderfäprodukter.
- (3) I rådets direktiv 2005/94/EG av den 20 december 2005 om gemenskapsåtgärder för bekämpning av aviär influensa ⁽²⁾ fastställs åtgärder som medlemsstaterna omedelbart ska vidta vid ett utbrott för att snabbt förhindra ytterligare spridning av viruset.
- (4) I beslut 90/424/EEG fastställs de förfaranden som bestämmer gemenskapens finansiella stöd till specifika veterinäraåtgärder, inklusive nödgärder. Enligt artikel 3a i det beslutet ska medlemsstaterna få finansiellt gemenskapsstöd för kostnaderna för vissa åtgärder för att utrota aviär influensa.
- (5) I artikel 3a.3 första och andra strecksatsen i beslut 90/424/EEG fastställs bestämmelser om hur stor procentsats av medlemsstatens kostnader som gemenskapens finansiella stöd kan omfatta.

- (6) Bestämmelser om gemenskapsstöd för nödgärder för att utrota aviär influensa fastställs i kommissionens förordning (EG) nr 349/2005 av den 28 februari 2005 om villkor för gemenskapsbidrag för nödgärder och bekämpning av vissa djursjukdomar som avses i rådets beslut 90/424/EEG ⁽³⁾.
- (7) Utbrott av aviär influensa inträffade i Cloppenburg i Tyskland i december 2008 och januari 2009. Tyskland vidtog i enlighet med beslut 2005/94/EG åtgärder för att bekämpa dessa utbrott.
- (8) Tyskland har till fullo uppfyllt sina tekniska och administrativa skyldigheter enligt artikel 3.3 i beslut 90/424/EEG och artikel 6 i förordning (EG) nr 349/2005.
- (9) Den 5 februari 2009 och den 6 mars 2009 lade Tyskland fram en beräkning av kostnaderna för att utrota aviär influensa.
- (10) De åtgärder som föreskrivs i detta beslut är förenliga med yttrandet från ständiga kommittén för livsmedelskedjan och djurhälsa.

HÄRIGENOM FÖRESKRIVS FÖLJANDE.

Artikel 1

Finansiellt stöd från gemenskapen till Tyskland

Tyskland får beviljas finansiellt stöd från gemenskapen för sina kostnader i samband med de åtgärder som avses i artikel 3a.2 och 3a.3 i beslut 90/424/EEG för att bekämpa aviär influensa i Cloppenburg i december 2008 och januari 2009.

Artikel 2

Villkor för utbetalning av stödet

En första del på 2 000 000 euro ska utbetalas ur det finansiella stöd från gemenskapen som anges i artikel 1.

⁽¹⁾ EGT L 224, 18.8.1990, s. 19.⁽²⁾ EUT L 10, 14.1.2006, s. 16.⁽³⁾ EUT L 55, 1.3.2005, s. 12.

Artikel 3

Adressat

Detta beslut riktar sig till Förbundsrepubliken Tyskland.

Utfärdat i Bryssel den 29 juli 2009.

På kommissionens vägnar
Androulla VASSILIOU
Ledamot av kommissionen

KOMMISSIONENS BESLUT

av den 29 juli 2009

om finansiering av särskilda nödgärder för att skydda gemenskapen från rabies

(2009/582/EG)

EUROPEISKA GEMENSKAPERNAS KOMMISSION HAR BESLUTAT FÖLJANDE

med beaktande av fördraget om upprättandet av Europeiska gemenskapen,

med beaktande av rådets beslut 90/424/EEG av den 26 juni 1990 om utgifter inom veterinärområdet⁽¹⁾, särskilt artikel 6.2, och

av följande skäl:

- (1) I beslut 90/424/EEG föreskrivs att när en medlemsstat direkt hotas av utbrott eller utbredning på ett tredjelands territorium av en sjukdom som anges i bilagan till det beslutet får alla för situationen lämpliga åtgärder vidtas, bl.a. beviljande av finansiellt stöd från gemenskapen för de åtgärder som bedöms vara särskilt nödvändiga för att insatsen ska lyckas.
- (2) Rabies är en djursjukdom som främst drabbar viltlevande köttätare och köttätande husdjur och som har allvarliga följder för folkhälsan. Rabies anges i bilagan till beslut 90/424/EEG.
- (3) På senare år har av gemenskapen medfinansierade program för oral immunisering av viltlevande köttätare som utgör reservoarer för sjukdomen lett till en mycket gynnsam situation i de flesta medlemsstater, där antalet fall hos vilda djur och husdjur har minskat kraftigt och fallen hos människor försvunnit helt.
- (4) Regionen Kaliningrad, en rysk exklav som omges av EU-territorium, gränsar till medlemsstater som vidtar slutliga åtgärder för att helt utrota sjukdomen.
- (5) Litauen och Polen har underrättat kommissionen om att förekomsten av sylvatisk rabies i regionen Kaliningrad nu utgör ett direkt hot mot ett framgångsrikt avslutande av deras program för utrotning av rabies.
- (6) Det krävs skyndsamma åtgärder i regionen Kaliningrad så att överföring av sjukdomen från dess territorium inte ytterligare äventyrar de framsteg som gjorts när det gäller människors och djurs hälsa i de angränsande medlemsstaterna.
- (7) Det behövs en särskild åtgärd för att förhindra att smittan åter sprids till angränsande medlemsstater från Kaliningrad. Med tanke på den relativa storleken på Kaliningrads territorium är det ändamålsenligare och kostnadseffektivare att stödja insatserna för att utrota rabies i Kaliningrad än att upprätta en vaccinationsbuffertzonen på de angränsande medlemsstaternas territorium som skulle behöva bibehållas på obestämd tid.
- (8) Enligt artikel 110 i rådets förordning (EG, Euratom) nr 1605/2002⁽²⁾ ska bidrag omfattas av ett årligt arbetsprogram. Det årliga arbetsprogrammet ska genomföras genom att en ansökningsomgång offentliggörs, utom i exceptionellt brådskande och vederbörligen motiverade fall. Enligt artikel 168.1 b i kommissionens förordning (EG, Euratom) nr 2342/2002⁽³⁾ om genomförandebestämmelser för förordning (EG, Euratom) nr 1605/2002 kan kommissionen bevilja bidrag utan ansökningsomgång i fall där det kan styrkas att det föreligger synnerlig brådskande.
- (9) Den 21 oktober 2008 lade Ryssland för kommissionen fram ett program för utrotning av rabies i regionen Kaliningrad, och programmet konstaterades vara godtagbart när det gäller målet att skydda gemenskapen mot rabies. Åtgärderna i programmet är nödvändiga för att skydda gemenskapens intresse, och vissa åtgärder bör därför ges gemenskapsstöd. Finansiellt gemenskapsstöd bör därför beviljas under 2009 för genomförandet av programmet.
- (10) Det här beslutet utgör ett finansieringsbeslut enligt artikel 75 i förordning (EG, Euratom) nr 1605/2002, artikel 90 i förordning (EG) nr 1605/2002 och artikel 15 i de interna reglerna om genomförandet av Europeiska gemenskapernas allmänna budget⁽⁴⁾.
- (11) De åtgärder som föreskrivs i detta beslut är förenliga med yttrandet från ständiga kommittén för livsmedelskedjan och djurhälsa.

⁽¹⁾ EGT L 224, 18.8.1990, s. 19.

⁽²⁾ EGT L 248, 16.9.2002, s. 1.

⁽³⁾ EGT L 357, 31.12.2002, s. 1.

⁽⁴⁾ Kommissionens beslut av den 6 april 2009, K(2009) 2105.

HÄRIGENOM FÖRESKRIVS FÖLJANDE.

Artikel 1

1. Härmed godkänns den 36-månadersplan för utrotning av rabies i regionen Kaliningrad ("programmet för utrotning av rabies") som Ryssland lagt fram.
2. Åtgärderna enligt detta beslut ska omfatta följande särskilda insatser:
 - Inköp av vaccinbeten för oral immunisering av viltlevande köttätare.
 - Utläggning inom regionen Kaliningrads territorium av de vaccinbeten som avses i föregående strecksats.

Artikel 2

Gemenskapens högsta bidrag fastställs till 1 800 000 euro och ska finansieras genom budgetpost 17 04 03 01 i Europeiska gemenskapernas allmänna budget för 2009.

Artikel 3

1. Beviljandet av ett individuellt bidrag till myndigheten för veterinära frågor och statlig veterinärkontroll i regionen Kaliningrad i Ryska federationen (Служба ветеринарии и государственной инспекции Калининградской области) godkänns.
2. Den verksamhet som omfattas av detta beslut får finansieras med upp till 100 % av de motsvarande stödberättigande kostnaderna, förutsatt att en del av de totala kostnaderna för insatsen bärs av myndigheten för veterinära frågor och statlig veterinärkontroll i regionen Kaliningrad i Ryska federationen (Служба ветеринарии и государственной инспекции Калининградской области) eller täcks av annat stöd än gemenskapstödet.

Utfärdat i Bryssel den 29 juli 2009.

På kommissionens vägnar

Androulla VASSILIOU

Ledamot av kommissionen

Avtal genom skriftväxling mellan Europeiska gemenskapen och Republiken Indien om garantipriser för rörsocker under leveransperioderna 2006/07, 2007/08, 2008/09 och 1 juli 2009–30 september 2009	48
2009/575/EG, Euratom:	
★ Rådets beslut av den 27 juli 2009 om utnämning av en rumänsk ledamot i Europeiska ekonomiska och sociala kommittén	54
2009/576/EG:	
★ Rådets beslut av den 27 juli 2009 om utnämning av en brittisk suppleant i Regionkommittén	55
2009/577/EG:	
★ Rådets beslut av den 27 juli 2009 om utnämning av en spansk ledamot i Regionkommittén	56
 Kommissionen	
2009/578/EG:	
★ Kommissionens beslut av den 9 juli 2009 om fastställande av ekologiska kriterier för tilldelning av gemenskapens miljömärke för logitjänster [delgivet med nr K(2009) 5619] ⁽¹⁾	57
2009/579/EG:	
★ Kommissionens beslut av den 29 juli 2009 om tillstånd för medlemsstaterna att förlänga provisoriska godkännanden som beviljats de nya verksamma ämnena acekinocyl, aminopyralid, askorbinsyra, benalaxyl-M, mandipropamid, novaluron, prokinazid, spirodiklofen och spiromesifen [delgivet med nr K(2009) 5582] ⁽¹⁾	80
2009/580/EG:	
★ Kommissionens beslut av den 29 juli 2009 om ändring av beslut 2006/433/EG om fastställande av finansiellt stöd från gemenskapen för utgifter i samband med nödgärder mot klassisk svinpest i Tyskland 2002 [delgivet med nr K(2009) 5866]	82
2009/581/EG:	
★ Kommissionens beslut av den 29 juli 2009 om finansiellt stöd från gemenskapen till nödgärder för bekämpning av aviär influensa i Cloppenburg i Tyskland i december 2008 och januari 2009 [delgivet med nr K(2009) 5869]	83
2009/582/EG:	
★ Kommissionens beslut av den 29 juli 2009 om finansiering av särskilda nödgärder för att skydda gemenskapen från rabies	85



⁽¹⁾ Text av betydelse för EES

PRENUMERATIONSPRISER 2009 (exkl. moms, inkl. frakt och porto)

<i>Europeiska unionens officiella tidning</i> , L- och C-serierna, endast pappersversion	22 officiella EU-språk	1 000 euro per år (*)
<i>Europeiska unionens officiella tidning</i> , L- och C-serierna, endast pappersversion	22 officiella EU-språk	100 euro per månad (*)
<i>Europeiska unionens officiella tidning</i> , L- och C-serierna, pappersversion + årsutgåva på cd-rom	22 officiella EU-språk	1 200 euro per år
<i>Europeiska unionens officiella tidning</i> , L-serien, endast pappersversion	22 officiella EU-språk	700 euro per år
<i>Europeiska unionens officiella tidning</i> , L-serien, endast pappersversion	22 officiella EU-språk	70 euro per månad
<i>Europeiska unionens officiella tidning</i> , C-serien, endast pappersversion	22 officiella EU-språk	400 euro per år
<i>Europeiska unionens officiella tidning</i> , C-serien, endast pappersversion	22 officiella EU-språk	40 euro per månad
<i>Europeiska unionens officiella tidning</i> , L- och C-serierna, månatlig (kumulativ) utgåva på cd-rom	22 officiella EU-språk	500 euro per år
Tillägg till <i>Europeiska unionens officiella tidning</i> (S-serien), meddelanden och offentliga kontrakt, cd-rom, 2 nummer per vecka	flerspråkig: 23 officiella EU-språk	360 euro per år (= 30 euro per månad)
<i>Europeiska unionens officiella tidning</i> , C-serien – allmänna uttagningsprov	Antal språk beroende på uttagningsprov	50 euro per år

(*) Lösnummerpris: 1–32 sidor: 6 euro
33–64 sidor: 12 euro
Mer än 64 sidor: Priset varierar

Europeiska unionens officiella tidning (EUT) ges ut på EU:s officiella språk, och det går att prenumerera på den i 22 olika språkversioner. Den består av två serier: L (lagstiftning) och C (meddelanden och upplysningar).

Varje språkversion kräver en separat prenumeration.

Enligt rådets förordning (EG) nr 920/2005 som offentliggjordes i EUT L 156 av den 18 juni 2005 är Europeiska unionens institutioner under en övergångsperiod inte skyldiga att avfatta och offentliggöra alla rättsakter på iriska. Den iriska utgåvan av EUT säljs därför separat.

En prenumeration på tillägget till EUT (S-serien: meddelanden och offentliga kontrakt) omfattar en flerspråkig cd-rom med alla de 23 officiella språkversionerna.

Prenumeranter på EUT kan på begäran få de olika bilagorna till tidningen. När en bilaga ges ut meddelas prenumeranterna detta genom ett "meddelande till läsarna" i *Europeiska unionens officiella tidning*.

Försäljning och prenumeration

Publikationsbyrån ger ut publikationer för försäljning som kan beställas från någon av våra kommersiella distributörer. En lista över dessa finns på följande Internetadress:

http://publications.europa.eu/others/agents/index_sv.htm

Via EUR-Lex (<http://eur-lex.europa.eu>) har du kostnadsfritt direkt tillgång till Europeiska unionens lagstiftning. På webbplatsen kan du söka i *Europeiska unionens officiella tidning* samt i fördrag, lagstiftning, rättspraxis och förberedande rättsakter.

Mer information om Europeiska unionen finns på <http://europa.eu>