

WLAN-Wassermelder XMD-115.wm

mit externem Sensor

Bedienungsanleitung



Inhaltsverzeichnis

Ihr neuer WLAN-Wassermelder	4
Lieferumfang.....	4
Wichtige Hinweise zu Beginn	5
Sicherheitshinweise.....	5
Wichtige Hinweise zu Batterien und deren Entsorgung.....	5
Wichtige Hinweise zur Entsorgung	6
Konformitätserklärung	6
Produktdetails	7
Inbetriebnahme	8
1. Batterien einsetzen.....	8
2. Montage.....	8
3. App installieren	9
4. WLAN-Wassermelder mit App verbinden	10
Verwendung	14
2. Steuerseite des Wassermelders	15
3. Geräte-Einstellungen	16
4. Smart-Aktionen.....	16
5. Wassermelder aus App entfernen	16
6. Benachrichtigungs-Modi	17
Datenschutz.....	18
Technische Daten	18

Informationen und Antworten auf häufige Fragen (FAQs) zu vielen unserer Produkte sowie ggfs. aktualisierte Handbücher finden Sie auf der Internetseite:

www.luminea.info

Geben Sie dort im Suchfeld die Artikelnummer oder den Artikelnamen ein.

Ihr neuer WLAN-Wassermelder

Sehr geehrte Kundin, sehr geehrter Kunde,

vielen Dank für den Kauf dieses WLAN-Wassermelders. Der Wassermelder informiert Sie bei Wasserlecks - sogar weltweit per App.

Bitte lesen Sie diese Bedienungsanleitung und befolgen Sie die aufgeführten Hinweise und Tipps, damit Sie Ihren neuen Wassermelder optimal einsetzen können.

Lieferumfang

- Wassermelder
- Externer Sensor
- Bedienungsanleitung

Zusätzlich benötigt

- 2x Batterie Typ AAA / Micro

Empfohlene App

Zum Betrieb benötigen Sie eine App, die eine Verbindung zwischen Ihrem Wassermelder und Ihrem Mobilgerät herstellen kann. Wir empfehlen hierzu die kostenlose App ELESION.

Wichtige Hinweise zu Beginn



ACHTUNG!

Bitte beachten Sie, dass ausschließlich der Sensor des Wassermelders wasserfest ist. Lassen Sie andere Teile des Wassermelders nicht in Berührung mit Wasser und anderen Flüssigkeiten kommen.

Sicherheitshinweise

- Diese Bedienungsanleitung dient dazu, Sie mit der Funktionsweise dieses Produktes vertraut zu machen. Bewahren Sie diese Anleitung daher gut auf, damit Sie jederzeit darauf zugreifen können. Geben Sie sie an Nachbenutzer weiter.
- Bitte beachten Sie beim Gebrauch die Sicherheitshinweise.
- Ein Umbauen oder Verändern des Produktes beeinträchtigt die Produktsicherheit. Achtung Verletzungsgefahr!
- Alle Änderungen und Reparaturen an dem Gerät oder Zubehör dürfen nur durch den Hersteller oder von durch ihn ausdrücklich hierfür autorisierte Personen durchgeführt werden.
- Das Gerät ist ausschließlich für den Haushaltsgebrauch oder ähnliche Verwendungszwecke bestimmt. Es darf nicht für gewerbliche Zwecke verwendet werden!
- Das Gerät ist nur zur Verwendung in Innenräumen geeignet.
- Benutzen Sie das Gerät niemals nach einer Fehlfunktion, z.B. wenn das Gerät ins Wasser oder heruntergefallen ist oder auf eine andere Weise beschädigt wurde.
- Öffnen Sie das Produkt nie eigenmächtig. Führen Sie Reparaturen nie selbst aus!
- Behandeln Sie das Produkt sorgfältig. Es kann durch Stöße, Schläge oder Fall aus bereits geringer Höhe beschädigt werden.
- Halten Sie das Produkt fern von Feuchtigkeit und extremer Hitze.
- Tauchen Sie das Produkt niemals in Wasser oder andere Flüssigkeiten.
- Technische Änderungen und Irrtümer vorbehalten.

Wichtige Hinweise zu Batterien und deren Entsorgung

Batterien gehören **nicht** in den Hausmüll. Als Verbraucher sind Sie gesetzlich verpflichtet, leere Batterien zur fachgerechten Entsorgung zurückzugeben. Sie können Ihre Batterien bei den öffentlichen Sammelstellen in Ihrer Gemeinde abgeben oder überall dort, wo Batterien der gleichen Art verkauft werden.

- Achten Sie unbedingt auf die richtige Polarität der Batterie. Eine falsch eingesetzte Batterie kann zur Zerstörung des Geräts führen – Brandgefahr!
- Die ideale Lagertemperatur beträgt 10° - 20°C. Vermeiden Sie am Lagerort direkte Sonneneinstrahlung.
- Batterien gehören nicht in die Hände von Kindern.
- Batterien, aus denen Flüssigkeit austritt, sind gefährlich. Berühren Sie diese nur mit geeigneten Handschuhen.
- Versuchen Sie nicht, Batterien zu öffnen und werfen Sie Batterien nicht in Feuer.
- Normale Batterien dürfen nicht wieder aufgeladen werden. Achtung Explosionsgefahr!
- Nehmen Sie die Batterie aus dem Gerät, wenn Sie es für längere Zeit nicht benutzen.

Wichtige Hinweise zur Entsorgung

Dieses Elektrogerät gehört nicht in den Hausmüll. Für die fachgerechte Entsorgung wenden Sie sich bitte an die öffentlichen Sammelstellen in Ihrer Gemeinde. Einzelheiten zum Standort einer solchen Sammelstelle und über ggf. vorhandene Mengenbeschränkungen pro Tag / Monat / Jahr entnehmen Sie bitte den Informationen der jeweiligen Gemeinde.



Konformitätserklärung

Hiermit erklärt PEARL GmbH, dass sich das Produkt ZX-5004-675 in Übereinstimmung mit der Funkanlagen-Richtlinie 2014/53/EU, der RoHS-Richtlinie 2011/65/EU + (EU)2015/863 und der EMV-Richtlinie 2014/30/EU befindet.

Kurtasz, A.

Qualitätsmanagement
Dipl. Ing. (FH) Andreas Kurtasz

Die ausführliche Konformitätserklärung finden Sie unter www.pearl.de/support.
Geben Sie dort im Suchfeld die Artikelnummer ZX-5004 ein.



Produktdetails

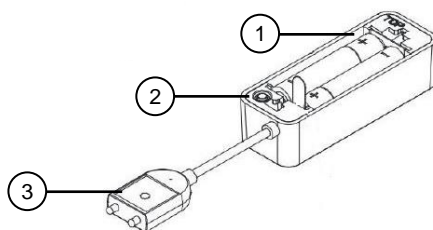

1. Batteriefach
2. Reset-Knopf
3. Stecker

Inbetriebnahme

1. Batterien einsetzen

- Öffnen Sie das Batteriefach und setzen Sie zwei AAA Batterien ein. Achten Sie beim Einsetzen auf die richtige Polarität der Batterien.

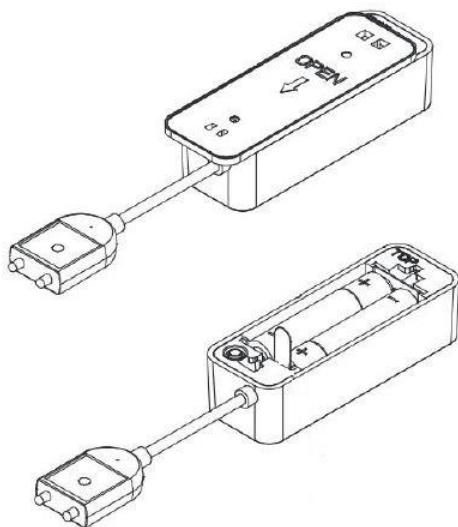

2. Montage

Entfernen Sie die Schutzfolie auf der Rückseite des Sensors, um den Sensor mithilfe der Klebefolie an einer Stelle Ihrer Wahl (z.B. Küche, Badezimmer oder Keller) zu montieren. Alternativ können Sie den Sensor auch mit Schrauben befestigen.

3. App installieren

Zum Betrieb benötigen Sie eine App, die eine Verbindung zwischen Ihrem WLAN-Wassermelder und Ihrem Mobilgerät herstellen kann. Wir empfehlen hierzu die kostenlose App **ELESION**. Suchen Sie diese im Google Play Store (Android) oder App-Store (iOS) oder scannen Sie den entsprechenden QR-Code. Installieren Sie die App dann auf Ihrem Mobilgerät.



Android



iOS



HINWEIS:

Falls Sie noch nicht über ein ELESION-Konto verfügen, legen Sie sich bitte eines an. Die Registrierung in der App kann per Email-Adresse oder Mobilfunknummer erfolgen.

Eine genaue Erklärung des Registrierungs-Vorgangs sowie eine allgemeine Übersicht der App finden Sie online unter www.pearl.de/support. Geben Sie dort im Suchfeld einfach die Artikelnummer ZX-5004 ein.



www.pearl.de/support

4. WLAN-Wassermelder mit App verbinden



HINWEIS:

Ihr Wassermelder kann nur in ein 2,4 GHz-Netzwerk eingebunden werden.

1. Verbinden Sie Ihr Mobilgerät mit dem 2,4 GHz-Netzwerk, in das Ihr Wassermelder eingebunden werden soll.



HINWEIS:

5-GHz-Netzwerke erkennen Sie daran, dass meist ein "5G" an den Netzwerknamen angehängt ist.

2. Öffnen Sie die App **ELESION**.
3. Melden Sie sich an. Sie gelangen zum **Mein-Zuhause**-Tab.
4. Tippen Sie auf **Gerät hinzufügen / Keine Geräte, bitte hinzufügen** oder oben rechts auf das Plus-Symbol.

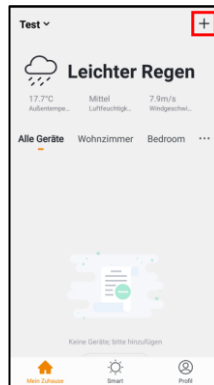

5. Tippen Sie in der linken Leiste auf die Kategorie **Sensoren**.



6. Tippen Sie auf die Unterkategorie **Wassermelder**.

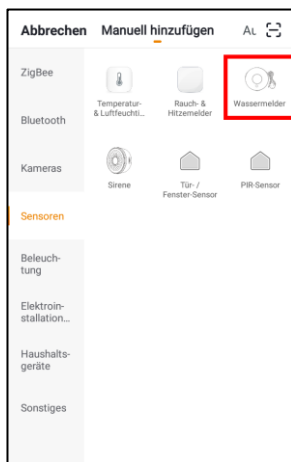

7. Halten Sie den **Reset-Knopf** Ihres Wassermelders gedrückt, bis die LED blinkt.

8. Tippen Sie in der App auf **Nächster Schritt / Der nächste Schritt**.

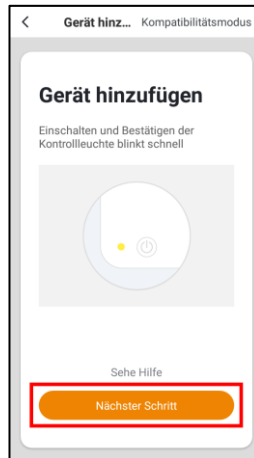

9. Geben Sie das WLAN-Passwort des 2,4-GHZ-Netzwerkes ein, in das Ihr Wassermelder eingebunden werden soll. Tippen Sie auf das Augen-Symbol, um das eingegebene Passwort ein- oder auszublenden.

HINWEIS:



*Es wird automatisch das WLAN-Netzwerk übernommen, mit dem Ihr Mobilgerät aktuell verbunden ist. Soll Ihr Wassermelder mit einem anderen WLAN-Netzwerk verbunden werden, tippen Sie auf **Netzwerk ändern**. Stellen Sie in den WLAN-Einstellungen Ihres Mobilgeräts die Verbindung zum gewünschten Netzwerk her. Kehren Sie dann zur App zurück und geben Sie das geforderte WLAN-Passwort ein.*



10. Tippen Sie auf **OK**. Ihr Wassermelder wird nun mit dem WLAN-Netzwerk verbunden. Dies kann einige Augenblicke dauern. War die Verbindung erfolgreich, erlischt die LED, leuchtet dann kurz auf und erlischt dauerhaft.
11. Tippen Sie auf das Stift-Symbol neben Ihrem Wassermelder.

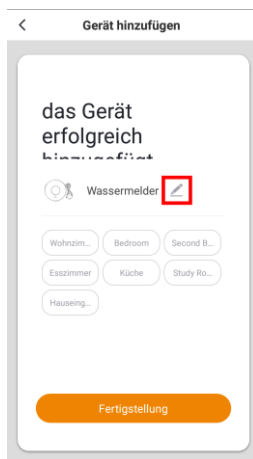



12. Geben Sie den gewünschten Gerätenamen ein. So ist Ihr Wassermelder später eindeutig zuordenbar. Tippen Sie dann im Eingabe-Fenster auf **Speichern**.
13. Tippen Sie auf den Raum, in dem Ihr Wassermelder in Gebrauch sein wird (z.B. Wohnzimmer).
14. Tippen Sie unten auf **Fertigstellung**. Der Wassermelder wird Ihrer Geräteliste hinzugefügt. Sie gelangen zur Steuerseite des Wassermelders.
15. Setzen Sie die Frontseite Ihres Wassermelders wieder passend auf und drehen Sie sie bis zum Anschlag im Uhrzeigersinn.

Verwendung



HINWEIS:

Apps werden ständig weiterentwickelt und verbessert. Es kann daher vorkommen, dass die Beschreibung der App in dieser Bedienungsanleitung nicht mehr der aktuellsten App-Version entspricht.

	Mein- Zuhause-Tab	Geräteliste
		Zimmerliste
		Gerät hinzufügen
		Standortbasierte Wetterinformationen
	Smart-Tab	Automatische Aktionen (Szenen) einstellen / ändern / aktivieren / deaktivieren
	Profil-Tab	Familienverwaltung
		Benutzerverwaltung
		App-Nachrichten zu Freigaben, ausgelösten Alarmen etc. (Nachrichtencenter)
		Hilfezentrum
		Benachrichtigungs-Einstellungen vornehmen / Zugriff Dritter (Einstellungen)

2. Steuerseite des Wassermelders

1. Tippen Sie in der Geräteliste (**Mein-Zuhause-Tab**) auf Ihren Wassermelder. Die Steuerseite wird aufgerufen.
2. Steuern Sie Ihren Wassermelder, indem Sie auf das entsprechende Symbol tippen.

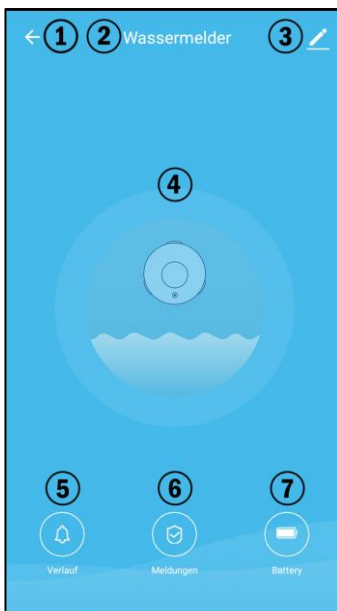

- | | | |
|---------------------------|-----------------------|---------------------------|
| 1. Zurück zur Geräteliste | 4. Geräte-Status | 7. Batteriestatus-Anzeige |
| 2. Gerätename | 5. Alarmverlauf | |
| 3. Geräte-Einstellungen | 6. Alarmeinstellungen | |

3. Geräte-Einstellungen

Rufen Sie das Einstellungs-Menü auf, indem Sie auf der Steuerseite oben rechts auf das Menü-Symbol tippen.



Folgende Optionen stehen Ihnen im Einstellungs-Menü zur Verfügung:

Name des Geräts ändern	Namen des Wassermelders bearbeiten
Der Standort des Geräts	Wählen Sie aus, in welchem Raum der Wassermelder in Gebrauch ist.
Gerät teilen	Wassermelder mit anderen App-Nutzern teilen
Gruppe erstellen	Stellen Sie ein, welche in der App angemeldeten Geräte gleichzeitig ausgelöst werden sollen.
Information des Geräts	Wassermelder-Informationen
Rückmeldung	Feedback senden
Überprüfen Sie das Upgrade der Firmware	Firmware aktualisieren
Das Gerät entfernen	Wassermelder aus der App löschen

4. Smart-Aktionen



HINWEIS:

Die Anleitung zum Einstellen von Smart-Home-Aktionen finden Sie online unter www.pearl.de/support. Geben Sie dort im Suchfeld die Artikelnummer ZX-5004 ein.

5. Wassermelder aus App entfernen

1. Tippen Sie in der Geräteliste (Mein-Zuhause-Tab) auf Ihren Wassermelder.
2. Tippen Sie oben rechts auf das Menü-Symbol:



3. Scrollen Sie ganz nach unten und tippen Sie auf **Das Gerät entfernen**. Bestätigen Sie den Vorgang. Ihr Wassermelder wird aus der App entfernt.

6. Benachrichtigungs-Modi

- Sofortige Benachrichtigung:

Sie erhalten eine Push-Nachricht auf Ihr Smartphone sobald der Wassermelder ein Wasserleck feststellt.

- Lauter Alarm:

Es ertönt ein lauter Alarm, sobald der Wassermelder ein Wasserleck feststellt.

- Erinnerung an den Wasserstand:

Sobald der Wasserstand höher oder niedriger als das festgelegte Limit ist, erhalten Sie eine Push-Nachricht auf Ihr Smartphone.

- Batterie-Erinnerung

Lässt die Leistung Ihrer Batterien nach, erhalten Sie eine Push-Nachricht auf Ihr Smartphone. So können Sie die Batterien rechtzeitig auswechseln.

Datenschutz

Bevor Sie das Gerät an Dritte weitergeben, zur Reparatur schicken oder zurückgeben, beachten Sie bitte folgende Punkte:

- Entfernen Sie das Gerät aus der App.
- Setzen Sie das Gerät auf Werkseinstellungen zurück.
- Entfernen Sie die Batterie.

Eine Erklärung, weshalb bestimmte Personendaten zur Registrierung bzw. bestimmte Freigaben zur Verwendung benötigt werden, erhalten Sie in der App.

Technische Daten

Stromversorgung	3 V DC
Funkfrequenz	2.412-2.72 MHz
Max. Sendeleistung	< 20 dBm
WLAN-Frequenz	802.11b/g/n 2,4 GHz
Maße	71 x 25 x 20 mm
Gewicht	60 g

Kundenservice:

DE: +49(0)7631-360-350

CH: +41(0)848-223-300

FR: +33(0)388-580-202

PEARL GmbH | PEARL-Straße 1-3 | D-79426 Buggingen

© REV3 – 11.01.2023 – JvdH//MF

XMD-115.wm

Détecteur d'eau connecté

avec capteur externe

Mode d'emploi



Table des matières

Votre nouveau détecteur d'eau connecté	3
Contenu	3
Consignes préalables	4
Consignes de sécurité	4
Consignes importantes sur les piles et leur recyclage	5
Consignes importantes pour le traitement des déchets	5
Déclaration de conformité	5
Description du produit.....	6
Mise en marche	6
1. Insérer les piles	6
2. Montage.....	7
3. Installer l'application	7
4. Connecter le détecteur d'eau à l'application	7
Utilisation.....	11
2. Page de commande du détecteur d'eau	12
3. Réglages de l'appareil	13
4. Actions connectées.....	13
5. Supprimer le détecteur d'eau de l'application	14
6. Mode de notification.....	14
Protection des données	15
Caractéristiques techniques	15

Votre nouveau détecteur d'eau connecté

Chère cliente, cher client,

Nous vous remercions d'avoir choisi ce détecteur d'eau connecté. Le détecteur d'eau vous informe en cas de fuite d'eau, et ce où que vous soyez dans le monde via l'application.

Afin d'utiliser au mieux votre nouveau produit, veuillez lire attentivement ce mode d'emploi et respecter les consignes et astuces suivantes.

Contenu

- Détecteur d'eau
- Capteur externe
- Mode d'emploi

Accessoires requis (disponibles séparément sur www.pearl.fr) :

- 2 piles AAA

Application recommandée

L'utilisation du produit requiert une application capable d'établir une connexion entre votre détecteur d'eau et votre appareil mobile. Nous recommandons l'application gratuite ELESION.

Consignes préalables



ATTENTION !

Seul le capteur du détecteur d'eau est étanche. Ne laissez pas les autres parties du détecteur d'eau entrer en contact avec de l'eau et autres liquides.

Consignes de sécurité

- Ce mode d'emploi vous permet de vous familiariser avec le fonctionnement du produit. Conservez précieusement ce mode d'emploi afin de pouvoir le consulter en cas de besoin. Transmettez-le le cas échéant à l'utilisateur suivant.
- Pour connaître les conditions de garantie, veuillez contacter votre revendeur. Veuillez également tenir compte des conditions générales de vente !
- Veillez à utiliser le produit uniquement comme indiqué dans la notice. Une mauvaise utilisation peut endommager le produit ou son environnement.
- Respectez les consignes de sécurité pendant l'utilisation.
- Le démontage ou la modification du produit affecte sa sécurité. Attention, risque de blessure !
- Toute modification ou réparation de l'appareil ou de ses accessoires doit être effectuée exclusivement par le fabricant ou par un spécialiste dûment autorisé.
- Cet appareil est conçu pour un usage domestique ou similaire uniquement. Cet appareil ne convient pas pour un usage industriel.
- Cet appareil est conçu pour une utilisation en intérieur uniquement.
- N'utilisez jamais l'appareil s'il présente un dysfonctionnement, s'il a été plongé dans l'eau, s'il est tombé ou a été endommagé d'une autre manière.
- N'ouvrez pas le produit vous-même. Ne tentez jamais de réparer vous-même le produit !
- Manipulez le produit avec précaution. Un coup, un choc, ou une chute, même de faible hauteur, peut l'endommager.
- N'exposez le produit ni à l'humidité ni à une chaleur extrême.
- Ne plongez jamais l'appareil dans l'eau ni dans aucun autre liquide.
- Conservez le produit hors de la portée et de la vue des enfants.
- Aucune garantie ne pourra être appliquée en cas de mauvaise utilisation.
- Le fabricant décline toute responsabilité en cas de dégâts matériels ou dommages (physiques ou moraux) dus à une mauvaise utilisation et/ou au non-respect des consignes de sécurité.
- Sous réserve de modification et d'erreur !

Consignes importantes sur les piles et leur recyclage

Les piles ne doivent **PAS** être jetées dans la poubelle ordinaire. Chaque consommateur est aujourd'hui obligé de jeter les piles usagées dans les poubelles spécialement prévues à cet effet. Vous pouvez déposer vos piles dans les lieux de collecte municipaux et dans les lieux où elles sont vendues.

- Veuillez absolument à respecter la polarité des piles. Un mauvais sens d'insertion des piles peut endommager l'appareil – Risque d'incendie !
- La température idéale de stockage se situe entre 10 et 20 °C. Évitez un lieu de stockage sujet au rayonnement direct du soleil.
- Maintenez les piles hors de portée des enfants.
- Les piles dont s'échappe du liquide sont dangereuses. Ne les manipulez pas sans gants adaptés.
- N'ouvrez pas les piles, ne les jetez pas au feu.
- Les piles normales ne sont pas rechargeables. Attention : risque d'explosion !
- Retirez les piles de l'appareil si vous ne comptez pas l'utiliser pendant une période prolongée.

Consignes importantes pour le traitement des déchets

Cet appareil électronique ne doit **PAS** être jeté dans la poubelle de déchets ménagers. Pour l'enlèvement approprié des déchets, veuillez vous adresser aux points de ramassage publics de votre municipalité. Les détails concernant l'emplacement d'un tel point de ramassage et des éventuelles restrictions de quantité existantes par jour/mois/année, ainsi que sur des frais éventuels de collecte, sont disponibles dans votre municipalité.

Déclaration de conformité

La société PEARL GmbH déclare le produit ZX-5004 conforme aux directives actuelles suivantes du Parlement Européen : 2011/65/UE et 2015/863/UE, relatives à la limitation de l'utilisation de certaines substances dangereuses dans les équipements électriques et électroniques, 2014/30/UE, concernant la compatibilité électromagnétique, et 2014/53/UE, concernant la mise à disposition sur le marché d'équipements radioélectriques.

Kurtasz, A.

Service Qualité

Dipl. Ing. (FH) Andreas Kurtasz

La déclaration de conformité complète du produit est disponible en téléchargement à l'adresse www.pearl.fr/support/notices ou sur simple demande par courriel à qualite@pearl.fr.



Description du produit

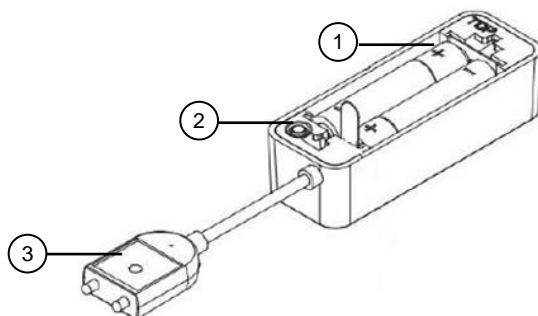

1. Compartiment à piles
2. Bouton Reset
3. Fiche

Mise en marche

1. Insérer les piles

- Ouvrez le compartiment à piles, puis insérez-y deux piles AAA. Veillez à respecter la polarité lors de l'insertion des piles.

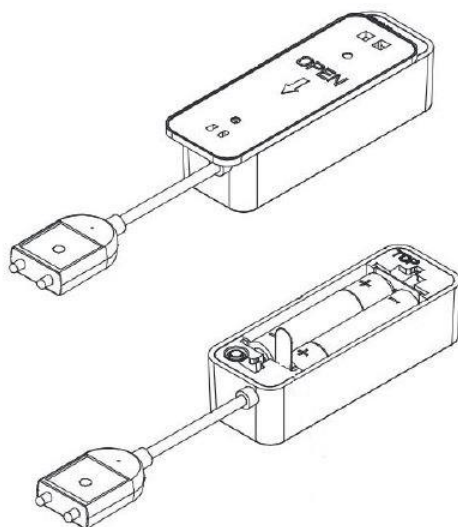

2. Montage

Retirez le film de protection situé à l'arrière du capteur, afin d'installer le capteur à l'emplacement de votre choix (par ex. cuisine, salle de bain ou cave) à l'aide du film adhésif.

Vous pouvez également fixer le capteur à l'aide de vis.

3. Installer l'application

L'utilisation du produit requiert une application capable d'établir une connexion entre votre détecteur d'eau et votre appareil mobile. Nous recommandons l'application gratuite **ELESION**. Recherchez cette dernière dans Google Play Store (Android) ou dans l'App Store (iOS) ou scannez le code QR correspondant. Installez l'application sur votre appareil mobile.



Android



iOS



NOTE :

Si vous ne disposez pas encore d'un compte ELESION, créez-en un. L'inscription dans l'application peut être effectuée soit par adresse e-mail soit par numéro de téléphone mobile.

Vous trouverez une description détaillée de la procédure d'enregistrement ainsi qu'un aperçu de l'application sous l'adresse www.pearl.fr/support/notices. Dans le champ de recherche, saisissez simplement la référence de l'article : ZX5004.

4. Connecter le détecteur d'eau à l'application



NOTE :

Votre détecteur d'eau ne peut être connecté qu'à un réseau 2,4 GHz.

1. Connectez votre appareil mobile au réseau Internet sans fil 2,4 GHz auquel votre détecteur d'eau doit être connecté.



NOTE :

Les réseaux 5 GHz sont généralement repérables par la mention "5G" accolée au nom du réseau.

2. Ouvrez l'application **ELESION**.

- Connectez-vous. Vous accédez alors à l'onglet **Ma famille**.
- Appuyez sur **Ajouter un appareil/Pas d'appareil, veuillez en ajouter** ou en haut à droite de l'écran sur le symbole **+**.

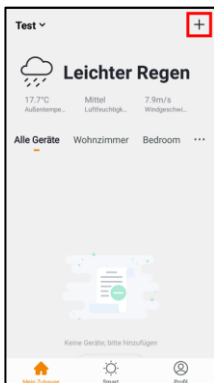

- Appuyez sur la catégorie **Capteurs** dans la barre de menu de gauche.



- Appuyez sur la sous-catégorie **Détecteur d'eau**.

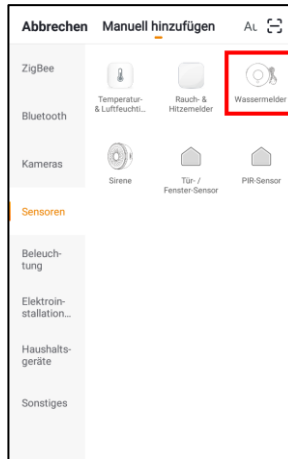

7. Maintenez la touche Reset de votre détecteur d'eau appuyée jusqu'à ce que la LED s'allume.
8. Dans l'application, appuyez sur **Étape suivante**.

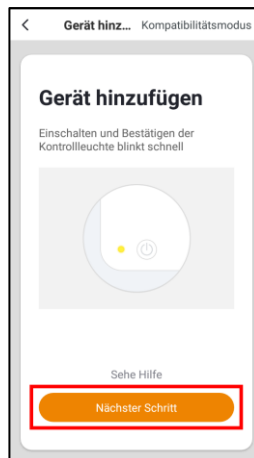

9. Saisissez le mot de passe wifi du réseau Internet sans fil 2,4 GHz auquel votre détecteur d'eau doit être connecté. Appuyez sur le symbole d'œil pour afficher ou masquer le mot de passe saisi.



NOTE :

Par défaut, le réseau Internet sans fil choisi correspond à celui auquel votre appareil mobile est connecté. Si vous souhaitez connecter votre détecteur d'eau à un autre réseau sans fil, appuyez sur **Modifier réseau**. Sélectionnez le réseau souhaité dans les paramètres wifi de votre appareil mobile. Revenez ensuite à l'application et entrez le mot de passe wifi requis.

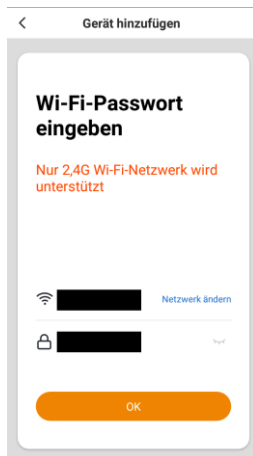

10. Appuyez sur **OK**. Votre détecteur d'eau est maintenant connecté au réseau Internet sans fil. Cela peut prendre quelques instants. Si la connexion est établie avec succès, la LED s'éteint, brille ensuite brièvement, puis s'éteint à nouveau.

11. Appuyez sur le symbole de crayon situé à côté du nom de votre détecteur d'eau.

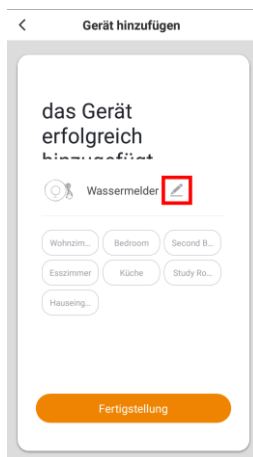



13. Saisissez le nom souhaité pour votre appareil. De cette manière, votre détecteur d'eau sera par la suite clairement identifiable. Dans la fenêtre de saisie, appuyez ensuite sur **Enregistrer**.
14. Appuyez sur la pièce dans laquelle votre détecteur d'eau est utilisé (par ex. salon).
15. Appuyez en bas de l'écran sur **Terminer**. Le détecteur est ajouté à votre liste d'appareils. Vous accédez à la page de commande du détecteur d'eau.
16. Remettez la partie avant de votre détecteur d'eau en place, puis vissez-la dans le sens des aiguilles d'une montre, jusqu'à la butée.

Utilisation



NOTE :

Les applications mobiles sont constamment développées et améliorées. Par conséquent, il se peut que la description de l'application dans ce mode d'emploi ne corresponde pas à la version de l'application la plus récente.

	Onglet Ma famille	Liste des appareils
		Liste des pièces
		Ajouter un appareil
		Informations météo géolocalisées
	Onglet Scénario	Créer / Modifier / Activer / Désactiver les actions automatiques (scénarios)
	Onglet Profil	Gestion famille
		Gestion utilisateur
		Afficher les messages de l'application, déclenchement des alarmes, etc. (Centre de messagerie)
		Centre d'aide
		Réglages des notifications/Accès de tiers (Réglages)

2. Page de commande du détecteur d'eau

1. Dans la liste des appareils (**onglet Ma famille**), appuyez sur votre détecteur d'eau. La page de commande s'affiche.
2. Contrôlez votre détecteur d'eau en appuyant sur le symbole correspondant.

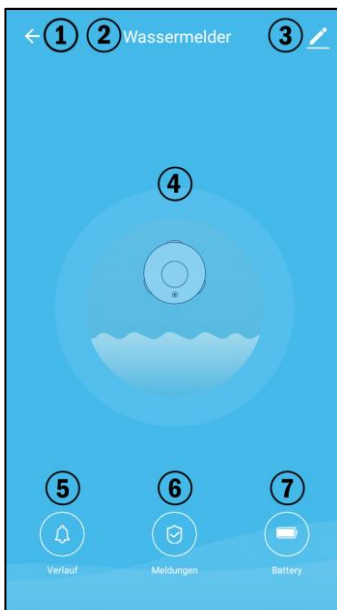

1. Retour à la liste des appareils
2. Nom de l'appareil
3. Réglages de l'appareil
4. Statut de l'appareil
5. Historique des alarmes
6. Réglages de l'alarme
7. Affichage du statut des piles

3. Réglages de l'appareil

Ouvrez le menu Réglages en appuyant sur le symbole du menu en haut à droite de la page de commande.



Vous avez accès aux options suivantes dans le menu Réglages :

Modifier le nom de l'appareil	Modifier le nom du détecteur d'eau
Emplacement de l'appareil	Choisissez la pièce dans laquelle le détecteur d'eau est utilisé
Partager un appareil	Partager le détecteur d'eau avec d'autres utilisateurs de l'application
Créer un groupe	Définissez les appareils enregistrés dans l'application qui doivent être déclenchés en même temps
Informations sur l'appareil	Informations sur le détecteur d'eau
Feedback	Envoyer un feedback
Vérifier la mise à jour du firmware	Mettre à jour le firmware
Supprimer l'appareil	Supprimer le détecteur d'eau de l'application

4. Actions connectées



NOTE :

La notice détaillée relative aux réglages des actions connectées est disponible en ligne sur le site <https://www.pearl.fr/support/notices>. Dans le champ de recherche, saisissez la référence de l'article : ZX5004.

5. Supprimer le détecteur d'eau de l'application

1. Dans la liste des appareils (onglet Ma famille), appuyez sur votre détecteur d'eau.
2. Appuyez en haut à droite de l'écran sur le symbole du menu :



3. Faites défiler jusqu'en bas, puis appuyez sur **Supprimer l'appareil**. Confirmez le processus. Votre détecteur d'eau est supprimé de l'application.

6. Mode de notification

- Notification immédiate :

Vous recevez une notification Push sur votre smartphone lorsque le détecteur d'eau constate une fuite d'eau.

- Alarme puissante :

Une alarme puissante retentit lorsque le détecteur d'eau constate une fuite d'eau.

- Rappel du niveau d'eau :

Vous recevez une notification Push sur votre smartphone lorsque le niveau d'eau est supérieur ou inférieur à la limite prédéfinie.

- Rappel du niveau de charge des piles :

Vous recevez une notification Push sur votre smartphone lorsque la puissance de vos piles diminue. Vous pouvez ainsi remplacer les piles en temps voulu.

Protection des données

Avant de transférer l'appareil à un tiers, de le faire réparer ou même de le renvoyer, tenez compte des points suivants :

- Supprimez l'appareil de l'application.
- Réinitialisez l'appareil.
- Retirez les piles.

L'application décrit les raisons pour lesquelles certaines données personnelles ou autorisations sont requises pour l'enregistrement.

Caractéristiques techniques

Alimentation	3 V DC
Fréquence radio	2412-2472 MHz
Puissance d'émission max.	< 20 dBm
Fréquence réseau Internet sans fil	802.11 b/g/n (2,4 GHz)
Dimensions	71 x 25 x 20 mm
Poids	60 g

PEARL GmbH | PEARL-Straße 1–3 | D-79426 Buggingen

Service commercial PEARL France : 0033 (0) 3 88 58 02 02

© REV3 – 11.01.2023 – JvdH//MF